

**ӘЛКЕЙ МАРҒҰЛАН АТЫНДАҒЫ
ПАВЛОДАР ПЕДАГОГИКАЛЫҚ УНИВЕРСИТЕТІ**

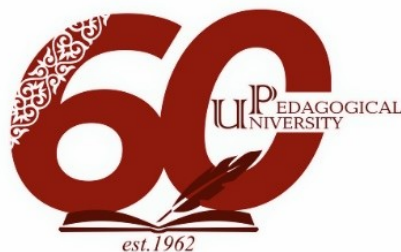

**Университеттің 60 жылдығына арналған
«ЖАҢА ҚАЗАҚСТАН ЖАҒДАЙЫНДАҒЫ
ПЕДАГОГИКАЛЫҚ БІЛІМ БЕРУДІ ЖАҢҒЫРТУ:
ТЕОРИЯЛЫҚ ЖӘНЕ ҚОЛДАНБАЛЫ АСПЕКТІЛЕРІ»**

атты

**халықаралық ғылыми-практикалық
конференция материалдарының жинағы**

**Сборник материалов международной
научно-практической конференции
«МОДЕРНИЗАЦИЯ ПЕДАГОГИЧЕСКОГО ОБРАЗОВАНИЯ
В УСЛОВИЯХ НОВОГО КАЗАХСТАНА:
ТЕОРЕТИЧЕСКИЕ И ПРИКЛАДНЫЕ АСПЕКТЫ»
посвящённой 60 - летию университета**

Павлодар, 2022

УДК 37
ББК 74
У 58

Редакциялық алқа:

Павлодар педагогикалық университетінің басқарма төрағасы – ректор Ж.О.Жилбаев; ҒЖ және ХБ жөніндегі проректор Б.С.Есенгельдин; ҒЗК департаменті директоры Б.А. Байдалинова; ҒҒЖМ деканы, т.ғ.к., доцент А.Е.Каримова, ПЖМ деканы, п.ғ.к., профессор Б.А.Нурмагамбетова, ЖЖМ деканы, философия докторы (PhD) Е.С.Габдуллин, ӨжСЖМ деканы, п.ғ.к. В.И. Лебедева

Университеттің 60 жылдығына арналған «ЖАҢА ҚАЗАҚСТАН ЖАҒДАЙЫНДАҒЫ ПЕДАГОГИКАЛЫҚ БІЛІМ БЕРУДІ ЖАҢҒЫРТУ: ТЕОРИЯЛЫҚ ЖӘНЕ ҚОЛДАНБАЛЫ АСПЕКТІЛЕРІ» атты халықаралық ғылыми-практикалық конференция материалдарының жинағы: – Павлодар: ППУ, 2022. – 986 б.

ISBN 978-601-267-722-5

Жинаққа конференция материалдары енгізілді. Басылым ғалымдарға, оқытушылар мен мұғалімдерге, докторанттарға, магистранттарға, студенттерге, жалпы көпшілік оқырман қауымға арналады.

Мақалалар авторлық редакцияда басылды.

Редакционная коллегия:

Председатель правления – Ректор Павлодарского педагогического университета Ж.О.Жилбаев; Проректор по НР и МС Есенгельдин Б.С.; Директор ДПИ Байдалинова Б.А.; декан ВШГН, к.и.н., доцент Каримова А.Е., декан ВШП, д.п.н., профессор Нурмагамбетова Б.А., декан ВШЕ, доктор философии (PhD) Габдуллин Е.С., декан ВШИиС, к.п.н., доцент Лебедева В.И.

Сборник материалов международной научно-практической конференции «МОДЕРНИЗАЦИЯ ПЕДАГОГИЧЕСКОГО ОБРАЗОВАНИЯ В УСЛОВИЯХ НОВОГО КАЗАХСТАНА: ТЕОРЕТИЧЕСКИЕ И ПРИКЛАДНЫЕ АСПЕКТЫ» посвящённой 60 - летию университета – Павлодар: ППУ, 2022. – 986 с.

В сборник вошли материалы международной научно-практической конференции посвящённой 60 - летию университета. Издание адресовано ученым, преподавателям и учителям, докторантам, магистрантам, студентам, а также широкому кругу читателей.

Статьи изданы в авторской редакции.

© Павлодарский педагогический университет, 2022

1 секция:
**Теория и практика педагогической деятельности: проблемы,
решения и эффективность.**

**«Жеткіншектер әлеуметтенуін педагогикалық-психологиялық
түзету жолдары»**

Э.А. Айтенова, Н.А. Қожамбердиева
М.Х. Дулати атындағы Тараз өңірлік университеті, Тараз қ.
emma_14@mail.ru

Аннотация. Мақалада тұлғаның әлеуметтену ерекшеліктері мазмұндалған. Жеткіншектердің педагогикалық-психологиялық даму дағдарыстарына сипаттама жасалған. Әлеуметтенудің даму үрдісі, оның қазіргі ғылыми зерттелу бағыттары, педагог-психологтардың тұжырымдары мен теориялық әдістемелік талдаулары да қарастырылған.

Кілт сөздер: Әлеуметтену, мазохизм, садизм, деструкция, конформизм, ресоциализация, десоциализация.

Аннотация. В статье изложены особенности социализации личности. Разработана характеристика кризисов психолого-педагогического развития подростков. Рассмотрены тенденции развития социализации, направления ее современного научного изучения, концепции, выводы и теоретико-методический анализ педагогов-психологов.

Ключевые слова: Социализация, мазохизм, садизм, деструкция, конформизм, ресоциализация, десоциализация.

Annotation. The article describes the features of socialization of personality. The characteristic of crises of psychological and pedagogical development of adolescents is developed. The tendencies of the development of socialization, the directions of its modern scientific study, concepts, conclusions and theoretical and methodological analysis of teachers-psychologists are considered.

Keywords: Socialization, masochism, sadism, destruction, conformism, resocialization, desocialization.

Елбасы «Бізге өз қоғамымызды құра отырып, біздің азаматтардың дені сау болуы және оларды таза табиғи кең өріс ала түсетін күш жігерлерді қолдану қажет» - делінген. Осы мақсатты іске асырудағы біздің стратегия келесі бөліктерден тұрады: «Халықтың денсаулығындағы аурудың алу және салауатты өмір салтына ынталандыру» деген болатын халқымыздың болашағын айқындайтын «Қазақстан–2030» стратегиялық бағдарламасында Елбасымыз ел белгісі Барысты белгілей отырып, «ол жана асулар мен

шындарды бағындыруға мақсатына жетелейтін елеусіз, бірақ сенімді соқпақтарды іздестіруде табанды да бірбеткей болу тиіс» деген еді [1].

Қазіргі қалыптасқан білім беру жүйесі барлық күш-жігерді тәрбиеленуші өмірдің жағдайына бейімделуіне бағыттады. Адам – қоғамның ең жоғары құндылығы және қоғамдық дамудың өз мақсаты ретінде қарастырылады. Өмірдің әлеуметтік жағдайының өзгеруімен, қоғамның және жеке тұлғаның қажеттіліктерінің дамуымен әлеуметтік факторлар қалыптасады. Қоғамның үнемі өркендеп дамуы, онда өмір сүріп отырған әрбір жеке адамның күш-қуатымен өмірлік ұстанымына тәуелділігі, тұлға білімі мен тәрбиесі, тұлғалық дамуы мен қалыптасуы әлеуметтік тұрғыда қолдау мен сүйемелдеуді қажет етеді.

Педагогикалық тәжірибеде баланың жан-жақты дамуы мен мінез-құлқы жағынан қалыптасуының жеткіншек шағы ең қиын кез болып есептеледі. Адам өмір сүруі мен қимыл-қозғалысы арқылы өзінің әрекетін бағалауға үйренеді, адамгершілік нормаларын меңгереді. Оны әрине басқа адамдармен қарым-қатынаста өзінің іс-әрекетін салыстыру арқылы жүзеге асырады. Олар жеткішектік шақта бала өзінің қоғамдағы орнына жетер жолда болатын, оның ерекшеліктердің қоғамдық өміріне өтуі жүзеге асатын кезең деп қарады. Жеткіншектік кезеңде адамгершелік қасиеттер, мінез құлық нормалары ерекшеленеді, адамдардың қоғамға қатынастары анықталына бастайды, жетекші іс-әрекет түрі-қарым-қатынас болады. Қарым-қатынас іс-әрекеттің барлық түрінде балалардың тұлғалық және психологиялық жаңа сапаларының қалыптастырушы негізі.

Біз өз алдына жеке қарастыратын әлеуметтендіру факторларының ішіндегі аса маңызды әрі ықпал ету күші басымы -қоғамның алғашқы ұжымы болатын – отбасы, бала оның ықпалын бәрінен бұрын, тез қабылдағыш қасиеті артып тұрған кішкентай кезінде ерекше сезінеді. Отбасы жағдайы, оның әлеуметтік деңгейі, ата-аналарының айналысатын кәсіптері, материалдық жағдайы және олардың білім деңгейі баланың өмірлік жолын айқындайды. Балаға ата-аналар беретін саналы және мақсатты тәрбиемен қатар, отбасының жағдайы да ықпал етеді және бұл ықпал өскен сайын, ол тіпті баланың тұлғалық қалыптасуында көрініс табады

«Әлеуметтендіру» ұғымы алғаш рет өткен ғасырдың басында американдық психология мектебі өкілдерінің еңбектерінде қолданыла бастады. Сондықтан да болар, бұл ұғымды ғылымға ендірушілердің алдыңғы санатында американдық психолог-ғалымдар А.Бондураның, Д.Доллэрдтің, Дж.Кольманның, А.Парктың, В.Уолтерстің және басқаларының аттары атала бастайды. Дегенмен, бұл феноменнің мән – мағынасы мен қоғамда атқаратын қызметін екшелеуге деген қызығушылық өткен ғасырдың 70-жылдары белең алды. Мұның себебі – батыстық жалаң, даңғаза, бейресми өмір салтынан түңілген жас, өсіп келе жатқан ұрпақтың бойында немқұрайлық психология пайда бола бастады. Бейресми топтар көбейіп кетті. Басқару жүйесіне жаппай наразылық көрсетулер орын алды. Өмірден түңіліп, өз - өзіне қол

жұмсаушылық, нашаға әуестенушілік, жезөкшелік, тағы да басқа қоғамға жат құбылыстар өрітеді [2].

О.Нұсқабаевтың пікірінше «әлеуметтендіру» ұғымы өзінің мазмұны жағынан «тәрбие», «білім беру» және «оқыту» ұғымдары мазмұндық қосындыларының мәнінен де тереңірек, ауқымды. Ол «тәрбие, оқыту, білім беру ұғымдары әлеуметтендіру ұғымының құрамдас элементтері, мазмұнын толықтырар бөлшектік компоненттері» деп тұжырымдайды. Ал, түрлі ғылымдар мазмұнында «әлеуметтендіру» жеке тұлғаны қоғамдық қатынастар мен талаптар негізінде тәрбиелеудің сапалы белгісі ретінде қарастырылады [3].

Белгілі психолог И.С.Конның анықтауынша «әлеуметтендіру дегеніміз, индивидке әлеуметтік тәжірибені меңгерту арқылы жеке тұлға ретінде қалыптастыру үрдісі» десе, Г.Андрееваның түсіндіруінше «...әлеуметтендіруді бір жағынан, тұлғаның белгілі бір әлеуметтік ортаға еніп, онда жинақталған әлеуметтік тәжірибені меңгеруін, екінші жағынан, индивид өзінің белсенді іс - әрекетінің ықпалымен әлеуметтік қарым-қатынастар жүйесінің ұдайы толықтырылып отыруын қамтамасыз ете алуы, әлеуметтік ортаға белсенді қосылуы». Сонымен, жас ұрпақтың әлеуметтенуі дегеніміз – жас, өсіп келе жатқан әр бір баланың басқалармен қарым – қатынас және іс - әрекет барысында өзі өмір сүріп отырған қоғамда қабылданып, тұрақтанған адамгершілік сапалары мен мінез- құлық нормаларын, тәртіп ережелері мен құндылықтарды өз бойына сіңіріп, әлеуметтік тәжірибені меңгеріп, қалыптасуы, өмірге бейімделуі. Жас ұрпақтың әлеуметтенуі, бір жағынан ол өмір сүріп отырған қоғамдағы түрлі сипаттағы факторлар мен әр түрлі өмірлік жағдаяттардың ықпалымен әсер етудің стихиялы жолымен қалыптасса, екіншіден, мақсатты тәлім-тәрбиелік жұмыстар арқылы адамгершілігі жоғары азамат, қоғамдық талапқа сай, біліктілігі сан қырлы маман ретінде қалыптасуы жүзеге асырылады.

Әлеуметтену процесінде анықталатындар: мазмұны, кеңдігі, әлеуметтену механизмі, әлеуметтік институттар, факторлар мен кезеңдері. Әлеуметтену мазмұны – тұлға әлеуметтік және мәдени «дәзір» ретінде нені ұсынады және әлеуметтену процесінде индивидтің қандай әлемді суреттеу, мақсаттары, стереотиптері, құндылықтары қалыптасуымен мәнді [4].

Әлеуметтену мазмұнын екі жақты анықтауға болады. Біріншісі, барлық әлеуметтік құбылыстар: саяси бағдарлар мен доктрина, көпшілік ақпарат құралдары, мәдениет жиынтығы; екіншісі, индивидтің осының барлығына қатынасы. Ал бұл қатынас тұлғаның өзінің ерекшелігінен және сол тап болған әлеуметтік ситуацияға байланысты.

«Тұлғаның әлеуметтік мазмұны мінезінен, әдет, еліктеуінен, көзқарасының қалыптасуынан көруге болады» - дейді Т.Шибутани. Демократиялық мемлекетте әлеуметтену мәнін «Мен» жүзеге асыру, тұлғалық мүмкіндігі мен сол мүмкіндіктерінің ашылуымен қорытындыланады.

Тоталитарлық мемлекетте барлығы керісінше болады. Мұндай жағдайда Э.Фроммның пікірінше, әлеуметтенудің мынадай, тәсілдері: мазохизм, садизм, деструкция, конформизм мүмкін болады.

Мазохизм – бағынуға талпыну, моральдық кемсіну. Садизм – басқа адамдарды өзіне жағдайына байланысты тәуелдендіру, олардың алдындағы өлшемсіз билігі мен қорыту арқылы үстемдігін құру. Деструкция - өзінің қауқарсыздығы арқасында айналадағы дүниені күйретумен көрінетін әлеуметтену тәсілі. Э.Фромм пікірінше, айналадағы дүниені күйрету, ол – қарсы тұрудағы жан кешті соңғы тәсілі. Конформизм - өзінің «Менін» қабылдамай, роботқа айналдыру.

Индивид үшін айналасындағылардың пікірі маңызды, әрі мәнді, соған еліктеуде индивидтің «Мен» сезімі дамиды. Мұны «айналық «Мен» деп атайды. Өзге адамдар – бала үшін айна, олармен үнемі қарым-қатынаста болумен оның өзіндік «Мені» қалыптасады, яғни «айналық «Мен» айналасындағы адамдармен индивидтің өзара әрекеттестік нәтижесінде қалыптасады. «Айналық «Мен» баланың өзіндік санасының маңызды элементі. Осының арқасында оның өзіндік бағалауы, өзіне айналадағылардың көзімен қарау білігі қалыптасады. Өзін қоршаған адамдардан өзін саналы белгілеуге үйретеді, мұнымен қоса, өзінің «Меніне» мақтаншы, құрметтеуі немесе керісінше кемсінуі жасалады [5].

Алғашқы топтардағы әлеуметтік өзара әрекеттестіктің уақыт өткен сайын кеңеюі субъективтік «Мен» барынша тұрақталып, белгіленіп қалады. Соған байланысты индивид айналасындағылардың талаптарына байланысты өзін-өзі тексеру сезімі жасалынады және ол әлеуметтік топ нормасы мен құндылықтарын меңгерумен байланысты болады.

Кемеліне келген «Мен» белгілеріне «өзгенің талдап, қорытылған» ролын өзіне қабылдаудағы индивид қабілеті. Дж.Мид оны ұжымдық талап пен мақсаттың сол индивидке қатысты талдап, қорытылған образы деп түсінді. Индивид әлеуметтік топтың мақсаты мен құндылығының белсенді мүшесі ретінде онда өзінің субъективті «Менін» саналы меңгеруімен тұлға ретінде қалыптасады. Сол кезеңнен бастап ұжымның басқа мүшелерімен бірдей топтың жалпы мәселелерін шешуге қатысып, топтың жалпы жұмысы мен қызығушылығына тұтастай бөлісе алады [6].

Француз ғалымы Г.Тарда пікірінше, әлеуметтенуге мыналарды ендіреді:

- 1) еліктеу;
- 2) ұқсастыру;
- 3) басқару.

Дегенмен, бұл механизмдер барынша бай және әр түрлі. Тұлғаның әлеуметтенуі түрлі қарым-қатынас түрлері (көпшілік, топтық, тұлғааралық, іскерлік, формальды емес), көпшілік ақпараттық құралдар, мәдениет әсері арқылы жүзеге асады.

Тұлғаның әлеуметтенуінің әлеуметтік-психологиялық факторларын екі үлкен топқа бөлуге болады:

1) Әлеуметтік - әлеуметтенудің әлеуметтік-мәдени аспектісінің бейнеленуі мен сол мәселенің тарихи, мәдени, этникалық ерекшелігінің қамтылуы.

2) Жеке тұлғалық – тұлғаның өмірлік жолын белгілейтін кезеңі [7].

Отандық психология объективті көрсеткіштерді индивидтің әлеуметтік статусының өзгеруі, жаңа әлеуметтік рольдерді меңгеруімен бірге, субъективті, соның ішінде ұқсастықты да ескереді.

Ұқсастық (идентичность) – бұл басқа индивидтен бірегей дербес, жеке, жүзеге асуын сезінуі немесе басқа топтан топтық құндылықты пайдаланып, өзгешеленуі, бірегей топтың бөлшегі ретінде өзін сезінуі.

Өмірлік цикл - бұл әлеуметтік «Мен» сапалы кезеңінің қалыптасуы ретінде қарастырылатын адамның биограсындағы маңызды негізгі кезеңдері: мектепке дейінгі кезең, мектепте оқуы, студенттік өмірі, үйленуі, отандық борышты атқаруы, мамандық таңдауы, еңбекке орналасуы, зейнетке шығуы.

Өмір сүрудің әрбір кезеңі өзара толықтырып тұратын екі процесінде әлеуметтену (десоциализация) мен реәлеуметтену (ресоциализация) қоса жүреді.

Деәлеуметтену (десоциализация) – бұл ескі құндылық, норма, роль мен мінез тәртібінен арылу процесі.

Реәлеуметтену (ресоциализация) – бұл жаңа құндылық, норма, рольдер мен ескінің орнына мінездің жаңа ережелерін үйрену процесі.

Аәлеуметтену (асоциализация) – бұл қоғамға қарсы әлеуметтік норма, құндылыққа қарсы негативті роль, мақсат, мінез стереотиптерін меңгеруі, оны қоғамдық байланысында түрін өзгертіп, қоғамның тұрақтылығын бұзуда пайдалануымен түсіндіріледі.

Әлеуметтенуден қалушылық - әлеуметтенудің әр кезеңіне қоғам белгілеген мінез образы нормаларын өз кезінде меңгермей, тұлғаның кешігіп позитивті меңгеруі.

Сонымен, әлеуметтену дегеніміз – бұл индивидтің әлеуметтік құндылықтар жүйесін иеленуі (интернализациялануы) мен әлеуметтік институттардың мақсатты ықпал ету жағдайында мінездің әлеуметтік адаптациялануы, тұлғаның түрлі өмірлік жағдайларда стихиялы ықпал ету жағдайы.

Әлеуметтену сапасы мен сипаты сол қоғамның әлеуметтік мақсаттарына сай белгіленеді.

Әлеуметтендірумен және әлеуметтік бақылаумен айналысатын қоғам, әлеуметтік институттар тұлғаның қоғамға қарсы жолға түскенін тіркей және тиісті ресоциализация шараларын қабылдай алады. Бұл жағдайда әлеуметтендіру процесін жүзеге асыратын жоғарыда айтылған әлеуметтік институттар – жанұя, мектеп, еңбек, әскери, оқу ұжымдары, қоғамдық ұйымдар, құқық қорғау органдарының алдын алу құрылымдары іске қосылады. Көбінесе осындай шаралар көмегімен тұлғаны ресоциализациялау процесін бостандығынан айырмай-ақ жүргізуге болады. Бірақ асоциализация қоғамнан жасырын жүргізілсе, аталған әлеуметтендіру институттарының

қызметінде белгілі бір кемшіліктер, келіспеушіліктер жіберілсе және тұлға қылмыстық жаза қолданылатын әлеуметтік қауіпті іс жасаса, онда ол үкім бойынша бас бостандығынан айыру орындарынан табылуы мүмкін.

Ресоциализацияның бұл кезеңінің мәні тұлғада қоғаммен әлеуметтік байланыстарды қалпына келтіру мен жетілдіруде, асоциалдық мінез –құлық пен рөлдерді қиратуда, мінез-құлықтың оң үлгілерін, әлеуметтік құндылықтарды игеруде, бекітуде болып табылады. Мұндай жағдайда кәмелетке толмағандарға арналған еңбек-тәрбие колониялары, еңбекпен түзеуге негізделген жалпы, қатал және ерекше режимдегі коллониялар мен ересек жастағы сотталғандарға арналған түрмелер сияқты арнайы институттар ресоциализацияны жүргізеді. Мұндай әлеуметтік институттардың басты мақсаты сотталғандарды түзету және қайта тәрбиелеу, яғни оларды ресоциализациялау болып табылады [8].

Алайда оқушы сабақтың материалын, әлеуметтік ережелерді ғана игеріп қоймайды, әрі өзінің әлеуметтік тәжірибесін байытады, оны мұғалімдер кездейсоқтық деп түсініп жатады. Мұғалім мен оқушының әлеуметтік өзара әрекет тәжірибесі меңгеріледі. Бұл тәжірибе позитивті де негативті де болуы мүмкін. Жоғарыда келтірілген мысалдан көргендей реттелінетін социализация көп жағдайда тәрбиемен байланысты.

Педагогикалық психологияда социализацияны екіге бөледі: бірінші және екінші. Әдетте екінші социализацияны еңбекті бөлумен және оған сәйкес білімдерді әлеуметтік бөлумен байланыстырады. Басқаша айтсақ, екінші социализация белгілі бір ерекше рөлдің білімдерді меңгеруі болып табылады, әлеуметтік рөлдер еңбекті бөлумен тура және жанамалай байланысты болады.

Б.Г.Ананьевтің концепциясы аясында социализация адамның тұлға ретінде және іс-әрекет субъектісі ретінде қалыптасуын білдіретін екі бағытты процесс деп түсініледі. Мұндай социализацияның соңғы нәтижесі индивидуалдылықты қалыптастыру болып табылады. Индивидуализация деп мұнда нақты тұлғаның даму процесі түсіндірілген.

Сонымен әлеуметтену процесі үнемі жүзеге асырылады тіпті кемел жаста да тоқтамайды. Тұлғаның әлеуметтену процесі өзінің өту сипаты бойынша белгілі бір мақсаты болса да аяқ жағы анық емес болатын процеске жатады. Сондықтан да әлеуметтену даму үрдісінде өмір тәжірибесінен құралады. Мұнда әлеуметтену әлеуметтік тәжірибені меңгеру болса, инкультурация тарихи қалыптасқан әртүрлі дәуірлердегі адамның іс-әрекетінің рухани және материалды өнімдерін ассимиляцияланған әрекет тәсілдері мен жалпы адамзаттық мәдениетті индивидтің игеру процесі болып табылады.

Әдебиет

1 Қазақстан Республикасында білім беруді дамытудың 2011-2020 жылдарға арналған мемлекеттік бағдарламасы. – Астана, 2010 ж.

2 Биекенов К.У.Әлеуметтану [Мәтін] : оқулық / К.У. Биекенов, С.К. Биекенова, Г.А. Кенжакимова. – Алматы : Эверо, 2017. – 444 б.

3 Тоқсанбаева Н.Қ. Қарым-қатынас бірлескен іс-әрекетті жүйелендіру факторы ретінде - А. 2010.

4 Жарықбаев Қ. Әдеп және жантану. - А.: Атамұра, 2014.

5 Адлер А. Практика и теория индивидуальной психологии. - СПб, 2017.

6 Бапаева М.К., Әбеуова И.Ә., Бапаева С.Т. Тұлға психологиясы. – А., 2010.

7 Жұбаназарова Н. Жасерекшелік психологиясы. – А., 2015.

8 Әбеуова И.Ә. Элементтік психология. – А, 2016.

«Бастауыш мектеп математикасын жаңартылған мазмұнда оқыту әдістемесі»

Акылбекова Д.О., Кененбаева М.А.

Павлодар педагогикалық университеті, Павлодар қаласы

e-mail: murzatayeva74@mail.ru

Аннотация. Бүтін сандарды қосу, азайту, көбейту және бөлудің арифметикалық әрекеттерін зерттеу математиканың бастапқы курсының негізгі тақырыбы болып табылады. Бұл материалды мектеп бағдарламасына енгізудің негізгі мақсаттарының бірі – оқушылардың есептеу мәдениетін, есептерді дұрыс шешу дағдыларын қалыптастыру, математикалық тілде сөйлеуді дамыту және т.б.

Осы мақсаттарда оқытушыға көмектесетін жаңартылған білім беру бағдарламасына сәйкес оқыту әдістері оқушылардың математикаға деген алғашқы қызығушылығын тудырады. Бір тақырып төңірегіндегі білім, білік, дағдыларды кезеңдестіріп, оқушыларға түсінікті етіп табыстау бұл бағдарламаның ең үлкен және ең маңызды артықшылығы.

Арифметикалық амалдардан басталатын математиканы оқу процесі бүкіл білім алу жолында үлкен рөл атқарады. Сондықтан бастауыш мектепте арифметикалық амалдарды оқыту әдістемесіне тоқталдық.

Кілтті сөздер: Арифметикалық амалдар, жаңартылған оқу бағдарламасы, спиральді білім беру бағдарламасы, оқыту әдістері, әдістеме

Аннотация. Изучение арифметических действий сложения, вычитания, умножения и деления целых чисел является основной темой начального курса математики. Одной из основных целей включения данного материала в школьную программу является формирование у учащихся вычислительной культуры, навыков правильного решения задач, развитие речи на математическом языке и др. В соответствии с обновленной образовательной программой, которая помогает преподавателю в этих целях, методы

обучения вызывают у учащихся первоначальный интерес к математике. Поэтапная передача знаний, умений, навыков по одной теме в понятной для учащихся форме является самым большим и важным преимуществом этой программы. Процесс изучения математики, который начинается с арифметических операций, играет большую роль на всем пути к получению знаний. Поэтому мы остановились на методике обучения арифметическим операциям в начальной школе.

Ключевые слова: арифметические операции, обновленная учебная программа, спиральная образовательная программа, методы обучения, методика

Abstract. The study of arithmetic operations of addition, subtraction, multiplication and division of integers is the main topic of the initial course of mathematics. One of the main goals of including this material in the school curriculum is the formation of students' computational culture, skills of correct problem solving, the development of speech in a mathematical language, etc. In accordance with the updated educational program, which helps the teacher to achieve these goals, teaching methods arouse students' initial interest in mathematics. The gradual transfer of knowledge, skills, and skills on one topic in a form understandable to students is the biggest and most important advantage of this program. The process of learning mathematics, which begins with arithmetic operations, plays a big role all the way to gaining knowledge. Therefore, we stopped at the methodology of teaching arithmetic operations in elementary school.

Keywords: arithmetic operations, updated curriculum, spiral educational program, teaching methods, methodology.

Бастауыш мектеп жасында балаларда бірқатар маңызды білім, білік, іскерлік дағдылар қалыптасады. Жалпы сан, амалдар, өрнектерді шешу туралы алғашқы білімдер пайда бола бастайды. Оқушылардың математикадан бастауыш мектеп кезінде алатын білімдері математиканың өзінен басқа да бірқатар пәндерді ілгері қарай оқуға негіз болады[1,36].

Математикалық пәндердің ерекшелігі – олардың жүйелілігі. Берілген әрбір білім мен дағды одан бұрын оқытылған білім мен дағдыға негізделеді. Арифметиканы толықтай біліп алмай оқушыларда геометрияны, алгебраны, тригонометрияны түсіну қиындықтары туындайды. Сол себепті, математиканың негізгі дидактикалық ережесін: оңайдан қиынға, белгіліден белгісізге, нақтыдан дерексізге көшу еш уақытта практикада пайдаланудан шықпайтын жүйе. Ал бастауыш мектептің математика оқулығы арифметикалық амалдарды концентр бойынша оқытуда қарастырылған.

Осы ерекшелік бастауыш мектепте арифметикалық амалдарды оқытуда шиыршықты немесе спиральді білім беру бағдарламасының маңызды орнын көрсетеді[4,26].

Спираль қағидаты бойынша құрылған білім беру бағдарламасы Джером Брунердің «Білім беру үдерісі» атты еңбегінде қарастырылған

танымдық теорияға негізделеді. Оның пікірінше, ең күрделі материалдың өзі дұрыс құрылымдалып, дұрыс ұсынылатын болса, оны тіпті бастауыш мектеп оқушылары да түсіне алады[5,26]..

Спиральді немесе шиыршықты білім беру бағдарламасы бойынша: тақырыптар оқу процесі жүріп жатқан кезеңнің әртүрлі деңгейлерінде қайталанып отырады. Әрбір келесі деңгейде алдыңғыға қарағанда анағұрлым күрделі материал тереңдетіліп оқытылады.

Мысалы, «Натурал сандар және 0 саны. Бөлшектер» тақырыбы жаңартылған білім беру бағдарламасы бойынша 1-4 сыныпқа дейінгі аралықта бірнеше рет қайталанады[5,5 б]:

Бөлімше	Оқыту мақсаттары			
	1-сынып	2-сынып	3-сынып	4-сынып
	Оқушы келесілерді меңгеруі тиіс:			
1.1 Натурал сандар және 0 саны. Бөлшектер	1.1.1.1 натурал сандар және нөл санының құрылу жолын түсіну; 10/11-20 көлемінде тура және кері санау; натурал сандар қатарындағы орнын анықтау	2.1.1.1 100-ге дейінгі сандардың құрылу жолын түсіну; 100 көлеміндегі сандарды тура және кері санау, натурал сандар қатарындағы орнын анықтау	3.1.1.1 1000-ға дейінгі сандардың құрылу жолын түсіну; 1000 көлеміндегі сандарды тура және кері санау, натурал сандар қатарындағы орнын анықтау	4.1.1.1 көп таңбалы сандардың құрылу жолын түсіну, натурал сандар қатарындағы 1 000 000 көлеміндегі санның орнын анықтау

Нақты және жалпы қабылданған фактілерге негізделген математика ғылымдарын осындай бағдарлама арқылы оқушыларға оқыту өте тиімді. Алайда, бағдарлама қаншалықты дұрыс және ыңғайлы құрастырылса да, сабақ барысында мұғалім қолданатын әдістердің маңыздылығы екінші орындық жағдай емес. Дұрыс таңдалған және орынды қолданылған әдіс-тәсілдер арифметикалық амалдар сияқты маңызды тақырыпты дұрыс түсіндіруге көмектеседі.

Әңгімелей түсіндіру әдісі арифметикалық амалдарды оқыту әдістемесінің негізі болып табылады. Бұл әдіс қисынды бірізділік анықтау, себеп-салдарлы байланыстарды ашу, игеріліп жатқан құбылыстар немесе принциптер арасындағы тәуелділіктерді байқау үшін пайдаланылады.

Алғашқы арифметикалық амалдар туралы білім 1 сыныптың «Сандармен амалдар орындау» бөлімінде беріледі. «Қосу амалын ортақ элементтері жоқ жиындардың бірігуі, азайтуды - жиынның бөлігін ажыратып алу ретінде түсіну» мақсатына жету үшін оқушыларға алдымен амалдардың белгіленуі түсіндіріледі. Санау мен цифрларды реті бойынша орналастыру дағдылары қалыптастырылғаннан кейін, оқытушыға «+» - плюс, «-» - минус арифметикалық амалдарын белгілеу мен қолдануды үйрету, мағынасын түсіндіру тапсырылады. Осы маңызды кезеңде әңгімелей түсіндіру әдісі жалғыз орындалмайды. Көрнекіліктерді пайдалану әдісі де үлкен рөл атқарады. Дұрыс пайдаланылған қосымша құралдар оқушылардың

қызығушылығын тақырып төңірегінде ұстап тұруға жәрдемдеседі және білім алу процесі туралы позитивті әсер қалдырады.

Шиыршықты немесе спиральді білім беру бағдарламасына сәйкес «*» - көбейту және «/» - бөлу амалдары бірден «+» - қосу мен «-» - азайтуды түсіну кезеңінде берілмейді. «Сандармен амалдар орындау» бөлімі 2 сыныпта қайталанады да, жаңа болса да, өте маңызды ақпараттармен толықтырылады. «Көбейтуді бірдей қосылғыштардың қосындысын табу, бөлуді – заттардың түрлеріне қарай және тең бөліктерге бөлу ретінде түсіну» процесі жүзеге асырыла бастайды. Бұл кезеңде оқушыларға таныс әңгімелей түсіндіру, көрнекіліктерді пайдалану әдістерімен бірге топтық жұмыс әдісін де пайдалануға болады. Жаппай оқытуға қарағанда, жаңа ұғымдарды, түсініктерді, дағдыларды қалыптастыруға аз уақыт жұмсалатын бұл әдіс оқушылардың танымдық белсендігін және өзара қарым-қатынастарын жақсартады.

Көпшілік арасында математика туралы шығармашылыққа жетелемейтін, «дұрыс» және «бұрыс» жауаптардан ғана тұратын «қиын пән» ретінде жағымсыз көзқарас қалыптасқан. Кейбіреулері математиканы ойлау мен қарым-қатынас құралы емес, қатаң ережелер жиынтығы деп есептейді. Оқытушылардың негізгі міндеттерінің бірі – оқушылардың математика қоршаған ортаны түсіну мен түсіндіруге байланысты пән екенін ұғынуына көмектесу.

Арифметиканы оқыту әдістемесі ұстаздардан үлкен шығармашылықты талап ететін процесс. Көптеген білімдердің негізі болып отырған арифметика туралы жағымды көзқарас оқушыларға жалпы нақты ғылымдарға шолудағы алғашқы белес болып табылады.

Бастауыш мектеп математикасын оқыту барсында арифметикалық амалдарды сапалы оқыту, әрдайым өз жемісін береді деп ойлаймыз.

Әдебиет

1. Қожабеков А.М. «Математиканы оқытуда жаңа инновациялық әдістерді қолдану» // Математика және физика. – 2021ж. №1 2-3б.
2. Бабаев С.Б. «Педагогика» Алматы. 2019ж.
3. Рассел Григг: «Бастауыш мектеп мұғалімі: шеберлікті шыңдау» Алматы: «Ұлттық аударма бюросы» қоғамдық қоры, 2020ж.
4. «Бастауыш мектептерде арифметиканы оқыту технологиясының негізі» <https://prezi.com/fricpz1yoqiq/presentation/>
5. «Бастауыш білім беру деңгейінің 1-4 сыныптарына арналған «Математика» пәні бойынша үлгілік оқу бағдарламасы» <https://view.officeapps.live.com/op/view.aspx?src=https%3A%2F%2Fust.kz%3A443%2Ffrontend%2Fweb%2Fmaterials%2Fdocx%2Ffiles%2F1553959499%2Edocx&wdAccPdf=0&wdEmbedFS=1>

Қазақ тілі сабақтарында АКТ жаңа бағдарламаларын тиімді қолдану

Ж.Қ. Сағынтаева, Ш.А. Алданыш

Павлодар педагогикалық университеті, Павлодар қ.

e-mail: aldanysh2021@bk.ru

Түйіндеме Мақалада ақпараттық-коммуникациялық технологиясының мүмкіндіктері ғылыми дәйектеліп, сипатталады. Оны қазақ тілі сабақтарында пайдаланудың мәні мен маңызы ашылып, тиімді пайдаланудың жолдары беріледі. АКТ-ның жаңа бағдарламалары сараланып, оның көздері айқындалып көрсетіледі. АКТ бағдарламаларының ерекшеліктері тәжірибеден алынып, білім берудегі орны нақтыланады. АКТ-ні пайдалануда мұғалімнің рөлі, басты міндеттеріне көңіл бөлінеді.

Кілтті сөздер: АКТ, АКТ жаңа бағдарламалары, АКТ элементтері, оқыту технологиялары, ақпараттық қоғам

Аннотация: В статье научно доказаны и описаны возможности информационных и коммуникационных технологий. Раскрывается смысл и важность его использования на уроках казахского языка, приводятся способы эффективного использования. Новые программы ИКТ дифференцируются и определяются их источники. Из опыта взяты особенности ИКТ-программ и уточнено их место в образовании. Обращается внимание на роль и основные задачи учителя в использовании ИКТ.

Ключевые слова: ИКТ, новые программы ИКТ, элементы ИКТ, технологии обучения, информационное общество

Annotation: The article scientifically proved and described the possibilities of information and communication technologies. The meaning and importance of its use in the lessons of the Kazakh language is revealed, ways of effective use are given. New ICT programs are differentiated and their sources identified. The features of ICT programs are taken from experience and their place in education is clarified. Attention is drawn to the role and main tasks of the teacher in the use of ICT.

Keywords: ICT, new ICT programs, elements of ICT, learning technologies, information society

Бүгінгі күні елімізде ақпараттық қоғамға өту үдерісін іске асырудың негізгі бағытының бірі – ақпаратты алу, өңдеу, тарату мен тасымалдау. Бұл әрекеттерді тиімді жүзеге асыруға мүмкіндік беретін бірден-бір жолы-ақпараттық-коммуникациялық технологияларды жүйелі түрде қолдану. Ақпараттық қоғам құру, онымен байланысты ақпараттық-коммуникациялық технологиялардың біздің өмірімізде пайда болуы, білім беру жүйесін ұйымдастыруға жаңаша көзқарастар мен ұсыныстарды алып келген болатын. Қоғам талабына сай білімді ұрпақ тәрбиелеуде өз қызметінде ғылыми-техниканың соңғы жетістіктерін дұрыс пайдалана білетін кәсіби құзырлы

маман дайындауды талап етеді. Адам қызметінің түрлі салаларында бұл технологияның белең алып енуі білім беру саласына да ықпалын тигізгені анық. АКТ-ны сабақта қолдану оқушылардың сабақта оқыту технологияларын қолданып қана қоймай, оның өмірлік тәжірибесінің өсіп, жаңа интеллектуалды фондының қалыптасуына әрекет жасайды. Оқыту процесін АКТ арқылы құру оқушылардың алдына жаңа міндеттер мен мүмкіндіктер ашып, одан жаңа білімдерді, жаңаша ойлауды, оқытудың жаңа принциптері мен ұғымдарын алып келеді.

Технологиялардың пайда болуы, ең алдымен, әртүрлі теориялық және тәжірибелік іс-әрекет аймақтарына техникалық жаңалықтардың енуімен байланысты. Осы ұғымдарға Я.А. Коменский, Б.Т. Лихачев, В.П. Беспалько, С.Сполдинг, В.В. Сериков, В.М. Монахов, М.В. Кларин, И.Я. Лернер, П.И. Пидкасистый, В.В. Гузеев, Н.Д. Хмель, Г.Т. Хайруллин және басқа зерттеуші ғалымдар түсініктеме берген. XVI ғасырда Я.А. Коменский оқыту техникалық, яғни «технологиялық» болуы қажеттігін айтқан екен.

Технология – бұл іс-әрекетті ұйымдастыру және оны жүзеге асыруда құралдарды таңдау ережесі (В.В. Гузеев). В.В.Гузеев қазіргі кезеңдегі технологияның бұрынғыдан айырмашылығын көрсете отырып, мынадай тұжырым жасайды: «Бұрын бір құралды құрастырып, оны ұқсас жағдайларда бірнеше жылдар бойы қолдануға болатын. Қазір ұқсас жағдайлардың бар екенінің өзі қарама-қайшы келеді» [1, 163 б.].

Ғылым арнасына «технология» ұғымы ХХ ғасырдың 60 жылдары АҚШ пен Англияда қалыптасып, бүгінгі уақытта білім беру саласында жан-жақты дамып, тәжірибе жүзінде барлық дүние жүзі елдері қолдануда. Дегенмен ғалымдар пікіріне жүгінсек «Технология» терминіне берілген анықтамалар әлі де болса бір жүйге келтірілмеген болып табылады. Соған қарамастан зерттеушілердің технологиямен оқытудың төмендегідей тұжырымдарын ұсынып отырғанын көре аламыз.

- Оқытуда дайындықсыз әрекеттерді болдырмау;
- Оқушының оқу-танымдық қызметінің құрылымы мен мазмұны оқу-тәрбие үрдісінің жобасына негізделуі қажет [5, 87 б.].

Оқыту технологиясы оқыту мазмұнын жүзеге асыру жолында алға қойған мақсатқа жетудің тиімділігін қамтамасыз ететін оқытудың, әдіс түрлерінің жүйесі болып табылады. Қажетті мазмұны, тиімді әдістер мен құралдарды бағдарлама мен қойылған педагогикалық міндетке сәйкес тандай білу мұғалімнің шеберлігіне байланысты. Сапалы білімді қамтамасыз етуде қолданылып жатқан әдіс-тәсілдер, жаңа технологиялар күннен күнге дамып, олардың саны артуда. Оларды қазақ тілін оқытуда, жалпы қай пәнді болсын, ұтымды қолдана білу мұғалімнің шеберлегіне байланысты болып келеді. Қазіргі оқытуда ғылыми еңбектерге сүйенсек, 50-ден аса түрі қолданылып жүр. Олар мынадай негізде ұсынылады:

- Дамыта оқыту технологиясы

- Модульдік оқыту технологиясы
- Ірі блогты шоғырландыра оқыту технологиясы
- Перспективалық-озық оқыту технологиясы
- Ойындық оқыту технологиясы
- Оқу материалдарын сызбалық және белгілік модельдерінің негізінде жеделдетіп, оқыту технологиясы
 - Жекелеген оқытудың технологиясы
 - Сынып ішіндегі саралап оқыту технологиясы
 - Ақпараттық-коммуникациялық технологиялар [2, 63 б.].

Зерттеу мақаламызда ерекше тоқталғымыз келіп отырған қазіргі заманда оқыту үрдісінде орны бөлек, заман сұранысы, оқытудың талабы болып табылып отырған - «ақпараттық-коммуникациялық технология».

Ақпараттық-коммуникациялық технология (АКТ) – бұл ақпаратты өңдеудің алгоритмдерін, тәсілдерін, механизмдерін, құралдарын сипаттайтын жалпылама түсінік. АКТ-ның негізгі мақсаты – оқушыны қазіргі қоғам сұранысына сай, өзінің өмірлік іс-әрекетінде дербес компьютердің құралдарын қажетті деңгейде пайдаланатын жан-жақты дара тұлға ретінде тәрбиелеу.

Оқыту процессінде жиі қолданылатын АКТ элементтері:

1. электронды оқулықтар
2. интерактивті тақта
3. электронды энциклопедиялар мен анықтамалықтар
4. тренажерлер мен тестілеу бағдарламалары
5. Интернет желісінің ресурстары
6. суреттер мен иллюстрациялары бар DVD және CD дисктер
7. видео және аудиотехника
8. электронды презентациялар
9. интерактивті конференциялар мен конкурстар
10. ғылыми-зерттеушілік жобалар мен жұмыстар.

Ақпараттық-коммуникациялық құрылғыларды сабақта төмендегідей түрде қолдануға болады:

— тақырып бойынша презентациялар мен көрнекі құралдар дайындап қолдану;

— пән бойынша видео және аудио жазбаларды дайындап көрсету;

— интернет желісінің анықтамалық ресурстары: кітапхана сайттары, қазақ тілі, әдебиет, мәдениет туралы энциклопедиялық басылымдар сайттары, оқушыларға арналған әртүрлі ақпараттық сайттар;

— оқушылардың жобалық қызметі, олардың компьютерлік презентациялар, электронды есептер жасауы [3, 36-41бб].

Білім берудегі ақпараттық-коммуникациялық технологиялар келесідей жағдайларға мүмкіндік береді: оқуды тиімді және ақпараттылықты жоғары етуге, білім алушылардың ақпараттық қабылдауының барлық түрлерін қамтуына, әр адамға оқуда өзіндік бағыт-бағдар беретін ашық білім беру жүйесін құруға, оқытудың стилі мен әдісі бойынша ерекшеленетін балалар санатын оқу процесіне тартуға немесе ынталандыруға, күндізгі және қашықтықтан оқу үдерісінде оқушылардың танымдық іс-әрекетін ұйымдастыруға көмек береді.

Сонымен, компьютер мұғалімнің белсенді көмекшісі болып табылады. Интерактивті сабақ ақпараттық-танымдық мазмұнмен бірге оны көрсету барысында компьютерлік слайдтарды қолданудың арқасында эмоционалды бояуға ие болды. Қазіргі күні бұрын қолданып жүрген «PowerPoint» қосымшаларында көп өзгерістер болғанымен, бүгінгі таңда **View.genial.ly**, **Figma**, **Prezi** сияқты бағдарламалар презентация жасауға көмек береді. Бұл бағдарламада жасалған презентациялар оқушыны қызықтыратыны сөзсіз. Бұл мұғалімнің біліктілігіне қойылатын талаптарды арттырады. Қазіргі мұғалім компьютерлік технологияны қажетті деңгейде білуі және бағдарламалық қамтамасыз етумен жұмыс істеу дағдысына ие болуы керек.

Мұғалімнің АКТ көмегімен шеше алатын міндеттері:

- сабақты жетілдіру;
- пәнге деген қызығушылықты арттыру;
- оқытудағы даралануды арттыру;
- білім берудегі өнімділікті арттыру,
- оқуға деген ынтаны арттыру;
- оқытудың басынан бастап АКТ-ны қолдана білу [4, 13-18 бб].

Қазақ тілі сабағында оқу ақпаратын ақпараттық технология жағдайында меңгерумен байланысты оқу әрекетінің түрлері:

1) эмпирикалық әрекет қабылдау кезеңі ретінде:

- монитор экранындағы фонны назар аудару;
- фондағы жекеленген жаттығуларға зейін аудару;
- нақты жаттығуды және айрықшаланған сөздерді суреттеу;
- нақты сөйлемдерді кешенді бейнелеу.

2) жаттығуды танытуға бағытталған эвристикалық әрекет ретінде:

- жаттығуды абстрактілі ойлау; - жаттығуды түрлендіру жолдарын іздеу.

3) жаттығуды түрлендіру мен жаңа білім алуға бағытталған репродуктивтік әрекет ретінде:

- таңдалған жаттығу бойынша сөйлемді түрлендіру;
- таныс жаттығу түрлерін жасау;
- берілген жаттығуды бағалау;

4) дағдыны қалыптастыруға арналған практикалық әрекет;

- дағдыны таныс жағдайда қолдану;

- таныс емес жағдайда дағды қалыптастыру.

Осы кезеңдер бойынша сынып оқушыларының қазақ тілі сабағында оқу әрекеті қалыптасып, белсенді қызмет етуге ұмтылады. Бұл әр оқушының дербес компьютердің және мұғалімнің көмегімен өзара түсінісу ортасында қазақ тілі сабағында жаңа білімдерді қабылдау, танымдық іс-әрекетін дамытуына айтарлықтай септігін тигізеді және оқушының танымын, тілдік күзінеттілігін қалыптастыруда бірігіп жұмыс жасаудың жоғары түрлеріне көтереді. Компьютер мен интерактивті тақтаны оқушылардың тілдік күзінеттілігін, шығармашылық потенциалын дамыту құралы ретінде пайдалану интеллектуалдық, эстетикалық және ақпараттық сауаттылығын арттыруға көмектеседі, ал көрнекі құрал ретінде пайдалану оқу-танымдық үрдіс тиімділігін арттырады. Қазақ тілі сабағында ақпараттық технология арқылы берілетін білім оқу материалын жүйелі беруге, ақпаратты көруге, есте сақтауға, қатысымдық тұрғыдан меңгеруге, тілін дамытып, тілдік қарым-қатынасты игеруге мүмкіндік береді.

Бүгінгі күні оқушылардың қазақ тіліне деген қызығушылығын арттыру басты мәселеге айналып отыр. Жоғарыда келтірілген АКТ-ны қолдану арқылы қазіргі сабақ беру жүйесін қызықты етіп өткізуге болады. Ол үшін мұғалім теориялық білімін практикалық жүзінде цифрлық бағдарламаларды ұтымды қолдануы шарт. Сабақтың қызықты етіп қоймай, уақытымызды тиімді өткізетін бағдарламаларды ұсынғым келеді:

1. Triventy
2. Wheel of names
3. Plickers
4. QR код
5. ZipGrade
6. Joyteka
7. Umaigra
8. VideoScribe

Triventy – онлайн жүйе арқылы сабаққа арналған тест немесе викторина жасауға болады. Бұл бағдарлама арқылы сіз өзіңіздің сабағыңызды қорытындылауға мүмкіндік аласыз.

Wheel of names – бұл бағдарламаны интербелсенді тақтаның көмегімен іске асыруға болады. Бағдарлама үй жұмысын сұрап, кері байланыс кезінде қолдануға тиімді болып келеді.

Plickers – оқушылардың назарын тақырыпқа аударуға көмек беретін таптырмас программа болып табылады. Смартфонды пайдалана отырып уақытты үнемдеуге көмек беретін бағдарлама.

QR код – бүгінгі күннің өзекті мәселелерінің бірі болып отыр. QR кодты сабақта қолдана алу арқылы сіз өзіңіздің кәсіби, жан-жақты маман екеніңізді көрсете аласыз.

Тақырыпқа арналған презентация жасау. Презентация - сіздің тақырыбыңызды түсінікті түрде жеткізудің бір жолы десек те болады. Презентация арқылы өтетін тақырыпқа деген қызығушылықты арттырып қоймай, оқушылардың назарын өзіне аударуға мүмкіндік аламыз. Қазіргі білім беру процесіндегі презентацияға арналған бағдарламалар: View.genial.ly, Figma, Prezi, Canva, VideoScribe. Көрсетілген бағдарлама ашық қолдануға болатын әлеуметтік сайттарда қолжетімді болып келеді. Жоғарыда келтірілген бағдарламалар қазақ тілі сабағында ғана емес, барлық пәндерде қолдануға өте тиімді. АКТ-ны сабақта нәтижелі етіп қолдану мұғалімнің кәсіби шеберлігіне тікелей байланысты.

Қорыта келе, жаңа кезеңге бет бұру оңай емес. Ол үшін сапалы білім мен жылдар бойғы тәжірибенің іс жүзінде орындалуы шарт болып табылады. ХХІ ғасыр білімділер ғасыры деп танылған болатын. Иновациялық жаңа технологиялардың барлық саласындағы жаңалықтар оны менгеруді, түсінуді, пайдалануды қажет етеді. Осы тұста сол білімді игеретін ұрпақ тәрбиелеу – ұстаздың басты міндеті. Сол үшін ұлттық мектебімізде жаңа білім беруді алға қойып, оны өзіміз білуіміз абзал. Ондағы білім берудің жаңа бағыттары мен технологиялары баланың дарынына, ұлттық тәрбиесіне, бабалар тарихын негізге ала отырып жүргізілуі керек дегенді ұсынамын. Жылдар өткен сайын оқытудың бағыты, жаңашылдыққа ұмтылуы артып келе жатыр. Сол себепті ақпараттық-коммуникациялық технологияларды қоғам талабына сай менгеруді қажет етеді.

Пайдаланылған әдебиеттер тізімі:

1. Сатыбаева А.Т., Сатыбаева Г.К., Қазақ тілін оқыту әдістемесі: Оқу-әдістемелік құрал. – Астана: Фолиант, 2008. –32 б.

2. Жұмабаева Ә.Е., Уайсова Г.И., Қазақ тілін оқыту әдістемесі: Оқу құралы. –Қарағанды: «Medet Group» ЖШС, 2019. –234 бет.

3. Елубай С. Білім беру технологиясының қазіргі проблемалары. – Алматы, 2001.

4. Доллинер Л. Ақпараттық коммуникациялық технологияларының мәселелері және болашағы // Информатика негіздері ғылыми-әдістемелік журнал, 2008. -№1. 2-6 бб.

5. Таубаева Ш.Т., Барсай Б.Т. Оқытудың қазіргі технологиялары //Бастауыш мектеп,1999. -№3.

«Бастауыш мектептің жаңартылған бағдарламасы бойынша оқыту әдістемесі»

Ашкен А.К., Кененбаева М.А.

Павлодар педагогикалық университеті, Павлодар қаласы

e-mail: murzatayeva74@mail.ru

Аннотация. Жаңартылған білім мазмұны бұл білім мен тәрбие берудегі жаңа әдіс-тәсілдер және оқушылардың жетістіктерін бағалау жүйесінің өзгеруі. Жаңартылған білім беруді жүзеге асыру ең алдымен жеке тұлға қалыптастыру мен дамыту болып табылады. Бастауыш математика курсы бағдарламасында алгебра элементтерінің ішінде дидактикалық тұрғыдан алғанда аса маңыздысы – теңдеу жайында түсінік беру және оны шешудің тәсілдерін оқытып, үйрету, сондай-ақ есепті алгебралық тәсілмен (теңдеудің көмегімен) шешудің мән-мағынасын ашу болып табылады.

Кілт сөздер: жаңартылған оқу бағдарламасы, оқыту әдістері, бастауыш мектеп, арифметикалық амалдар, теңдеулер жүйесі.

Аннотация. Обновленное содержание образования это новые подходы в образовании и воспитании и изменение системы оценки достижений учащихся. Реализация обновленного образования - это прежде всего формирование и развитие личности. Среди элементов алгебры в программе курса начальной математики наиболее важным с дидактической точки зрения является дать представление об уравнении и научить его методам решения, а также раскрыть смысл решения задачи алгебраическим способом (с помощью уравнения).

Ключевые слова: обновленная учебная программа, методы обучения, начальная школа, арифметические операции, системы уравнений.

Abstract. The updated content of education is new approaches in education and upbringing and a change in the system of assessing student achievements. The implementation of an updated education is, first of all, the formation and development of a personality. Among the elements of algebra in the program of the course of elementary mathematics, the most important from a didactic point of view is to give an idea of the equation and teach it the methods of solution, as well as to reveal the meaning of solving the problem in an algebraic way (using an equation)

Keywords: updated curriculum, teaching methods, elementary school, arithmetic operations, systems of equations.

Бастауыш мектеп – оқушыны тұлға етіп қалыптастырудың алғашқы баспалдағы. Баланың кейінгі және болшақтағы білімі бастауыш буындағы білімінің сапалығына тікелей байланысты. Кіші мектеп жасындағы оқушылардың негізгі ерекшелігі- білімді қызығушылықпен алуы. Ол үшін

оқу үрдісін бала талпынатындай және қызығатындай ұйымдастыру керек. Алдына қойған мақсатқа жету үшін мұғалім кез келген технологияны таңдауға ерікті. Білім беруде тиімді нәтижеге жету үшін оқыту әдістері мен құралдарын іріктеу, оқу үрдісін құру – мұғалім құзырындағы іс[1,21-25б].

Құзіретті мұғалім – бұл қай кезде де ең алдымен кәсіби деңгейі жоғары, интеллектуалдық, шығармашылық әлеуеті мол тұлға. Ол оқытудың жаңа технологияларын өмірге ендіруге дайын, оқу-тәрбие ісіне шынайы жаңашырлық танытатын қоғамның ең озық бөлігінің бірі деп есептеледі. Мұғалімдер оқушы дамуына көп мән беруді және осыған сәйкес оқу үрдісін құруды ойластырады. Сабақ барысында ақпараттық, ойын, дамыта оқыту, сын тұрғысынан ойлау технологияларының элементтерін қолданылады. Бұл технологиялардың оқушылардың оқуға деген қызығушылығын арттыруда алатын орны ерекше. Оқушының ойы шыңдалып белгілі бір жетістіктерге жетеді, танымдық белсенділігі, сабаққа қызығушылығы артады, өз бетінше талпынады[2,14б].

Біз жаңартылған мазмұнда білім беру мазмұнын талдай келе, теңдеу тақырыбын оқыту әдістемесіне тоқталуды жөн көрдік. Себебі теңдеу тақырыбы шиыршық негізінде берілген. Бұл тақырып жалпы білім беретін мектептің барлық сыныптарында кездеседі. Сондықтан бастауыш мектепте теңдеу шешу бойынша фундамент дұрыс қалануы керек. Бастауыш математика курсы бағдарламасында көрсетілгендей, алгебра элементтерінің ішінде дидактикалық тұрғыдан алғанда аса маңыздысы – теңдеу жайында түсінік беру және оны шешудің тәсілдерін оқытып үйрету, сондай-ақ есепті алгебралық тәсілмен (теңдеудің көмегімен) шешудің мән-мағынасын ашу болып табылады.

Жалпы білім беретін мектептердің бастауыш сатысындағы білім мазмұны

модельдерінің бір нұсқасын бейнелейтін математика бағдарламасының түсініктеме бөлімінде былай деп айтылған: Математикалық бастауыш білім мазмұны біртекті емес және екі (әр түрлі) деңгейді қамтиды; міндетті және

мүмкіндік деңгейлері. Міндетті деңгейге бастауыш мектеп көлемінде игеріліу тиісті материалдар жатады. Олар теріс емес бүтін сандардың ауызша және жазбаша нумерациясы; аса маңызды шамалар және олардың өлшем бірліктері; жай есептердің негізгі түрлері және оларды шешу, т.б. Осы деңгейдің материалын әр оқушы қанағаттанарлықтан төмен емес деңгейде меңгеруі тиіс[3,25б].

Теңдеуді шешудің алдымен «сынап көру», яғни «таңдап (іріктеп)» алу тәсілі, содан кейін тура санды теңдіктің немесе өзара кері амалдардың қасиеттеріне негізделген тәсілдері енгізілген. Әр алуан жаттығуларды (жай есептерді шығару, ойлаған санды табу және т.б.) орындауда теңдеу құрылған., ал теңдеудің көмегімен есепті шешу тәсілінің мән – мағынасы және ерекшелігі екі амалмен шығарылатын есепті құрастыру барысында ашылған. Теңдеу тақырыбын бастауыш сыныптарда

«сынап көру» әдісімен шығару қарастырылған. 1 –сыныпта және 2-сыныпта қосу және азайту амалдарына берілген теңдеулерді шешу әдісі «сынап көру» әдісімен-ақ шығарылсын, ал 3-ші сыныпта көбейту және бөлу амалдарына берілген есептер де «сынап көру», сонан кейін өзара кері амалдардың қасиеттеріне сүйеніп арқылы шығару әдісі арқылы берілген. Сонда бастауыш мектепте теңдеуді шешу тек сынап көру әдісімен ғана шектеле ме? Олар қашанғы сынап көре береді? Алғашында жаттықтыру үшін «сынап көру» әдісі қолдансын-ақ, сонан кейін бастауыш сыныптан бастап теңдеуді амалдар компоненттері арасындағы байланыс арқылы бірден нақты түрде бермеске, яғни «белгісіз қосылғышты табу үшін қосындыдан белгілі қосылғышты азайтамыз» т.с.с. деп нақты ереже берілуі керек сияқты. Бастауыш сынып жасындағы баланың еске сақтау қасиеті ерекше , сондықтан теориялық білімді де ғылыми түрде нақты беруіміз керек деп ойлаймыз. Жоғарғы сыныптарда пән аралық байланыста да оқушылар теңдеу шешуде немесе физика, химия сабақтарында формула бойынша белгісіз шаманы өрнектей алмауы осы теңдеу шешу тақырыбын беруде сабақтастықтың қарастырылмауынан туындайтын жағдай деп ойлаймыз. Теңдеуді шешудің алғаш енгізілетін тәсілі-"тандап (іріктеп) алу" ол теңдеудегі сандық деректер таблицалық жағдайлармен байланысты болғанда мейлінше тиімді. Мысалы, $x:5=4$ теңдеуді шешу үшін 5-ке бөлудің таблицалық жағдайлары еске түсіріледі, яғни 5, 10, 20, 25, 30, 35 т.с. 5-ке бөлінеді соның ішінде оқушылар бөлгенде 4 шығатынына оқушылар назар аударады. Теңдеуді шешу барысында іздеп отырған сан іріктеліп алынғанда нәтижелер ауызша тексеріліп, ақтық нәтиже анықталғанға дейін ол жалғастырыла беретіндіктен, теңдеу шешуінің дұрыслығын арнайы тексеріп және оны жазудың қажеті болмайды. Бұл тәсіл теңдеуді шешу дағдыларын қалыптастырудың бастама кезінде ең үйлесімді және барынша тиімді.

Бірақ, ілгеріде теңдеуді шешудің одан да, тиімді тәсілдері енгізіледі ол-берілген және іздеп отырған сандар арасындағы өзара байланысқа негізделген арифметикалық амалдардың белгісіз компоненттерін табу. Мысалы, $x+3=19$ теңдеуін шешу керек болсын. Оқушылар өздеріне белгілі тәсіл "тандап алуды" пайдаланады, яғни 0-ден 7-ге дейін сандарды тексеріп көреді. Бұған біраз уақыт кететіне олардың назары аударылады. Енді осы теңдеуді шешудің тиімді тәсілін іздестірейін. Теңдіктің сол бөлігінде x пен 3-тің қосындысы, ал оң бөлігінде 19. Демек 19 қосынды, x пен 3 қосылғыштар. Ал қосындыдан қосылғыштардың бірін алсақ, екіншісі шығады.

$x=19-3$. Әрі қарай нәтиже есептеледі. Сәйкес теңдеудің шешуін жазудың үлгісі беріледі.

1сыныптан бастап «теңдеуді жаз, теңдеуді шеш» деген тапсырмалар беріледі де 6-сынып математикасында: «Құрамында әріппен белгіленген белгісізі (айнымалысы) бар теңдік теңдеу деп аталады. Мысалы, $5x + 8 = 18$; $6x + 7 = -5$ – теңдеулер. x – белгісіз айнымалы. Теңдеу теріс сандармен берілген. Белгісіз санның немесе айнымалының теңдеуді тура санды теңдікке айналдыратын мәні теңдеудің түбірі деп аталады. Негізгі

алгебралық ұғымдарға курста «санды теңсіздік және теңдік», «өрнек», «санды өрнектің мәні», «қосындының мәні», «айырманың мәні», «әріпті өрнек», «әріпті өрнектің мәні», «әріптің әрбір мәніне өрнектің бір ғана мәнінің сәйкес болатыны», «қарапайым теңдеулер және оларды шешу тәсілдері», «алгебралық тәсілмен есептер шығару» және тағы басқалары жатады. Бұл ұғымдарға бастауыш сыныптарда анықтама берілмейді, олар көрнекілік, жаттығулар арқылы қалыптастырылады.

Дәл осылайша жай есептерді арифметикалық амалдардың компоненттерін негізделетінін оқушыларға ұғындырған соң кесте түрінде берілген жай есептерді шығару арифметикалық амалдардың компоненттерін табуға негізделетінін оқушыларға ұғындырған соң кесте түрінде берілген жай есептерді оқи білуге және шығаруға, үйретуге болады. Осы мақсатта мынадай есепті қарастырған жөн:

Азайғыш	X	5	10	x	10
Азайтқыш	5	X	8	2	x
Айырма	8	4	x	7	5

Оқушылар есепті оқиды: "Азайғыш-белгісіз, азайтқыш-5, айырма-8. Азайғышты табу керек?" Оқушылар есеп мәтіні бойынша теңдеу құрады: $x - 5 = 8$. Бұл теңдеуді шешу тәсілімен оқушылар таныс, сондықтан оны шешу арқылы кесте түрінде берілген есепті шығаруды оқушылар оңай меңгереді.

Теңдеуді шешу дегеніміз – оның түбірлерін табу немесе түбірлерінің жоқ екенін дәлелдеу» деп теңдеумен қайтадан басынан бастап таныстырылады. Бұл ережелерді барлығы бастауыш мектептен қалыптасуы керек.

Ойымызды қорытындылай келе теңдеу тақырыбы бойынша бастауыш сыныптарда сапалы білім берілген жағдайда, оқушы келесі орта буынға барғанда қиындықтарға кездеспеген болар еді деп ойлаймыз.

Әдебиет

1. «Назарбаев Зияткерлік мектептері» ДББҰ «Мұғалімге арналған нұсқаулық» - Алматы, 2015 21-25б.
2. Орақова А.Ш., Жартынова Ж.А., Қойлық Н.О., Карнилова И.Б., Ким В.Н. «Интерактивті оқыту әдісін қолданып сабақты жоспарлау және басқару» - Алматы, 2014 14б .
3. Бастауыш мектеп бағдарламасы. Математика. Алтынсарин атындағы Білім және ғылым академиясы, 2015 жыл , Астана, 25б.
4. <https://bilimainasy.kz>5. <https://ppt-online.org/206195>

«Развитие межкультурной компетенции у обучающихся»

Алипова А.К.

Павлодарский педагогический университет, г. Павлодар

Alipova_a85@mail.ru

Аннотация. В этой статье рассказывается о том, как обучающиеся на уроках иностранного рассматриваются вопросы формирования межкультурной компетентности. Рассмотрены понятие, структура и содержание межкультурной компетенции. Межкультурное общение состоит из двух компонентов – языка и культуры. Современное коммуникативное пространство состоит из сложной системы, в которой одно из основных мест принадлежит различным видам общения. В современном обществе, коренным образом обращенном к глобализации, наряду с взаимными экономическими, общественно-политическими, социальными отношениями на мировой арене, расширяются и укрепляются межнациональные, межкультурные отношения. Жизнь сама доказала, что для того, чтобы найти свое место в обществе и глубже познать иную нацию, недостаточно просто знать ее язык и говорить на нем. Это привело к формированию новых направлений лингвокультурологии и межкультурной коммуникации, рассматриваемых в рамках антропоцентрической парадигмы в лингвистике.

Ключевые слова: развитие, компетенция, межкультурная компетенция, обучающиеся, интерактивная, продуктивная.

Аннотация. Бұл мақалада шетелдік сабақтарда білім алушылар мәдениетаралық құзыреттілікті қалыптастыру мәселелерін қалай қарастыратыны туралы айтылады. Мәдениетаралық құзыреттіліктің түсінігі, құрылымы және мазмұны қарастырылады. Мәдениетаралық қарым-қатынас екі компоненттен тұрады – Тіл және мәдениет. Қазіргі коммуникативті кеңістік күрделі жүйеден тұрады, онда негізгі орындардың бірі әртүрлі байланыс түрлеріне жатады. Жаһандануға түбегейлі бет бұрған қазіргі қоғамда әлемдік аренадағы өзара экономикалық, қоғамдық-саяси, әлеуметтік қатынастармен қатар ұлтаралық, мәдениетаралық қатынастар кеңейіп, нығайып келеді. Өмірдің өзі қоғамда өз орнын тауып, басқа ұлтты тереңірек білу үшін оның тілін білу және онымен сөйлесу жеткіліксіз екенін дәлелдеді. Бұл лингвистикадағы антропоцентрилік парадигма аясында қарастырылатын лингвомәдениеттану мен Мәдениетаралық коммуникацияның жаңа бағыттарының қалыптасуына әкелді.

Түйінді сөздер: даму, құзыреттілік, мәдениетаралық құзыреттілік, білім алушылар, интерактивті, нәтижелі.

Annotation. This article will talk about how students in foreign lessons consider the problems of the formation of intercultural competence. The concept, structure and content of intercultural competence are considered. Intercultural communication consists of two components – language and culture. The modern communicative space consists of a complex system, in which one of the main places belongs to various types of communication. In modern society, which has radically turned to globalization, along with mutual economic, socio-political, social relations on the world stage, interethnic and intercultural relations are expanding and strengthening. Life itself has proven that in order to find a place in

society and get to know another nation more deeply, it is not enough to know its language and communicate with it. This led to the formation of new directions of linguoculturology and intercultural communication, which are considered within the framework of the anthropocentric paradigm in linguistics.

Keywords: development, competence, intercultural competence, students, interactive, productive.

Введение. Компетентность обычно приравнивается к контролируемому и измеримому поведению для использования языка в коммуникативных целях. Тот факт, что он не ограничивается запоминанием некоторых грамматических правил, форм глаголов и словарного запаса, он также включает тщательно спланированное обучение, самообразование и множество различных задач и упражнений, был доказан почти всеми учеными в этой области. Преподаватели и ученики также заявляют, что их общие навыки использования языка: «использование онлайн-ресурсов для улучшения английского языка» «чтение с пониманием смысла» «письменность», «преобразование предложения», «использование правильного тона голоса и произношения в речи», «рассмотрение и объяснение деталей».[1]

Основная часть. Любой иностранный язык, включая английский, изучается на основе определенных навыков: говорение, понимание на слух, чтение и письмо. Кроме того, наряду с этими навыками студентам также необходимо знать грамматику и лексику. С точки зрения требований межкультурного взаимодействия в глобализированном мире, мы согласны с идеей Вонга о практическом и эффективном использовании целевого языка как средства межкультурного общения. Однако мы предполагаем, что если бы у сторон были предположения или идеи об отношениях, поведении и культурном наследии их слушателей, они могли бы вступить в очень эмоциональное и, возможно, очень хорошее межкультурное присутствие. Полная концептуально – методическая платформа в образовательном процессе объясняет качество методического направления в формировании компетенций. В определенной области компетенции человека со временем развиваются. Компетентность во многом зависит от используемого контекста. Другими словами, студенты адаптируются к использованию иностранного языка в любой ситуации.[2] Во всех трех концепциях: компетентностный подход, образование на основе компетенций и обучение языку на основе компетенций можно ясно видеть, что основной проблемой является «компетентность».

Поскольку человек живет в требовательном обществе, ему нужны определенные навыки, способности, потенциал и навыки, чтобы справиться с трудностями или их потребностями в своей жизни. Они могут трансформироваться, практикуя и обучая, применяя эти квалификации в своей жизни. Приобретая эти навыки, он становится способным решать различные проблемы и достигать своих целей. Совокупность способностей и

навыков, позволяющих справиться со своими трудностями, достичь своих целей, называется компетентностью и, соответственно, личность, овладевшая этими компетенциями, формируется как компетентная личность.

Взгляды ученых на типы компетенций становятся все более разнообразными. Например, если мы используем компетентность на практике, ее можно классифицировать как «коммуникативную компетентность» и «межличностную компетентность», которая позволяет нам общаться через коммуникативные способности. Из них, общепринятые компетенции, следующие: интеллектуальная, методическая, личностная, социальная и коммуникативная компетенции.

Коммуникационная компетентность — это традиционная, а не современная компетентность, но ранее она не оценивалась на ее уровне. Однако в глобализирующемся мире важность общения и взаимного контакта различных культур порождают необходимость всестороннего рассмотрения «компетенций участия». При рассмотрении данной компетенции возникла необходимость учитывать и лингвистическую компетентность, поскольку коммуникативные и лингвистические компетенции непосредственно взаимосвязаны между собой. Оба могут быть сгруппированы по программе «языковая компетентность». Концепция "коммуникативной компетенции" была впервые предложена европейскими учеными. Отмеченная языковая компетентность не только включает лингвистическую компетентность, но также фокусируется на способности правильно использовать язык. [3] Модель Ван Э. К. «способность к участию», показанная в Байраме, представляет собой шесть «компетенций» с автономией и социальной ответственностью. Предлагаемые Ван Е. К. компетенции, следующие:

- лингвистическая компетентность: формируется в соответствии с правилами языка способность говорить, выражать и интерпретировать смысл;
- социолингвистическая компетентность: осмысление способов, определяемых такими ситуациями, как выбор языковых форм, общение и т.д.;
- компетенция дискурса: умение использовать соответствующую стратегию при составлении и интерпретации текстов;
- стратегическая компетентность: способность выражать свои мысли при наличии участия или стремление другой стороны понять основную мысль, то есть использовать способ преобразования предложения;
- социокультурная компетентность: язык разных социумов и культур различен. Попытка усвоить конкретную культурную или социальную ситуацию вне контекста требует четкой опорной рамки;
- социальная компетентность: включает в себя волю и навыки, мотивацию, общение, уверенность в себе, сострадание и умение взаимодействовать с другими, а также способность решать социальные ситуации.[4]

Основываясь на работах таких ученых, как Блумфилд, Казден(Cazden)

и Лабов, Хаймс показывает разницу между двумя компетенциями:

- понимать и уметь произносить предложения, которые являются лингвистическими, т. е. грамматически правильными;
- коммуникативная компетентность, т. е. понимание высказываемых предложений в соответствии с определенным контекстом.

Идея Хаймса привела к появлению метода причастности в лингвистике. [5]

В своей работе Канал и Суэйн (1980) объединили навыки, необходимые для общения, в которых в качестве базовой системы была определена коммуникативная компетенция, и она была классифицирована на три основных компонента:

- знание грамматико-лексических единиц и правил;
- социолингвистический, отделенный от него 2 (а). социокультурный, т. е. знание неязыкового контекста и 2 (б). ознакомление с правилами дискурсивно-смысловой и рифмующейся;
- стратегические-языковые и неязыковые стратегии. [6]

Кунанбаева С. С. представляет три основные компетенции, связанные с языковой компетенцией: «компетентность диалога», «коммуникационная компетентность» и «межличностная компетентность». [2] другая классификация, языковая компетенция, включает три основные компетенции:

- «интерактивная компетентность», «интерпретационная компетентность» и

- «продуктивная компетентность». Две приведенные здесь группировки похожи, поэтому мы правильно подсчитали обсуждение первой классификации. Компетентность в диалоге — это способность использовать язык во время участия, чтобы установить социальные отношения, понять и передать потребности. Организация или участие в обсуждении, построение диалога и публичные выступления свидетельствуют о том, что у человека сформирована диалогическая компетентность.

С нашей точки зрения, коммуникативная компетентность-это сочетание знаний, гибкости и ценностных ориентаций, которые определяют эффективность общения.

Межличностная компетентность-способность передавать устные и письменные, логические, соответствующие и значимые сообщения. Это также способность организовывать мысли и идеи и эффективно их передавать. В целях развития указанных компетенций, студентам необходимо развивать поддерживающие компетенции. Одной из наиболее важных из этих поддерживающих компетенций является лингвистическая компетенция. Эта компетенция включает в себя навыки грамматики, произношения слов и усвоения словарного запаса, необходимого в данном контексте. Эта классификация компетенций понятна, но все же неполна. Если бы сюда были включены лингвокультурные, социокультурные и невербальные компетенции, то это было бы перспективно, всесторонне и

понятно.

Языковая компетентность неразрывно связана с культурной компетентностью. Процесс и основа участия и общения происходят в разных ситуациях, в разных культурных и социальных средах, т. е. для поступления в межкультурное участие личности требуются и другие компетенции, кроме языковых. Поэтому в компетентностном методе важное место занимает эмоциональная и культурная образованность личности, и это подчеркивает важность «межкультурной компетентности». В свою очередь, межкультурная компетентность — это способность свободно общаться с представителем другой этнической, культурной, политической, экономической и религиозной группы. [7]

Межкультурная компетентность уделяет большое внимание знаниям и информации о представителях разных культур, их языках. Эта компетентность имеет большое значение в межкультурном общении без ошибок и трудностей. Культурная компетентность в области учения — это способность студента эффективно общаться со студентом, который является представителем другой культуры, оценивая и сохраняя достоинство культурных различий и сходств между людьми, семьей и сообществами. Кроме того, поскольку культурное разнообразие в школах и высших учебных заведениях предъявляет огромные требования и обязанности для учителей и студентов, культурная компетентность занимает особое место в компетентностном подходе. [8]

Мартин и Вон (Vaughn) (2007) представили четыре основных компонента межкультурной компетентности. Они:

- осознание своего культурного мировоззрения;
- взгляд на культурные различия;
- иметь разный культурный опыт и быть знакомым с разным мировоззрением;
- кросс-культурные способности [9].

Заключение. В ходе общения представителей каждой культуры часто возникают языковые и культурные барьеры, обусловленные различиями в условиях их существования, верованиях, мировоззрении, философии религии и закономерностях.

Для успешного и эффективного межкультурного общения студентам необходимо овладеть требованиями к межкультурной компетентности и межкультурной компетентности. Только усвоив эти требования, человек становится более гибким в межкультурном участии, то есть приобретает межкультурную коммуникационную компетентность.

Литература

1. Закон Республики Казахстан " Об образовании". Алматы-2008
2. Кунанбаева С. С. Теория и практика образования Казыгурта-А.:

Издательство "Эдельвейс", 2020. -82 С.

3. Van Ek J.A. Objectives for foreign language learning. Scope. - Strasbourg: Council of Europe, 2018.

4. Byram M. Teaching and assessing intercultural communicative competence. 2017. - С. 52.

5. Hymes, D. On Communicative Competence. In J.B.Pride and J.Holmes (eds.), Sociolinguistics. Harmondsworth: Penguin, 2022, pp. 269-293.

6. Canale, M. (1983). From communicative competence to communicative language pedagogy. In J. C. Richards, & R. W. Schmidt (Eds.), Language and communication (2-27). London: Longman.

7. Кенжебеков Б. Т. Вы можете сформировать профессиональную охрану будущих специалистов вуза. Пед. Гыл. Доктор. Реферат. Караганда, 2020. – 104 с.

8. Галскова Н. Д. Современная методика обучения иностранным языкам. Пособие для учителя, М., 2020.

«Оқу-тәрбие үдерісін инновациялау – бүгінгі күннің өзекті мәселесі»

Байкеева Л.Т.

М.Х.Дулата атындағы Тараз Өңірлік университеті, Тараз қаласы

e-mail: umka_b.l@mail.ru

Түйіндеме. Білім беру үдерісін жанаша ұйымдастыру оның философиялық, педогогикалық-психологиялық негіздерін, теориясымен тәжірибесін тереңірек қайта қарауды қажет етеді. Бүгінгі философтар мен педагог ғалымдар білім беру саласында жаңа оқыту технологиялары мен әдістерін енгізумен ғана шектелмей, білім берудегі дүниетанымдық ұстанымдарды қайта қарау, рухани-адамгершілік құндылықтарға бетбұрыс жасау қажеттігі қарастырылды.

Кілт сөздер: инновация, педагогикалық технология, педагогикалық үдеріс, ақпараттандыру, материалдық-техникалық база, әдіс.

Аннотация. Новая организация образовательного процесса требует более глубокого пересмотра его философских, педогогико-психологических основ, практики с теорией. Сегодняшние философы и педагоги рассмотрели необходимость не только внедрения новых технологий и методов обучения в сфере образования, но и пересмотра мировоззренческих позиций в образовании, перехода к духовно-нравственным ценностям.

Ключевые слова: инновации, педагогическая технология, педагогический процесс, информатизация, материально-техническая база, метод.

Annotation. The new organization of the educational process requires a deeper revision of its philosophical, pedagogical and psychological foundations, practice with theory. Today's philosophers and educators have considered the need not only to introduce new technologies and teaching methods in the field of

education, but also to revise worldview positions in education, transition to spiritual and moral values.

Keywords: innovations, pedagogical technology, pedagogical process, informatization, material and technical base, methodological.

Қазақстан Республикасы білім беру жүйесінің реформалануы қоғамның демократикалық бағытта дамуына бет алғанын айқындайды. Осыған орай, білімге деген көзқарас түбегейлі өзгеріп, оқытудың жаңа түрлері, жаңа бағыттағы мектептер пайда болып, білім мазмұнының толығымен жаңаруына алып келді. Күн тәртібінде қойылып отырған күрделі мәселелердің ішінде жас ұрпаққа білім беруді әлемдік деңгейге жеткізу үлкен орын алады.

Еліміздің болашағы жастар десек, жастардың болашағы оларды саналы тәрбиемен, сапалы біліммен қаруландырып, білімі озық елдердің әлемдік озық үлгісін өнегесін, тәжірибесін үйрететін ұстаздар қауымына жүктелген еңбегіне байланысты болмақ. Осы тұста В. Г. Белинскийдің: «...ұстаздың қолында адам өмірінің келешектегі тұтас тағдыры тұр», – деген сөзі еріксіз еске түседі. Өйткені, ұстаз – болашақтың тұтқасы, жас ұрпақты тәрбиелеу және терең де жан-жақты білім беру ісіндегі қоғамның жұрт сенген өкілі. Ол жас ұрпақ бойына білімді, әдетті, дүниетанымдылықты, өмірге деген өмірлік мақсатын қалыптастырушы басты тұлға. Уақыт өткен сайын білім саласының әлеуметтік рөлі де нығайып келеді. Бұған дәлел – бүгінгі таңда еліміздің білім беру мекемелерінің алдында Қазақстан Республикасының 2030 жылдарға дейінгі стратегиялық дамуын жүзеге асыру, 2015 жылға дейінгі Қазақстандағы білім беру Тұжырымдамасының бекітілуі. Осы аталған құжаттардың көздеген мақсаттары бір арнаға тоғысады [1].

В. Беспалько «педагогикалық технология дегеніміз – тәжірибеде жүзеге асырылатын белгілі бір педагогикалық жүйенің жобасы, ал педагогикалық жағдайларға сай қолданылатын әдіс-тәсілдер – оның құрамды бөлігі ғана, оқыту үдерісін жүзеге асырудың мазмұндық техникада педагогикалық ұйымдастыру мен жүзеге асырудың жобасы (алгоритмі)», – деп түсіндіреді.

Б.Т. Лихачев «педагогикалық технология – бұл оқытудың формасын, әдісін, тәсілін, тәрбиенің құралын жинақтауды анықтайтын психологиялық-педагогикалық құрылғылардың жинағы», – деген анықтама берсе, Г. К. Селевко «педагогикалық технология» түсінігін 3 аспект бойынша қарастырады:

- ғылыми: педагогикалық технология – жобаланған педагогикалық үдерісті және оқытудың әдісі мен мазмұнын, мақсатын оқытатын, педагогикалық ғылымның бөлімі;

- бейнелеулі іс-жүргізу: оқытудың жоспарланған нәтижесіне жету үшін әдістер мен құралдарды, мазмұны мен мақсатының жиынтығын бейнелейтін үдеріс;

- нақтылы іс-жүргізу: технологиялық үдерістерді жүзеге асыру, педагогикалық, әдістемелік және тұлғалық құралдарды жинақтау.

Сонымен қатар, Б. Т. Лихачев: «педагогикалық технология түпкілікті өзгермейтін механикалық құрылым емес, қайта бала мен мұғалімнің үнемі түрленіп отыратын өзара қарым-қатынасының өзегі, мазмұнды ұйымдастырушы құрылым дейді. Педагогикалық технологияның мәні – шығармашылық қабілеттің дамуы үшін қажетті жағдай туғызу».

В.В. Воронов «педагогикалық технология – бұл тиімді оқыту жүйесін құрумен айналысатын жаңа бағыт», – деп есептейді [2].

В. М. Шепель: «Технология – бұл өнер, шеберлік, ептілік, іскерлік, әдістердің жиынтығы, жағдайдың өзгеруі» – десе, М. Чошанов: «Технология – бұл дидактикалық жүйенің құрамды бөлігі» – деп анықтама береді.

Қазіргі мұғалім:

1. Педагогикалық үдерісте жүйелі жұмыс істей алатын;
2. Педагогикалық өзгерістерге тез төселгіш;
3. Жаңаша ойлау жүйесін меңгере алатын;
4. Оқушымен ортақ тіл табыса алатын;
5. Білімді, шебер, іскер болуы тиіс.

Келер ұрпаққа қоғам талабына сай тәрбие мен білім беруде мұғалімдердің инновациялық іс-әрекеттің ғылыми-педагогикалық негіздерін меңгеруі – маңызды мәселелердің бірі. Ал ғылым мен техниканың жедел дамыған, мәліметтер ағыны күшейген ХХІ ғасырда жан-жақты дамыған шығармашыл жеке тұлғаны қалыптастыру мектептің басты міндеті болып саналады. Ғылым мен техниканың жедел дамыған, ақпараттық мәліметтер ағыны күшейген заманда ақыл-ой мүмкіндігін қалыптастырып, адамның қабілетін, талантын дамыту білім беру мекемелерінің басты міндеті болып отыр. Ол бүгінгі білім беру кеңістігіндегі ауадай қажет жаңару оқытушының қажымас ізденімпаздығы мен шығармашылық жемісімен келмек. Сондықтан да әрбір оқушының қабілетіне қарай білім беруді, оны дербестікке, ізденімпаздыққа, шығармашылыққа тәрбиелеуді жүзеге асыратын жаңартылған педагогикалық технологияны меңгеруге үлкен бетбұрыс жасалуы қажет.

Оқу-тәрбие үдерісінде инновациялық педагогикалық жаңалықтарды енгізудің IV кезеңін бөліп көрсетуге болады:

I кезең: Жаңа идеяны іздеу. Ақпараттандыру және инновацияларды ұйымдастыру, жаңалықтарды іздестіру.

II кезең: Жаңалықтарды ұйымдастыру. Оқу-тәрбие үдерісінде жаңалық енгізулерді алғашқы байқаудан өткізу.

III кезең: Жаңалықтарды енгізу. Оқу-тәрбие үдерісінде инновациялық әдіс-тәсілдерді пайдалану.

IV кезең: Жаңалықтарды бекіту. Оқу-тәрбие үдерісінде енгізілген жаңалықтардың нәтижесін бағалау [3].

Бүкіл дүниежүзілік білім беру кеңістігіне кіру мақсатына қазіргі кезде Қазақстанда білімнің жаңа жүйесі құрылуда. Бұл үдеріс педагогика теориясы мен оқу-тәрбие үдерісіне нақты өзгерістер енгізумен қатар елімізде

болып жатқан түрлі бағыттағы білім беру қызметіне жаңаша қарауды, қол жеткен табыстарды сын көзбен бағалай отырып саралауды, жастардың шығармашылық қабілетін дамытуды, мұғалім іс-әрекетін жаңаша тұрғыда ұйымдастыруды талап етеді. Жаңа педагогикалық технологиялар оқушылардың шығармашылық қабілеттерін арттыруға көмектеседі. Қазіргі заманғы педагогикалық технологиямен жұмыс істеу үшін төмендегідей алғышарттар қажет:

- оқу үдерісін интенсифтендіруді жаппай қолға алу;
- оқушылардың сабақтастығын болдырмау шараларын кешенді түрде қарастыру.

Оның ғылыми-әдістемелік, оқыту-әдістемелік, ұйымдастырушылық себептеріне үнемі талдау жасап, назарда ұстау, жаңа буын оқулықтарының мазмұнын зерттеп-білу пәндік білім стандартымен жете танысу, білімді деңгейлеп беру технологиясын меңгеру арқылы оқушыларға білімді мемлекеттік стандарт деңгейінде игертуге қол жеткізу, оқыту үдерісін ізгілендіру мен демократияландыруды үнемі басшылыққа алу қажет [4].

Инновациялық үдерістің негізі – жаңалықтарды қалыптастырып жүзеге асырудың тұтастық қызметі. Инновация білім деңгейінің көтерілуіне жағдай туғызады. Білім сапасын арттырудағы жаңа инновациялық технологияларды оқып, үйреніп, сараптай келе, мынадай тұжырым жасауға болады:

- оқушылардың білім, білік сапасын арттырудағы жаңа инновациялық технология түрлері сан алуан, оларды таңдау және одан шығатын нәтиже оқытушының кәсіби біліктілігіне тікелей байланысты;

- жаңа инновациялық технологияларды енгізу жүйелі әрі мақсатты түрде жүргізілгенде ғана жетістікке жетуге болады;

- жаңа инновациялық оқыту технологияларын енгізу барысында әрбір оқу орнының материалдық-техникалық базасының бүгінгі талапқа сай еместігі, әрі жетіспеуі, кадрлық әлеуеттің төмендігі көп кедергі жасайды.

Әдебиет

1. Қазақстан Республикасының мемлекеттік жалпыға міндетті білім беру стандарты. – Астана, 2006.
2. Әбдіғалиев Қ. Осы заманғы педагогикалық технологиялар. – //Қазақстан мектебі, 2001.
3. Чупрасова В. И. Современные технологии в образовании. – Владивосток, 2000.
4. Өстеміров К. Қазіргі педагогикалық технологиялар мен оқыту құралдары. – Алматы, 2007.

«Білім беру жүйесіндегі педагогикалық технологиялардың негізгі ұстанымдары»

Байсеркеева Л.С.
М.Х.Дулати атындағы Тараз Өңірлік университеті, Тараз қ.
e-mail: umka_b.l@mail.ru

Түйіндеме. Ғылыми-педагогикалық зерттеулерге жасалынған талдау жаңа педагогикалық технологиялардың бірнеше түрлерін бөліп көрсетуге мүмкіндік берді. Солардың ішінен жоғары оқу орындарының оқу үдерісінде қолдануға ұсынылатын бірқатарына тоқталайық. Бүгінгі таңда республикадағы және аймақтағы экономикалық нарықтық қатынастардың қалыптасу жағдайында еліміздің Әлеуметтік-экономикалық дамуы қоғам өмірінің барлық саласында, оның ішінде мектепте оқыту мазмұны мен оқытудың қазіргі технологияларын жетілдіру өзекті мәселелердің бірі болып отыр.

Кілт сөздер: дамыта оқыту, ынтымақтастық педагогикасы, білім беруді ізгілендіру технологиясы, проблемалы оқыту, тірек сигналдары арқылы оқыту.

Аннотация. Проведенный анализ научно-педагогических исследований позволил выделить несколько видов новых педагогических технологий. Остановимся на ряде из них, рекомендуемых для использования в учебном процессе вузов. На сегодняшний день в условиях становления экономических рыночных отношений в республике и регионе социально-экономическое развитие страны становится одним из актуальных вопросов во всех сферах жизни общества, в том числе в школе, совершенствования содержания обучения и современных технологий обучения.

Ключевые слова: развивающее обучение, педагогика сотрудничества, технология гуманизации образования, проблемное обучение, обучение с помощью опорных сигналов.

Annotation. The analysis of scientific and pedagogical research made it possible to identify several types of new pedagogical technologies. Let's focus on a number of them recommended for use in the educational process of universities. Today, in the context of the formation of economic market relations in the republic and the region, the socio-economic development of the country is becoming one of the urgent issues in all spheres of society, including at school, improving the content of education and modern learning technologies.

Keywords: developmental learning, pedagogy of cooperation, technology of humanization of education, problem-based learning, learning using reference signals.

Әртүрлі әдістерді қолдану және оқушылар бірін-бірі тексеру арқылы есептің дұрыстығына көз жеткізулеріне болады, дамыта оқыту технологиясы (Л.С. Выготский, Л.В. Занков, Д.Б. Эльконин, В.В. Давыдов) дамыта оқыту жүйесі жеке тұлғаны жеделдете қарқынды, барлық сапалармен сәйкестікте

жан-жақты дамытуға бағытталған, оқытудың модульдік технологиясы (В. М. Монахов) оқу үдерісін мақсатты жобалап, құруға болады [1].

Оқу-тәрбие үдерісінде қолданып, айтарлықтай нәтиже беріп жүрген жаңа педагогикалық технологиялар мыналар: Лысенкованың алдын ала оқыту, Хазанскиннің есептер шығару, Палтышевтың физиканы есептеп шығару, Шаталовтың интенсивті оқыту (тірек сигналдарын пайдалану арқылы), Эрдниевтің мәселелік оқыту оқытудың белсенді әдісі, т.т. Ал, соңғы жылдары оқытудың модульдік технологиясымен Дьяченконың оқытудың ұжымдық тәсілі, сондай-ақ профессор Қараевтің оқытуды дифференциялау және білім беру демократияландыру мен ізгілендіру ұстанымдарына негізделген жаңа педагогикалық компьютерлік технологиясы еліміздің көптеген мектептерінде қолданылып жүр. Мәселен, Л. Б. Эльконин, В. В. Давыдовтың бірлесе жасаған «Дамыта оқыту жүйесі» бір-бірімен тығыз байланысты әрі мынадай ұстанымдардан құралады:

- Жоғарғы деңгейдегі қиындыққа оқыту
- Теориялық білімнің жетекші рөлі
- Оқу материалын жеделдете оқыту
- Оқу үдерісін оқушының сезінуі
- Барлық оқушылардың дамуы үшін жүйелі жұмыс істеу

Л.В. Занковтың оқыту жүйесінде оқушы өзін емін-еркін сезінеді, оның әлеуметтік мүмкіндігі мен дербестігінің дамуына жағдай жасалады. Осы жүйеде оқушы мен мұғалімнің арасындағы жаңаша қарым-қатынастың іргетасы қаланады. Мұғалім түсіндіруші, оқытушы тұрғысында емес, оқушының оқу әрекетін ұйымдастырушы, бағыттаушы ретінде көрінеді. Д. Б. Эльконин мен В. В. Давыдовтың зерттеулері оқу әрекеті және оның субъектісін қалыптастыруға бағытталады. Осыған орай, соңғы кезде оқытудың әр түрлі педагогикалық технологиялары жасалынып, мектеп өміріне енгізілуде. Олар: С. Н. Лысенкованың алдын ала оқыту, Шаталовтың интенсивті оқыту (тірек сигналдарын пайдалану арқылы), Эрдниевтің ірі блоктан оқыту, мәселелік оқытудың белсенді әдісі, т.б.

Д. Б. Эльконин мен В. В. Давыдовтың зерттеулері оқу әрекеті және оның субъектісін қалыптастыруға бағытталған. Оның құрылымы төмендегідей: оқу-танымдық мотивтер, оқу тапсырмалары, оқу амалдары, оқу операциялары. Қазіргі заманғы педагогикалық технологияның мақсаты бойынша «оқытуды ізгілендіру» қажет. Бұл үшін оқу құралдары оқушының өздігінен танымдық іс-әрекетін жүргізе алатындай болуы керек. Әрбір педагогикалық технология жеке тұлғаның өзін-өзі дамытуға, оның өзіндік және шығармашылық қабілетін арттыруға, қажетті іскерліктері мен дағдыларын қалыптастыруға және өзін-өзі дамытуда қолайлы жағдай жасауға қажетті объективті әдістемелік мүмкіндіктерін қамтиды. Қазіргі кезеңде қолданылып жүрген жаңа педагогикалық технологияның негізіне жататындар – әрбір оқушының жеке және дара ерекшеліктерін ескеру; оқушылардың қабілеттері мен шығармашылығын арттыру; оқушылардың өз бетінше жұмыс істеуі, іздену дағдыларын қалыптастыру. Жаңа педагогикалық

технология: ынтымақтастық педагогикасы, білім беруді ізгілендіру технологиясы, проблемалы оқыту технологиясы, тірек сигналдары арқылы оқыту технологиясы, түсіндіру, басқарып оқыту технологиясы, деңгейлік саралап оқыту технологиясы, міндетті нәтижеге негізделген деңгейлеп саралап оқыту технологиясы, модельдік оқыту технологиясы, жобалап оқыту технологиясы [2].

Жаңа педагогикалық технологияларды қолданысқа енгізуде оқу-тәрбие үдерісінің қолайлылық жағдайын туғызу, оның базалық қорын жасау – жұмыс сапасының негізі болып табылады. Осы орайда:

- мектепке керегі білімді, педагогика, әдістемеден хабардар оқыта білетін мұғалім;

- мектепке керегі белгіленген программа, - деген ағартушығалым А. Байтұрсыновтың көрегендігінің өміршеңдігін байқамыз. Оқу үдерісін технологияландыру - білім беру жүйесінің мұғалімнің ғылыми-әдістемелік және қамтамасыз етілу жүйесі, мұғалімнің жеке әдістемелік жүйесі, оқу үдерісі, оқулықтар мен оқу құралдарын дайындау жүйесі, оқу жоспарлары мен оқу бағдарламаларын құрастыру жүйесі сияқты педагогикалық объектілерін жетілдірудің ғылыми негізделген, көп деңгейлі, көп кезеңді үдерісі. Оқу үдерісіне жаңа педагогикалық технологияларды ендіруді жүзеге асыруда төмендегі жайттарды ұмытпау керек: 1. Ең алдымен оқу орнының үдерісін технологияландыруда таңдап алынған мәселенің жағдайын тереңдеп зерттеу:

- бітірушілердің біліктілік сипаттамасы негізінде студенттердің кәсіби Әрекетке дайындық деңгейіне терең талдау;

- курстық, дипломдық жұмыстарына, мемлекеттік емтихандар қорытындыларына талдау жүргізу;

- бітірушілердің даярлық деңгейіне біліктілік, мөлшерлік талаптарды зерттеу және талдау;

- оқу орнының нақты мамандық бойынша білім беру бағдарламаларына (оқу жоспарына, оқу бағдарламаларына), олардың біліктілік, мөлшерлік талаптарға сәйкестік тұрғысынан талдау жасау:

- квалификациялық мінездеме талаптарының сабақтардың мазмұнында, өндірістік тәжірибе жинақтаудың барлық түрлерінің мазмұнында, қорытынды мемлекеттік аттестациялау сұрақтары мен тапсырмаларында көрініс табуы;

- осы талаптардың оқу пәндері мен тәжірибе жинақтаудың түрлері арасында бөлінуі (кәсіби Әрекетке даярлықты қамтамасыз етуге ұжымдық жауапкершіліктің бөлінуі);

- білімгерлерді кәсіби Әрекетке дайындаудың әдістемелік және оқу-материалдық қамтамасыз етілуіне талдау [3].

Қазіргі заманғы педагогикалық технологияларды пайдалану «пәнге қызығушылықтарын арттырудың тиімді жолдары» деп аталады. Мақсаты – оқыту үдерісінде қазіргі заманғы педагогикалық технологияларды пайдалана отырып, оқушыларды негізгі пәндермен терең де берік қаруландыру, ал

меңгерген білімдерін күнделікті өмірде өз деңгейіндегі іскерлікпен қолдана біл [4].

Қазіргі заманғы педагогикалық технологияны қолдануда: «Мұғалім нені білу керек?»

- қазіргі заманғы педагогикалық технология көмегімен шешілетін мәселені анықтай алуы;

- қазіргі заманғы педагогикалық технологияны қолдану арқылы алынатын нәтижелерді;

- қазіргі заманғы педагогикалық технологиямәнінен алынатын нәтижелердің теориялық негізін;

- қазіргі заманғы педагогикалық технологияда мұғалім қолданылатын әдіс-тәсілдерді білуі керек.

Әдебиет

1. Рысбаева А. Қ., Қоңырбаева С. С. және басқалар. Жоғары оқу орындарындағы білім мазмұны және оқыту технологиялары. / Дәрістер жинағы/. – Алматы: Полиграфия-Сервис К, 2010.

2. Чупрасова В. И. Современные технологии в образовании. – Владивосток, 2000.

3. Барсай Б., Таубаева Ш. Т. Мұғалімнің педагогикалық жаңалықтарын ұйымдастыру. – Алматы, 2007.

4. Кенеш Ә. С. Болашақ мұғалімдердің әдістемелік дайындық жүйесін дамыту. – Астана, 2003.

«Бастауыш мектеп математикасын оқыту барысында ресурстарды тиімді таңдау»

Баяз М.Н., Кененбаева М. А.

Павлодар педагогикалық университеті, Павлодар қаласы

e-mail: murzatayeva74@mail.ru

Аннотация. Бұл мақалада бастауыш мектеп математикасын оқыту барысында ресурстарды тиімді таңдау жолдары мен оларды қолдану жолдары жазылған. Сабақ барысында ресурстардың пайдасы, мұғалім мен оқушылардың алатын нәтижелері берілген. Қазіргі уақыт - қоғамның білім даму деңгейінің, білім беру жүйесінің рөлі және оның маңыздылығы артып отырған кезеңдердің бірі. Білім – бүкіл әлемдегі дамыған елдердің барлығында да ең негізгі көрсеткіші мен басым бағыттарға жататыны бәрімізге мәлім.

Кілтті сөздер: Білім беру ресурстары, сандық ресурстар, ақпараттық – коммуникативтік технологиялар, электронды оқулықтар, интерактивті тақта.

Аннотация. В этой статье представлены преимущества ресурсов, результаты, которые получают учитель и ученики во время урока, в котором изложены способы эффективного выбора ресурсов и способы их использования при обучении математике в начальной школе. Современное время – один из этапов, на котором повышается уровень развития образования общества, роль системы образования и ее значимость. Все мы знаем, что образование является одним из основных показателей и приоритетных направлений во всех развитых странах мира

Ключевые слова: образовательные ресурсы, цифровые ресурсы, информационно – коммуникативные технологии, электронные учебники, интерактивная доска.

Abstract. This article presents the advantages of resources, the results that teachers and students receive during the lesson, which outlines ways to effectively select resources and how to use them when teaching mathematics in elementary school. Modern times are one of the stages at which the level of development of society's education, the role of the education system and its significance are increasing. We all know that education is one of the main indicators and priorities in all developed countries of the world

Keywords: educational resources, digital resources, information and communication technologies, electronic textbooks, interactive whiteboard.

Бүгінгі таңда білім беру жүйесінде жыл сайын көптеген инновациялар, соның ішінде, тиімді оқыту ресурстары, ақпараттық қарым – қатынастық технологиялардың таралуы мен оларды пайдалану күн сайын артып келеді.

Бастауыш мектеп математикасын оқытудағы білім беру ресурстары типтік оқу бағдарламасына сәйкес, оқу тақырыбына да арналған дидактикалық материалдар болып табылады[1,72б].

Бастауыш сынып математикасын оқыту барысында пайдаланатын ресурстар:

1. Сандық білім беру ресурсы

Сандық білім беру ресурстарын математика сабағының барлық кезеңдерінде қолдануға болады. Мысалы: Өткен тақырыптағы білімді еске түсіру, сабақ барысында материалды толық түсіну және оны есте сақтауға көмектеседі, оқушылардың білім, білік, дағдыны бағалау, оқушылардың күнделікті орындаған тапсырмаларын тексеру жатады. Сандық білім беру ресурсы – оқу процесін ұйымдастыруда көмекші құралдардың бірі. Ресурс сабақтарды түрлендіруге, оқытудың көрнекілігін қамтамасыз етуге, сабақтың тиімділігін арттыруға, оқушылардың оқуға деген қызығушылықтарын қалыптастыруға көмектеседі. Бұл, әсіресе, бастауыш сынып оқушылары үшін өте маңызды, өйткені балалардың даму деңгейлері осы уақытта дамып, байқалып, қалыптасады. Сандық білім ресурстарына: көрсету графикалары, презентациялар, иллюстрациялар жатады[1,73б].

2. Ақпараттық – коммуникативтік технологиялар

Білім берудің тиімділігін арттыру үшін оқу үрдісінде болып жатқан өзгерістерді есепке алып оны дамыту қажет екендігі баршамызға мәлім.

Ақпараттық – коммуникативті технологиялар қазіргі кезде қоғамымызда таралған, әсіресе олар математика ғылымын қолжетімді етіп беруге, мұғалімге математиканы оқытуда жоғары деңгейге жетуіне мүмкіндік береді.

Математика сабағында оқушылардың білімдерін тереңдете меңгерту мақсатында бейнероликтер, есептерді қолдану кең үдіріс алып отыр. Оқушылар жаңа сабақты игеру үшін қолданған АКТ құралдарының бірі ол гипермәтіндік технологиялар болып табылады. Атап айтсақ, олар, imekter.kz және bilimland.kz сайтындағы есептер мен тапсырмалар болып есептеледі. Компьютерлік тестілер қолдану арқылы оқушылардың білімдерін тексереді. [3,16]

АКТ – ны математика сабақтарында қолдану көрнекіліктің және жұмыстың тез орындалуы арқасында материалды игеруге уақыт үнемдеуге мүмкіндік береді.

Ақпараттық технологиялар оқушылардың өзіндік жұмыстарының тиімділігін одан әрі дамытып, арттырады және оқушылар мен педагогтардың шығармашылығына жол ашады, оқытудың жаңа формалары мен әдістерін іске асыруға мүмкіндік береді. Электрондық жабдықтар қолданылатын сабақтар мұғалімнің орнын баспайды, керісінше, мұғалім мен оқушылар арасындағы қарым – қатынасты мазмұнды етіп, байланыстырады. Уақытты үнемдейді, оқушылардың білім алуға деген мотивациясын, танымдық үдерістің тиімділігін арттырады.

АКТ сабақта қолдану

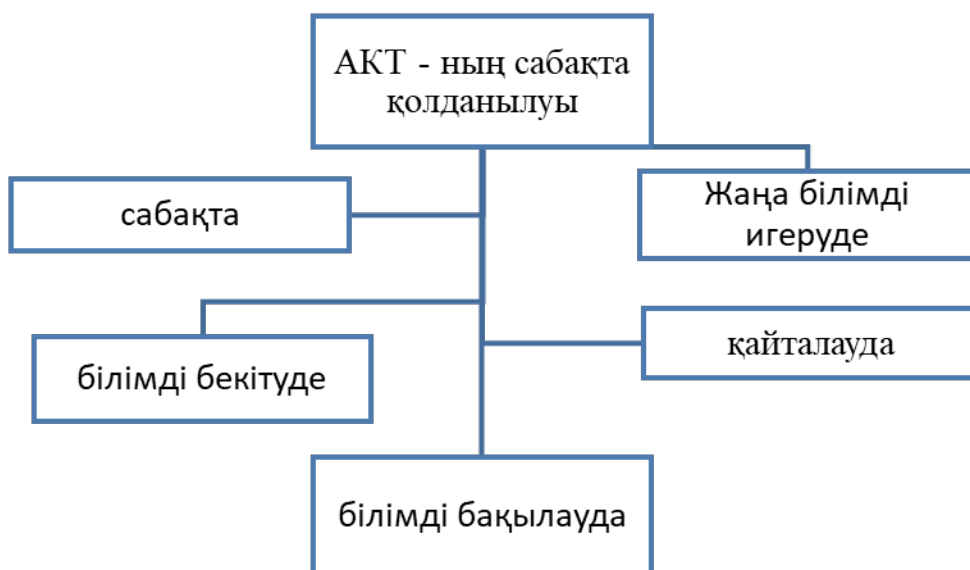

Білім беруді жаңа сатыға көтеру үшін тек білім мазмұны және оқыту әдістері ғана емес, сонымен қатар, ақпараттық технологияларды пайдалып, оқыту ұйымдастыру формаларын да жетілдіру керек.

АКТ мынадай оқу – тәрбие міндеттерін шеше алады:

- Сабақта өткен материалдарды меңгеру
- Оқушылардың сабақта кері байланысты қамтамасыз ету
- Оқушылардың білім сапасын көтеру
- Сабаққа қызығушылықтарын қалыптасыру [3,46].

3. Оқулықтар және электронды оқулықтар.

Оқулық – оқу бағдарламасының дидактика талаптары мен оқу мақсатына сай оқу пәнінің мазмұнын баяндайтын кітап. Оқулықтар оқу ақпаратын тасымалдаудың ескі құралы болса, электронды оқулықтар ақпаратты тасымалдаудың жаңа құралы болып табылады.

Электронды оқулықтың пайдасы:

- Мұғалім мен оқушы арасындағы кері байланысты орнатады.
- Дәстүрлі оқулықта көп іздеуді қажет ететін ақпаратты тез табуға көмектеседі.

- Уақытты үнемдейді
- Оқушылардың өз бетінше білім алуын қамтамасыз етеді
- Белгілі бір бөлім бойынша білімді тексеруге мүмкіндік туады.

Осы арқылы оқушылар тапсырмаларды орындап, сұрақтарға жауап бере отырып оқу үрдісінің белсенді қатысушылары ретінде бола алады. [2,476].

4. Интерактивті тақта

Математика сабағында интерактивті тақтаны пайдалану тиімді болып есептеледі. Себебі, математика пәні басқа сабақтарға қарағанда күрделірек. Интерактивті тақта арқылы математика сабағын өткізу мұғалімдер үшін өте қолайлы. Жұмыс істеу барысында мұғалім тақтаның алдында тұрып, жасырулы ақпаратты көрсете алады және оны өзгертеді. Сабақтың соңында қолданылған материалды есте сақтап, керек кезде қолдана алады. Мұғалім интерактивті тақта арқылы мысал келтіріп, есеп шығаруды, графиктерді құруды көрсетеді. Оқушыларды тақтаға шығарып, оларға жеке тапсырма береді және бақылап отырады.

Бастауыш сынып оқушыларына математиканы интерактивті тақтамен түсіну әлдеқайда жеңіл және қызықты. Оқушылардың ой – өрісі кеңиді, қабілеттері дамиды, адамгершілік қасиеттері қалыптасады [3,26].

Біз мектепте практикада болғанда математика сабағын өткізу барысында сабақ оқушыға қызықты болу үшін көптеген ресурстар пайдаландық. Оқушының сабаққа деген қызығушылығы артқан жағдайда ғана білім сапасы жоғарылайды. Мысалы онлайн сабақ, ustsz.kz; тағы басқа сайттардан ресурстарды тиімді пайдалануға тырыстық.

Қорытындылай келе, бастауыш мектеп математикасын оқытуда ресурстарды таңдау маңызды болып келеді. Себебі, кіші мектеп жасында

оқушылардың сабаққа деген қызығушылықтарын дамытып, мотивацияларын арттыру керек. Осы ресурстары менгерген әрбір мұғалім заман ағымына сәйкес, талапқа сай білім нәрімен оқытқан, еліміздің болашақ азаматтарына жаңа ақпараттық технологияларды менгере отырып, білімді де, зерек, тәрбиелі ұрпақ өсіреді деп сенеміз.

Жоғарыда берілген ресурстар арқылы оқушылардың белсенділігін дамытып, болашақта үлкен жетістіктерге жетеміз деп ойлаймыз. Нәтижеге бағытталған білім берудің бір жолы – ол ресурстарды тиімді пайдалану.

Әдебиеттер:

1. Оңғарбай А.Е. «Бастауыш сынып мұғалімнің сандық білім ресурстарын қолданылуының маңыздылығы», Қазақстан мемлекеттік педагогикалық университеті, Шымкент, 2017ж, 72 – 74б.

https://okmpu.edu.kz/sites/default/files/2_tom_0.pdf

2. Жұмәлі Р.А, Хамитов М.Х «Математиканы оқытуда электронды жабықтарды қолдану» //Математика және физика// 2015ж, 47 – 50 б

3. Камбарбекова С.М. «Бастауыш сыныптарда математика сабағындағы АКТ – дан қолдану әдістері», Қарнақ, 2021ж

<https://view.officeapps.live.com/op/view.aspx?src=https%3A%2F%2Fust%2Egz%3A443%2Ffrontend%2Fweb%2Fmaterials%2Fdocx%2Ffiles%2F1616008181%2Edocx&wdAccPdf=0&wdEmbedFS=1>

«Activity types and their purposes in the case of teaching clil»

Khajayeva Zh.B., Amanzhol N. I.

Karaganda Buketov University, Karaganda, Kazakhstan

e-mail: zhamilyakhajayeva@gmail.com

Annotation. Bilingual education or multilingual education involving two or three languages — as a wide field of enhancing different curricula programs and approaches, principles. Some of the other main principles of teaching subject in foreign language is CLIL method. In this article we discuss some key features of activity types and their purposes in teaching CLIL in multilingual classroom.

Key words: CLIL, BICS, CALP, interdisciplinary, plurilingual, curricula, languages, Bloom taxonomy.

Аннотация. Двухязычное образование или многоязычное образование с использованием двух или трех языков — как широкое поле для изучения различных учебных планов, программ и подходов, принципов. Одним из других основных принципов преподавания предмета на иностранном языке является метод CLIL. В этой статье мы обсудим некоторые ключевые особенности видов деятельности и их цели при обучении CLIL в многоязычном классе.

Ключевые слова: CLIL, BICS, CALP, междисциплинарный, многоязычный, учебные планы, языки, таксономия Блума.

Аннотация. Екі немесе үш тілді қолданатын екі тілді білім беру немесе көп тілді білім беру — әртүрлі оқу жоспарларын, бағдарламалар мен тәсілдерді, принциптерді үйренудің кең өрісі ретінде. Шет тілінде пәнді оқытудың басқа негізгі принциптерінің бірі-CLIL әдісі. Бұл мақалада біз CLIL-ді көп тілді сыныпта оқытудағы іс-әрекеттің кейбір негізгі ерекшеліктерін және олардың мақсаттарын талқылаймыз.

Түйін сөздер: CLIL, BICS, CALP, пәнаралық, көптілді, оқу жоспарлары, Тілдер, Блум таксономиясы.

To be able to start teaching with CLIL we think you need to understand some basic things first. Among those the most important question: What is CLIL? Content and Language Integrated Learning (CLIL) is a dual focused educational approach in which an additional language 'is used for the learning and teaching of both content and language' [1;6]. The pedagogical movement associated with CLIL has gained momentum on a global scale over the last decade. In many countries young people are learning national and extended curricula through other languages which has the potential to enrich their learning experiences, extend their linguistic skills and knowledge base as well as to provide interdisciplinary, plurilingual fit-for-purpose education for 21st century global citizens. Whilst many research studies report the success of the CLIL approach in terms of learner motivation and the potential enhancement of language and subject skills, it is also reported that for these benefits to occur, teachers need to be supported in dealing with the complexities of designing their learning units so that the underlying principles for developing CLIL approaches in everyday classrooms are visible and clearly activated.

Language is a tool for professional advancement and the payoffs are manifold. Personal testimonies and specific examples are likely to best assist students in developing this understanding. Moreover, learning in a second language can actually facilitate comprehension because learners have to work harder at understanding and articulating the essence of what is being taught/learned. This forces them to be more precise and organized in their communication. Every subject has its own terminology -language that is common to scientists, mathematicians or actors. A useful first step is to decide what language the students absolutely must know (content-obligatory language) to master the content. The language that could be helpful, but is not absolutely necessary (content-compatible language) for learning the subject takes a back seat, although it needs to be accommodated. Content-compatible language comes to the fore as students try to express their own thoughts in relation to the topic under study. Consequently, content-compatible language is often language that truly interests the student. It can sometimes serve as the foundation into which content-obligatory language can anchor itself. [4, p.341]Content-obligatory language includes 1) technical vocabulary (taxonomy, numerator), 2) special expressions (least common multiple,

common ancestral species), 3) multiple meanings of words (mass, table), 4) syntactical features (passive voice, embedded clauses) and 5) language functions which predominate in a particular content area of a lesson (informing, defining, analysing, classifying, predicting, inferring, explaining, justifying, etc). These language abilities are necessary for students to acquire concepts, ask questions, explain understanding, demonstrate mastery and prepare for future learning in the content area [5, pp.170-171]. Whether it is content-obligatory or content-compatible language, there need to be plenty of opportunities for oral interaction among students. We do not learn to speak a language simply by listening, reading or writing. For new language to take root, we need to use it in conversation before it can become a lasting part of our output performance. The multi-faceted nature of the CLIL approach involves an extra focus on student interests, peer co-operative work and the fostering of critical thinking, among other methodological strategies.

The next thing we want to introduce you with

BICS & CALP are also among the most common key terms when talking about CLIL. However, they differ from the other mentioned key terms because these phrases do not focus on learning, but rather on language itself.

Who introduced these phrases, and why?

Jim Cummins, a professor at the Ontario Institute for Studies in Education of the University of Toronto, came up with these phrases invented, when he encountered challenges with categorizing learning problems of students who were studying in a second language [2;20].

In his opinion, students who seemed to talk without a lot of problems still seemed to miss out on more academic skills. However, there was no way to categorize that.

That is when he came up with BICS and CALP

BICS stands for Basic Interpersonal Communication Skills.

Or, in normal English, Basic Language Skills.

This is the level of language a person has when communicating in everyday life or class situations and is used particularly in informal communication.

Key elements of BICS

Context rich: Topics are concrete and make sense

Cognitively undemanding: Easy to understand everyday language, simple structures

Takes 2 to 5 years to achieve (as a second language)

BICS often refers to speaking and listening skills

Examples of BICS might be:

Understanding written worksheets, understanding and using non-verbal communication and understanding and using simple and short texts

Alright, so what is CALP?

Now that you know about BICS, you might understand a little better what CALP is.

The abbreviation stands for: Cognitive Academic Language Proficiency.

Or, in normal English, Academic Language use.

CALP is the language necessary to understand and discuss content in the classroom or at University (or other Academic environments)

Key elements of CALP

Context reduced: Topics are more abstract and need a certain level of prior knowledge

Cognitively demanding: Specialized vocabulary and more complex language structure

Takes 5 to 7 years to achieve (as a second language)

CALP is used with all language skills

Examples of CALP might be: writing an essay, understanding a scientific paper or reading content area textbooks [3;12].

Considerations when planning a CLIL lesson:

Activating prior knowledge

It is helpful to start a lesson by finding out what learners already know about the topic. Learners may know many facts about a topic in their L1 (first language) but may have difficulty explaining this knowledge in a second or third language. When brainstorming ideas about a new topic, expect learners to use some L1 and then translate.

Input and output

Teachers need to plan the input, i.e. the information that is being presented in the CLIL class. Will it be delivered orally, in writing, on paper, electronically? Is it for whole class work, group or pair work? Will it include practical demonstrations? Teachers also need to plan for learner output. How are learners going to produce and communicate the content and language of the lesson? Will it be communicated orally, in writing or by using practical skills? What will success for the learners look like?

Wait time

Wait time refers to the teachers wait between asking questions and learners answering them. When subjects are taught in a non-native language, a longer wait time than usual is needed so that learners can process new subject concepts in a new language. This is especially important at the start of new CLIL courses so that all learners are encouraged to take part in classroom interaction.

Collaborative tasks Include tasks that involve learners in producing key subject-specific vocabulary and structures in meaningful pair or group work activities. Tasks may be at word level, e.g. a pair work information-gap or labelling activity, or at sentence level, e.g. pairs can ask and answer questions about different body organs, groups can explain how they plan to do an experiment or explain their results after doing an experiment. They can do this either digitally or face-to-face. Activities should support processing of new science content and language.

Cognitive challenge Learners usually need considerable support to develop their thinking skills in a non-native language. They need to communicate not only the everyday functional language practised in many English classes, but they also need to communicate the cognitive, academic language of school subjects. In

CLIL, learners meet cognitively challenging materials from the beginning of their courses.

CLIL principles are built on three main blocks: FIRST, integrating content and language is complex. It requires teachers to understand content as different kinds of knowledges and skills i.e. factual knowledge, conceptual knowledge, procedural knowledge (skills) and metacognitive knowledge (learner strategies). It also requires understanding how cognitive and thinking skills impact on learning. It is at this point that teachers can make decisions about the types of language the learners will need. Integration also includes attention to cultural understanding embedded not only in social ways of using language and communication across borders but also the ways in which different subjects are built on their disciplinary cultures e.g. science literacies and historical reporting. These constitute the basics – the 4Cs (content, cognition, communication and culture) – which will enable all our young people to make meaning, to build their conceptual and linguistic knowledge in intercultural ways and to achieve a broader understanding of the world we live in. you can see at the table aims of using THE 4 Cs: CLIL principles in action [4;8].

COGNITION:

To use a range of thinking skills

To use the students's real life experience with a manageable bridge between old and new.

To use the child's own level of articulation

To achieve and evaluate the content

CULTURE:

We can create a sense of community by

getting students to collaborate on activities and share experiences.

Encouraging cooperation, help and respect.

Rewarding risk

Identifying learner's roles.

CONTENT:

To give:

Natural, real or understandable content

Content which is related to the child's previous experiences.

Engaging content that allows for learning to be active

Language as a vehicle to do things (role plays/tasks etc.)

COMMUNICATION:

We can encourage communication by:

- setting the classroom up (seating, posters, resources) to support communication
- scaffolding tasks which reduces stress and makes explorative tasks more manageable.
- Using learning opportunities that don't always have a right or wrong answer.
- Offering choices about how to do things.

- Reducing teacher talking time (TTT) and increasing student talking time (STT)

Second, CLIL requires teaching through not in the language. There is a fundamental difference. When we teach through a language, we have to build into our planning all the language functions which learners will need to implement their subject or thematic knowledge. This goes beyond teaching specific vocabulary and instead requires teaching the language of science or the language of geography. It also means that the starting point for language teachers is not grammar or vocabulary, but an analysis of the demands of the content to be taught and learned. For subject teachers it seeks an analysis of the disciplinary concepts and the language needed to express and understand these. This is a new way of approaching planning for all teachers using BLOOMs taxonomy.

In 1956, Benjamin Bloom headed a group of educational psychologists who developed a classification of levels of intellectual behaviour important in learning [5;20].

During the 1990s a new group of cognitive psychologists, lead by Lorin Anderson (a former student of Bloom's), updated the taxonomy reflecting relevance to 21st century work. They basically changed the nouns used in Bloom's taxonomy to verbs.

Levels of intellectual behaviour. What can students do at each level?

-Strategies; -Creating; -Evaluating; -Analyzing; -Applying; -Understanding; -Remembering.

Remembering, understanding and applying are LOTS. That is, they are higher-order thinking skills. Analyzing, evaluating and creating are HOTS, which means, they are lower-order thinking skills.

When teaching we have to combine HOTS and LOTS activities in order not to tire our students but be careful! You can't go from remembering to creating straight away as the two levels are very different demanding tasks and students would get lost!

Our recommendation is to start from the bottom and climb up the levels step by step but keep going backwards by climbing. The graphic that would best show this concept is the one of a SPIRAL.

The third is CUMMINS' QUADRANT FOR COGNITIVE PROCESSES

Cummins' quadrant is a useful tool for designing content lessons. Lessons should first work on BICS (Basic Interpersonal Communication Skills) and move on to complete CALP (Cognitive Academic Language Proficiency). In order to do that, Cummins' Quadrant advices us to move from A to C to B to D.

Cummins advices us to start with a task that is cognitively simple and context-embedded. That is a BICS task. This is found in quadrant A and it is called VIEWING. It involves everyday Content-obligatory or content-compatible language

Examples: watching a video, students repeat information/utterances of adult or peer, students remember prior knowledge.

Then you should follow with activities that are cognitively complex and context-embedded. This is quadrant C and it is called DOING. It involves challenging ideas, richer in terms of representation and it is an opportunity to scaffold language from descriptive to more abstract.

Examples: to create a map, a timeline, students compare and contrast, students summarise, students transform, personalise given information.

The following activity should be cognitively simple again but this time context-reduced. This is quadrant B and it is called TALKING. It involves abstract but cognitively simple activities.

Examples: to talk in pairs or groups (cooperatively) about the topic, matching information, describing observations, sequencing

Finally, the last step is the most challenging one: It is cognitively complex and context-reduced. This is quadrant D and it is called TRANSFORMING. The aim is using academic language of school learning. It is the ability to transform one's understanding of content into the technical CALP language.

Examples: writing an essay, listening to a lecture or taking a standardised written test, justifying an opinion or judgement, predicting results.

In every step, we bring our students to a Zone of Proximal Development (ZPD).

Literature

1. C 61 CLIL classroom practices in multilingual education in Kazakhstan: guidelines and examples / eds.: X. San Isidro, D. Coyle, S.I. Kerimkulova. – Nur-Sultan: Nazarbayev University, 2020. - 146 p.
2. Coyle, D. (1999) Theory and planning for effective classrooms: supporting students in content and language integrated learning contexts in Masih, J. (ed.) Learning through a Foreign Language, London: CILT
3. P. Mehisto, D. Marsh, M. Frigols Uncovering CLIL : content and language integrated learning in bilingual and multilingual education Published 2008
4. Hayward, D (2003) Teaching and Assessing Practical Skills in Science, Cambridge: Cambridge University Press
5. Jones, M, Sang, D. and Fellowes Freeman, D. (forthcoming) Cambridge Checkpoint Science Coursebook 7 (p.7), Cambridge: Cambridge University Press
- Snow, M. A., Met, M. and Genesee, F. (1992) A conceptual framework for the integration of language and content instruction. In P. A. Richard–Amato and M.A. Snow (eds) The multicultural classroom: Readings for content–area teachers (pp.27–38), New York: Longman

А.И. Леонова, Г.Н. Фомина,
e-mail: anastasiya888sanny@gmail.com

Андатпа. Мақала мектеп жасына дейінгі балалардың көркем мәдениетін қалыптастыру және дамыту мәселелеріне арналған. Онда әр баланың жеке басын қалыптастырудағы көркемдік-эстетикалық мәдениеттің қазіргі заманғы ғалымдар мен педагогтардың зерттеулерін талдаудағы маңызы ашылады. Шығармашылық қабілет ұғымының мәні ашылады.

Түйінді сөздер: көркем мәдениет, шығармашылық қабілеттер, мектепке дейінгі балалық шақ, көркем және эстетикалық мәдениет.

Аннотация. Статья посвящена проблемам формирования и развития художественной культуры детей дошкольного возраста. В ней раскрывается значение художественно-эстетической культуры в формировании личности каждого ребенка при анализе исследования ученых-психологов и педагогов современности. Раскрывается суть понятия творческие способности.

Ключевые слова: художественная культура, творческие способности, дошкольное детство, художественно-эстетическая культура.

Annotation. The article is devoted to the problems of formation and development of the artistic culture of preschool children. It reveals the importance of artistic and aesthetic culture in the formation of the personality of each child in the analysis of the study of psychologists and teachers of our time. The essence of the concept of creativity is revealed.

Keywords: artistic culture, creative abilities, preschool childhood, artistic and aesthetic culture.

В нынешнее время исследование способностей и их развитие у человека вызывают огромный интерес в педагогических и психологических науках. Учеными доказано, что ребёнок, с более высоким уровнем творческих способностей, также обладает более устойчивой психикой, и к тому же общительностью и коммуникабельностью.

Данная тема находит отображение в Типовой учебной программе дошкольного воспитания и обучения [2], где сказано, что программа направлена на формирование коммуникативных, творческих и других знаний, умений и навыков, у детей дошкольного возраста.

Чувство прекрасного, основы художественной культуры воспитывались у ребенка с раннего детства средствами искусства. В древние времена это были различные наскальные рисунки, былины и сказания, древние песнопения. В наше время объем относящегося к искусству намного увеличился.

Возрастной период дошкольного детства считается сензитивным периодом для становления креативных возможностей, так как в эту возрастную пору уровень любознательности ребёнка выше всего, у него есть большое желание познавать весь окружающий его мир. В данном контексте

проблема становления креативных возможностей детей в раннем дошкольном возрасте приобретает особое значение. Данная тематика находит отражение в формулировках Типовой учебной программы дошкольного воспитания и обучения, предполагающих формирование творческих навыков дошкольников [2].

Л.С. Выготский говорил о том, что творческой деятельностью можно назвать ту деятельность человека, которая создает нечто новое, будь какой-нибудь вещь внешнего мира или построением ума или чувства, живущим и обнаруживающимся только в самом человеке. Выготский подразделял эту деятельность на два вида: репродуктивную, т.е. комбинирующую или творческую, которая непосредственно связана с воображением и воспроизводящую, тесно связанную с памятью [3]. Также Выготский рассматривал вопрос о «практическом жизненном действии искусства», говоря о том, что с самых древних времен искусство было и есть частью воспитания и развития детей [3]. Психолог говорил о том, что восприятие художественных произведений стимулирует личностное развитие ребенка, оказывает положительное влияние на формирование речи и мышления, творчества и воображения, а также эмпатии.

Б.М. Теплов писал в своих работах о том, что музыка также имеет влияние на формирование эмоционального фона [4]. Он говорил, что в музыке можно отразить различные природные явления, события и конкретные образы действительности, но при этом она же способна позволить испытать различные эмоции и чувства.

В различных источниках нам предлагаются множество значений понятия «художественная культура». Давайте рассмотрим некоторые из них.

В учебном словаре по культурологии 2014 года дается следующее определение: «художественная культура - совокупность процессов и явлений духовной практической деятельности, которая создает, распространяет и осваивает произведения искусства и материальные предметы, обладающие эстетической ценностью» [5].

В словаре науки 2008 года нам представлено другое определение: «культура художественная - совокупность художественных ценностей, исторически определенная система их воспроизводства и функционирования в обществе. Понятие «искусство» иногда употребляется в качестве синонима культуры художественной. Под культурой художественной понимается: 1) совокупность художественных ценностей, унаследованных от предшествующих культурных эпох и выступающих в качестве предпосылки воспроизводства и развития культуры художественной; 2) определенный набор теоретически осмысленных методов художественного творчества» [6].

В большом толковом словаре по культурологии сообщают следующее: «художественная культура - одна из специализированных сфер культуры, функционально решающая задачи интеллектуально-чувственного отображения бытия в художественных образах, а также различных аспектов обеспечения этой деятельности» [7].

Изучением художественной литературы занимались такие науки, как философия, литературоведение, эстетика, история и другие. Чаще всего данное понятие рассматривали, как совокупность нескольких видов искусства, и основной акцент делался на анализе духовно-мировоззренческих и творческих проблем искусства, на профессиональном мастерстве авторов и качестве произведений.

Социокультурные функции художественной культуры в значительной мере связаны с нравственным осмыслением социального опыта людей и формированием образцов ценностно-нормативного поведения и образов сознания, которые находят воплощение в художественных образах. Также данная отрасль культуры способствует социализации личности, введение её в систему нравственных и эстетических ценностей сообщества.

Художественная культура охватывает такие отрасли художественной деятельности, как музыкальную и театральную, словесную, изобразительную и другие. Также она включает в себя следующие процессы, непрерывно связанные с искусством – хранение и созидание, восприятие и распространение, изучение и оценку художественных произведений, а также воспитание публики, искусствоведов и самих художников.

Считается, что фундаментальной задачей данной отрасли культуры является сохранение наследия прошлого, а также приумножение и передача художественных ценностей будущим поколениям. Общечеловеческое понятие о красоте всегда находит отражение в предметах искусства, а также проявляется через единство первоизданной природы и творений человека.

Анализируя выбранный вопрос было выяснено, что более действенно, когда ребенок сам выбирает ориентир, потому что без навязывания своей точки зрения, взрослый открывает простор для развития воображения дошкольника. Цель взрослого: создать такую атмосферу, в которой ребенок сможет реализовать свой потенциал, особенно посредством игровых форм. Это может достигаться через разные способы: печать, плетение, каллиграфия, скульптура из органических форм, коллажи, акварель. Всё это положительно влияет на развитие творческого и критического мышления, а также пополняет активный словарь ребенка и учит мыслить образами.

Для того, чтобы сформировать художественную культуру дошкольников следует развивать их собственные творческие способности.

Исследователи по-разному понимают понятие «творческие способности». Некоторые рассматривают отдельно понятия «творчество» и «способность», а другие их объединяют. Рассмотрим определение термина «способность».

В «Социально-педагогическом словаре» (2016г.) способности понимаются как индивидуально-психологические особенности, являющиеся субъективными условиями успешного осуществления определенного рода деятельности [8].

В большом психологическом словаре понятие «творческие способности» трактуется как «индивидуальные особенности качеств

человека, которые определяют успешность выполнения им творческой деятельности различного рода» [9].

М.Г. Ярошевский считал, что «творческие способности - это процесс создания чего-то нового, подразумевающий, как изменения в сознании и поведении индивида, так и производимые им продукты, которые он отдаёт другим» [10].

Исходя из приведенных выше определений можно сделать вывод, что творческие способности — это индивидуальные особенности человека, которые позволяют ему создать нечто новое, необычное, принимать нестандартные решения в проблемных ситуациях.

При развитии художественной культуры и творческих способностей дошкольников необходимо рассматривать культуру разных народов, ведь каждая из них является достоянием всего человечества. Художественная культура соединяет в себе ценности художественного наследия всех наций, народов, в их этнических особенностях.

На данный момент важно изучить, проанализировать и обобщить основы народного педагогического опыта и обозначить как же воспитатели должны применять умения передачи традиций и обычаев, ознакамливать детей с предметами деятельности народных мастеров, и это несомненно внесет огромный вклад в развитие художественной культуры воспитанников детского сада.

Можно сказать, что первостепенной задачей современности стало формирование наилучших условий для появления личности, ориентированной на общечеловеческие, культурно-исторические, художественно-эстетические, духовные ценности. Только благодаря культуре личность обретает свои корни, именно культура задает содержание, стиль, характер мышления и отношения человека к тому, что его окружает, формирует мировоззрение человека как итоговое следствие окружающей его общественной культуры. В процессе вхождения человека в общественную жизнь начинается становление самостоятельной личности, в которой находят отражение ключевые социальные черты, отражающие общечеловеческую систему потребностей, интересов, установок.

Занятия по изобразительному искусству в программе дошкольного образования дают огромный простор для развития творческих способностей ребёнка. Проанализировав продукты творческой деятельности ребёнка, мы можем сделать какие-либо выводы о том, как формируются его интересы и склонности, о разнообразии потенциально возможных способностей для построения дальнейшего образовательного плана.

В настоящее время наиболее актуальной становится проблема влияния уровня развития художественной культуры ребёнка на дальнейшее формирование его личности. Известно, что через художественную деятельность любой ребёнок дошкольного возраста посредством собственного опыта познаёт художественно-эстетические ценности мирового масштаба. Развивая творческие способности у каждого отдельного ребёнка,

мы можем внести большой вклад в развитие художественной культуры будущего. Ведь среди малышей могут расти будущие художники, музыканты или скульпторы. Искусство – это уникальное средство формирования эмоциональной сферы личности ребёнка, его творческих и художественных способностей, образного мышления и воображения.

Основными задачами дошкольного образования в наше время являются формирование уникальной личности каждого ребенка, воспитание его эстетического восприятия и нравственности. Ведь обязательным условием для формирования гармонично и всесторонне развитого юного человека является богатство его духовной и нравственной культуры, а также интеллектуальная свобода и толерантность по отношению к другим людям.

Литература

1. ГОСО по дошкольному образованию – Астана, 2016.
2. Типовая программа Эділет – Республика Казахстан, 2020.
3. Выготский Л.С. Воображение и творчество в детском возрасте. - СПб.: СОЮЗ, 1997. – 96 с.
4. Теплов Б.М. Психология индивидуальных различий; Способности и одаренность, - 2-е изд. – М.: ЧеРо, 2002. - 776с.
5. Ибрагимова В.Г. Культурология. Учебный словарь. 2014.
6. Словарь науки. Общенаучные термины и определения. 2008 г. Сарыбеков М., Сыдыкназаров М.
7. Кононенко Б.И. Большой толковый словарь по культурологии. - М. : Вече : АСТ, 2003.
8. Социально-педагогический словарь. 2016 г. Бурмистрова М.Н., Васильева Л.Л., Петрова Л.Ю., Кащеева А.В. и др. – 126с.
9. Большой психологический словарь, Зинченко В.П., Мещеряков Б.Г., 2008
10. Ярошевский, М.Г. Психология творчества и творчество в психологии: Вопросы психологии. - 1985, № 6. - с. 14-26.

«Жаңа түрпатты педагогтың күзіреттілік имиджді креативті пайдалануы»

А.Д. Болтаев доцент, А.А. Ізтұяқ
М.Х. Дулати атындағы Тараз өңірлік университеті, Тараз қ.
aiaulym.iztuyak@mail.ru

Аннотация. Бұл мақалада жаңа түрпатты педагогтың бойындағы мұғалімге тән қасиеттері және имиджді қалыптастыру жолдары туралы баяндалған. Педагог эрудит тұлға болуы керек екені, кәсіби күзіреттілігі

жоғары деңгейде қалыптасуы жайлы сөз болды. Педагогикалық шеберлікте креативтіліктің алатын орны ерекше. Мұғалімнің құзіреттілік имиджді креативті пайдалануының тиімді жолдары қарастырылды. Бұл мақала педагогикалық оқу орындарында білім алатын студенттерге және педагог мамандарға арналған.

Кілт сөздер: жаңа түрпатты педагог, құзіреттілік, имидж, креативтілік.

Аннотация. В этой статье рассказывается о характеристиках педагога нового типа и способах формирования имиджа. Речь шла о том, что педагог должен быть эрудированной личностью, иметь высокий уровень профессиональной компетентности. Креативность занимает особое место в педагогическом мастерстве. Рассмотрены эффективные способы креативного использования компетентностного образа учителя. Данная статья адресована студентам, обучающимся в педагогических учебных заведениях и педагогическим специалистам.

Ключевые слова: педагог нового типа, компетентность, имидж, креативность.

Annotation. This article describes the characteristics of a new type of teacher and ways to form an image. It was about the fact that a teacher should be an erudite person, have a high level of professional competence. Creativity occupies a special place in pedagogical skills. Effective ways of creative use of the teacher's competence image are considered. This article is addressed to students studying in pedagogical educational universities and pedagogical specialists.

Keywords: a new type of teacher, competence, image, creativity.

XXI ғасырда білім беру саласындағы басты қағида – білім ұғымына жаңалық енгізудің тиімді әдістерін қарастыру және оларды жүзеге асыра алатын жаңашыл педагогтарды даярлау. Жаңа түрпатты мұғалімдер педагогикалық қызметтің барлық түрлерін зерттеп, кез келген педагогикалық жағдайда өзінің ақылдылығын, білімділігін, парасаттылығын, мәдениеттілігін, шеберлігін, іскерлігін көрсете алатын және педагогикалық үдерістің нәтижесін жақсартуға тырысатын, жаңашыл әрі жан-жақты жұмыс істей алатын жеке тұлға болуы керек. Мұғалімнің идеалды түрпаты – білімнің құндылығын түсінетін, өз пәнінің нағыз маманы, педагогика мен психологияны жетік меңгерген, баланың бойында жеке тұлғалық қасиеттерді дарытатын педагогикалық әдістерді қолдана алатын, рухани өсуге деген талпынысы бар адам [1; 2].

Мұғалім әрқашан шығармашыл тұлға. Ол оқушылардың күнделікті өмірін ұйымдастырушы. Ерік-жігері мықты, өзіне сенімді адам ғана балалардың қызығушылығын оятып, оқушылар ұжымын басқара алады. Мұғалімнің мінезіндегі психикалық сезімталдық – бұл оқушылардың жағдайын, көңіл-күйін сезінуге, мұқтаж балаға уақытында педагогикалық қолдау көрсетуге мүмкіндік беретін барометрдің бір түрі. Сыныбындағы әр оқушымен жеке-дара жұмыс жасап, оларға қандай жағдай болмасын қолдау білдіру – педагог мамандығының басты шарты. Педагогикалық процесс

барысында шиеленісті бейтараптандыру мақсатында мұғалім әзілқой болуы керек. Бірақ, әзілдің өз орны, уақыты болған жөн. Көңілді мұғалім сыныптағы жағымсыз атмосфераны жақсартуға және оқушыларды сабаққа ынталандыруға мүмкіндік береді.

Кәсіби педагог, біріншіден, балалардың бойында бар адамгершілік дүниетанымын, жасырын таланттарын аша алатындай қабілетті болуы тиіс. Екіншіден, өзінің оқытатын пәнін жетік меңгеріп қана қоймай, ғылымның басқа салаларынан да хабардар болғаны жөн. Үшіншіден, өздігінен білімін жетілдіруге бейім болуы керек. Өздігінен білім алудың мақсаты – өз пәні бойынша білімін тереңдету, жалпы біліктілігін жетілдіру және осы заманға сай жаңа білім беру технологияларын меңгеру.

Қазіргі білім беру саласындағы озық технологияларды меңгермей жан-жақты, дамыған педагог болу мүмкін емес. Себебі, жаңа заман балаларының өмірге деген көзқарастары да, өмір сүру салттары да өзгеше. Жаңа бағыттағы білім беру технологияларын қолдану арқылы берілген білім миға қонымды және балалардың зейінін сол сабаққа шоғырландыруға үлкен септігін тигізеді. Жаңа технологияларды меңгеру педагогтың адамгершілік, кәсіптік, рухани, интеллектуалдық және т.б. көптеген қасиеттерінің қалыптасуына үлкен көмегін тигізеді. Яғни жаңа білім беру технологияларын меңгеру жаңа тұрпатты педагогты қалыптастыруға қойылатын негізгі талап болып табылады. Болашақ мұғалімдерді жаңа тұрпатты педагог ретінде қалыптастырудың бастауы жоғарғы оқу орнында басталатын болғандықтан, студенттердің ақпараттық құзіреттілігін қамтамасыз етуге және кәсіби деңгейін заманауи талаптарға сай болатындай етіп қалыптастыруға баса назар аударылуы қажет. Білім саласына жаңалық енгізудің тиімді әдістерін ойлап табу, оқушыларға білім берудің жаңа технологияларын меңгеру және оларды тиімді жүзеге асыра алатын педагогтарды даярлау – қазіргі білім беру саласындағы басты міндет болып отыр.

Шебер педагог жан-жақты жетілген, тәжірибесі мол, біліктілігі қалыптасқан, шығармашыл болумен қатар, оқушылардың бойында жеке тұлғалық қасиеттерді қалыптастыру мақсатында тәрбие мен білімді бір ортаға шоғырландыра алуы қажет. К.Д.Ушинский: «Педагог педагогика теориясын қаншалықты жетік білгенімен, педагогикалық әдептің қыр-сырын меңгермейінше оған оның қолы жетпейді», - деп айтқан. Яғни, теориялық білім педагогика ғылымының негізі болғанымен оны тәжірибелік тұрғыда пайдала білу педагогикалық шеберліктің маңызды бір бөлігі болып табылады. Жаңа тұрпатты педагог өз ісінің шебері болуы үшін қазіргі таңда ақпараттық коммуникациялық технологияларды меңгеруі маңызды процестердің бірі [3, б. 67].

Қазіргі қоғамда білім сапалы өзгерістерге ұшырап жатыр. Педагогтардың өзін-өзі дамытуына, өз бетінше білім алуына, оларды тиімді пайдалануына, шығармашыл тұлғаны қалыптастыруға маңызды мән беріледі. В.О.Сухомлинский тек шығармашыл мұғалім оқушылардың білімге деген құштарлығын оята алатындығын, сондықтан әр мұғалім өзінің кәсіби

құзіреттілігінің басты көрсеткіші болып табылатын креативтілікті дамытуы керек екенін атап өтті. Креативтілік ұғымы шығармашылықтың дарындылық деңгейі, тұлғаның тұрақты сипаттамасын құрайтын шығармашылық қабілет ретінде түсіндіріледі [4, б. 82].

«Креативті құзіреттілік» ұғымын Р.Эпштейн ғылыми қолданысқа енгізді. Креативті құзіреттілік алынған білімді тиімді қолдануға, білім жүйесін өз бетінше толықтыруға және өзін-өзі жетілдіруге деген ұмтылысты білдіреді.

Креативтілік – педагогикалық қызметтің жетекші құрамдас бөлігі және мұғалімді педагогикалық шеберліктің шыңына жетелеудің шешуші факторы болып табылады. Шығармашыл педагогтың креативтілік өнімі жаңа білім беру технологиялары, оқыту мен тәрбиелеудің формалары, әдістері барысында көрінеді. Педагогтың креативтілігі – бұл дәстүрлі немесе қалыпты ойлау схемаларынан ауытқып, түбегейлі жаңа идеяларды қалыптастыруға дайын болуымен сипатталатын жеке тұлғаның шығармашылық қабілеттері. Балаларда шығармашылықты қалыптастыруды қоса алғанда, педагогикалық міндеттерді шешуді қамтамасыз ететін дағдылардың жиынтығы креативті педагогикалық құзіреттілік ретінде белгіленеді. Мұғалімнің шығармашылық құзіреттілігінсіз білім берудегі құзіреттілік тәсілдерді толық жүзеге асыру мүмкін емес. Шығармашылық құзіреттілік педагогтың практикалық қызметіндегі негізгі құзіреттіліктің бірі болып табылады. Жан-жақты емес мұғалім тек жаңа бағдарламаларды, технологияларды қолдана отырып, шығармашыл, жасампаз жеке тұлғаны тәрбиелей алмайды. Сондықтан педагогтардың құзіреттілігін, кәсібилігін арттыру білім берудің сапасын жақсартудың маңызды шарттарының бірі болып табылады. Бұған мұғалімдер жеке жұмыс формаларын қолдану арқылы ғана емес, сонымен бірге қызықты интерактивті формаларды қолдана отырып, педагогикалық іс-шараларды дұрыс ұйымдастыру арқылы қол жеткізуге болады.

А.А.Калюжный «педагог имиджі» ұғымына келесі анықтаманы береді: «Педагог имиджі – бұл тәрбиеленушілердің, әріптестерінің, әлеуметтік ортаның, бұқаралық сананың санасында мұғалімнің бейнесін қабылдаудың эмоциональді боялған стереотипі. Педагогтың имиджін қалыптастыру кезіндегі нақты қасиеттер айналасындағылармен тығыз байланысты» [5, б. 14].

Кәсіби имидждің қалыптасуы басқа адамдармен қарым-қатынас барысында жағымды әсер қалдыруына тікелей байланысты. Өз имиджін жасайтын мұғалімнің пайда болуы имиджеологияның жаңа саласы – педагогикалық имиджеологияның пайда болуын қажет етеді. Педагогикалық имиджеология педагогтың кәсіби имиджін қалыптастыру, жұмыс істеу және басқару заңдылықтарын зерттейді.

Педагогикалық имиджеологияның мақсаты – оқушылар ұжымын, әріптестерін, әлеуметтік ортаны, бұқаралық сананы бейнелеуде мұғалімнің жағымды имиджін дамыту және оны ұйымдастыра білу.

Педагогикалық имиджеологияның объектісі – мұғалімнің әлеуметтік және жеке қызметі, ол педагогикалық мақсат қоюмен және баланы қоғамдағы өмірмен таныстыру бойынша педагогикалық басшылықпен сипатталады. Мұның барлығы мұғалімнің кәсіби маман ретіндегі пәндік кеңістігі мен әлеуметтік қарым-қатынас салалары, педагогикалық процеске қатысушылардың әртүрлі имидждерінің нақты өрісі.

Педагогикалық имиджеологияда аудиторияға әсер етудің ең тиімді әдістері, жолдары мен құралдары қолданылады. Психологиялық құралдар позициялау, манипуляциялау, ақпаратты өңдеу, вербализация, қоғамдық пікірді сұрау, қабылдау модельдерін енгізу, оқушыларға ауызша әсер ету және т.б. маңызды әдістермен ұсынылады.

Педагогтың кәсіби имиджін не үшін құру керек екеін анықтайтын болсақ:

1. Педагогикалық имидж оқушыларға педагогтың кәсібін, шеберлігін көрсетуге мүмкіндік береді;
2. Педагогикалық имидж мұғалімнің ұстанымын нақты белгілеу арқылы оқушылармен қарым-қатынасты неғұрлым тиімді құруға мүмкіндік береді;
3. Педагогикалық имидж мұғалімнің мінез-құлқын кәсіби деңгейде ұстап тұруға көмектеседі;
4. Өз имиджімен жұмыс жасау өзін-өзі тану және өзін-өзі жетілдіру құралы ретінде қызмет етеді.

Имидждің құрылымын қарастыра отырып, оның бірнеше негізгі компоненттерін анықтайды: 1) сыртқы келбет; 2) вербалды және вербалды емес қарым-қатынас құралдарын қолдану; 3) кәсіби имидждің ішкі сәйкестігі – ішкі «Мен» [5, б. 46].

Қорыта келгенде, мен зерттеу жұмысымның барысында түйгенім, күзіреттілік имидж – педагогтың бойындағы педагогикалық іс-әрекетті тиімді жүзеге асыруға көмектесетін маңызды қасиеттерінің бірі. Күзіреттілік ХХІ ғасырдағы жаңа тұрпатты мұғалімнің педагогикалық кәсібінің негізін қалыптастырушы қабілет. Күзіретті педагог қана оқушылар ұжымымен, ата-аналармен, әріптестерімен жақсы тіл табысып, өз ісінің маманы бола алады. Ал күзіреттілік имиджді креативті пайдалана алуы – жаңа тұрпатты педагогтың шығармашылығының негізгі көзі. Сабақтың креативті өтуі тікелей мұғалімге байланысты. Әр түрлі озық педагогикалық технологияларды креативті пайдаланып, оқушылардың пәнге деген қызығушылығын арттыра білген жөн. Осы арқылы біздің зерттеуде жасаған ғылыми анықтамамыз дәлелденгенін байқаймыз.

Педагог – келешекке ұмтылған жан, оның міндеті – қоғамның бір мүшесі бола алатын, өз елінің патриоты, рухани және физиологиялық тұрғыдан жетілген жеке тұлғаны қалыптастыру. Жаңа заманның білім беру жағдайына сәйкес тәрбиелеуші тәрбиелеу мен оқытудың дамыған әдістерін, инновациялық технологияларды меңгерген, психологиялық диагностиканы

жүргізе алатын, практикалық іс-әрекет барысында өзінің дағдылы жолын көрсете алатын, ойшыл педагог болуды қажет етеді.

Әдебиет

- 1.ҚР Білім беру қызметкерлерінің III съезі. 2004. – 12 қазан.
- 2.Қазақстан Республикасында жаңа тұрпатты мұғалім дайындаудың үздіксіз педагогикалық білім беру тұжырымдамасы. Жоба. Казахстанская правда. – 2005. – 18 тамыз. 7 б.
- 3.Берікханова А.Е. Педагогикалық мамандыққа кіріспе. Оқу құралы. – Алматы, 2009.-240 б.
- 4.Психология. Адамзат ақыл-ойының қазынасы. 10 томдық: Гуманистік психология. 5-том/Жетекшісі – акад. Ә.Н.Нысанбаев. – Алматы: «Таймас» баспа үйі, 2005. – 480 б.
- 5.Калюжный А.А. Педагогическая имиджеология: учеб. пособие для вузов. – Алматы: Ғылым, 2004. – 199 б.

«Мұғалімнің әдіснамалық мәдениетін қалыптастыруда сыни ойлау»

А.Д. Болтаев доцент, А.Т. Бекмурзаева магистрант
М.Х.Дулати атындағы Тараз өңірлік университеті, Тараз қаласы
e-mail:bekmurzaeva.aigerim@bk.ru

Аннотация. Мақалада мұғалімнің әдіснамалық мәдениетін қалыптастыруда сыни ойлау дағдысының маңыздылығы қарастырылады. Сыни ойлау-бұл белгілі бір жұмысты орындауға қатысты мүмкін шешімдерді үздіксіз тексеру мен іріктеуден тұратын когнитивті стратегия.

Кілт сөздер: әдіснамалық мәдениет, сыни ойлау, тұлға, әдіснама, рефлексия.

Аннотация. В статье рассматривается важность навыков критического мышления в формировании методологической культуры учителя. Критическое мышление-это когнитивная стратегия, которая заключается в непрерывной проверке и отборе возможных решений, связанных с выполнением определенной работы.

Ключевые слова: методологическая культура, критическое мышление, личность, методология, рефлексия.

Annotation. The article discusses the importance of critical thinking skills in the formation of a teacher's methodological culture. Critical thinking is a cognitive strategy that consists in continuously checking and selecting possible solutions related to the performance of a particular job.

Keywords: methodological culture, critical thinking, personality, methodology, reflection.

Қазіргі білім беруде жетекші тенденция ақпараттық-когнитивтіліктен жеке парадигмаға көшу болып табылады, білім үнемі өзгеріп отыратын ортада нәтижелі әрекет етуге, кәсіби жағдайларда сын тұрғысынан оңтайлы таңдау жасауға мүмкіндік беретін жеке қасиеттерін дамытуға бағытталуын көздейді. Мұғалім жаңа білімдерді игеру кезінде олардың мағынасын іздеуге, өз қызметінің технологиясын өзгертуге, өмір бойы өзін-өзі жетілдіруге, белгісіздік деңгейі жоғары әлеуметтік және кәсіби мәселелерді шешуге дайын болуын қамтамасыз етуі керек. Мұғалімдерді даярлауда олардың әдіснамалық мәдениетін қалыптастыру ерекше рөл атқарады, өйткені мұғалімнің әдіснамалық мәдениеті – бұл әдіснамалық педагогикалық сананың ерекше формасы. Олар: сын тұрғысынан ақпаратты талдау қабілеттілігі, мақсат қою, жетекші принциптерді анықтау, мазмұнды таңдау және қайта құру, оқушылардың жеке құрылымдарын қалыптастыратын және дамытатын жағдайлар мен құралдарды модельдеу және жобалау.

Сыни ойлау-бұл белгілі бір жұмысты орындауға қатысты мүмкін шешімдерді үздіксіз тексеру мен іріктеуден тұратын когнитивті стратегия. Сыни ойлау көбінесе шығармашылық ойлауға қарама-қайшы келеді, ол дивергентті ойлаумен салыстыруға болады, онда сананың компоненттері мен ассоциациялар қолданылады.

Сыни ойлауға қатаң логика және пікірдегі бірізділік, сондай-ақ өз эмоциялары мен сезімдерін бақылау тән. Сыншыл ойлаушы адам қандай да бір бұйрықтарды соқыр орындауға немесе қандай да бір насихаттаушылардың жетегінде болмайды. Оны сондай-ақ алдау немесе өтірікті өткізу немесе өтірікке иландыру қиын болып келеді. Ол сенімге ештеңе қабылдамайды, ал өз іс-әрекеттерінде өз нанымдарын, білімі мен тәжірибесін басшылыққа алады. Нәтижесінде, оның алдану ықтималдығы өте төмен.

Сыни ойлау туа біткен қасиет емес екенін түсіну маңызды. Оны дамыта және қалыптасыра аламыз, сонымен қатар ол жойылу процесіне түседе алады. Егер адамда белгілі бір білім мен ақпараттың жиынтығы болса, оны салыстыру, бағалау және талдау, яғни сынға ұшырауы мүмкін болса ғана сыни ойлау техникасын қолдануға болады. Сондықтан сыни ойлаудан саналы түрде бас тартқан адамдар жоғары руханилыққа қарағанда интеллектуалды құлдырауды көрсетеді. Олардың түсіністерінде руханилық салт-жоралғыларға ақылсыз бағыну және кез келген, кейде тіпті өте күмәнді беделге бағыну болып табылады.

Жалпы психология және жеке тұлғаның дамуы үшін өте маңызды. Сыни ойлау техникаларын қолданбайтын адам жай ғана шығармашылық, діни, саяси және кез келген басқа да артықшылықтарды анықтау мүмкін емес. Негізгі элементтерінің бірі сыни тұрғыдан өз іс-әрекетінді ойлау болып табылады. Бұл адам нақты мүмкіндіктеріне мұқият қарап және қажет болған жағдайда, өз қателіктерін түзете біледі.

«Мұғалімнің әдіснамалық мәдениеті» В. В. Краевскийдің пікірінше, «view metadata, citation and similar papers at» біліміне негізделген педагогикалық ойлау мәдениетін қамтиды [1, б. 150-160].

Ойлаудың бұл түрі алдын ала болжай білу, болашақ оқиғалардың ықтимал жүрісін диагностикалау, талдау және логика арқылы қабылданатын шешімдер мен қабылданатын іс-әрекеттердің оң салдарларын күшейту және алдын алу іс-әрекеттерінде көрініс табады. Әдістемелік күмән (логикалық түрде күмән тудыруы мүмкін), түсініктер мен сұрақтармен жұмыс істеу, ойдың нақты және негізделген өрнегі, қателіктерді іздеу және әртүрлі жағдайлардың тәуекелдік дәрежесін анықтау-осының барлығы сын тұрғысынан ойлаудың операциялық жүйесінің негізі. Мұнда негізгі құрал-ойлау мен білім арасындағы байланыс.

«Сыни ойлау» термині алғаш рет Кларк пен Рива 1928 жылы «математика бойынша оқу жоспарының маңыздылығы және ойлау дәлдігінің рөлі» туралы кешенді жұмыста қолданылған деп саналады. Бұған дейін ол ғылыми салада қолданылмады және ұқсас түсінік рефлексивті ойлау түсінігі болды.

XX ғасырдың басында АҚШ-та сыни ойлау теориясының пайда болуының негізгі алғышарты әлеуметтік шиеленіс, революциямен, депрессиямен, әлемдік экономикалық дағдарыспен байланысты тұрақсыздықдық нәтижесінде пайда болды. Бұл өмірлік аспектілер философтар мен әлеуметтанушыларды философияны қазіргі, прагматикалық үдеріске радикалды өзгермелі әлемде өмір сүруге көмектесетін идеяларды іздеуге итермелейді [2, б. 90-98].

Сыни ойлау теориясының пайда болуының негізгі себептерінің бірі білім берудегі дағдарыс, оның жаңа реформалары еді. Осылайша, сыни ойлау мәселелері тек қана философияға қызығушылықтың мәні болудан қалды. Білім берудің аналитикалық философиясы сыни ойлауды қалыптастыру теориясының қалыптасуы мен дамуындағы маңызды мәнге ие болды. Алғашқылардың бірі американдық педагог Джон Дьюи болды, оқыту шарттары, өзара әрекеттесу және рефлексивті ойлау арасындағы параллельді жүргізді, сондай-ақ білім беру жүйесіндегі оқытудың маңызды мақсаттарының бірі ретінде рефлексивті (сыни) ойлауды дамытуды ұсынды.

Білім-бұл нақты адамның санасына тән түсіну жағдайы. Бұл басқа адаммен қарым-қатынас процесінде бөлісе алатын нәрсе. Біз жаңа ақпаратты түсіну үшін бізде бар білімді пайдаланамыз. Осылайша, білім алу Белсенді психикалық процесс болып табылады. Әр адам жаңа идеяларды белгілі адамдармен байланыстыратын «білімнің кеңейтілген құрылымын» қалыптастырады, сондықтан білім әрқашан жеке және кейбір түрлерде бірегей. Бұл құрылымдар немесе схемалар, білім - біздің әлем табиғатымыздың жеке ішкі көрінісі. Бұл жаңа ойлауды жасау үшін бұрын алған білімін пайдалануға мүмкіндік беретін ойлау түрі туралы. Көп жағдайда, ойлаудың сыни түрінің негізгі факторлары – бағалау компоненттерімен пайымдаудың мақсатты барысы арқылы құрылды. Жалпы

мағынада сыни ойлау дегеніміз қарапайым ойлаудан гөрі жоғары деңгейдегі ойлау.

Сыни ойлау-бұл адам кез келген ақпаратты және тіпті өз нанымдарын күмән тудыратын ойлау тәсілі. Қандай да бір қоғамдастықта ойлаудың сыни деңгейіне көшу-бұл осы қауымдастықтың өркениетті дамуын бастау үшін қажетті алғышарттар деген пікір бар. Сыни ойлауға қатаң логика және пікірдегі бірізділік, сондай-ақ өз эмоциялары мен сезімдерін бақылау тән. Сыншыл ойлаушы адам қандай да бір бұйрықтарды соқыр орындауға немесе қандай да бір насихаттаушылардың жетегінде болмайды. Оны сондай-ақ алдау немесе өтірікті өткізу немесе өтірікке иландыру қиын.

Ойлаудың бірнеше түрлі жолдары бар, бірақ олардың ешқайсысы сыни ойлау сияқты мәселелерді шешу үшін соншалықты тиімді емес. Сын тұрғыдан ойлаудың көмегімен біз тіпті эмоциялық интеллект пен эмпатия деңгейін арттыруға, сондай-ақ когнитивті бұрмалаулар мен эгоцентризмнің туындауын болдырмауға қабілетті бола аламыз.

Сыни ойлау-бұл негізделген қорытындылар мен бағаларды қалыптастыру, сондай-ақ оларды түсіндіру және алынған нәтижелерді қолдану мақсатында заттар мен оқиғаларды талдау үшін пайдаланылатын пайымдаулар жүйесі. Бұл жағдайда логиканы дамыту әдістерін пайдалануға болады. Жаһандық экономика мен ақпараттық технологиялар ғасырында әлем өте тез өзгеріп отырады. Бұл дегеніміз, егер өзгерістер байқалмаса, бір күні барлығын жоғалтуға болады. Адамзат алдында көптеген сұрақтар қойылып, жаңа проблемалар туындайды. Оларды шешуге үйренетін адам, өзгерістерге дайын бола алады, өте құнды қызметкер және тұлға болып қалыптасады.

Қазіргі әлем мен бизнестің жаңа идеяларға араласқаны құпия емес. Олар көп, олардың қайсысы жұмыс істейтінін болжау қиын. Бірақ біз дәл білеміз: сауатты таңыстырылым идеяны сатуға қабілетті. Сіз анық және жүйелі ойлаған кезде, сөйлеу деңгейі артады, яғни таңыстырымдылық дағдылардың деңгейі: ақпараттың үлкен санын жүйелендіру және бірнеше кең сөйлемдерде еркін білдіре алуды көрсетеді.

Жақсы сапа-мәселені шешудің бірнеше нұсқаларын ойлап табу емес, ең жақсы таңдау. Сіз бар ақпарат пен ұсыныстарға сүйене отырып, ықтимал салдарларды талдайсыз, содан кейін жақсы нұсқада тоқтайсыз. Осы орайда сындарлы ойлана және жүйелей білу сапа деңгейінің өсуіне әкеледі. Маңызды дағды - идеяны жетілдіре білу. Олардың барлығы дерлік ерте кезеңдерде шикі және нақты жағдайға қабілетсіз, сондықтан ой өнімін өзгертуді үйренетін және өзгерте алатын адам әлемді өзіңе тартады. Адам өзінің құндылықтарына, басымдықтарына, мақсаттары мен шешімдеріне сәйкес өмір сүреді. Мұның бәрі кез келген жағдайда ойланып, бірінші тітіркендіргішке автоматты түрде әрекет етпеуге мүмкіндік береді.

Сын тұрғысынан ойлау дұрыс өзін-өзі бағалауды қалыптастыра алады. Сіз шектен тыс емес, күшті және әлсіз жақтарыныңызды барабар бағалай білетін боласыз. Тіпті сіз логикалық дәлелдерді пайдалануды тоқтатуды және

эмпатия арқылы сөйлесуді шешкенде - бұл сіздің ұтымды және салмақты тұжырым. Бір адаммен диалогта аргументтер, екіншісімен - эмоциялар басым түрде болады. Сындарлы ойлау қабілеті болмауы және өз пікірінің болмауы қорқынышты нәрселерді жасайтын көпшілікті тудырады. Мұндай адамдар мұндай көпшіліктің басында бұл тиімді және осы тұлғаның мүдделері ең қорқынышты болуы мүмкін деп күдіктенбейді.

Ересектер мен қатар балаларды да сындарлы ойлануға бейімдеген жөн. Балалық шақтан сындарлы ойлана білуді, бала жеке тұлғасында қалыптастыру қажет. Бала өмір ағымында өзі үшін және қоғам үшін тиімді шешім қабылдайтын болады. Баланы сындарлы ойлауға үйрету арқылы, сіз сақ болуға оның жаман байланыстар орнатпауын, қате таңдау жасамауын және достары мен әріптестерінің арасында тиімді шешім қабылдау деңгейінде қалыптастырасыз.

Кейде біз өз көзқарасымызды дәлелдеуіміз керек немесе басқа адамның дәлеліне немесе сынына күмән келтіруіміз мүмкін. Егер эмоцияларыңыз алғашқы әсердің ықпалына түссе, сіз беделге нұқсан келтіретін қате сөздерді айтып қойуыңызға болады. Сындарлы ойлай білу сыннан тиімді қорғалу керектігін жүйелейді.

Зерттеушілер мұғалімнің әдіснамалық мәдениетінің келесі компоненттерін ажыратады: оқу процесін жобалау (болашақ іс-әрекеттің мазмұнын, оқушылардың өз әрекеттері мен әрекеттерінің жүйесі мен реттілігін жобалау мүмкіндігі); педагогикалық міндеттерді түсіну және шығармашылық шешу (мәселені көре білу және онымен нақты материалды байланыстыру, педагогикалық тапсырмаға аудару, болжам жасау және оны жүзеге асырудың салдарын ойша елестету, бірнеше жолдан тиімдірек таңдау жасау барысында сыни ойлану қабілеттілігі, мәселенің шешімін егжей-тегжейлі анықтау, педагогикалық мәселені шешудің процесі мен нәтижесін талдау); әдістемелік рефлексия (өз іс-әрекетін тікелей интроспекциялау). оқыту процесінде, сондай-ақ жобалау, іске асыру, оқу-тәрбие процесін ұтымды болжай білуі) [3, б. 189-196].

Әдістемелік рефлексия мұғалімнің әдіснамалық мәдениетінің негізгі буыны болып табылады, өйткені рефлексиялық процестер оның барлық кәсіби қызметіне енеді. Экономистер мен маркетингтер адамның эмоцияға бейім екенін бұрыннан түсінді. Эмоцияны кез-келген ортада қолдана береді. Сындарлы ойлану арқылы тұрмыстық шешімдерді қабылдауды саналы әрі тиімді ете аласыз [4, б. 98-105].

Мұғалімнің әдіснамалық мәдениетінің қалыптасуы өз қызметін талдау және жетілдіру үшін ғылыми педагогикалық білімді қолдану, сындарлы шешім қабылдауға деген ұмтылысы мен қабілетінде көрініс табады. Сыни тұрғыды ойлана білу қабілеттілігі мұғалімнің әдіснамалық мәдениетін жан-жақты қалыптастырып, игеріп отырған тәжірибені жұмыс барысында үздік үлгіде қолданып жинақтауына мүмкіндік береді.

Ойлаудың бірнеше түрлі жолдары бар, бірақ олардың ешқайсысы сыни ойлау сияқты мәселелерді шешу үшін соншалықты тиімді емес. Сын

тұрғыдан ойлаудың көмегімен біз тіпті эмоциялық интеллект пен эмпатия деңгейін арттыруға, сондай-ақ когнитивті бұрмалаулар мен эгоцентризмнің туындауын болдырмауға қабілетті бола аламыз.

Сыни ойлау-бұл негізделген қорытындылар мен бағаларды қалыптастыру, сондай-ақ оларды түсіндіру және алынған нәтижелерді қолдану мақсатында заттар мен оқиғаларды талдау үшін пайдаланылатын пайымдаулар жүйесі. Бұл жағдайда логиканы дамыту әдістерін пайдалануға болады.

Әдебиет

1. Краевский В.В., Общие основы педагогики. - М., 2003. 255 с.
2. Ивин А. А., Искусства правильно мыслить. - М., 2008. 240 с.
3. Краевский, В.В, Бережнова Е.В., Методология педагогики: новый этап.- М., 2005. 383 с.
4. Пягло А. В., Воронай Т. С. Критическое мышления: Проблема мирового образования XXI века. - М., 2017. 260 с.

«Болашақ педагог-психологтардың кәсіби және тұлғалық қасиеттерінің маңызы»

А.Д.Болтаев доцент, А.Абуталіпқызы

М.Х.Дулати атындағы Тараз өңірлік университеті, Тараз қ.

Ayauka0098@mail.ru

Андатпа. Мақалада болашақ педагог-психологтың кәсіби және тұлғалық қасиеттерінің маңызы қарастырылған. Оқыту үрдісін басқарудың педагогикалық-психологиялық мәселесін қарастыруда педагог пен оқушылардың қарым-қатынасын ұйымдастыру педагогтың кәсіби білімі мен тұлғалық қасиеттерін талап етеді. Білім саласындағы кәсіби біліктілік өз нәтижесін берсе, тәуелсіз еліміздің әлемдік білім деңгейінің тұғыры биік болады.

Кілт сөздер: болашақ педагог-психолог, кәсіби білім, тұлғалық қасиет,біліктілік.

Аннотация. В статье рассматривается сущность профессиональных и личностных качеств будущего педагога-психолога. Организация взаимоотношений педагога и учащихся при рассмотрении педагогико-психологической проблемы управления процессом обучения требует профессиональных знаний и личностных качеств педагога. Если профессиональная квалификация в области образования даст свои

результаты, то уровень мирового образования независимой страны будет высоким.

Ключевые слова: будущий педагог-психолог, профессиональное образование, личностные качества, квалификация.

Annotation. The article examines the essence of professional and personal qualities of a future teacher-psychologist. The organization of the relationship between the teacher and students when considering the pedagogical and psychological problem of managing the learning process requires professional knowledge and personal qualities of the teacher. If professional qualifications in the field of education give their results, then the level of world education of an independent country will be high.

Keywords: future teacher-psychologist, professional education, personal qualities, qualification.

Білім сапасын жоғарылатудың негізгі тетігі-ұстаз, сонымен қатар оның білімі мен кәсіби шеберлігі, шығармашылық қабілеті мен тұлғалық қасиеті, қызметі. Шығыстың ұлы ойшылы Әбу Насыр әл Фараби: «Мұғалім тумысынан өзіне айтылғанның бәрін толық түсінген, көрген, білген, естіген және байқаған нәрселерінің бәрін есінде сақтайтын, олардың ешбірін ұмытпайтын, озық ақыл иесі, өте шешен, өнер-білімге құштар, аса қанағатшыл, жаны таза және әділ, адал, жанындағыларға жақсылық жасап, үлгі көрсететін, қорқу мен босаңсуды білмейтін, батыл, ержүрек болуы керек»-деп осы бір маманның болашақ ұрпақ тәрбиесіндегі алар орны ерекше екенін атап көрсеткен.

Қазіргі таңда білім берудің негізгі мақсаты – болашақ маманға кәсіби бағытта білім беру мен тәжірибелік дағдыларды қалыптастыру ғана емес, сондай-ақ білім мен кәсіби дағдыны үздіксіз дамытып, тереңдей түсуіне студенттің өздігінен білім алуы мен өзін-өзі жетілдіру дағдыларын қалыптастырады. [1, б. 12-13]

Қазақстандағы білім беруді дамытудың 2011-2020 жылдарға арналған мемлекеттік бағдарламасында жалпы оқитындарды сапалы біліммен қамтып, халықаралық рейтингте білім көрсеткіштерінің жоғарылауы мен қазақстандық білім беру жүйесінің дәрежесін арттыру үшін, ең алдымен педагог мамандарының мәртебесін арттыру, олардың қызмет бойынша мансаптық өсуі және кәсіби біліктілігін арттыруды қамтамасыз ету, сонымен қатар педагог мамандарының еңбегін мемлекеттік қолдау мен ынталандыруды дамыту мәселелеріне көңіл бөлінген. Дәстүрлі білім беру жүйесінде білімді, білікті мамандар даярлайтын кәсіби білім беретін орталықтарының басты мақсаты – мамандықты бойына сіндіру ғана болса, ал қазір бүкіл әлемдік білім кеңістігіне ене отырып, бәсекеге қабілетті маман дайындау үшін, тұлғаның құзырлық қабілетіне сүйене отырып нәтижеге бағдарланған білім беру жүйесін ұсыну – негізгі өзекті мәселелердің бірі болып отыр. [2, б. 185-186]

Болашақ педагог-психолог өз ісінің маманы болуымен қатар, оқушыны жақсы көру, баланың көзқарасы мен пікірін тыңдау, сыйлау және құрметтей білуі керек. Орыс педагогі К.Д.Ушинский айтқандай, бүгінгі заман талабына сай, мұғалім, өз білімін жетілдіріп, алдыңғы бірсарынды сабақтан гөрі, жаңа талапқа сай инновациялық технологияларды өз сабағына кіріктіре отырып сабағын қызықтырса, сабақ тартымды да мәнді, қонымды, тиімді болары сөзсіз. Болашақтың нұрлы әрі жарық болуына әсер етіп, адамзат қоғамын алға жетелейтін күш тек білімде ғана. Қай елдің болмасын өсіп-өркендеп дамуы оның өзіндік ұлттық білім жүйесінің деңгейіне, даму бағытына байланысты. Бүгінгі күні қоғам алдында тұрған басты міндеттерінің бірі бәсекеге қабілетті, шығармашыл, кәсіби дамыған, өз бетінше шешім қабылдай алатын, тұлғалық қасиеттері дамыған, кәсіби біліктілігі жоғары мамандарды дайындау.

Өзгермелі қоғамдағы кәсіби және тұлғалық қасиеттері дамыған мұғалім-педагогикалық құралдардың бәрін жетік меңгерген, тұрақты өзін-өзі дамытуға талпынған, рухани дамыған, шығармашыл тұлға құзыреті. Білім беру саласында кенже болу елдің болашағына, мемлекет қауіпсіздігіне, тұлғалық қасиеттердің дамуына тікелей әсер етеді. Білім беру стандарттары негізінде баланың тұлғалық қасиетінің дамуының негізгі параметрлері оның жалпы адами құндылықтарға бағытталуы, парасаттылық, зиялылық, креативтілік, белсенділік, жеке даралық намыс сезімі болып табылады. Осы қасиеттердің даму деңгейі баланың тұлғалық қалыптасуы мен кәсіби дамуының көрсеткіштері деп қарастыруға болады.[3, б.75-79]

Ізденімпаз маманның шығармашылығындағы ерекше бағыт – оның сабақты қызықты әрі түрлендіріп, оқушының жүрегіне жол таба білуі. Білім беруде кәсіби және тұлғалық қасиеті дамыған маман деп өз пәнін толық білетін, оқушының шығармашылығы мен дарындылығының қалыптасуына жағдай жасайтын, тұлғалық-ізгілікті бағыттылығы жоғары, педагогикалық шеберлігі мен өзінің іс-әрекетін жүйелі түрде атқаруға қабілетті, оқытудың озық технологияларын меңгерген және білімдік мониторинг негізінде ақпараттарды тауып, оларды таңдап, сараптай алатын, отандық және шетелдік тәжірибелерді шығармашылықпен қолдана білетін кәсіби педагогты айтамыз. Педагог сабақта әдіс-тәсілдерді қолдана отырып, оқушылардың ұсыныс-пікірлерін ашық түрде айтқызып, ойларын ұштауға және өздеріне деген сенімділікті арттыруға жағдай жасап отыру керек.

Болашақ педагог – оқушылардың негізгі: құндылық-бағдар, жалпы мәдениет, оқу-танымдық, ақпараттық, әлеуметтік-тұлғалық құзырлықтарын дамытуға дайын, білімге ерекше құштарлығы бар оқушылармен жұмыс істеуді жүзеге асыра білуі қажет. Болашақ педагог-психологтар әр түрлі кезеңдердегі жастардың бейімделуінде пайда болатын мәселелерді шешіп және кеңес беріп қана қоймай, сондай-ақ сол сыныптағы оқушылардың арасынан дарынды және қиын балаларды анықтап әрқайсысымен жеке сұхбаттаса отырып кеңес беруі қажет. Маман даярлауда, алдымен, әрбір педагог-психологтардың жеке тұлғасын дамыту талап етіледі. Бұл күрделі әрі

ұзақ процесс. Бірақ, оның негізі кәсіби даярлау барысында жетіледі. [4,б.60-65]

Қазіргі педагог-психологқа болашақ өркениетті, демократиялық мемлекетті құратын жас ұрпақтың ең әуелі адамгершілік тұлғалық қасиеттерін дамытып, содан соң оның жан мен тән сапасын арттырып, техникалық прогреске сәйкес жан-жақты қолданбалы білім беру міндеттері қойылады. Ол үшін оқу ғимараттары жаңа технологиялық құралдармен, мәдени қажеттіліктермен толық қамтамасыз етілуі тиіс.

Жалпы білім беру мекемелерінің іс-әрекетінің нәтижелігі ең бірінші педагог-психологтарға байланысты. Олардың жеке даралық қасиеттері, педагогикалық біліктілігі, адамгершілік, тұлғалық қасиеттері, ақыл-ой парасаты, педагогикалық мәселелерді шешуге деген шығармашылық ізденісі, өнегелілігі, рухани байлығы қоғамның әлеуметтік алғышарты.

Болашақ маман даярлау мәселесі оның кәсіби сапалары мен тұлғалық қасиеттерін қалыптастырудың маңызын көрсетеді. Тұлғалық-бағдарлық бағытта білім беру нәтижесі біліктілік және дағды жүйесінде, шығармашылық іс-әрекет тәжірибесіне және эмоционалды көңіл-күйді көрсетуге, еркін байланысқа педагогикалық бейімделген тұлғаны қалыптастыру ретінде түсіндіріледі.

Болашақ педагог-психологтың кәсіби қасиеттері – болашақ ұрпақты оқытуда біліктіліктер, ойлау жолдарын, әрекет етуде түрлі әдіс-тәсілдерді меңгерумен байланысты. Өзінің кәсіби еңбегіне сүйсіне қарау адалдық пен табандылық, тәрбие нәтижелеріне қол жеткізуге қуану, өзінің педагогикалық мамандығын үнемі дамытушылық деп санаймын. Сонымен болашақ педагог-психологтың кәсіби тұлғалық қасиеттеріне мыналарды жатқызамыз:

- мәліметтерді жетік түсіндіру және еркін баяндау;
- оқушылардың жеке психофизикалық ерекшеліктерін есепке алу қабілеттілігі;
- сымбатты келбет, мәнерлі сөз бен мимика, көркемдік;
- оқушыларға назар аудару, яғни жеке ерекшеліктерін ғана емес, сонымен қатар өмірлік қағидаларын, отбасыларын біліп, әрдайым кеңес беруге ұмтылу;
- жағдайға қарай кері байланыс пен тапқырлық;
- мақсаттар мен міндеттерді тұжырымдай білу;
- әділ бағалау, адалдық, оқушылардың үлгерімін жүйелі түрде бақылау.

Қазіргі кезең жаңа технологиялардың дамып, білім мен ғылымның шарықтап тұрған заманы. Сол үшін мұғалім қоғамдағы өзгермелі әлеуметтік-экономикалық, педагогикалық өзгерістерге тез бейімделгіш, жаңаша ойлау қабілеті дамыған, жан-жақты біліктілігі мен білімі болуы қажет. Өз пәнінің айналасында қалып қойған ұстаз оқушыларға білім мен тәрбие берудегі биік мақсаттарға жете алмайтыны анық. Болашақ педагог-психолог жоғарғы оқу орнында бастапқы күннен-ақ кәсіби бағытталуын дамыту үшін талмай еңбектеніп, өзін тәрбиелеу үрдісімен айналысуға жан-жақты дайындалу керек. Педагогикалық оқу орнында мамандық бойынша педагогтарды

даярлауға басым көңіл бөледі. Болашақ педагог-психолог оқу барысында ғылымды меңгеріп, оның жөн-жосығын білгені жөн. Тек пән бойынша ғана білім алып қоймай, сол пәннің негізгі тәрбиелік мәнін ұғынуы керек. Адамзат тарихының дамуында жақсы мектебі мен үлгілі, біліктілігі жоғары кәсіби маманы бар мемлекеттер ғана алға озып шыққан. Мұғалімнің беделін төмендету қашанда болмасын мемлекетті аздырып, әдет-ғұрыпты нашарлататын жағдайлармен аяқталған. А.Дистервег айтқандай, мұғалім өз білімі мен тәрбиесін үнемі жетілдіріп отырғанда ғана басқаларға білім беріп, тәрбиелеуге қабілетті.

Әдебиет

- 1.Қазақстан Республикасында білім беруді дамытудың 2020-2025 жылдарға арналған мемлекеттік бағдарламасы.-Астана,2020ж.
- 2.Тұрғынбаева Б.А. Ғылыми-педагогикалық мамандар дайындаудың жаңа формасы.-Алматы,2013.
- 3.Таутенбаева А. Тәрбие негізі ұлттық рухани-адамгершілік құндылықтар., 2013.
- 4.Кенжебаева К.С. Болашақ педагогтерді жоғары әлеуметтік интеллект профилінің сипаттамасы.-Алматы,2016.

«Условия успешной реализации модели инклюзивного образования в системе образования Республики Казахстан»

Д.П. Мучкин

Павлодарский педагогический университет, г. Павлодар

Н.А. Алпысбай

Павлодарский педагогический университет, г. Павлодар

e-mail: nurbolat.alpisba@mail.ru

e-mail: pochta_dem_m@mail.ru

Андатпа. Мақалада Қазақстан Республикасының білім беру ұйымдарында инклюзивті білім беруді табысты жүзеге асыру шарттарын зерттеудің өзектілігі айтылады. Мақала авторлары тиісті ғылыми ақпарат көздерін талдау негізінде инклюзивті білім берудің мәселелері анықтайды, сондай-ақ Қазақстан Республикасының білім беру ұйымдарында инклюзивті білім беру моделін табысты енгізу үшін іс жүзінде негізделген және тексерілген шарттарды ұсынады.

Түйінді сөздер: инклюзивті білім беру моделін табысты іске асыру жағдайлары.

Аннотация. В статье аргументируется актуальность исследования условий для успешной реализации инклюзивного образования в

организациях образования Республики Казахстан. Авторами статьи, на основании анализа источников актуальной научной информации, обозначаются проблемы инклюзивного образования, а так же предлагаются, практически обоснованные и апробированные условия успешной реализации модели инклюзивного образования в организациях образования Республики Казахстан.

Ключевые слова: условия успешной реализации модели инклюзивного образования.

Annotation. The article argues the relevance of studying the conditions for the successful implementation of inclusive education in educational institutions of the Republic of Kazakhstan. The authors of the article, based on the analysis of sources of relevant scientific information, identify the problems of inclusive education, and also offer practically substantiated and tested conditions for the successful implementation of the model of inclusive education in educational institutions of the Republic of Kazakhstan.

Keywords: conditions for successful implementation of the model of inclusive education.

В соответствии с документом «Национальный план развития Республики Казахстан до 2025 года» (в редакции Указа Президента РК от 26.02.2021 № 521) одним из общенациональных приоритетов является «качественное образование» [1]. В свою очередь, для реализации данного приоритетного направления развития нашей страны необходимо решить ряд задач, среди которых первое место отведено задаче обеспечения доступа и равенства в сфере образования. В то же время, одним из факторов обеспечения доступа и равенства в сфере образования, как указано в выше упомянутом документе, является необходимость создания во всех организациях образования условий для инклюзивного образования [там же].

Следует отметить, что в контексте системы образования термин «инклюзия» (*англ.* inclusion - включение) и «инклюзивное образование» впервые появился в США в 80-е годы XXв., использовался он для обозначения ситуации совместного обучения. Чуть позже данный термин получил своё широкое распространение во многом благодаря прошедшей под эгидой ЮНЕСКО в 1994 году в г.Саламанка (Испания) всемирной конференции по образованию лиц с особыми потребностями, где были провозглашены принципы инклюзивного образования [2]. Однако, как указывает М.В. Ермакова: «В настоящее время терминология, связанная с инклюзивным образованием, находится в стадии становления, преимущественно инклюзивное образование понимается, как образовательная практика, которая была инициирована «родителями детей-инвалидов и теми педагогами, психологами, кто верит в ее необходимость не только для детей с ограниченными возможностями, но для всего образования в целом» [3]. В то же время, в образовательной практике «часто можно встретить понимание терминов «интеграция» и «инклюзия» как синонимов»

[там же], однако, как подчёркивает Н. Назарова: «Уже в начале 80-х годов XX в. американские исследователи заговорили о недопустимости «кампании» по отношению к введению интеграции. Они подчёркивали, что ситуация, когда с ребёнком инвалидом работает неподготовленный учитель массовой школы, должна рассматриваться как криминальная» [2]. Основным и существенным отличием «интеграции» и «инклюзии», по мнению Н. Назаровой, является то, что «Инклюзивное образование предусматривает не только активное включение и участие детей и подростков с ограниченными возможностями в образовательном процессе обычной школы, но в большей мере перестройку всего процесса массового образования как системы для обеспечения образовательных потребностей всех детей» [там же].

В данной работе мы не ставим перед собой задачу проводить сравнительный анализ содержания терминов «интеграция» и «инклюзия», а также не собираемся самостоятельно раскрывать сущность указанных дефиниций. В дальнейшем, в данной работе мы будем понимать термин «инклюзивное образование» так, как это указано в документе «Закон Республики Казахстан об образовании» (с изменениями и дополнениями по состоянию на 01.01.2022 г.), а именно: «процесс, обеспечивающий равный доступ к образованию для всех обучающихся с учетом особых образовательных потребностей и индивидуальных возможностей» [4].

И так, определившись с содержанием термина «инклюзивное образование», мы поставили целью своей работы поиск ответа на вопрос о том, какие же необходимо создать условия в организациях образования для эффективного инклюзивного образования, а также, как минимум, теоретически предложить модель успешной реализации данного вида деятельности. Следует отметить, что наше исследование выполнялось в рамках общевузовской программы педагогических исследований, финансируемой Павлодарским педагогическим университетом на 2022-2024 гг.

Как показал анализ источников научной информации, находящихся в свободном доступе, изучению различных проблемных аспектов инклюзивного образования посвящены труды таких казахстанских исследователей как: А.Т. Акажанова, Б.Б. Амрина, Г.С. Беркенова, И.Г. Елисеева, А.Т. Ержанова, А.С. Жандарова, Т.А. Жангазиева, М.К. Курбаналиева, Д.В. Лепешев, О.Г. Лепешева, А.Т. Саттыбаева, Р.А. Сулейменова (теоретико-методологические вопросы); Т.С. Алхатова (коррекционно-развивающее обучение), А.Т. Искакова (управление образованием в дошкольных организациях), Е.В. Данильченко, С.Н. Рягин, А.Н. Тесленко (возрастные особенности детей), А.М. Ерсалина, Н. Имангалиева, Г. Шугаева (потенциальные перспективы развития) и др. Ознакомление с содержанием работ указанных выше авторов, позволило нам согласиться с точкой зрения А.Х. Кукубаевой, которая считает, что «В Казахстане мы ищем свой путь развития инклюзивного образования, когда требуется ориентация системы образования на разные возможности детей,

оказание психолого-педагогической поддержки разной категории обучающихся с учетом потребностей и возможностей. На пути развития инклюзивного образования имеются определенные трудности, связанные с несовершенством учебных программ; отсутствием специальной подготовки учителей для работы с детьми, имеющими широкий спектр образовательных потребностей; необоснованным отбором детей для совместного обучения со здоровыми детьми и без соответствующих условий для оказания коррекционной поддержки. В системе образования не всегда создаются подходящие условия для развития личности ребенка с учетом современных требований системы образования» [5. С.17].

В то же время следует отметить, что на данный момент, в нашей стране уже имеются апробированные и используемые на практике разработки, направленные на реализацию конкретных условий в организациях образования для успешного применения инклюзивного образования. Так одной из ведущих организаций, проводящих работу в исследуемой нами сфере, является Коммунальное государственное учреждение «Психолого-медико-педагогическая консультация №1» акимата города Астана (далее – ПМПК №1), которое было создано в 1999 году с целью диагностики и консультирования, а также определения типа образовательной программы детей с ООП. Данной организацией исследуются «происходящие в Казахстане процессы продвижения инклюзии, требующие понимания самой сути инклюзивных процессов, изменения отношения современного общества к проблемам социальной инклюзии, к людям с инвалидностью, а также пути активного поиска и разработки эффективных технологий обучения, сопровождения детей и подростков в системе образования. Отметим, что специалисты ПМПК №1 не только способствуют распространению инклюзивной политики, но и активно распространяют практический и теоретический методический материал с намерением удовлетворения особых образовательных потребностей детей с ООП в школах» [6].

Анализ содержания теоретических и практических методических материалов, апробированных специалистами ПМПК №1, позволил прийти к заключению о том, что обязательными элементами модели реализации инклюзивного образования должны быть:

- разработка индивидуального (специального; сокращённого) учебного плана и учебных программ для обучающихся или воспитанников с ООП;
- психолого-педагогическое сопровождение обучающихся или воспитанников с ООП;
- систематическое прохождение курсов повышения квалификации для работников образования участвующих в реализации инклюзивного образования;
- создание универсальной без барьерной среды для обучающихся или воспитанников с ООП в организациях образования.

Следует отметить, что на практике реализация модели инклюзивного образования требует выполнения определённых условий. В нашей работе мы

соглашаемся с С.М. Ташмаковой (заведующая ПМПК №1) и Ж.К. Сагиловой (логопед-дефектолог ПМПК №1) [6] которые утверждают, что для успешной реализации модели инклюзивного образования необходимо:

- *Разработка индивидуального (специального; сокращённого) учебного плана и учебных программ для обучающихся или воспитанников с ООП.* Данное решение должно принимается Советом школы и ПМПК на основании рекомендаций службы психолого-педагогического сопровождения по одному или нескольким учебным предметам. Образовательный процесс для детей с ООП может осуществляется как посредством традиционных средств, форм и методов, так и с использованием их в сочетании со специальными и альтернативными, то есть образовательный процесс должен быть адаптирован под индивидуальные особенности обучающегося или воспитанника;

- *Психолого-педагогическое сопровождение обучающегося или воспитанника с ООП.* Психолого-педагогическое сопровождение следует понимать, как особый вид помощи (или поддержки) ребенку в образовательном процессе, представляющий собой целостную, системно организованную деятельность, в ходе которой создаются социально-психологические и педагогические условия для успешного обучения и развития каждого обучающегося в соответствии с его возможностями и потребностями. Реализация сопровождения должна осуществляться командой специалистов в сотрудничестве с педагогическим коллективом школы. Для обеспечения слаженной работы команды специалистов в школе создается служба психолого-педагогического сопровождения (СППС), которая должна являться полноценным структурным подразделением общеобразовательной школы. Для этого руководитель школы должен издать приказ о создании службы и утвердить положение о её функционировании. В состав службы психолого-педагогического сопровождения должны входить: директор школы, заместитель директора по учебно-воспитательной работе, учитель-логопед, педагог-психолог, учитель-дефектолог, социальный педагог, инструктор ЛФК, а также другие специалисты и педагоги по необходимости;

- *Систематическое прохождение курсов повышения квалификации для работников образования участвующих в реализации инклюзивного образования.* Педагоги в обязательном порядке должны пройти курсы по инклюзивному образованию, чтобы иметь основные знания по коррекционной педагогике, коррекционной психологии, нормальной и патологической физиологии и анатомии, которые будут использовать при разработке авторской программы и планирования занятий исходя из индивидуальных особенностей в развитии детей с ООП;

- *Создание универсальной без барьерной среды.* Очевидно, что необходимым условием реализации данного элемента модели инклюзивного образования является наличие материальных средств у конкретной организации образования (помещение, финансирование, обслуживающий

персонал и т.п.). Но очень важно понимать, что если данный элемент модели инклюзивного образования не будет реализован, то это не позволит обеспечить удовлетворение образовательных потребностей в организациях образования маломобильным категориям детей (с нарушениями зрения, слуха, опорно-двигательного аппарата и т.п.) которые нуждаются в обустройстве общих универсальных путей движения и приспособлении окружающей среды к своим индивидуальным особенностям.

Таким образом, как мы считаем, предложенный в данной работе вариант модели инклюзивного образования, а также обозначенные нами условия для её успешной реализации могут способствовать решению задачи обеспечения доступа и равенства в сфере образования в Республике Казахстан.

Литература

1. Об утверждении Национального плана развития Республики Казахстан до 2025 года и признании утратившими силу некоторых указов Президента Республики Казахстан [Электронный ресурс] / Режим доступа: <https://adilet.zan.kz/rus/docs/U1800000636>
2. Назарова Н. Интегрированное (инклюзивное) образование: генезис и проблемы внедрения // Социальная педагогика. 2010. №1. URL: <https://cyberleninka.ru/article/n/integrirovannoe-inklyuzivnoe-obrazovanie-genezis-i-problemy-vnedreniya-1>
3. Ермакова М.В. Инклюзивное образование или как помочь ребенку? // Universum: психология и образование. 2017. №12 (42). URL: <https://cyberleninka.ru/article/n/inklyuzivnoe-obrazovanie-ili-kak-pomoch-rebenku>
4. Закон Республики Казахстан об образовании [Электронный ресурс] / https://online.zakon.kz/Document/?doc_id=30118747&show_di=1
5. Кукубаева А.Х., Аубакирова А.А, Бердыбекова Н.С. Роль инклюзивного образования и пути его развития // НИП/S&R. 2020. №S4.2. URL: <https://cyberleninka.ru/article/n/rol-inklyuzivnogo-obrazovaniya-i-puti-ego-razvitiya>
6. Ташмакова С.М., Сагилова Ж.К. Практическая реализация модели инклюзивного образования в казахстанской школе // НИП/S&R. 2020. №S4.2. URL: <https://cyberleninka.ru/article/n/prakticheskaya-realizatsiya-modeli-inklyuzivnogo-obrazovaniya-v-kazahstanskoy-shkole>

Исследование выполнено в рамках общеузовской программы педагогических исследований, финансируемой Павлодарским педагогическим университетом.

«Білім беру сапасын арттыруда оқытушының кәсіби құзыреттілігін жетілдіру»

Жорабеков Е.Ү.

М.Х. Дулати атындағы Тараз өңірлік университеті, Тараз қаласы
e-mail: umka_b.l@mail.ru

Түйіндеме. Нәтижеге бағдарланған білім беру сапасын арттыруда жаңаша жолдар мен әдістер табуға дағдыланған «Жаңа формация маманы болу – білім беру саласының өзекті мәселелерінің бірі саналады. Мақалада білім беруді жаңа бағытта түрлендіруде, білім беру процесін реформалауда зерттеуші мұғалім мен көшбасшы мұғалім жаңа формация мұғалімі сипатталады.

Тірек сөздер: құзыреттілік, жаңа формация, кәсіби рефлексия, өзін-өзі тану, интербелсенді оқыту.

Аннотация. «Статья специалистом новой формации, привыкшим находить новые пути и методы в повышении качества образования, ориентированного на результат, – одна из актуальных проблем сферы образования. В статье описывается учитель-исследователь и Учитель-лидер в преобразовании образования в новое направление, реформировании образовательного процесса учитель-исследователь новой формации.

Ключевые слова: компетентность, новая формация, профессиональная рефлексия, самопознание, интерактивное обучение.

Annotation. "Becoming a specialist of a new formation, accustomed to finding new ways and methods to improve the quality of result-oriented education, is one of the urgent problems of the education sector. The article describes a teacher-researcher and a teacher-leader in the transformation of education into a new direction, the reform of the educational process of a teacher-researcher of a new formation.

Keywords: competence, new formation, professional reflection, self-knowledge, interactive learning.

Бүгінгі қоғамда оқытушыдан тек кәсіби білімді болуын талап етіп қана қоймай, жоғары деңгейдегі мәдениет, ғылым мен техниканың түрлі салаларында терең мамандануын талап етеді. Нәтижеге бағытталған білім беру жүйесіндегі педагогтің кәсіби құзыреттілігінің теориялық негізін айқындап алу үшін, терминнің дербес анықтамасына айқындап алу керек. Зерттеуші С.Ожегов сөздігі бойынша, белгілі бір кәсіби қызметке байланысты, «қандай да болсын мәселеден хабардарлық, беделділік», ал екіншісі, «қандай да бір істі жүргізетін жеке адамның, мекеменің мәселелерді шешуге, іс – әрекет етуге, бір нәрсені істеуге құқықтылық шеңбері». Методикалық терминдер сөздігінде «Құзыреттілік – қандай да бір оқу пәнін оқыту үдерісінде қалыптасатын білім, білік, дағдылар жиынтығы, сонымен қатар, қандай да бір қызметті орындай алу

қабілеттілігі», – деп көрсетілген. Жан-жақты дұрыс ұйымдастырылған әдістемелік жұмыстар мен оның кәсіби дамуға бағытталған жұмыстары ғана жаңашылдық кепілі болады. Сол себепті, оқытушылардың кәсіби біліктілігін арттыру мақсатында педагогтардың өздеріне бағытталған іс – әрекеттерін жаңаша ұйымдастыру өте маңызды саналады.

Кәсіби құзыреттілік – оқу нәтижесінде меңгерген білім, дағдыны тәжірибеде қолдана алу, проблеманы шеше білу, білім алушылар дайындығы сапасының құрылымдық сипатын анықтайтын жаңа сапа болып табылады. Оқытушылардың кәсіби құзіреттіліктерінің қалыптасуын анықтауда А.К.Макарованың «кәсіби құзіреттілік – бұл педагогикалық іс-әрекет іске асырылатын, оқыту мен тәрбиелеуде жақсы нәтижелерге қол жеткізген еңбегі» - деген пікіріне сүйенуге болады. Оқытушылардың педагогикалық кәсіби біліктілігін көтеру тек кәсіптік құзіреттілікті арттырудың шарты болып қана қоймай, сонымен бірге өзін-өзі жетілдірудің алғы шарты болуы қажет [1].

Зерттеуші ғалым, академик Ш.А.Амонашвили мұғалімнің кәсіби қызметі мен рөліне ерекше назар аударған. «Мұғалімге елдің болашағын қалыптастыруда ең басты рөл берілген» - деп атап кеткен. «Барлық мамандықтың ішінде оқытушы мамандығы ең ардақты, ең қиын және ең маңызды мамандық» - деп айқын көрсеткен. Сондай-ақ ғалым, академик Д.С.Лихачев «Жақсы тәлім-тәрбиені мектепте немесе жанұядан ғана алмайды, адам өзін-өзі де тәрбиелей алады. Тек нағыз тәрбиелік түсінігін айқындап алу қажет. Тәрбиелі адам – бұл басқа адамдардың пікірімен санасқысы келетін және санаса алатын, өзінің инабаттылығы өзіне ұнайтын, дағдыға айналдырған адам. Бұл үлкендермен де, жасы кішілермен де, мәртебесі төмендермен де бірдей сыпайы адам», - деп есептейді.

Оқытушы мамандығының тұлғалық сапасы оның кәсібилігінен алшақ емес. Кәсіби дайындық процесінде білім, дағды, ойлау қабілеті, іс-әрекет әдістерін арнайы алумен байланысты жүре пайда болған құзіреттіліктерді де есепке алады. Оның ішінде: пәнді оқыту, пәнді оқыту әдістемесі, психологиялық дайындық, кең көлемді мәдени таным, педагогикалық шеберлікті меңгеру, педагогикалық еңбек технологиялары, ұйымдастырушылық іскерлік пен дағдыларды, педагогикалық такт, педагогикалық техниканы игеру, қарым-қатынас технологиясын, шешендік өнер және басқа да қасиеттерді меңгеру керек.

Педагогтың кәсіби еңбегіне деген сүйіспеншілік сапасын меңгеруде оқытушы келесідей ұстанымдарды басшылыққа алуы керек.

- педагогтың әсері саналы стратегиялық мақсатқа бағынуы тиіс;
- кәсіби рефлексия, өзін-өзі тану және өзін-өзі дамытуға қабілеті;
- психологиялық-педагогикалық білімдерді меңгеруі, оқушылардың жеке ерекшеліктерін ескеру [2].

Интербелсенді оқыту білім игеру процесін келесідей ұйымдастыруға ынталы:

- барлық білім алушыларға бірлескен таным процесіне белсенді арласуға мүмкіндік жасау;
- білім алушыларға өзінің үйренгені мен өз білімі туралы түсініктерін ортаға салып, бірлесе талқылап, ой толғануына мүмкіндік жасау;
- білім алушыларға білімді өздігімен құрастыратын орта құру;
- терең ойлану, жеке рефлексиялық қабілеттерді дамыту;
- өз идеялары мен әрекеттерін талдау және оларға баға беру;
- оқу барысында жеке басының құндылықтары мен сенімдерін қалыптастырып, белсенді өмірлік бағытын (көзқарас, дүниетаным) ұстану.

Бұл тұлғаның тұрақты қасиеттеріне айналып, тек студенттердің аудиториясында ғана орын алып қана қоймай, сонымен бірге өмірдің басқа да жақтарынан тиянақты түрде көрінеді. Нәтижесінде жоғары оқу орындарында интербелсенді оқыту білім игеру процесін ұйымдастыруда студенттердің барлығын дәріс, семинар және өзіндік жұмыс сабақтарында бірлескен таным процесіне белсенді араласуға, жеке студенттің өзінің дағдысы мен білімін ортаға салып талқылау, өз ойларын талдауға, пікірталас, өз пікірін дәлелдеу және тағы басқа негізде ұйымдастыруға болады. Бүгінде интерактивті әдістерді қолдану арқылы интербелсенді дәріс, семинар сабақтарында студенттердің белсенділігін арттыру, қызығушылығын арттыру тиімді екендігі белгілі. Қазіргі кезеңдегі жаңа оқыту технологиялардың дамуы барысында ұстаздардың рөлін түбегейлі өзгертуге мүмкіндік туды, ұстаз тек қана білімді алып жүруші ғана емес, сонымен қатар студенттердің өзіндік шығармашылық жұмысының жетекшісі болып саналады. Интерактивті әдістерге: топпен бірге жұмыс, пікір–таластар, проблемалық шығарма әдістері, презентациялар, рөлдік ойындар, блиц-сұрақтар әдісі, кейс – стадийлер, миға шабуыл әдісі, викториналар, мини зерттеулер, іскерлік ойындар, инсерт әдісі, анкета алу әдісі және т.б. кіреді. Көрсетілген интербелсенді әдістерді қолдану арқылы- жоғарғы оқу орындарындағы дәріс, семинар (практикалық) сабақтар, студенттің өзіндік жұмыстарын (СӨЖ) жаңаша ұйымдастыру, оқытушының рөлі мен қызметінің артуына жағдай жасау, ғылыми теориялық, педагогикалық және психологиялық зерттеулерге сүйене отырып, студенттерді саналылыққа, адамгершілікке, еңбексүйгіштікке, зерттеушілікке тәрбиелеудің маңызы жоғары [3].

Педагогикалық қабілеттіліктер әр педагогтың тұлғалық әлеуеті мен мүмкіндіктеріне сай қалыптасып, кәсіптік іс-әрекет барысында өзін-өзі жетілдіру жолдарын анықтайды. Сондықтан әрбір мұғалімнің бейімі мен икеміне қарай қалыптасатын педагогикалық қабілеттіліктерді философиялық, психологиялық, педагогикалық, әлеуметтік аспектілер тұрғысынан қарастыру мұғалім бойында қалыптасатын кәсіби құзіреттіліктерді жетілдіруге үлкен ықпал етеді.

Педагог – бұл тәрбие беру басымдылықтарының негізгі жолсерігі. Тәрбие үдерісінің басты нәтижесі мұғалімнің кәсіби - тұлғалық қасиеттеріне байланысты саналады. Аталған кәсіби іс-әрекетте құзыретті әдісті іске асыруға мүмкіндік береді. Қазіргі кезде оқытушының жоғары тұлғалық

беделін – оқыту және тәрбие нәтижесінде өзінің елінің тағдырын, өзінің әрбір білім алушының тағдырын жауапкершілікпен түсінетін бірден-бір маңызды тұлға деп қарастырамыз.

Педагог үнемі ізденісте бола отырып, жаңаша оқытуды іске асыруда түрлі инновациялық технологиялардың әдіс – тәсілдерін өз ізденісі арқылы оқушы қабілетіне, қабылдау деңгейіне қарай жеке қолданады. Сонымен қатар психологиялық–педагогикалық білімін жетілдіріп үйренумен қатар, сол білімін өз ісінде шебер сұрағына жауап беруге даяр болуға тиіс екені сөзсіз [4].

Педагогтың іс – әрекетінің нәтижесін зерттеулер мен зерделеуге сүйене отырып, қазіргі уақытта оқытушы мына төмендегі сипаттамаға лайық болуы тиіс екендігі атап көрсетіледі:

- теориялық білімі жоғары меңгерген, ұдайы ізденіп, өзінің пәндік, психологиялық, педагогикалық және әдістемелік білімін, мәдениет дәрежесін жоғары көтеруші адам болуы;

- коммуникативті, қоғамдық ортада беделді адам болуы;

- өз мамандығын жақсы меңгерген, біліктілігі жоғары, кәсіптік шеберлігін ұдайы ғылымға негіздей отырып дамытатын адам болуы;

- белгілі педагогикалық технологияның толық әдістемесін меңгерген, ғылымның әр саласынан хабардар, жан – жақты білімінің болуы.

Педагог өз мамандығының кәсіби маманы болуымен қатар, оның бойында білім алушының көзқарасы мен пікірін сыйлау, тек өз пәнінің төңірегінде ғана қалып қоймай, қоғамда болып жатқан өзгерістерге дайын, көзі ашық, жан – жақты талдау жасай білетін маман болуы шарт. Ұлы ағартушы Ахмет Байтұрсынұлы: «Бала оқытуды жақсы білейін деген адам әуелі балаларға үйрететін нәрселелерін өзі жақсы білуі керек» деген тұжырымында «Шығармашыл ұстаз шығармашыл шәкірт дайындайды» деген ойы айқын аңғарылады [5].

Жаһандық білім беруде оқытушы тұлғасы – бұл әлемдік тәжірибені құраушы және мәдениетті таратушы тұлға болып табылады. Әлемдік стандарт бойынша заманауи ұстаз – бұл жекелеген шығармашылық, шынайы проблемалы-педагогикалық және сыни ойлауды меңгерген, рефлексия және мақсатқа бағытталған диагностикалық негізде нақты педагогикалық жағдайлардағы оқытудың жаңа технологиялары мен әлемдік озық тәжірибелерді жүзеге асыратын көпвариантты бағдарламаларды құрушы тұлға саналады.

Әдебиет

1. Садықов Т.С. О разработке ведущих идей в профессиональной подготовке будущего специалиста // Вестник АГУ им. Абая. №5(5), 2007.

2. Иванова Н.Д., Берикханова А.Е. Культура умственного труда - залог успешной компетентностной подготовки будущих специалистов. - Алматы, 2010.

3. Лапина О.А. Введение в педагогическую специальность: Учеб. Пособие для вузов/ О.А.Лапина, Н.Н.Пядушкина. - М.: Академия, 2011.

4. Введение в педагогическую профессию: Учебное пособие для студентов пед. специальностей. /Хан Н.Н., Калиева С.И., Жексенбаева У.Б., Колумбаева Ш.Ж., Калиева Г.И., Берикханова А.Е./ - Алматы, 2010.

5. Құдайқұлов С.М., Құдайқұлов М.Ә. Творчестволық және бәсекелестік қабілеттілік. Алматы, «Школа XXI века», 2009.

«Даму ерекшеліктері бар балаларды қолдаудың аспектілері»

Ж.Т. Измайлова

оқытушы - эксперт, «Павлодар педагогикалық университеті»,

Павлодар қ

Г.Е. Нурбаева

**э.ғ.к., «Қаржы және есеп» кафедрасының қауымдастырылған
профессоры, Торайғыров университеті, Павлодар қ**

e-mail: nuvi79@mail.ru

Аннотация. В статье автором изучена сущность социальной инклюзии в Республике Казахстан, а также законодательные актов, которые напрямую затрагивают интересы детей с инвалидностью и международные стандарты.

Ключевые слова: инклюзивное образование, законы, дети с особенностями развития

Аңдатпа. Мақалада автор Қазақстан Республикасындағы элеуметтік инклюзияның мәнін, сондай-ақ мүгедек балалардың мүдделерін және халықаралық стандарттарды тікелей қозғайтын заңнамалық актілерді зерттеді.

Түйінді сөздер: инклюзивті білім беру, инклюзивті білім берудің заңдары, ерекше қажеттіліктері бар балалар.

Annotation. In the article, the author investigated the essence of social inclusion in the Republic of Kazakhstan, as well as legislative acts directly affecting the interests of disabled children and international standards.

Keywords: inclusive education, laws, children with special needs.

Адамзат өркениеті өзінің өмір сүру кезеңінде мүмкіндігі шектеулі балаларға қатысты ұзақ және қайшылықты жолдан өтті. Бұл қоғамның рухани эволюциясының жолы болды, онда немқұрайлылық, өшпенділік пен

агрессия, қамқорлық пен мейірімділік үлгілері болды. Ескі қарым-қатынаста бір ғана нәрсе орындалмады - тең шарттардағы ынтымақтастық.

Таңдалған тақырыптың өзектілігі біздің қоғам дамуының қазіргі жағдайында балалардың денсаулығы мен қоғамға енуіне байланысты мәселелердің алға шығуында, олар жақын болашақта біздің қоғамның әлеуметтік-экономикалық, әлеуметтік-саяси және мәдени салаларына қатысатын азаматтар болмақ. [1].

Бұл ретте балаларды емдеуге және оңалтуға арналған үлкен қаржылық шығыстар негізгі мәселені құрап тұр, себебі бұл мемлекеттік бюджеттен және әртүрлі қорлардан шығыстардың барған сайын ұлғаюына әкеп соғады. Экономистер бола отырып, біз Оукен Заңының қолданылуын жақсы түсінеміз, оған сәйкес мұндай балаларға қамқорлық жасайтын ата-аналар өндіріс процесінен алшақтайды және сәйкесінше бұл елдің ЖІӨ-не әсер етеді. Бұл жұмыс біздің еліміздің Президенті жариялаған 2022 - Бала жылына байланысты ерекше маңыздылық пен өзектілікке ие болады.

Бұл зерттеудің негізгі мақсаты – инклюзивті білім беру мен оны жетілдірудің ролін арттыра отырып, жас ұрпақтың денсаулығы мен қоғамға бейімделуіне байланысты қоғамдағы проблемаларға назар аудару.

Қазақстан Республикасындағы әлеуметтік инклюзия мен мүмкіндіктер теңдігін дамыту бойынша жүргізіліп жатқан күш-жігер мүмкіндігі шектеулі балалардың мүдделерін тікелей қозғайтын бірқатар заңнамалық актілерді әзірлеуге ықпал етті. Арнайы заңнамада тегін білім алу (бастауыш, орта және кәсіптік білім, сондай-ақ осы санатқа жататын балалар үшін тегін жоғары білім алу), медициналық мекемелерде мамандандырылған емдеу, қызмет көрсету және материалдық көмек көрсету және әлеуметтік қолдау құқықтары қарастырылған. Ерекше қажеттіліктері бар адамдарға көрсетілетін қызметтердің қолжетімділігін қамтамасыз ету саласындағы құрылыс нормалары мен стандарттарына қатысты заңнамалық актілер мүгедек балалардың барлық қажеттіліктерін көрсетпейді, бірақ олардың қажеттіліктерін жанама түрде ескереді. Соңғы екі онжылдықта адам құқықтарына, соның ішінде мүгедек балаларға қатысты қабылданған заңдар мен нормативтік-құқықтық актілер мүгедек балаларды әлеуметтік қорғауға берік негіз болып қана қоймайды, сонымен қатар осы санаттағы адамдар тап болатын проблемалар мен ерекше қажеттіліктерді көрсетеді. , Қазақстанда әлеуметтік жұмыс тұжырымдамасын енгізу кезінде. Мүгедектер мен балалардың қажеттіліктерін қанағаттандыру жөніндегі күш-жігерін мойындай отырып, Қазақстан 2008 жылғы 11 желтоқсанда Мүгедектердің құқықтары туралы БҰҰ Конвенциясына қол қойды. [2].

Неғұрлым дәйекті және жан-жақты заңнамалық базаны әзірлеумен қатар, Қазақстан мүмкіндігі шектеулі балаларға қатысты бірқатар нормативтік өзгерістерді де енгізді. Қазақстанда жүктіліктің ерте кезеңдеріндегі мүгедектерді дер кезінде анықтауға ықпал ететін жаңа ережелер қабылданды. Жаңа ережелер антенаталдық, перинаталды және неонаталдық скринингті қамтиды. Сондай-ақ балалық шақтағы ауруларды және ерте

жастағы балаларды дамытуды кешенді басқарудың жаңа әдісі енгізілді. Білім беру, денсаулық сақтау және әлеуметтік қорғау сияқты секторлар жаңа деңгейге көшті және мүгедек балаларды анықтау, қорғау, инклюзивті және тең мүмкіндіктерді қамтамасыз ету тұрғысынан өздері үшін жаңа рөлдерге ие болды. Білім беру саласындағы педагогикалық бағалаулар дамудың артта қалуын анықтауға көмектесті. Әлеуметтік қорғау секторы баланың мүгедектігінің дәрежесін бағалайды және ауырлығына қарай еңбек нарығына қосу оның бір бөлігі болып табылатын әлеуметтік инклюзия перспективаларын бағалайды. Барлық секторлардағы күш-жігер біріктірілді және ерте балалық шақтағы даму қаупін анықтау үшін балалардың жаппай стандартталған скринингі басталды, бұл адамның өмір бойы интеграциялану стратегияларын әзірлеуге көмектеседі. Соңғы онжылдықта балалық шақтағы мүгедектік жағдайларының мониторингі айтарлықтай жақсарды. 2005-2012 жылдар аралығында Елімізде тіркелген мүгедек балалардың саны өсті, бұл Қазақстан Республикасындағы мүгедек балалардың абсолютті және салыстырмалы санының өсуін ғана емес, сонымен бірге мүгедектігі бар балаларды анықтау, есепке алу және кейіннен қорғау жағдайларының өсуін көрсетеді. мүгедектік. Мүгедектікке байланысты әлеуметтік стигма азайғанымен, мүгедектігі бар балалар туралы белгілі бір дәрежеде жеткіліксіз хабарлау әлі де бар. Мүгедек балаларды тіркеу көрсеткішінің артуы бүкіл ел бойынша мемлекеттік қызметтермен және соған байланысты жеңілдіктермен көбірек балалар қамтылғанын көрсетеді. [3].

Мәселен, денсаулық сақтау жүйесінің деректері 16 жасқа дейінгі барлық мүгедек балалардың 88,2 пайзы алғашқы медициналық-санитарлық көмек көрсету ұйымдарында есепте тұрғанын, мүгедек балалардың 96 пайыздан астамы мемлекеттік жәрдемақы алатынын көрсетеді. Соңғы онжылдықтарда әлеуметтанушылар мен мүгедектік зерттеушілері мүгедектікті әлеуметтік контекстпен тығыз байланысты деп қарайды және әлеуметтік оқшаулау және онымен тығыз байланысты басқа да кемшіліктер сияқты салдарға назар аударды (Шекспир, 2006). Сонымен қатар, әлеуметтанушылар мүгедектікті әлеуметтік құбылыс деп санайды және байқалатын мүгедектік деңгейіне әсер етуде әлеуметтік жағдайлардың рөлін атап көрсетеді (Левеллин және Хоган, 2000). Осылайша, мүгедектіктің әлеуметтік моделі проблеманы қоғамға қайтаруды талап етеді, ол өз кезегінде неғұрлым жауапты рөл атқаруы керек. Мүмкін, мұндай модель медициналық үлгіде мүгедектер мен олардың отбасыларына жүктелген жауапкершіліктің бір бөлігін қоғамға қайтарады. Әлеуметтік модельде мүгедектік қоғамның бір бөлігі ретінде қарастырылады және мүгедектер (және олардың отбасылары) азаматтық және саяси құқықтарды (сайлау құқығы, сөз бостандығы), сондай-ақ экономикалық, әлеуметтік және мәдени құқықтарды (денсаулық, білім және т.б.) пайдалана алады.). [4]. Қаралған әдебиеттер мүгедектермен жұмыс істеуде медициналық модельден әлеуметтік модельге көшуді ұсынады (Фугироллас, 2008). Бұл мүгедектерге тек материалдық көмек көрсету саясатынан инклюзивті ортаны қамтамасыз ететін саясатқа – мүгедектерге медициналық-

әлеуметтік қолдау көрсетуге көшуді білдіреді. Мүгедектерді қоғамға қосу олар туғаннан кейін бірден басталуы керек. Бұл мүгедектігі бар балалардың ата-аналарына балаларды тәрбиелеу мен оқытуда, оның ішінде әлеуметтік институттандыруды болдырмау мақсатында елеулі көмек көрсету керек дегенді білдіреді (БҰҰДБ, 2009). Саясат тұрғысынан медициналық елге қарағанда әлеуметтік модельді таңдаған кезде назарды адам денсаулығы мәселелерінен инклюзивтілікті, қатысуды және қызметтер мен инфрақұрылымға толық қолжетімділікті қамтамасыз ету үшін еңсерілуі тиіс кедергілер тізіміне ауыстыруға назар аудару қажет. . Мұндай кедергілер заңнамалық базаға (мысалы, мүмкіндігі шектеулі ересектерді/балаларды анықтау механизмі немесе әлеуметтік қорғау және көрсетілетін қызметтер), әртүрлі қызмет көрсету жүйелерімен (мысалы, денсаулық сақтау немесе білім беру) қамту дәрежесіне және қоғамда мүгедектер (және олардың отбасылары) үшін жалпы инклюзивті орта құру. Балалардағы немесе жалпы адамдардағы мүгедектік, әсіресе оның әлеуметтік және интеграциялық аспектілері бүкіл әлемде күрделі мәселе болып табылады. 2012 жылы әлемде мүмкіндігі шектеулі бір миллиардқа жуық адам болған. Олардың ішінде 110-нан 190 миллионға дейін адам жұмыс істеуде айтарлықтай қиындықтарға тап болды. Барлық мүгедектердің 150 миллионға жуығы бес жасқа дейінгі балалар болды. 400 миллионнан астам мүгедектер кедейлік шегінен төмен табысы төмен елдерде өмір сүрді (Lansdown, 2012; ЮНИСЕФ-ДДҰ, 2012). Бұған қоса, шектеулі жаһандық және салыстырмалы зерттеулерге байланысты мүгедектік көрсеткіштері хабарланғаннан да нашар болуы мүмкін. Мұндай шектеулер анықтамалардағы айырмашылықтарға, санақтар мен сауалнамалардың шектеулеріне және мүгедектікті анықтау және өлшеу үшін қолданылатын әдіснамалардың кең ауқымына байланысты жүйелердің мүгедектерді анықтау қабілетсіздігіне қатысты (Шнайдер, Лоеб және т.б., 2001; ЮНИСЕФ). Висконсин университеті, 2008). Халықаралық тұрғыдан алғанда, әртүрлі халықаралық конвенциялар балалардың, атап айтқанда, мүмкіндігі шектеулі балалардың құқықтары мәселесін қарастырады. [5]. Бала құқықтары туралы конвенция (БҚК) мүгедек балаларға қатысты нақты ережелерді көздейтін алғашқы шарт болды (БҰҰ Бала құқықтары туралы конвенцияның 2 және 23-баптары). Дегенмен, Бала құқықтары туралы конвенцияның дамуы 1980 жылдары мүгедектік жеке тұлғаның проблемасы ретінде қарастырылған кезде орын алды (БҰҰ, 2011; Lansdowne, 2012). Мүгедектердің құқықтары туралы конвенцияда (МҰҚК) тек мүгедектердің құқықтарына ерекше көңіл бөлінеді. Конвенция 2008 жылы күшіне енді және 2013 жылдың қыркүйегіне дейін 134 мемлекет Конвенцияны ратификациялады (оған қол қойған 156 елдің ішінде). Конвенцияның 1-бабында мүгедектерге «әртүрлі кедергілермен өзара әрекеттесу кезінде олардың басқалармен тең негізде қоғамға толық және тиімді қатысуына кедергі келтіруі мүмкін тұрақты физикалық, психикалық, интеллектуалдық немесе сенсорлық бұзылыстары бар адамдар» анықталған. Сонымен қатар, мүгедектіктің басқа да әртүрлі анықтамалары пайдаланылады, бірақ жалпы

мүгедектіктің үш деңгейі бар: құнсыздану, функционалдық шектеу және қатысудың шектелуі (Сассер, 1990; ЮНИСЕФ, 2008). Соңғы деңгей, мысалы, қозғалысты шектеу (қолжетімсіз ғимараттар немесе көлік құралдарының болмауы), әлеуметтік оқшаулау (стигмаға байланысты факторларға байланысты) сияқты факторларға байланысты мүгедектіктің сезілуі (немесе күшеюі) мүмкін екенін ескеру маңызды. немесе саяси факторлар, яғни мүгедектерді тұрақты білім беру бағдарламаларына қол жеткізуден айыру және т.б.). [6].

Сонымен қатар, жалпы алғанда, балалар мен ересектердегі мүгедектік анықтамаларының арасында айырмашылық бар екенін атап өткен жөн. Балалық шақтағы мүгедектік немесе даму кемістігі жас нормаларына қатысты психикалық, әлеуметтік және/немесе физикалық функциядағы шектеулер ретінде анықталған (Дуркин, 2001; ЮНИСЕФ, 2008). Мұндай мүгедектік жүйке дамуының бұзылуының салдары болуы мүмкін және туылғанға дейін немесе туылған кезде немесе одан кейін дамуы мүмкін. Мұндай бұзылулардың салдары таным, қозғалыс, сөйлеу және тіл, есту, көру және мінез-құлық сияқты функционалдық салаларда көрінуі мүмкін (Davidson et al., 2003)[7]. Барлық балаларға әсер ететін жалпы әлеуметтік-экономикалық, мәдени, экологиялық факторлардан басқа, мүгедек балалар мүгедектікке байланысты қосымша қауіп-қатерлерге және зорлық-зомбылыққа ұшырауы мүмкін. Сонымен қатар, кейбір мүгедек балалар жынысына, әлеуметтік-экономикалық жағдайына, көптеген мүгедектікке, географиялық тұрғыдан шалғай аймақта немесе аймақта орналасуына, ауылдық жерде орналасуына, қақтығыстарға немесе азшылықтарға жататындығына байланысты ерекшелену мен қолайсыздыққа көбірек ұшырауы мүмкін. Бүкіл әлемде мүгедек балалар мен олардың отбасылары кемсітушілікке, кедейлікке және әлеуметтік оқшаулануға және басқа да зорлық-зомбылық пен зорлық-зомбылыққа ұшырайды (әлеуметтік шеттету, стигма және дәрменсіздік – мүгедек балаларға қатысты зорлық-зомбылыққа әкелетін себептер).

Әдебиет

1. Гончарова Е.Л., Никольская О.С., Кукушкина О.И. Дети с особыми образовательными потребностями в системе понятий культурно-исторической психологии // Альманах Института коррекционной педагогики.
2. Закон Республики Казахстан от 08.08.2002 N 345-III "О правах ребенка в Республике Казахстан" <http://pavlodar.com/zakon/?all=all&dok=02168>
3. Закон Республики Казахстан от 13 апреля 2005 года № 39-III «О социальной защите инвалидов в Республике Казахстан» http://online.zakon.kz/Document/?doc_id=30008935
4. Пугачев А.С. Инклюзивное образование // Молодой ученый. -- 2012. -- №10. -- С. 374-377.

5. Алехина С.В. Принципы инклюзии в контексте изменений образовательной практики // Психологическая наука и образование. - 2014. - Т.19. - №1. - С.5-16.
6. Лич Д. Прикладной анализ поведения. Методики инклюзии учащихся с РАС. - М.: Оперант, 2015.
7. Алехина С.В. Инклюзивное образование: практика, исследования, методология: Сборник материалов II Международной научно- практической конференции / Отв. ред. - М.: ООО «Буки Веди», 2013.

«Студенттердің психологиялық денсаулықтарын дұрыс қалыптастыру мәселесі»

Канжигалинова М. К

Магистрант, Павлодар педагогикалық университеті, Павлодар қ.

Матаев Б.А

PhD, оқытушы-эксперт, Павлодар педагогикалық университеті,

Павлодар қ.

mkanzhigalinova@mail.ru

Аңдатпа. Бұл мақалада студенттердің психологиялық денсаулығы мәселелері, олардың факторлары, туындау себептері және оларды қалыптастыру туралы баяндалған. Мақалада психологиялық денсаулықты анықтау және шешу жолдары, психологиялық денсаулықтың маңыздылығы көрсетіледі.

Аталмыш жұмыста психологиялық денсаулық термині және оның сипаттасымен қатар, студенттердің психологиялық денсаулығы нашарлаған кездегі жағдайы сипатталады және оны қалай шешуге болатынын, оны қандай әдістер арқылы анықтауға болатыны зерделеп сараланды.

Кілтті сөздер: психологиялық денсаулық , психологиялық қызмет, диагностикалық әдістеме, коррекциялық және дамытушылық әдістер.

Аннотация. В данной статье рассказывается о проблемах психологического здоровья студентов, их факторах, причинах возникновения и их формировании. В статье освещаются пути выявления и решения проблем психологического здоровья, важность психологического здоровья.

В данной работе, наряду с термином психологическое здоровье и его характеристикой, описывается состояние студентов при ухудшении их психологического здоровья и изучается, как его решить, какими методами можно определить.

Ключевые слова: психологическое здоровье, психологическая служба, диагностическая методика, коррекционно-развивающие методы.

Annotation. This article describes the problems of psychological health of students, their factors, causes and their formation. The article highlights the ways to identify and solve psychological health problems, the importance of psychological health.

This paper, along with the term psychological health and its characteristics, describes the condition of students with the deterioration of their psychological health and studies how to solve it, which methods can be determined.

Key words: psychological health, psychological service, diagnostic methods, correctional and developmental methods.

Тұлғаның психологиялық денсаулығы туралы мәселе 20 ғасырдан бастап ғалымдарды қызықтырған, сол себепті әлі күнге дейін бұл мәселе өз өзектілігін жоғалтқан емес. Тұрақты түрде болып жатқан табиғи және экологиялық апаттар, адамдар санының күрт еселеніп кетуі және адамдардың табиғи ортадан бөлінуі, әлеуметтік нормалардың өзгеруі және саяси тұрақсыздық адамдардың психологиялық денсаулық мәселесінің өзекті болуына әкелді. Оған академик В.М. Бехтерев "психологиялық денсаулық" тақырыбын өз қызметінің басында тұжырымдай отырып, үлкен көңіл бөлді. Бұл мәселені қарастырған Л. С.Выготский, А. Н. Леонтьев, С. Л. Рубинштейн, Уолтер Кэннон, Ганс Селье және Дэвид Майерс сияқты адами психологиялық ахуалды зерттеген ғалымдар үлкен үлес қосты. "Психологиялық денсаулық" ұғымы психологияның гуманистік бағытында кеңінен қолданылады (К.Голдштейн, А. Маслоу, К. Роджерс, В. Франкл және т.б.). А. Маслоу психологиялық денсаулықтың патологиялық бұзылыстары адамның дұрыс емес, қате психологиялық дамуының салдары негізінде пайда болатын невроздар мен психоздар деп есептеді. Психологиялық тұрғыдан сау адамдар - бұл "жетілген, өзін-өзі тануының жоғары деңгейі бар, нақты өмірлік жетістіктері мен табысты тәжірибесі бар және өз жеке мүмкіндіктерін дамыта алатын адамдар". Оның пікірінше, психологиялық денсаулықтың негізгі көрсеткіштері - адамның өзін-өзі тануының көрсеткіштері, оның дамуының толықтығы мен байлығы, қалыптасқан потенциалды мәнері, жеке тұлғаның дербестігі, жеке және кәсіби өзін-өзі анықтау қабілеті, басқа адамдардың өзіндік ерекшеліктерін сол күйінде қабылдау, шығармашылық бағыт және т. б. сияқты қасиеттерді дамыту [1,256].

Қазіргі кездегі студенттер үнемі өзгеріске түсіп отыратын қоғамда өмір сүреді, онда әлеуметтік-саяси, әлеуметтік-экономикалық, азаматтық-күқықтық өзгерістерге байланысты болашақ жоғары, кәсіптік білімді мамандардың рухани-тұлғалық саласына, психологиялық сау және өзін-өзі жүзеге асыратын тұлға ретінде талаптар деңгейі өсті.

Көбінесе жастардың өмірі көңіл көтерумен, бос уақытпен және демалыспен байланысты, бірақ бұл тек бір қарағанда жеңіл және алаңсыз болып көрінеді. Университетке, колледж сияқты оқу орындарына түсу кезінде жастар өз

жолында көптеген стресстік жағдайларға тап бола бастайды. Университетке, колледжға келгеннен кейін жастардың өмір салты әр түрлі болатынын, әдеттегі ортасы өзгеретінін ұмытпауымыз керек: жаңа қала, жағдай, ұжым. Осының бәрі олар үшін жаңа. Жастар оқу процесінің өзгеруіне байланысты бірдей күйзеліске ұшырайды. Барлық осы жаңа ерекшеліктер: оқу құрылымы, жатақханаға көшу, ақшаның жетіспеушілігі, сондай-ақ тұрғын үй проблемалары студенттердің психологиялық денсаулығына әсер етеді, студенттерді белгісіздік жағдайына мәжбүр етеді. Сондықтан оны нығайтып, қолайлы психологиялық климат құруға көбірек көңіл бөлу керек. Мұны қазіргі психологияның мүмкіндіктерін қолдана отырып жасауға болады, оның маңызды компоненттері адам мен қоршаған орта арасындағы үйлесімді қарым-қатынас және адамның "мен" әр түрлі аспектілері болып табылады. Білім беру тек ұрпақтардың білімін, дағдыларын, икемділіктері мен мәдени тәжірибесін беру және көбейту жүзеге асырылатын ерекше сала бола отырып, ойлау, дүниетаным және осы дүниетаным сипатын, ұлттың рухани құндылықтарын, оның тарихи және моральдық өзін-өзі тануын қалыптастырады.

Қазіргі психологиялық әдебиеттерге талдау жасағанда көптеген зерттеушілер денсаулықтың психологиялық негіздерін осыған ұқсас терминдерді қолдана отырып қарастырған: “Психикалық денсаулық” Б.С.Братусь, “Психологиялық денсаулық” И.В.Дубровина, “Тұлғалық денсаулық” Л.М.Митина, “Рухани денсаулық” Ю.А.Кореляков, “Жанның саулығы” О.И.Даниленко [2,576].

Мәселен, Б.С.Положий мынадай анықтама береді: «Психикалық денсаулық дегеніміз психиканың субъективтік тұрғыда жанға жайлылығын сезінуін қамтамасыз ететін ағзадағы барлық психикалық қызметтердің үйлесімділігімен және біртұтастығымен сипатталатын адам психикасындағы қалып-күй, белгілі бір мақсаттағы саналы іс-әрекетті жүзеге асыру қабілеттілігі, дұрыс мінез-құлық түрлері болып табылады». Ағзадағы барлық психикалық қызметтердің үйлесімділігін тұрақтыландыру үшін психикалық үйлесімділіктің жоқтығы жайлы да көзқарастың болуы қажет екені анық. Белгілі бір мақсаттағы саналы іс-әрекетті жүзеге асыру қабілеттілігін анықтау үшін санадан тыс іс-әрекет көріністерін білу керек. Дұрыс мінезқұлық түрлері дұрыс емес түрлерімен салыстырылған кезде анықталады.

Денсаулық психологиясы адамның жоғары талаптар барысындағы, психикалық жүктемелер жағдайындағы өтелетін «ақысын» анықтауға аса назар аударады. Осындай талаптар мен жүктемелердің алуан түрде кездесетін ортасына студенттік орта жататыны белгілі. Екінші жағынан, дәл осы кезеңде психикалық денсаулық әрекетінің жетістігіне тікелей ықпал ететін жағдайда маман қалыптасып, өмір салтының үлгісі осылайша қоғамдық маңызы бар мағынаға ие болады. Аса өзекті әлеуметтік-экономикалық өзгерістер барысында психикалық денсаулығына қауіп төндіретін тағы да бір ықпал – болашақ маманның әлеуметтік және кәсіби тұрғыдан қоғамдағы

орнының анықталмауы мен өзінің біліміне сай жұмыс орнын іздестіру қажеттілігі пайда болады [3,456].

Психологиялық денсаулығының ықпалдарына болашақ оқиғаларға қатысты мақсаттар мен күтілімдер жатады. Оларды жағымды оқиғаларды күтудегі жағымды мақсаттар және жағымсыз оқиғаларды күтудегі теріс мақсаттар деп екіге бөлуге болады. Біріншілері күйзелісті дұрыс жеңіп шығуға көмектеседі, өйткені қиын жағдайларда эмоциялар іс-әрекетті нығайтудың механизмдері ретінде әрекет жасайды. Теріс мақсаттар барысындағы эмоциялар әлсірету сипатындағы деструктивтік ықпал көрсете бастайды.

Барлық дерлік адамдар өз өмірінде мінез-құлық ауытқуларымен, сондай-ақ эмоционалдық салалар мен тұлғааралық және отбасы ішіндегі қарым-қатынаспен байланысқан психологиялық мәселелермен соқтығысады. Нақтырақ айтқанда, эмоционалдық суықтық, депрессия, қорқыныш сезімі, мазасыздықтың жоғарылауы эмоционалдық саланың ішіндегі психологиялық мәселелерді сипаттайды. Мінез құлық ауытқулары мен қарым-қатынас агрессивті іс-әрекеттерде, конфликтілікте немесе керісінше, тұйықтылық мәнерінде, шешімсіздікте, өз ойы, көзқарасы мен қызығушылықтарын қорғай алмауында, сонымен қатар өзіне ұнамайтын істен бас тарта алмауында көрініс табады және байқалады.

Студенттердің психологиялық саулығының келесі ықпалы — өз іс-әрекеттерінің нәтижелеріне қанағаттанарлықтай жағдайда болуы. Істелген жұмысқа деген сәттілік сезімі тұлғалық талпыныстарының субъективтік маңыздылығына, көздеген мақсаттарына жетудің жоғары мүмкіншілігіне тең келеді.

Мақсаттарын саналы түрде таңдау мен оларға қол жеткізу мүмкіншіліктерін дұрыс бағалау, өзін-өзі реттеу үрдістерінде маңызды орын алады. Сондай-ақ, таңдалып алынған мақсаттарға сыртқы кедергілерге қарамастан, қол жеткізуге болады деген пікір орнығады. Мақсаттары және оларға қол жеткізудің мүмкіншіліктерін анықтауды саналы түрде мойындау күйзеліске қарсы тұрақтылықтың қалыптасуына және күйзелісті жеңудің сындарлы бағыттар іздестіруіне себеп болады [4,246].

Студенттер энергетикалық шығындары көп және кәсіби талаптанулары жоғары сипаттағы аса белсенділікпен оқу іс-әрекетіне араласады. Сонымен қатар кәсіби іс-әрекетіндегі сәттілікті сезінуі мен жалпы өмірге қанағаттануы төмендейді, сондай-ақ, пайда болатын мәселелерді шешу белсенділігінің қабілеттілігі жеткіліксіз болып қалыптасады. Соңғысын өзіндік құзырының төмендігімен және өз әрекеттері тиімділігіне қатысты бақылаудың төмендеуімен түсіндіруге болады. Белсенділіктің жоғары деңгейі сәтсіздік жағдайынан бас тартудың шамалы бағытына сай келеді.

Қоршаған орта тарапынан болатын әлеуметтік қолдауды сезінудің орташа деңгейі назар аудартады. Мұны бірінші курс студенттерінің білім ортасындағы жаңа іс-әрекеттерге бейімделуінің бастапқы кезеңінің мазмұнымен түсіндіруге болады. Бұл кезеңде студенттің жаңа әлеуметтік рөлі, өзін және айналысындағыларды әлеуметтік жаңа орта элементтері

ретінде сезінуі қалыптаса бастайды. Өзінің осы ортаға жататынын мойындауының осы кезеңде пайда болуы, ортаға теңесуі оған аса сенімділікпен қарауын, болып жатқан оқиғаға қатынасуын немесе ықпал етуін, оқиғалардың дамуы тұлға күтілімдеріне сай келеді деп сенуді қажет етеді[5,106].

Қазіргі таңда студенттердің психологиялық денсаулығын жақсарту жағдайларын алға қойып, психологиялық қызметтер арқылы осы мәселелер шешімін табуда. Оның ішінде, студенттердің өзіндік жеке дара ерекшеліктеріне сәйкес келетін көптеген түрлері мен оларды іске асыру жолдары бар. Осындай мәселелерді диагностикалық әдістемелер(өзін-өзі жетілдіру тесті Л.Я.Гозман, жалғыздық шкаласы Д.Рассел), коррекциялық және дамытушылық әдістер(дискуссия, рөлдік ойындар, тренингтер және т.б.) жолдар арқылы анықтауға және шешуге болады.

Қорытындылай келе, қазіргі заманғы студенттердің психологиялық денсаулығының дұрыс қалыптасуы біздің еліміздің болашақта жоғары дамуына себеп болатын бірден бір басты негіз. Педагогтар мен психолог мамандардың біздің студенттердің психологиялық денсаулығын жан-жақтылығын дамытудың жолдары мен дұрыс қалыптастыру жұмыстарын күнделікті процеске айналдыру үлкен маңызға ие.

Әдебиет

1. Зимулина Г.Д. Проблема психологического здоровья студентов, 2015ж.
2. Ананьев Б.Г. Избранные психологические труды 1980ж.
3. Положий Б.С. Социальная психология и общество, 1998ж.
4. Никифоров Г.С. Психология здоровья, 2003ж.
5. Кудряшова В.В. Обеспечение психологического здоровья студентов средствами психологической службы педагогического колледжа, 1999ж.

Информационно-коммуникационные технологии на уроках математики как средство повышения качества знаний

Капанова А.С.

Павлодарский педагогический университет, г. Павлодар

Anastasiya.borodina.pv@gmail.com

Аннотация: В данной статье рассматривается то, как использование ИКТ - технологий на уроках оптимизирует процессы понимания и запоминания учебного материала, а главное - поднимет на неизмеримо более высокий уровень интерес детей к учебной деятельности. Информатизация

начальной школы позволяет повысить качество образования, это доказано экспериментально.

Ключевые слова: *информационно-коммуникационные технологии, повышение качества образования, начальная школа*

Аннотация: Бұл мақалада сабақтарда АКТ технологияларын қолдану оқу материалын түсіну және есте сақтау процестерін қалай оңтайландыратыны, ең бастысы балалардың оқу іс - әрекетіне деген қызығушылығын өлшеусіз жоғары деңгейге көтеретіні қарастырылады. Бастауыш мектепті ақпараттандыру білім сапасын арттыруға мүмкіндік береді, бұл эксперименталды түрде дәлелденген.

Түйінді сөздер: *ақпараттық-коммуникациялық технологиялар, білім беру сапасын арттыру, бастауыш мектеп.*

Abstract: This article examines how the use of ICT technologies in the classroom optimizes the processes of understanding and memorizing educational material, and most importantly - will raise children's interest in learning activities to an immeasurably higher level. Informatization of primary schools allows improving the quality of education, this has been proven experimentally.

Keywords: *information and communication technologies, improving the quality of education, primary school.*

В настоящее время мы являемся свидетелями того, как компьютеризация проникает все глубже во все сферы нашей жизни. Практически нет сфер деятельности, где бы не использовались компьютеры: финансовые операции, коммуникации и полиграфия, моделирование и строительство новых объектов, и конечно образование и многое другое. Трудно представить нашу жизнь без этих действующих и многофункциональных инструментов. Использование компьютерных технологий в образовании является новым мощным стимулом для дальнейшего развития педагогической науки. Существует необходимость в исследованиях для поиска новых и эффективных методик, методов использования компьютерных технологий, расширяющих возможности образовательного процесса.

В последние годы педагогические и методические разработки демонстрируют всестороннее внедрение информационно-коммуникационных средств в образование и науку. Недавняя пандемия показала нам важность и необходимость владения компьютерными технологиями.

Сегодня многие ведущие педагоги все чаще обращаются к использованию этих инструментов в современном образовательном процессе, среди них: М.П. Лапчик, В.А. Далингер, К.А. Зуев, Н.В. Шолохов, П.И. Совертков, И.В. Роберт, С.И. Шапиро, Кусаинова У.Б., Садуакасов А. и другие. Большинство из них рассматривают различные подходы к использованию компьютерных технологий в качестве средства обучения.

К сожалению, применение компьютера в учебной деятельности в основном ограничивается его использованием в качестве — «большого калькулятора», — «информационного учебника» для контроля знаний учащихся и в меньшей степени – в качестве исполнителя других функций. Более того, его преимущества и возможности для обучения, как правило, раскрываются не в полной мере.

При использовании компьютера [1] учащиеся осваивают учебный материал со своей скоростью, их знания объективно оцениваются, осуществляется одновременная обратная связь, они получают широкий спектр информации, которая должна быть представлена в различных изображениях. С другой стороны, используя компьютер, учитель может учитывать индивидуальность учащихся, уделять им больше внимания, избавляться от рутинной работы при поиске информации, включать различные упражнения, затрачивая при этом минимум времени на создание заданий, и, как следствие, тратить больше времени на совершенствование своих навыков, интеллектуальный уровень и профессиональные навыки.

Несомненно, такое использование компьютера решает многие образовательные и психологические проблемы во время обучения. Однако возможности этого технического инструмента гораздо шире. Кроме того, информационные технологии оказывают значительное влияние не только на процесс обучения, но и на развитие и образование учащихся младших классов. Они стимулируют и создают мотивацию, обеспечивают динамизм процесса обучения, стимулируют учебную и познавательную активность. Сами по себе информационные технологии не всегда могут обеспечить эффективность обучения, но они могут быть средством улучшения текущего учебного процесса [2].

Учителя должны быть не только учителями-предметниками, но и учителями, владеющими основами дидактики и новыми технологиями обучения.

М.П. Лапчик [3] отметил, что информатика - это не столько содержание, сколько методология. По этой причине все учителя – должны стать в каком-то смысле информатиками; и компьютерная грамотность школьников должна формироваться в постоянном общении с компьютерами в классе по всем предметам и в течение всех лет обучения. Однако существует необходимость в углубленном изучении информатики как предмета, в связи с этим учащиеся начальной школы начинают изучать математику со 2 полугодия 1 класса.

На всех этапах обучения можно использовать такой эффективный инструмент, как компьютер. Его использование не должно ограничиваться презентациями и видеороликами; его можно использовать во время открытия новых знаний, повторения и закрепления пройденного материала, СОР, СОЧ, тестов и т.д.

При закреплении учебного материала компьютер служит генератором проблемных ситуаций; управляет самостоятельной работой учащихся; анализирует уровень усвоения.

При применении знаний компьютер может служить тренажером для формирования навыков и умений; обеспечивать дифференцированную поддержку и контроль для учащихся [4].

Включение компьютера в процесс обучения не должно быть хаотичным и бесцельным. Каждый урок должен быть продуман; использование информационных и коммуникационных средств должно быть оправдано целями, требованиями предмета, затратами времени. Развитие навыков работы с техническим оборудованием должно проводиться регулярно на протяжении всего курса обучения в школе.

Визуализации не уделялось должного внимания в традиционном высшем образовании. Установлено, что человек получает 90% информации об окружающей действительности через зрительный анализатор, 9% – с помощью слуха и 1% – с помощью осязания. Все это еще раз доказывает, что активное использование зрительного анализатора открывает новые, большие возможности для повышения качества и эффективности образования [4]. Эта проблема также может быть решена с помощью компьютерных средств, задействованных в процессе обучения.

Было проведено исследование, на базе «Средней общеобразовательной школы-гимназии №9» города Павлодар, суть которого заключалась в исследовании влияния информационно-коммуникационных технологий на качество знаний учащихся 2 класса. Результаты данного исследования показали, что после использования на постоянной основе различных видов информационно-коммуникационных технологий на уроках у учащихся экспериментального класса значительно повысился интерес к предмету, а так же вырос процент качества знаний. Это говорит о том, что детям гораздо интереснее и легче получать знания, когда учитель использует разного рода цифровые образовательные ресурсы. В таблице 1 представлены результаты контрольных срезов учащихся контрольного и экспериментального классов, которые наглядно показывают положительную динамику в экспериментальном классе.



Таблица 1.

Данное исследование было проведено в рамках общевузовской программы педагогических исследований, финансируемой Павлодарским педагогическим университетом. Оно показало важность использования ИКТ начиная с начальной школы, исходя из результатов данного исследования мы видим что не только качество знаний увеличивается посредством использования ИКТ но и повышается интерес к обучению, что тоже не мало важно. Компьютеризация учебного процесса необходима для улучшения образования на всех уровнях, она предоставляет большие возможности для глубокого изучения основ науки, а также интенсификации всего учебного процесса.

Список литературы:

1. Гершунский Б.С. Компьютеризация образования: проблемы и перспективы. 1987. – 264
2. Новоселов А.А. Формирование профессиональных качеств студентов индустриального колледжа на интегративных уроках математики и информатики: дисс. ... канд. пед. наук. канд. пед. наук. – Новосибирск: Изд. Дом НГПУ, 2000. – 22 с.
3. Компьютеризация системы подготовки учителей: Методические рекомендации/Сост. Депутат парламента Лапчик. – Омск, 1988. -30 с.
4. Павлов Д. Учебные пособия по использованию компьютеров в образовании. – Челябинский университет. Челябинск. регион. Инст. улучшилось. учителя. – 1990. – 140
5. Гнеденко Б.В., Сираждинов С.Х. Университеты и научно-технический прогресс // Сборник научно-методических статей по математике. – М., 1987. – Том 14. – 3-11.

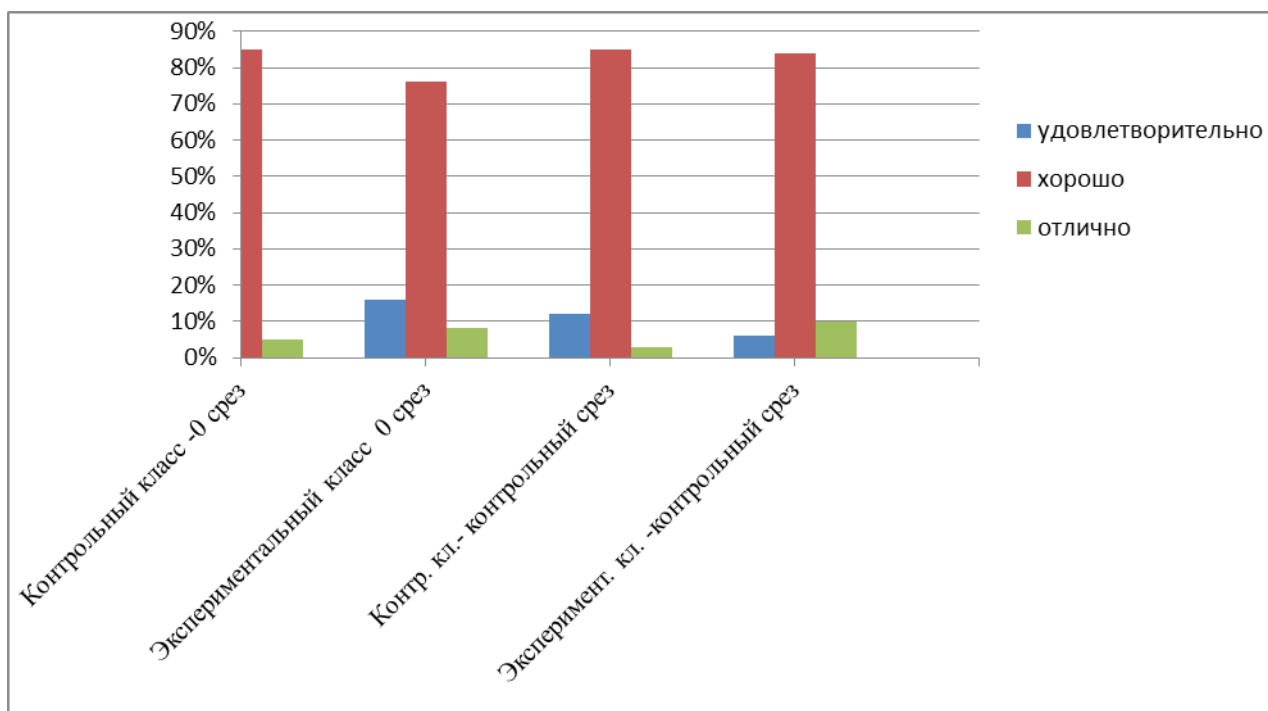
«Методика формирования мотивационной направленности и подготовки студенчества к реализации волонтерской деятельности»

Каримова Р.М Чойдон З. Фомина Т.Н.
Павлодарский педагогический университет г.Павлодар
karimovaraushan@mail.ru

Андатпа. Бұл жұмыста мотивациялық бағытты қалыптастыру әдістемесін зерделеу және студенттерді волонтерлік қызметті жүзеге асыруға дайындау қарастырылады, қатарынан үш кезеңде әсер ету әдістемесі ұсынылған.

Түйінді сөздер: волонтерлік, мотивация, волонтерлік қызмет, көмек.

Аннотация. В данной работе рассматривается изучение методики формирования мотивационной направленности и подготовки студенчества к реализации волонтерской деятельности, предоставлена методика воздействия

Ключевые слова: волонтерство, [мотивация](#), [волонтерская деятельность](#), помощь.в трех последовательных этапах.

Abstract. In this paper, the study of the methodology of formation of motivational orientation and preparation of students for the implementation of volunteer activities is considered, the methodology of influence in three successive stages is provided.

Keywords: volunteering, motivation, volunteer activity, assistance.

На сегодняшний день волонтерство является самым важным инструментом социального, экономического и духовного развития общества, в котором нуждается общество. Ведь волонтером быть престижно во всем мире, это социально одобряемая социальная деятельность.

В ходе исследования в проведенном эксперименте на базе Павлодарского педагогического университета было установлено, что при подготовке к волонтерской деятельности необходимо осуществлять подбор таких методов, средств и способов обучения, с помощью которых можно обеспечить максимальную результативность, и это становится возможным при технологизации процесса подготовки к волонтерской деятельности.

Подготовка к волонтерской деятельности представляет собой непрерывный поступательный процесс сознательного качественного самоизменения, в рамках которого формируются потребность в самореализации [2].

Деятельность волонтеров их оказание помощи нуждающимся приносит пользу, как государству, так и самим волонтерам, которые в результате своей деятельности развивают свои умения и навыки, удовлетворяют потребность в общении и развивают в себе личные качества.

Суть нашего волонтерского деятельности- помогать всем, кто нуждается в помощи.

Цель: теоретически обосновать и экспериментально проверить формирование мотивационной направленности и подготовки студенческой молодежи к развитию волонтерства (на примере Казахстана).

Результаты работы были получены на основе анализа фактического материала, собранного и проанализированного при организации и проведении научно-исследовательской деятельности в условиях классического вуза со студентами Павлодарского педагогического университета в течение трех лет.

Для решения поставленных задач применялся комплекс методов исследования:

- теоретических (изучение и систематизация философской, психолого-педагогической литературы по проблеме диссертационного исследования);
- эмпирических (педагогический эксперимент, наблюдение, опросы, беседы, анкетирование, тестирование, интервьюирование, анализ творческих работ студентов);
- методы математической обработки данных исследования.

Методика формирования мотивационной направленности и подготовки студенчества к реализации волонтерской деятельности относится к методикам воздействия и реализуется в трех последовательных этапах.

Первый этап включает диагностику основных показателей, таких как установочные мотивы волонтерской деятельности, профессионально-важные качества, профессиональная осведомленность будущего волонтера, синтез умений и навыков, необходимых для выполнения волонтерской деятельности [4].

Второй этап предполагает создание условий для формирования мотивационной направленности и подготовки студентов к реализации волонтерской деятельности и самосовершенствования студентов, раскрытие творческого потенциала студентов (оказание индивидуальных консультаций по вопросам построения стратегии саморазвития студента; игры-формулы, деловые игры, тренинги личностного и профессионального волонтерского развития и саморазвития и др.), развитие самостоятельности студентов в преодолении затруднений в процессе подготовки к волонтерской деятельности.

Третий этап связан с обсуждением предыдущих этапов волонтерской деятельности, констатацией факта разрешения волонтерских проблем, осмыслением нового опыта жизнедеятельности, с самопознанием студентами себя с позиции субъекта волонтерства, реализующего потребность в самопреобразованиях[1].

Проведенная экспериментальная работа показала следующее: количество студентов с высоким уровнем развития личностного критерия в экспериментальной группе возросло на 16%, что на 15 % больше, чем в контрольной группе, со средним уровнем развития в группе эксперимента

возросло на 21%, количество студентов с низким уровнем развития личностного критерия в группе эксперимента снизилось на 37% против 6% в группе контроля (таблица 1).

Таблица – 1. Уровни личностного критерия сформированности мотивационной направленности и подготовки студенческой молодежи к реализации волонтерской деятельности.

Критерии сформированности мотивационной направленности и подготовки студентов к реализации волонтерского движения	Уровень	Контрольная группа %		Экспериментальная группа %	
		До Эксперимента	После Эксперимента	До Эксперимента	После Эксперимента
Личностный критерий	высокий	11	12	4	20
	средний	37	42	34	55
	низкий	52	46	62	25

Как показывают результаты опытно-экспериментальной работы, эффективность формирования мотивационной направленности и подготовки студенчества к реализации волонтерского движения зависит от соответствия содержания обучения в вузе современным и прогнозируемым тенденциям развития волонтерской деятельности. Содержание обучения и воспитания студентов должно быстро изменяться при появлении инноваций в предстоящей волонтерской работе, технологии, организации волонтерской деятельности[7]. Глубокие, качественные изменения в сфере волонтерской деятельности, необходимость овладения в сжатые сроки технологиями продуктивной волонтерской деятельностью требуют, чтобы каждый выпускник вуза социально-педагогического профиля обладал чувством нового, видел перспективу развития своей специальности, имел высокую общепрофессиональную и специальную подготовку. Проведенная экспериментальная работка показала, что студенты экспериментальной группы уверенно владеют знаниями об основах волонтерской деятельности, научными методами управления процессом волонтерской деятельности в образовательных учреждениях и учебными коллективами[5]. Количество студентов с высоким уровнем развития когнитивного критерия в экспериментальной группе возросло на 16%, в то время как в контрольной группе количество студентов с высоким уровнем развития когнитивного

критерия увеличилось лишь на 6% (таблица 2).

Таблица – 2. Уровни когнитивного критерия сформированности мотивационной направленности и подготовки студенческой молодежи к реализации волонтерской деятельности.

Критерий сформированности мотивационной направленности и подготовки студентов к реализации волонтерского движения	Уровень	Контрольная группа %		Экспериментальная группа %	
		До Эксперимента	После Эксперимента	До Эксперимента	После Эксперимента
Когнитивный критерий	высокий	28	34	39	55
	средний	71	65	60	45
	низкий	1	1	1	-

Как видно, по итогам проводимого эксперимента, количество студентов с высоким уровнем развития деятельностного критерия в группе эксперимента выросло на 13%, в то время, как в группе контроля количество студенческой молодежи с высоким уровнем развития деятельностного критерия увеличилось на 8% [6].

Таблица – 3. Уровни деятельностного критерия сформированности мотивационной направленности и подготовки студенческой молодежи к реализации волонтерской деятельности.

Критерии сформированности мотивационной направленности и подготовки студентов к реализации волонтерского движения	Уровень	Контрольная группа %		Экспериментальная группа %	
		До Эксперимента	После Эксперимента	До Эксперимента	После Эксперимента
Деятельностный критерий	высокий	42	50	40	63
	средний	58	50	60	37
	низкий	-	-	-	-

Комплексное соблюдение социально-педагогических условий в образовательном процессе учреждения высшего профессионального образования способствует совершенствованию учебной и методической работы и является важным путем повышения эффективности процесса формирования мотивационной направленности и подготовки студенческой молодежи к реализации волонтерской деятельности [3].

По итогам проведенного исследования следует, что проведенный эксперимент, анализ проблемных вопросов становления мотивационной направленности у студентов к развитию волонтерского движения и используя методики формирования мотивационной направленности подготовки студенчества к реализации волонтерской деятельности создают благоприятные условия в формирование профессионализма.

Литература

1. Агапов, Е.. Социальная помощь и культура // Вопросы социального обеспечения, 2006. - № 21, с. 32-33.
2. Методические материалы к тренингу «Работа с волонтерами: методы и технологии», Центр АННА (Москва), КАРИТАС (Австрия), при финансовой поддержке программы ТАСИС., М., 2002.
3. Леонтьев, Д. А. Очерк психологии личности [Текст] / Д.А. Леонтьев. - М.: Смысл, 2013г. - 153 с.
4. Кудринская, Л.А. Добровольческий труд: сущность, функционирование, специфика [Текст] / Л.А. Кудринская // Социологические исследования. - 2006 - №5. – С. 55.
5. Sakenov, D.Zh., Kushnir. Y.V., Shnaider, Y., & Abdulkhamidova, D.Zh. (2012). Preparation of Students of Higher Education Institution for Professional Activity in the Course of Studying of Pedagogical Disciplines. *World Applied Sciences Journal*, 19(10), 1431-1436.
6. Қазақтың әдет ғұрыптары мен салт дәстүрлері: Өткендегісі және бүгіні / Мақалалар жинағы. – Алматы: Ана тілі, 2001. – 428б.
7. Паршина, Ю.В. Мотивация добровольческой деятельности в студенческом возрасте [Текст] / Ю.В. Паршина. – Воронеж, 2001. - 137 с.

Мектеп жасына дейінгі балалардың жеке тұлғасын дамытуда ұлттық ойындардың алатын орны

Т.Е. Орал, З.Ш. Шавалиева, Р.Х. Кошкимбаева
Әлкей Марғұлан атындағы Павлодар педагогикалық университеті,
Павлодар қ.
togzhanoral@mail.ru

Аңдатпа. Бұл мақалада ұлттық ойындардың мектеп жасына дейінгі балалардың дамуы мен тәрбиесінде алатын рөлі қарастырылады. Қазақ халқындағы ұлттық ойындардың шығу тегі мен бастапқы кездегі сипатына байланысты деректер беріледі. Ұлттық ойындар – халықтың мол рухани тәжірибесін, сақтайтын, өткен мен бүгінгіні сабақтастыратын мол мұра. Ұлттық педагогикада ойын тәрбие мен оқыту, қарым-қатынас құралы

ретінде пайдаланылады. Ұлттық ойындар қазіргі кезде тәрбиелеу мен оқытудың түрлі салаларында ерекше маңызға ие болып отыр. Ұлттық ойындардың мектеп жасына дейінгі бала тұлғасын дамытудағы орны сипатталады. Бала тәрбиесіндегі ұлттық ойындардың маңыздылығы талданады.

Тірек сөздер: ұлттық ойын, тәрбие, мектеп жасына дейінгі бала.

Аннотация. В данной статье рассматривается роль национальных игр в развитии и воспитании детей дошкольного возраста. Приведены данные о происхождении и характере национальных игр казахского народа. Национальные игры – это богатое наследие, хранящее богатый духовный опыт народа, соединяющее прошлое и настоящее. В национальной педагогике игра используется как средство воспитания и обучения и взаимодействия. В настоящее время национальные игры имеют особое значение в различных сферах воспитания и обучения. Описана роль национальных игр в развитии личности дошкольников. Анализируется значение национальных игр в воспитании детей.

Ключевые слова: национальная игра, воспитание, ребенок дошкольного возраста.

Summary. This article discusses the role of national games in the development and education of preschool children. Data on the origin and nature of the national games of the Kazakh people are given. The national games are a rich heritage that preserves the rich spiritual experience of the people, connecting the past and the present. In national pedagogy, the game is used as a means of education and training and interaction. Currently, national games are of particular importance in various areas of education and training. The role of national games in the development of the personality of preschool children is described. The importance of national games in the upbringing of children is analyzed.

Keywords: national game, upbringing, preschool child.

XXI ғасыр – ақыл-ой мен білім кезеңі болғандықтан, қазіргі кезде заманымызға сай дені сау, ой өрісі кең, жан-жақты дамыған ұрпақ қалыптастыру мемлекетіміздің алға қойған маңызды міндеттерінің бірі. Тәрбие мен білімнің бастапқы нәрі мектепке дейінгі тәрбие ұйымдарында беріледі. Осы ұйымдарда өтетін мектеп жасына дейінгі кезең барысында баланың бойында ақыл-ой, адамгершілік тәрбие қалыптасып жеке тұлғалық жағынан дамып жетілуі жүзеге асады.

Еліміздің өркендеп дамуымен қазақ халқының ежелгі мәдениеті, ұлттық ойындары, билері, өнері, әдебиеті қайта жанданып келеді, мұның бәрі біздің сақтап, жаңа ұрпаққа жеткізіп, оларды тәрбиелеу құралы ретінде қолдануға тиіс мәдени мұра болып табылады.

Ойындардың барлық уақытта да қоғамдық маңызы зор. Олардың шығу тегі ежелгі дәуірден басталады, өздерінің дамуында олар қоғамдық

қатынастарға және адамдардың шаруашылық қызметіне сәйкес келетін бірінен соң бірі өзгеріп тұратын түрлі формалардан өтті. Ойындар әрқашанда қоғамдық функцияларды атқарған: тәрбиелік, әскери-спорттық, ғұрыптық ойын-сауықтық және эстетикалық, коммуникативті және т.б. [1, 99-б].

Ұлттық ойындар – халықтың рухани тәжірибесін, педагогикалық көзқарасын сақтайтын, өткен мен бүгінгіні байланыстыратын халықтың жады. Ұлттық педагогикада ойын тәрбие мен оқыту, қарым-қатынас құралы ретінде қолданылады [2].

Мектепке дейінгі мекемелерде бірқатар қазақтың ұлттық ойындары енгізілген. Жалпы алғанда, ұлттық ойындар қолжетімді және мәнерлі, олардың көмегімен адам ойлай бастайды, ой-өрісі кеңейеді, балаларды бір жас кезеңінен келесіге өтуге ынталандырады. Эмпирикалық деректер көрсеткендей, Е. Сағындықованың айтуынша: «қазақтың ұлттық ойыны логикалық ойлауды тереңдетуге ықпал етеді, ақыл-ойдың ізденушілік сипатын арттырады»

Ежелгі заманнан бері Орта Азия халқы аң аулаумен айналысты, бұл олардан жүгіру, секіру, өрмелеу дағдыларын талап етті және сол кезеңге сай балаларды осы дағдыларға ойын арқылы үйреткен. Өмір үшін күрес адамның физикалық қасиеттерін дамытты. Ойындардың көмегімен қазақтар үлкендерді құрметтеу рухында дене шынықтыру дайындығын және қоғам, жақындары мен туыстары алдындағы міндеттерін дамытты.

Бастапқыда ойын жинау мен аңшылықты имитациялайтын еліктеу әрекеттерінің көмегімен қалыптасты. Осыған байланысты фольклорлық қорларда құстардың, жануарлардың бейнелерімен байланысты көптеген қозғалмалы ойындар бар. Қоғамның дамуына қарай адам бойындағы дене тәрбиесін дамытып, эстетикалық рахат әкелетін ойындар, билер сияқты іс-әрекетті эмоционалды түрде өткізу қажеттілігі туындады. Профессор Никольский В.К. адам мәдениеті дамуының бастапқы кезеңінде «ойын адамды ұжым мүшесі ретіндегі оның функцияларына дайындайтын эмбриондық дене тәрбиесінің сипатына ие болады» деп есептеді.

Түрлі халықтардың ойындарының алуан түрлілігіне климато-географиялық, табиғи, аймақтық, өндірістік, этникалық ерекшеліктер үлкен әсер етеді. Мысалы, Орта Азия халықтары арасында ат үстінде ойналатын ойындар жиі кездеседі, осыған орай бұл ойындарда арқан міндетті құрамдас бөлік қызметін атқарады. Қозғалмалы ойындар күнделікті өмір мен мәдениетке байланысты ғана емес, сонымен қатар әскери қақтығыстар болған жерлерде де дамыды, сол кезеңдерде балаларды ерте жастан бастап ойын арқылы жаттықтырды. Сонымен қатар, балаларда адамгершілік және физикалық қасиеттер дамыды. Егер де бұрын ойын еңбек, тұрмыстық немесе әскери іс-әрекетті орындауды білдірсе, ал қазіргі кезде оны ойнаушылар әрдайым сезіне бермейді. Әр жас кезеңінде бала өз жасына сай ойынды таңдайды, ойнай отырып шығармашылық қабілетін, белгілі бір өмірлік тәжірибесін көрсетеді.

Бір-біріне жақын маңда тұратын халықтардың кейбір ойындары ұқсас келеді. Ұлттық ойындар басқа ортаға түсіп, жаңа дамуға ие болады, өзгереді, алайда бастапқы негізі сақталады. Мысалы, қазақтарда «Көкпар» деп аталатын ойын қырғыздарда «Улак тартыш (тартуу)», өзбектерде «Улак», тәжіктерде «Бузакши» деп аталады.

Ежелден бері қазақ халқында қоғамдық міндеттерді ерлер атқарып, ал әйел отбасының шаруаларымен айналысқандықтан, бұл балалар ойындарында да көрініс тапқан. Ұлдардың ойындары негізінен жарысу, бәсекелесу сипаттарында болса, ал қыздар қауымының ойындары анағұрлым сюжеттік, шаруашылық сипатта немесе би түрінде болады. Бала тәрбиесіндегі негізгі факторларды қамтитын ойындар әр халықтың дамуына үлкен мәдени-тарихи үлес қосады, бұл өзіндік сипат тұрғысынан балаларды өмірге бастапқы даярлау болып табылады [3].

Бала ойнай отырып, қоршаған ортамен, табиғатпен қарым-қатынас жасай бастайды, білім, еңбек дағдыларын игере бастайды, физикалық тұрғыдан дамиды. Қазіргі уақытта адамдардың қозғалыс белсенділігі төмен болып келеді, осыған байланысты жүйелі ұйымдастырылған іс-әрекеттердің, дене жаттығуларының, қозғалмалы ойындардың рөлі артуда.

Ұлттық ойындардың тәрбиелік әсері белгілі бір әдістемелік талаптармен байланысты:

– олар адамдардың өмір салтына, мәдениетіне, салт-дәстүріне және психологиялық құрылымына сәйкес болуы керек;

– олардың күрделілігі білім деңгейіне, физикалық қасиеттерге, дағдылар мен жас кезеңіне сәйкес болуы тиіс;

– тәрбиелеу, дамыту, білім беру міндеттеріне, педагогикалық процесті сәтті жүзеге асыру шарттарына сәйкестігі.

Қазақ халқында ер адамдар дәстүр бойынша ұл балаларды тәрбиелеумен айналысқан. Сол себепті де ұл балалар ойын ойнау кезінде ер адамдарға еліктеп, олардың шарушылық әрекеттерін бейнеледі, ал қыз балалар өз ойындарында тұрмыстық және отбасылық-некелік қарым-қатынастарды көрсетті. Осы аталған жағдайлар мектеп жасына дейінгі балалардың ойындарында халықтың тәрбие, идеология, ұлттық мәдениет деңгейі мен ғылыми жетістіктерінің қаншалықты өркендеп дамығанын көрсетеді [4].

Қазақ халқының ұлттық ойындарында балаларды адалдық пен әділеттілікке, тәртіпке үйрететін құқықтық нормалар сақталған терең мағына бар. Көптеген ойындар тәрбиелік сипатқа ие, адамда ұстамдылық, өзара көмек көрсету, батылдық, табандылық және т.б. қасиеттерді тәрбиелейді.

Ойын барысында балаларды бақылай отырып, біз келесі жағдайларды бағалай аламыз:

- шешім қабылдай алмаушылық пен үрейленудің байқалуы;
- табандылық таныту, соңына дейін күресе білу қабілеті;
- баланың ойын барысында қарсыластарына қарым-қатынасы;
- баланың ойындағы серіктестеріне деген қарым-қатынасы;

- өзінің қателіктеріне көзқарасы;
- өзіне деген талапшылдық, тәртіптілік;
- жеңіс пен жеңіліске деген көзқарасы.

Мектеп жасына дейінгі балаларды ерте жастан бастап ұлттық ойындардың көмегімен тәрбиелеу олардың жеке тұлғалық қасиеттерінің дұрыс қалыптасуына және айналасындағы адамдармен өзара қарым-қатынастың жетілуіне ықпал етеді. Балалардың жалпы адамзаттық құндылықтарын арттыру мен жеке тұлғалық қатынасын тәрбиелеу мақсатын халқымыз мәдени-рухани мұрасының, салт-дәстүрінің озық үлгілерін оның бойына дарыту арқылы жүзеге асырады. Халық ойынды тәрбие құралы деп есептеген.

Ойынды мектепке дейінгі ұйымдарда өткізілетін ұйымдастырылған іс-әрекет барысында қолдану баланың ой-өрісін жетілдірумен бірге, өз халқының асыл мұраларын бойына сіңіріп, кейінгі ұрпаққа жеткізе білу құралы ролін атқарады.

Қазақтың ұлттық ойындары ақыл-ойды дамыту міндеттерін жүзеге асыруға ықпал ететін эмоционалды-сауықтыру, танымдық-тәрбиелік кешендердің негізі қаланған халық даналығының бір бөлшегі, ұлттық және ойын фольклорының үлгісі ретінде әрекет етеді.

Әдебиеттер:

1. Степанова Н. М. Казахские национальные игры как средство воспитания молодежи: учебное пособие. – Павлодар, 2006.
2. Шалғынбаева, Қ. Қ. Этнопедагогика: оқу құралы. – Алматы: New Book, 2020. – 192 б.
3. С. Тайжанов. Қазақтың ұлттық ойындары – Алматы: Techsmith, 2020. – 124 б.
4. Ғабитов Т. Қазақ мәдениетінің рухани кеңістігі: оқу құралы. – Әл-Фараби атындағы Қазақ Ұлттық университеті. – Алматы: Қазақ университеті, 2019. – 328 б.
5. Асма Калыбекова. Теоретические и прикладные основы народной педагогики казахов. Алматы. БАУР, 2005. – 349 стр.

«Қазіргі мұғалім мәдениетінің педагогикалық негіздері»

Абиддинова Н.С.

Павлодарский педагогический университет, г. Павлодар
nodira.abiddinova_2000@mail.ru

Аңдатпа. Бұл мақалада қазіргі мұғалімнің педагогикалық мәдениетін қалыптастыру мәселесі кәсіби және тұлғалық дайындық факторы ретінде

қарастырылады. Мұғалімнің педагогикалық-эстетикалық мәдениетінің құрылымдық-мазмұндық негізінің мәні мен біртұтас кәсіби және тұлғалық педагогикалық қасиеттерін, сонымен қатар білім, білік, дағдыларды зерттеу негізге алынды.

Кілт сөздер: Мұғалім мәдениеті, қазіргі мұғалім, педагогикалық мәдениет, кәсіби мәдениет, педагогикалық қымет.

Аннотация. В данной статье рассматривается проблема формирования педагогической культуры современного учителя как фактор профессиональной и личностной подготовки. В основу положено изучение сущности структурно-содержательной основы педагогико-эстетической культуры учителя и целостных профессиональных и личностных педагогических качеств, а также знаний, умений, навыков.

Ключевые слова: педагогическая культура, современный учитель, педагогическая культура, профессиональная культура, педагогические навыки.

Annotation. In this article, the problem of the formation of the pedagogical culture of a modern teacher is considered as a factor of professional and personal training. The study of the essence and unified professional and personal pedagogical qualities of the structural and content basis of the pedagogical and aesthetic culture of the teacher, as well as knowledge, skills, and abilities, was taken as a basis.

Keywords: teacher culture, modern teacher, pedagogical culture, professional culture, pedagogical activity.

Заманауи мұғалімнің педагогикалық мәдениетін зерттеудің өзектілігі қазіргі қоғамның талаптарына негізделген. Бүгінгі күннің мұғалімі инновацияларды игеруге, заманауи мұғалімге қажетті шығармашылық және кәсіби дағдыларды өз бойында қалыптастыруға ұмтылуы керек. Бұл мұғалімге жоғары кәсіби мәдениеттің элементтерін игеріп қана қоймай, жеке рефлексия арқылы өзін маман ретінде түсінуге көмектеседі. Сонымен қатар педагогикалық қызметке әсер етіп, оны қоғамның заманауи талаптарына сай етеді.

Педагогикалық мәдениет кәсіби қасиеттер жүйесінде және кәсіби қызметтің ерекшелігінде көрінетін мұғалімнің жалпы мәдениетінің маңызды бөлігі ретінде қарастырылады. Бұл кәсіби педагог тұлғасының интегративті сапасы, тиімді педагогикалық қызметтің шарты мен алғышарттары, сонымен қатар мұғалімнің кәсіби құзыреттілігінің жалпыланған көрсеткіші және кәсіби өзін-өзі жетілдіру мақсаты болып табылады. Осылайша, кәсіби-педагогикалық мәдениеттің мазмұны жеке кәсіби қасиеттер, жетекші компоненттер мен функциялар жүйесі ретінде ашылады.

Педагогикалық мәдениет пен оның негіздерін меңгеру мұғалім қызметінің нәтижесі болып саналады және алдыңғы ұрпақтардың жинақталған тәжірибесімен қамтамасыз етіледі. Кәсіби және педагогикалық мәдениет ұғымдарының арасындағы байланысты түсіну үшін

психологиялық-педагогикалық әдебиеттегі осы анықтамалардың ерекшеліктерін қарастыру қажет. Кәсіби мәдениет - бұл белгілі бір кәсіби салада қабылданған модельдер мен нормалар түріндегі кәсіби қызметті реттейтін кәсіби білім мен құндылықтарды қамтитын әмбебап жүйе. Педагогикалық мәдениет - бұл рухани және материалдық құндылықтарды, сондай-ақ ұрпақтардың өзгеруінің тарихи процесін және жеке тұлғаны әлеуметтендіруді қамтамасыз ету үшін қажетті шығармашылық педагогикалық іс-әрекет әдістерін көрсететін кәсіби мәдениеттің ерекше жағдайы. Педагогикалық мәдениет, педагогикалық қызмет субъектісінің бейнесін, педагог мамандардың және әлеуметтік ортаның әсер ету аспектісін қамтитын көп деңгейлі жүйе ретінде қарастырылады. [3, 4].

Қазіргі мұғалімнің педагогикалық мәдениетін-көптеген отандық және шетелдік көрнекті ғалымдар, ойшылдар бұрыннан зерттегені бізге мәлім. Бірақ әр мұғалімнің кәсіби жетістігінің сыры - бұл өзінің ерекшелігі, құпиясы болып табылады. Ал басқа табысты мұғалімдер үшін ешқандай құпия жоқ, тек педагогикалық мамандыққа, оқушыларға деген шынайылық, адалдық. Өйткені, балаларға ештеңе түсіндірудің қажеті жоқ, олар бәрін сезінеді!

Сонымен қатар, қазіргі педагог, ең алдымен, өз Отанының патриоты екенін атап өткім келеді. Қазіргі мұғалім белсенді, мәңгі жас болуы керек, балаларды қызықтыра алатын, жетелейтін жағымды имиджге ие болуы керек! Мұғалім-үнемі өзін-өзі дамытатын, өзін-өзі тәрбиелейтін, өзін-өзі сынайтын, ең алдымен өзіне талапшыл, заманауи, шебер, мейірімді, әдепті және шыдамдылық пен ұстамдылық қасиеттері болуы керек және бұл тізімді әрі қарай жалғастыруға болады. Өйткені терең психологияны зерттеген ұлы швейцариялық ғалым Карл Густав Юнг жазғандай «балаларды ересек адамның айтқаны сөзі емес, көрсеткен үлгісі тәрбиелейді»[6]. Егер біз жоғарыда аталған сипаттамалары бар адамдарды өсіргіміз келсе, онда біз осы сипаттамаларға ие болуымыз керек.

Бүгінгі таңда кәсіби - педагогикалық құзыреттілікті дамыту мәселесі қазіргі педагогикадағы ең маңызды мәселелердің бірі болып табылады. Кез – келген кәсіптегі кәсібилік - бұл адамның жеке сипаттамаларының, теориялық білімдері мен практикалық дағдыларының жиынтығы. Мұғалім үшін кәсібилік деңгейі оның тұлға ретінде дамуының сапалы көрсеткіші болып табылады. Осы құзыреттіліктің арқасында мұғалімнің оқушының жеке басына өзара әрекеті іргелі ғылыми негізде, жоғары гуманитарлық технологиялар деңгейінде жүзеге асырылады.

Мұғалімнің мәдениетінде келесі бірқатар функцияларды бөліп көрсету бөледі:

- оқушыларға өздерінің дүниетанымын қалыптастыруға ықпал ететін білім, білік және дағдыларды беру;
- интеллектуалды қабілеттерді, эмоционалды-ерікті және жеке сапаларды дамыту;
- оқушылардың қоғамдағы моральдық принциптері мен мінез-құлық дағдыларын саналы түрде игеруін қамтамасыз ету;

- шындыққа эстетикалық қатынасты қалыптастыру;
- балалардың денсаулығын нығайту, олардың дене күші мен қабілеттерін дамыту [4].

Мұғалімде кәсіби құзыреттіліктің әдіснамалық, теориялық және технологиялық түрлері болуы керек [3, 4].

Қазіргі мұғалімнің кәсіби дағдылары ұйымдастырушылық, ақпараттық, коммуникациялық, қолданбалы дағдылардан тұрады, сонымен қатар педагогикалық технологияларды меңгеру, білім беру және кәсіби мақсаттар қою, талдау және өзін-өзі талдау, білім беру қызметін сауатты жүзеге асыру қабілеті болып саналады [5]

Педагогикалық бағыт белгілі бір жолмен тұлғаның бағытымен байланысты. Н.В.Кузьминаның пікірінше, тұлғалық бағдар кәсіби шеберліктің шыңына жетудегі маңызды субъективті факторлардың бірі болып табылады. Ол адамның дүниетанымын білдіретін мүдделер, бейімділіктер, сенімдер және идеалдармен сипатталады. Н.В.Кузьмина оқушылардың шығармашылыққа, мұғалім мамандығына педагогикалық бағыт пен қызығушылықты, онымен айналысуға бейімділікті және өз қабілеттерін білуді қосады [4].

Педагогикалық қызметтің жоғары тиімділігі маманның шынайы педагогикалық бағытымен қамтамасыз етіледі. Бұл оқытушының жеке басын қалыптастыруға бағытталған, оқытушының тұрақты мотивациясын, оқытушы тасымалдаушы болып табылатын білімге бастапқы қажеттілікті қалыптастыруды ескере отырып, оқыту құралдары мен әдістерін таңдау процесінде жеке көзқарасты білдіреді [5].



Педагогикалық қызмет субъектісінің педагогикалық мәдениеті

Қазіргі мұғалім қоғамның негізгі қажеттіліктерін түсінуі керек. Қазіргі мұғалімнің мәдениеті қоғам мәдениетімен бірге өзгеруде. Басқаша айтқанда, егер қоғам өзгерсе, мұғалім онымен бірге өзгеруі керек. Мұғалімнің құндылықтары, оның қызметі мен педагогика ғылымындағы мақсаттары әлеуметтік көзқарастар мен даму принциптерімен бірге дамиды. Қазіргі мұғалім, өткен буын мұғалімдерімен салыстырғанда, қазіргі қоғамның даму ағымында болуы керек, оның бір бөлігі болып, өзгерістерді бақылап, олардың педагогикалық қызметі мен әлеуетін дамыту үшін талдауы керек. ХХІ ғасырда адам үлкен ақпарат ағынында болады, онда тек өзіне және кәсіби қызметіне қажетті ақпаратты талдауды үйрену қажет.

Жоғарыда айтылғандардың бәрінен қазіргі педагогикалық мәдениет - бұл маманның педагогикалық құзыреттілігі мен педагогикалық бағытын қамтитын кәсіби мәдениеттің ерекше жағдайы деп қорытынды жасауға болады. Қазіргі мұғалімнің педагогикалық құзыреттілігі-бұл алынған теориялық білім мен практикалық дағдылардың жиынтығына негізделген педагогикалық қызметтегі кәсіби мәселелерді шешу қабілеті болып саналады. Педагогикалық бағыт-бұл мұғалімнің студенттің жеке басын дамытуға мотивациялық бағыты болып, маман қызметінің шынайы педагогикалық бағытын анықтайды.

Әдебиет

1. Н.А.Аитов, мұғалімнің кәсіби мәдениетін қалыптастыру / Н.А.Аитов, Б.Ю. Берзин. - :М - 145 б.
2. О.Х.Гребешок, Педагогиканың жалпы негіздері / О.Х. Гребешок, М.Н.Рожков. 2003 . - 97-102 Б.
3. Н.Ф.Исаев, Жоғары мектеп оқытушысының кәсіби-педагогикалық мәдениетін қалыптастыру теориясы мен практикасы / Н.Ф.Исаев.- Белгород: М., 1993. - 2-4 б.
4. А.Н.Лымар, Профессиональная культура в системе культуры / А. Н.Лымар. - Челябинск:, 2006. - С.251-252.
5. Л.А.Филимонюк, Мұғалімдердің педагогикалық мәдениетін қалыптастыру әдістемесі / Л.А.Филимонюк. - М.: Еуропалық табиғи тарих журналы, 2012. - 35-36 б.
6. К.Г.Юнг «Жан және миф»: алты архетип. 1996.- 384 с

«Жаңа қазақстандағы «білім» ұғымының орны мен маңызы (музыкалық-педагогикалық білім беру бойынша)»

Қоқымбаева Б.Ж., Азамат Тлеуберді
Павлодар педагогикалық университеті
Павлодар қаласы
e-mail: tlev_sal@mail.ru

Андатпа. Мақала «білім» ұғымының көп қырлы балама мазмұнын түркі және қазақ тілдерінде талдап, анықтаманың жаңа Қазақстандағы орны мен мәртебесін зерттеуге арналған. Сонымен қатар нақты нәтижелер ретінде елімізде музыкалық-педагогикалық жоғары мектепте жаңа форматтағы кадрларды оқытып даярлау мәселесі қойылып шешімдер ұсынылады.

Кілттік сөздер: Тейри белгісі, білім, білім беру, ұлттық құндылықтар, Музыка мұғалімі, Домбыра үйренейік. Этносольфеджио.

Аннотация. Статья посвящена анализу альтернативных определений экзистенциальной константы «білім» как ключевого концепта казахской/тюркской духовности в значениях: А) Тейри знак– (сакральное знание, полученное от Всевышнего Тенгри); Б) білім - целостное сакральное учение – знание – образование. Исторически сложилось так, что білім

получил наиболее высокое развитие в музыкальном искусстве и образовании кочевого мира Центральной Азии. Цель статьи актуализировать и осмыслить эвристический потенциал «знания» как универсального и уникального явления в сфере подготовки будущих специалистов Нового Казахстана, определив его место и значение в музыкально-педагогической практике, и предложить рекомендации.

Ключевые слова: Тейри знак, знание, образование, национальные ценности, учитель музыки, Домбыра ұйренейік. Этносольфеджио.

Abstract. The article is devoted to the analysis alternative definitions of the existential constant "bilim" as a key concept of the Kazakh/Turkic spirituality in the meanings: A) Teiri belgisi - (sacred knowledge received from the Almighty Tengri); B) bilim - holistic sacred doctrine - knowledge - education. Historically, bilim received the highest development in musical art and education of the nomadic world of Central Asia.

The purpose of the article is to update and comprehend the heuristic potential of "knowledge" as a universal and unique phenomenon in the field of training future specialists of New Kazakhstan, determining its place and importance in musical and pedagogical practice, and to offer recommendations.

Key words: Teiri, bilim, tengriism as an open worldview, oral musical professional education, kyu, Dombira üireneik, Ethnosolfeggio.

Мақала тақырыбының өзектілігі әлемдік жаһандану ағымында қоғамды жаңғыртудың бастауларының одан әрі эволюциямен байланысты қазақ, кеңірек – түркі руханиятының терминдерін зерттеу қажеттілігімен байланысты. Бұл жаңа ұрпақтың ұлттық сана-сезімін білім беру саласында қалыптастыру үшін, әсіресе музыкалық-педагогикалық білім жоғары мектепте жаңа форматтағы кадрларды даярлауда маңызды. Жоғарыда айтылғандарды ескере отырып, қазақ/түркі руханиятының экзистенциалды (мағыналы) тұрақты «білімі» түйінді концепциясын қамтитын түпнұсқалық терминдерді зерттеудің өзектілігі анық өтіледі. Білім түсінігі келесідей мағыналарда сақталған: А) Тейри белгі – (Көк Мәңгі Тәңірден алынған киелі, (түпнұсқада, яғни Глоссарий бойынша орысша транскрипцияда берілген) [1, б. 68]; Ә) қазіргі қазақ тілінде: - білім – білім мен тәрбиесінің тұтас ретіндегі ұғым; және білім беру, білім алу [2, б. 536]. Берілген анықтамаларға сүйене отырып, авторлар «білімді» Орталық Азиялағы көшпелілер әлемінің музыка мәдениеті, өнері мен білімінде ең жоғары дамуға ие болған біртұтас киелі ілім – білім – білім беру деп анықтап түсіндіреді.

Мақаланың мақсаты: - Жаңа Қазақстандағы келешек мамандарды даярлау саласында «білімнің» эвристикалық әлеуетін әмбебап және бірегей феномен ретінде жаңғыртып, түсіну және музыкалық-педагогикалық практикадағы орны мен мән-мағынасын анықтап ұсыныстар беру болып табылады.

Зерттеудің міндеттері: 1 Тәңіршілдіктің, Көк Мәңгі Тәңірліктің, яғни Мәңгілі Көк аспанның негізгі ұғымы ретіндегі экзистенциалды (мағыналы өмір деген) тұрақты «білімнің» бастауы мен мәнін айқындау [3, б. 63]; 2 түркі әлемінің

көшпелі мәдениеті руханиятының негізгі ретіндегі «білімнің» қалыптасуы мен дамуына ықпал еткен алғышарттар мен жағдайларды сипаттау; 3 «Білімнің» қазақ, кеңірек айтқанда түркі мәдениетіндегі орны мен мағынасын ашу, атап айтқанда: медициналық және әскери магия, емдік және музыкалық мәдениет, өнер, білім беру салалары бойынша зерттеу; 3.4 «білім» көшпелі түркі музыкалық киелі мәдениетінің «қатты өзегі», бастау нүктесі ретінде негіздеу; 3.5 «Білімнің» келешектегі перспективасы – музыкалық-педагогикалық кәсіби білімі – ұлттық білім беру саласындағы өзіндік құнды, өміршең және қайталанбас құбылыс ретіндегі қалыптасқан амалдардың ұсыну. Осылайша, еңбек нарығында сұранысқа ие шығармашылық тұлғаны қалыптастыру үшін «білімді» кең – мәдени-философиялық – біртұтас тәрбие және білім беру үдерісі ретінде қайта ойластыру міндеті қойылып, шешімін табады. Оның білім беру, біріншіден, байланыссыз, тіпті тәрбие міндеттеріне қайшы келетін; екіншіден, білім центризмге, тек тестілеуге және басқа да осыған ұқсас тапсырмаларға саятын қазіргі зерттеулерден түбегейлі айырмашылығы.

Көрсетілген мәселенің жаңашылдығы әлі күнге дейін тар шеңбердегі мамандардың меншігі болып табылатын жаңа терминологиялық аппаратты ғылыми айналымға енгізуде жатыр. Осымен қатар жарияланған тақырыптың эвристикалық әлеуеті ұлттық құндылықтар аясында сұранысқа ие Райымбергеновтер мен Әлпейісованың авторлық бағдарламаларының жаңа Қазақстан жағдайында өзектендіруі мен жаңғыруында жатыр. Және, сайып келгенде, музыкалық-педагогикалық білім беруді «Ұлт саулығы – ұлттық байлық» мәселесімен біріктіруде мақала идеясына пәнаралық көзқарас келешегі зор.

Әдістері: Мақаланың әдіснамасы мен әдістері «білім» түйінді ұғымды тәңіршілдіктің аясындамасың герменевтикалық түсіндірмесін реконструкциялауына, яғни қайта құруға негізделген [3]. Сонымен қатар көпденгейлі (философиялық-мәдениеттану), жалпы ғылыми (педагогикалық) және арнайы ғылыми (музыкатанулық) аналитикалық деңгейлерді қамтиды. Киелі мәдениеттің көшпелі тәжірибесінің мәнін зерттеудің теориялық-әдіснамалық негізі тұтас, салыстырмалы, пәнаралық, жалпы өркениеттік пен аймақтық және құндылыққа бағдарланған амалдарды атқарды.

Авторлар бакалавриат бағдарламасына практикалық енгізу үшін сұранысқа ие Әлпейісованың Этносольфеджио бағдарламасын талдайды. Б. Қоқымбаева мен Т. Азамат алдағы уақытта музыкалық психотерапиядағы шетелдік және отандық зерттеулерің және А.Райымбергеновтың авторлық оқу-әдістемелік кешенін бакалавриат және магистратура білімалушыларына Музыкалық психотерапия пәні аясында күйтерапия курсың сынақтан өткізу мақсатында дайындау зерттеу жоспарлануда.

Түптеп келгенде, қазақ және көне түркі рухани мұрасының мәдени-тарихи өлшемдегі шынайы экзистенциалдарын қайта жаңғырту, түсіндіру, компаративистік және герменевтикалық талдау, сондай-ақ құндылық-бағдарлы көзқараста зерттеудің әдіснамалық негіздері құрастырады.

Мақаланың нәтижелері: 3.1 экзистенциалды (мағыналы) тұрақты «білім» ашық дүниетаным ретіндегі тәңіршілдіктің түйінді концепциясы ретінде анықталды; 3.2 Түркі көшпелі мәдениетін «Білім» руханияттың дүниетанымдық экзистенциал ретіне қалыптасу мен дамуына ықпал еткен алғышарттар мен жағдайлары сипатталды; 3.3 «Білімнің» қазақ, кеңірек түркі әлеміндегі орны мен мағынасы: медициналық-әскери магия, шипагерлік және музыкалық мәдениет, өнер, білім беру салалары бойынша зерттелді; 3.4 «білім» көшпелі түркі музыкалық киелі мәдениетінің «қатты өзегі», бастау нүктесі ретінде негізделді; 3.5 «Білімнің» келешектегі перспективасы – музыкалық-педагогикалық кәсіби білімі – ұлттық білім беру саласындағы өзіндік құнды, өміршең және қайталанбас құбылыс ретіндегі қалыптасқан амалдары ұсынылды.

4) Қорытынды: жалпы тұжырымдар – Еліміздің «Білімді ұлт» сапалы білім беру» Ұлттық жобасына сәйкес тұлғаны ұлттық және жалпыадамзаттық құндылықтар негізінде тәрбиелеу мен оқытуды қамтамасыз» [4] етудің теориялық-әдіснамалық және практикалық жолдары анықталды.

Әр қағидасына қысқаша арнайы тоқталайық.

3.1 экзистенциалды (мағыналы) тұрақты «білім» жалпы түркілік игілігі екені осы негізгі концепциясының этникалық нұсқаларының болуымен негізделеді. Мәселенің шығу тарихы Глоссарийді «Глоссарий. Краткий терминологический словарь тенгриведения» дайындаған зерттеушілердің еңбектерінен бастау алады [1].

Мән-мағынасы жағынан оған жақын терминдерді зерделеу және философиялық-ғылыми талдау Тейри белгісі, білім, этика, этинг, үрәх, уһууу экзистенциалдары тұтас қасиетті ілім– білім – білім беру ретінде түпнұсқалық константасын құрайтынын көрсетті. Әлемді және ондағы өзін танудағы мұндай көзқарас рухани өмірдің негізін қалаған ата-бабаларымыздың данышпандық ашылымы болды. Бұл рухани тәжірибені жинақтау, түсіну, жеткізу жалпы адамзаттық мұраның іргелі әрі жетекші бөлігі болып табылатын ауызша мәдени өмірде жүзеге асты.

Оның үстіне Ұлы Даланың түркі-моңғол халықтары сан алуан этникалық типтермен сипатталатын құбылыстың өміршеңдігін қамтамасыз ете алды. Жоғарыда айтылғандар адамзаттың мәдени өмірі мен ғылыми-білім дәстүрінің ауызша қабаттан бастау алуына байланысты. Бүкіл ежелгі және ортағасырлық әлемінің индустриалдық өркениетке дейін негізінен адамзат қоғамының мәдени жетістіктерін ауызша жеткізу жағдайында дамыды. Жаңа тарихи жағдайларда, атап айтқанда: жазба өркениет, мәдениеттің көптеген халықтардың ауызша өмір сүруі ығыстырылып, ұмытылды. Соның нәтижесінде қазіргі кезеңде ауызша мәдениет те тұтастық ретінде де, тарихи процестің құрамдас бөліктерінің бірі ретінде «білім» де бірегей құбылыс ретінде көрінеді.

3.2 Көне түркі әмбебап Тейрі белгісі, білім, білім өміршең ұғым болып шықты, соның арқасында оның аспан сыйы – Тәңірі білімі ретіндегі ауызша тәлім-тәрбие үлгісінің үлгілерін бөліп көрсетуге болады. Жоғарыдан берілген

киелі білім – ілім - қасиетті білім – білім беру ретінде кең қолданылды. Мұндай жағдайды Ұлы дала көшпелілер әлеміне тән ауызша жеткізу түрі қамтамасыз етіп, ата-бабаларымызды жаңа мәдени жаңалықтармен байытты. Даму барысында игерілген экзистенциалдық «білім» константасы жоғары рухани мазмұнға ие болған салт-магиялық кешенде рәсімделді.

3.3 Түпнұсқа «білім» уақыт өткен сайын арнаулы салаларға (өнер, оның ішінде жекпе-жек өнері, медицина, дәлірек айтсақ, емшілік; білім беру, дін, т.б.) сараланып, әрқайсысы өзінше мәдени-тарихи жолдан өтеді. Мақалада «білімнің» медициналық-әскери магия және емшілік ретіндегі қысқаша шолуы берілген. Әскери, медициналық және басқа да көптеген түрлерге бөлу теориялық тұрғыдан шартты және заңды екенін атап өткен жөн. Бұл арада олардың қалыптасуы «білім» рухани-сиқырлы ілімдерінің тереңінде қалай орын алғанын сол ғұрыптық делдалдар шеңбері жүзеге асырғандығы дәлелдейді.

3.4 «Білім» Қазақстандағы ауызша музыкалық білім берудің «қатты өзегін» құрайтыны, жазба және аудиовизуалды форматтағы «Домбыра үйренейік» білім берумен үйлесетіндігі дәлелденді. Сонымен қатар, дүние жүзіндегі бар аналогтардан түбегейлі айырмашылығы – адамзат мәдениетінің әмбебап феноменіне дейін созылатын ауызша музыкалық мәдениет. Атап айтқанда: рухани құбылыс ретінде мәдени тұтастықтың тоғысуына тән ауызша жеткізу түрі.

3.5 Қазақтың ауызша музыкалық кәсіби білім беруі ұлттық музыкалық кәсіпқойлықтың өзіндік құнды, өміршең және қайталанбас құбылысы ретіндегі ұстанымы дәлелденген. Ауызша әдісті Ә.Райымбергенов Көкіл мектебінде және консерваторияда оқушыларға күймән беруде қолданады. Сонымен, жаңашыл мұғалім музыкалық тәжірибенің бірегей құбылысын сақтау және дамыту үшін өзекті жалпы және арнайы ауызша білім берудің сабақтастығын қамтамасыз етеді.

4) Пікірталас немесе талқылау. Тәрбиенің мәнін зерттеу оны әмбебап, аймақтық (орталық азиялық) және арнайы (ұлттық) деп түсіну аясында жүзеге асырылады. Жалпы білім ретінде қасиетті білім беру ауызша мәдениетке, сәйкесінше іргелі және индустриалды дәуірге жетелейтін ауызша білім беруге ұласады. Индустриалды қоғамда білім беру жазба мәдениеттің құбылысына айналады, бұл мәдениеттің батыс әлемінде берілу жолының түбегейлі өзгеруіне байланысты. Шығыс мәдениеттерінде ауызша және жазбаша білім беру мекемелері қатар өмір сүреді.

Қазіргі кезеңде адамзат мәдениетінде адам әлемі мен оның мәдени болмысының рухани негіздерін біріктіретін электрондық байланыс құралдары (инфокоммуникациялар) басым. Мәдениетті хабарлаудың аудиовизуалды тәсілі мәдени формалардың бірі болып табылатын білімге де тән. Осыған сәйкес тәрбие құбылысы мәдени тұтастықтың оң және теріс тенденцияларымен сипатталады.

Осылайша, мәдениеттің берілу әдістері білім берудің даму сипатына шешуші әсер етті. Сонымен қатар техникалық және технологиялық прогресс рухани

негіздердің жоғалуына әкелді. Бұл жағдай мақала тақырыбы аясында қазақстандық қоғамдағы білім берудің мәнін қайта қарау міндетін өзекті етеді.

Жоғарыда айтылғандар аясындағы құнарлы нысан – мәдениетті жеткізудің барлық үш жолын біріктіретін Қазақстандағы музыкалық білім беруді маңызды. Осылайша, білім беруді, біріншіден, мәдени-тарихи өлшемдегі тұтастық ретінде зерттеуге болады. Екіншіден, ХХІ ғасырдағы білім берудегі одан әрі рухани жаңғыру мүмкіндіктері тұрғысынан Ұлы Дала руханиятының бастауларын қадағалап, ашып көрсету мүмкін.

Осылайша, идея мен қолданыстағы аналогтар арасындағы түбегейлі айырмашылық ел мен әлем үшін өзекті тақырыпты бөліп көрсетуге мүмкіндік береді. Өз кезегінде, бастапқы мәнді негіздердің теориялық-әдіснамалық тұрғыдан нақтылануы мен өзектілеуіне Қазақстанның музыкалық біліміндегі мәдени трансляцияның барлық үш түрінің: ауызша, жазбаша және аудиовизуалды форматтың дәйекті дамуы мен заманауи қатар өмір сүруі ықпал етеді. Бұл мақала идеясы мен қолданыстағы аналогтар арасындағы түбегейлі айырмашылық.

Практикалық маңыздылығы қоғамды рухани жаңғырту мақсатында мұралар мен бастауларды сақтауға және дамытуға ықпал ететін музыкалық білім берудің эвристикалық әлеуетін анықтауда. Сонымен, мәселенің шешімі қазақ тілінің рухани мәдениеттің трансляторы, яғни тасымалдаушысы, рухани-мәдени құбылыс ретінде қызмет ету мүмкіндігін де қамтиды. Әзірленген ғылыми-тәжірибелік ұсынымдар мемлекеттің білім беру саласындағы мәдени саясатын және гуманитарлық ғылымдар бойынша әртүрлі курстарды оқыту тәжірибесін жетілдіру үшін пайдаланылуы мүмкін. Бұл жаңа Қазақстанның ішкі және сыртқы мәдени және мәдениет саласындағы өзектілігі болып табылады.

5) Қорытынды

Мақала «білім» ұғымының төл іргетасы, «қатты өзегі» ретінде оның қасиетті тұтастық: жалпы түркі руханиятының ілімі, білім мен тәлім-тәрбиесінің байланысы ретінде қалыптасуына ықпал еткен қағиданы зерделеу мен негіздеуге арналған. Ұлы даланың көшпелі түркі-моңғол әлеміндегі «білімнің» түрлі этникалық нұсқаларын қамту қолға алынған. Нәтижесінде «білім» Құдіреті күшті Тәңірден алынған қасиетті ілім ретінде ауызша рухани-мәдени өмір аясындағы білім берудің іргелі белгілері көрсетілді.

Биыл біздің ППУ-дің Музыкалық білім мамандығына министрлігінің ұсынуы бойынша домбыра тартып үйретуге сағаттар ұлғайтылды. Бағдарлама Райымбергеновтардың «Мұрагер» және Әлпеисованың «Этносольфеджио» авторлық оқу-әдістемелік кешендері сүйеніліп құрастырылды. Басқаша айтқанда, тек нота арқылы үйретпей, қаймағы бұзылмаған халық педагогикасы арқылы ауызша әдіс-тәсілдермен қолданамыз. Мұндай уақытша енгізілген жаңалық студенттердің әуендерді тезірек үйренуге қажет. Түптеп келгенде, ұзақ уақыт Райымбергеновтардың «Мұрагер» авторлық бағдарламасы [5] мен Әлпеисованың Этносольфеджио авторлық курсың

музыкалық-педагогикалық оқу орнына апробацияланып қолданылады [6]. Міне осындай практикадан өткен керемет бағдарламалар жалпы білім мектепке де енгізілді. Алғашқы қадам жасалынды, о дегені былтырдан бастап Домбыра үйренейік енгізілгені тама инновация. Алайда аталған 2 құнды тәжірибелерді кеңірек пайдаланып олардың негізінде музыкалық-педагогикалық оқу орнында жаңа форматтағы кадрларды даярлау бүгінгі күннің талабы.

Әрине, бір жағынан авторлық бағдарламалардың эвристикалық мәні мен жаңашылдық қырлары ашылды. Екінші жағынан, өсіп келе жатқан тенденцияларға байланысты бірқатар мәселелер мен сұрақтар туындайды. Оқу үрдісінің ауызша түрі, білім-тәрбие тәжірибесін қолдануда сабақтастық дәл қалай жүзеге асады деген күрделі мәселе. Шашылған дереккөздерден алынған аз мәліметке қарағанда, Ұлы даланың көне дүниесінде бұл жоғарыдан берілген, атадан балаға генетикалық жолмен берілетін болған. Бұл сұрақ әлі де ашық, себебі неғұрлым егжей-тегжейлі қамту үшін көп уақыт пен қажырлы күш қажет.

Әдебиет

- 1 Глоссарий. Краткий терминологический словарь тенграведения// Материалы VI-й Межд. научно-практической конференции (14-16 июня 2017 г., - Астана, Казахстан)/ под ред. Л.В. Федоровой - 1-е изд. - Астана: ТОО Мастер По, 2017.-140 с.
- 2 Русско-казахский словарь/ Под ред. Н.Т. Сауранбаева, Г.Г. Мусабаева, Ш.Ш. Сарыбаева, тпетье изд., перераб. и дополн. Алматы: Дайк-пресс, 2005 – 1152 с.
- 3 Бегалинова К., Кокумбаева Б. Тенгрианство как феномен тюркской духовности (на казахском материале): монография / К. Бегалинова, Б. Кокумбаева. - Алматы: Қазақ университет!, 2020 - 245 с.
- 4 «2022-2023 оқу жылында Қазақстан Республикасының орта білім беру ұйымдарында оқу-тәрбие процесін ұйымдастырудың ерекшеліктері туралы». Әдістемелік нұсқау хат. – Нұр-Сұлтан: Ы.Алтынсарин атындағы ҰБА, 2022. – 320 б.
- 5 Мухамбетова А. Система детского эстетического воспитания А.и С.Раимбергеновых// Аманов Б.Ж., Мухамбетова А.И. Казахская традиционная музыка и XX век.- Алматы: Дайк-Пресс, 2002. - 544 с. – С. 423-428; Кокумбаева Б.Д. Актуализация проблемы общества знания в контексте национальной идеи «Мәңгілік Ел» (на примере массового музыкального образования)// Қазақстан жаңғыруының өзекті мәселелері. Материалы Международной научной конференции, посвященной 80-летию академика НАН РК, доктора философских наук, профессора А.Н. Нысанбаева. – Алматы: Институт философии, политологии и религиоведения КН МОН РК, 2017 – 513 с. – каз., рус. – сс. 224-228.

6 Альпеисова Г.Т. Освоение казахского музыкального языка в курсе этносольфеджио как фактор формирования национальной идентичности // Вестник ПГУ им. Торайгырова, № 2 – Павлодар, 2016. – С. 40-45; ее же: Этносольфеджио в контексте сохранения культурного кода нации // Вестник ЕНУ им. Л.Н. Гумилева. - 2017.-№5(120). Ч. II -С.50-52; ее же: Этносольфеджио (учебное пособие). Свидетельство о государственной регистрации объекта авторского права №2143 от 12 ноября 2015 года.

«Problems of developing creative thinking in english lessons»

M. N. Kuntayeva

Pavlodar Pedagogical University, Pavlodar city

e-mail: madinak1604@gmail.com

Annotation. This article describes the development of creative abilities of students in the English lesson. The theoretical aspect of the topic and practical experience of using educational technology in the work of an English teacher are considered. The article also discusses the problems of developing forms of work on the development of creative skills and techniques that activate the mental activity of students. They are the main motivator for schoolchildren to express their thoughts in English, and as an example, various techniques that the author successfully uses in his work are given.

Keywords: creativity, forms and methods of work, mental activity, English.

Аннотация. Бұл мақалада ағылшын тілі сабағында оқушылардың шығармашылық қабілеттерінің дамуы сипатталған. Тақырыптың теориялық аспектісі және ағылшын тілі мұғалімінің жұмысында білім беру технологияларын қолданудың практикалық тәжірибесі қарастырылады. Мақалада сонымен қатар оқушылардың ақыл-ой белсенділігін арттыратын шығармашылық Дағдылар мен әдістерді дамыту бойынша жұмыс формаларын дамыту мәселелері қарастырылады. Олар мектеп оқушылары үшін өз ойларын ағылшын тілінде білдірудің негізгі мотиваторы болып табылады және мысал ретінде автор өз жұмысында сәтті қолданатын әртүрлі әдістер келтірілген.

Түйінді сөздер: шығармашылық, жұмыс формалары мен әдістері, ақыл-ой қызметі, ағылшын тілі.

Аннотация. В данной статье описывается развитие творческих способностей учащихся на уроке английского языка. Рассматривается теоретический аспект темы и практический опыт использования образовательных технологий в работе учителя английского языка. В статье также рассматриваются проблемы разработки форм работы по развитию творческих навыков и приемов, активизирующих мыслительную деятельность учащихся. Они являются главным мотиватором для

школьников выражать свои мысли на английском языке, и в качестве примера приводятся различные приемы, которые автор успешно использует в своей работе.

Ключевые слова: креативность, формы и методы работы, умственная деятельность, английский язык.

The relevance of research. High requirements for the individual, psychological, intellectual, spiritual and moral development of each individual and socio-economic, cultural transformations of living conditions pose new challenges to the educational process, one of which is the development of the personality of the future specialist as a subject of communicative creativity in the conditions of a creative learning environment of foreign language speech communication.

The development of creative abilities of schoolchildren is impossible without generalizing the experience of using English classes in the system of education and upbringing. The study of the English language, the history of its development, folk culture and everyday life should be considered not only as an activity of students aimed at learning English, but also as one of the conditions that ensure the teaching of a foreign language and the development of creative abilities of schoolchildren on a specific life material.

One of the most effective ways to help the successful acquisition of a foreign language are active forms of lessons. Such lessons include: lesson-debate, lesson-seminar, lesson-conference, lesson-distance travel, lesson-teleconference, integrated lesson, project protection lesson, lesson-test. Conducting extracurricular activities of a competitive nature: intellectual games, various contests, Olympiads, as well as matinees and evenings in English develop a creative personality at school.

Socio-political competence or readiness to solve problems. This is primarily a psychological readiness to solve problems.

Information competence. The essence of this competence can be defined as a set of willingness and need to work with modern sources of information, as well as a set of skills:

- 1) find the necessary information using various sources;
- 2) determine the degree of its reliability, novelty, importance;
- 3) process it in accordance with the situation and the tasks set;
- 4) archive and save;
- 5) use it to solve a range of tasks.

Communicative competence. Any specialist should have a residual high level of this competence in oral and written speech.

Socio-cultural competence. This competence is based on the following points: willingness to represent your country and its culture, anticipating the reasons for possible misunderstandings. Recognition of the right of different cultural models to exist.

According to G.A. Kitaygorodskaya, the use of the project method, intensive teaching methods, new information technologies contribute to the development of creative thinking and creative abilities of students [1, p.23].

When learning English, the following problem tasks play an important role:

- search and game tasks (aimed at developing creative thinking)
- communication and search tasks (aimed at the development of finding the right strategy)
- communicative-oriented tasks (aimed at the formation of readiness to solve problems in a competitive environment)
- cognitive-search cultural studies tasks (aimed at integrating interdisciplinary knowledge)
- linguistic search tasks (aimed at the formation of specialized and philological skills) [2, p.15].

The intensive methodology has come closest to solving the problems facing the school and offers a viable and flexible learning system adequate to the modern needs of society at the secondary school level.

The authors of modern English textbooks take into account the psychological and pedagogical provisions of the intensive methodology:

- activation of the reserve psychological processes of the student's personality by creating a comfortable psychological climate in the group, as well as the impact on the emotional sphere of the personality along with the emotional one.

- a two-pronged approach to learning;
- consideration of motivation in teaching foreign languages;
- the principle of density of communication [3, p.14].

The totality of all these didactic tasks makes it possible to fully develop the creative thinking of students and the creative abilities of students.

The formation of an independent, creative personality that is in demand and can self-actualize in any sphere of life has always been considered as one of the main tasks of education. It should be noted that language education occupies an important place in the life of society. Awareness of the need to speak at least one foreign language has come to our society. For any specialist, if he wants to succeed in his field, knowledge of a foreign language is vital. Therefore, the motivation to study it has increased dramatically. However, the difficulties on the way to mastering the language, especially in mass school, have not decreased. Learning a foreign language is aimed at developing a harmonious personality, ready for intercultural communication.

Thus, a foreign language lesson is an integral part of school education. The teacher has a difficult task - to teach students to think critically when teaching a foreign language.

At the same time, one of the most effective tools for the formation of critical thinking of students is the study of a foreign language.

Language education is essentially a process of movement from goal to result, the "bridge" that allows you to move from the stage of accumulation of knowledge to the stage of their free application in a variety of activities. [4, p.33].

Modern trends in language learning involve the development of skills and the development of language skills, rather than the acquisition and accumulation of a certain amount of grammatical rules and vocabulary. The basis of language proficiency is the willingness and ability of a person to analyze and evaluate communication situations, all the factors determining them and make an adequate decision regarding speech behavior.

Critical thinking in teaching activities is understood as a set of qualities and skills that determine the formation of "evaluative, reflexive thinking", for which knowledge is not the final, but the starting point, reasoned and logical thinking, which is based on personal experience and proven facts. Critical thinking is a complex thought process that begins with obtaining information and ends with making a decision, forming one's own positions. This is the ability to analyze information from the standpoint of logic and a personality-oriented approach in order to apply the results obtained to both standard and non-standard situations, questions and problems; this is the ability to raise new questions, develop a variety of arguments, and make independent thoughtful decisions.

Creativity involves a new vision of reality, overcoming cliches and stereotypes, a willingness to abandon the usual schemes and ways of working, standards of behavior and thinking. In these conditions, the construction of pedagogical systems that create the necessary prerequisites for the disclosure of the student's creativity is extremely relevant. At the lessons of the development of creative imagination, children master the simplest algorithms for solving creative problems. Children are distinguished by their looseness, originality of thinking, and readiness for creativity. Creativity is the complete opposite of template thinking (limited choice in the search for possible solutions and tendencies to approach different problems in the same way). It leads away from banal ideas and boring, habitual view of things and gives rise to original solutions. Creativity makes the process of thinking fascinating and helps to find new solutions to old problems.

Development of critical thinking at the stage of speech charging and reflection. Speech exercises play an important role in teaching a foreign language. The purpose of speech charging is to practice the use of certain grammatical phenomena typical of oral speech in speech, to prepare students for a conversation on the proposed topics.

Speech exercises are conducted by the teacher at the beginning of the lesson. Thus, students receive material for both listening and speaking. During such charging, a language environment is created in the classroom from the first minutes of the lesson, and all students are engaged in speech activity.

At this stage of the lesson, you can use cinquain - a form of work that promotes the creative development of the student, makes him think independently, create.

Cinquain is a poem that is a synthesis of information in a concise form, which allows you to describe the essence of the concept or to reflect on the basis of the knowledge gained" (I. Vikentieva). This poem consists of five lines: the first line states the subject or subject (one noun), the second gives a description of the subject (two adjectives or participles), the third, consisting of three verbs, characterizes the actions of the subject; the fourth line contains a phrase usually of four significant words expressing the author's attitude to the subject; in the fifth line – a synonym that generalizes or expands the meaning of the topic or subject (one word). Such poems can be composed into separate sounds, words, grammatical constructions, etc. After writing such a poem, you can work it out in chorus. In addition, cinquain is a universal form that can be used at the stage of reflection. "The ability to summarize information, to express complex ideas, feelings and ideas in a few words is an important skill. It requires the student to be thoughtful and have a rich vocabulary. Cinquain is a fast and powerful tool for reflection, because it makes it possible to summarize information, express complex ideas, feelings and ideas in a few words, which is by no means easy. Of course, the use of cinquaines as a means of creative self-expression is also interesting. The work can be organized both individually and in pairs. [5, p.59].

The education system as a whole is aimed at the development of creative imagination, not fantasy, which would be more essential for the development of personality. Therefore, the inclinations available to most people to fantasize in the learning process often disappear.

Nowadays, the problem of the formation of creative abilities of schoolchildren in the process of learning a foreign language is becoming particularly relevant. In modern conditions of the pedagogical process of secondary schools, it is a significant scientific problem with historical, ethnic, cultural, and socio-pedagogical significance.

"Creativity", "creative approach", "creative personality", "creative success", "thinking creatively", "manifestation of creativity" – these concepts in modern society are indicators of professionalism. After all, it is creativity, the ability to create and create, that we consider an attribute of giftedness, talent, genius.

Creativity (from the English create – to create, to create) is the creative abilities of an individual, characterized by a willingness to accept and create fundamentally new ideas that deviate from traditional or accepted thinking patterns and are included in the structure of giftedness as an independent factor, as well as the ability to solve problems that arise within static systems [2, p.88].

Modern society places high demands on school teachers, based on which the teacher must build the educational process in such a way that not only the abilities and capabilities of students are taken into account, but also the maximum development of their personality is carried out. With an activity-based approach to education, a person, interacting with the world, builds himself, self-development, self-actualization of his personality occurs.

The task of the teacher becomes to push the student to such self-development, to create certain conditions and motivation to perform certain tasks.

A great help in this can be provided by the method of developing creative imagination and creative abilities. In order for a student to develop creative thinking, it is necessary for him to feel surprise, curiosity and satisfy the needs for knowledge. Only through overcoming difficulties, solving problems, a child can enter the world of creativity. And nowadays only a creative person who thinks outside the box can achieve success.

Dividing all the factors that determine the success of foreign language teaching into methodological, general psychological and individual psychological, researchers consider the motivation of learning to be the most important among general psychological factors. One of the trends in the development of human civilization is that each new historical epoch puts forward completely new requirements for the psychology of the person living in it. For a long period of the existence of human society, creativity was the lot of units, and this situation satisfied the social structures of the past. Modern technological society is moving along the path of transferring the functions of routine thinking to machines, computers, expecting creative, productive thinking from a person. Being omniscient is not forbidden to anyone, but it is absolutely not necessary to do this, since any information we are interested in can be obtained in a very short time, thanks to a computer. A completely different thing is expected from a person more and more, namely, the ability to invent and create. The school must respond to these changing social conditions: teachers must teach creativity in the same way as reading, mathematics and other subjects. The reorientation of the school to teaching creativity is an extremely time-consuming task, and most importantly, it can only be done by teachers.

The teacher should guide the students, promote the development of their creative skills in each lesson. Only in the process of purposeful hard work will it be possible to form certain qualities and achieve interest in the lessons. The variety of forms of didactic work generates a variety of student targets, the amount of time spent on independent work increases. The acquisition of knowledge, skills and skills of independent work teaches students to creative work, develops creative thinking, creates prerequisites for their application in the system of professional activity, improves the ability of oral and written communication, giving preference to the expression of opinions, emotions and feelings, as well as the ability to argue. The more diverse tasks are used, the more effective the results.

It should be noted that the development of creative and inventive abilities greatly increases the effectiveness of the lesson, creates conditions for revealing the personality of students, develops them intellectually. Here are simple techniques that you can use in your teaching activities in English lessons:

Example: the class choruses the passage: "What is your name, what is your name, now tell me please, what is your name?"

Student: "My name is Janet, my name is Janet, my name is Janet, that's my name", etc.

- Can you help me, please?

-discuss with your partner at the desk, express your opinion;

the lesson is a journey to the land of grammar.

Non-standard lessons are interesting for students of grades 5-6, who still have a high motivation to learn a foreign language [3, p.19].

- The use of creative tasks in English lessons is relevant in elementary school:

- the use of tasks for the development of imaginative imagination, creative thinking ("To invent a continuation of the story");

- drawing up questions in the classroom that encourage creative thinking – "imagine, assume that, compose, speculate about ...", etc.

Thus, all the methods and techniques used in the work contribute to the development of creative thinking and creative abilities of students. The methodology of creativity gives both the teacher and the student intellectual tools for the formation of creative systemic thinking, teaches them to look at the world systematically and manage the process of thinking [5, p.93].

An example of using a creative English lesson.

English lesson in 3rd grade.

Lesson topic: "Food" (breakfast and lunch);

Type of lesson: A lesson to consolidate the acquired knowledge.

- train and consolidate lexical and grammatical skills on the topic;

- train pronunciation skills on the topic;

- improve lexical and grammatical skills on the topic.

- develop writing skills;

- develop speaking skills (monologue and dialogic speech);

- develop listening skills;

- develop memory, logic, thinking;

- develop students' creative abilities;

- to form students' skills in the implementation of new ways of action.

-to promote the education of benevolence, responsiveness, mutual assistance, responsibility;

-to cultivate the ability to work individually, in pairs, in a group;

-increase motivation to learn English.

Planned result (subject skills):

- correctly pronounce lexical units on the topic and it is advisable to use them in a given speech situation;

- distinguish the grammatical structure of narrative, interrogative and negative sentences in Present Simple.

- perceive and respond to questions using a short answer (Yes, I do/No, I don't);

- conduct a dialogue using lexical material on the topic of "Food", grammatical material on the topic of Present Simple.

Personal: to form the personal qualities of students necessary in relationships with classmates; to show kindness, mutual assistance, patience, politeness.

Communicative: to form the ability to listen and enter into a dialogue to maintain an educational and business conversation.

Cognitive: be able to consciously build a speech statement based on a sample and without it, formulate answers to questions from teachers and classmates.

Regulatory: planning their activities in accordance with the target setting; use speech to regulate their actions; simulate situations of behavior in the classroom.

Lexical units and phrases on the topic of "Food". The grammatical theme is "Present Simple" (the structure of affirmative, interrogative, negative sentences).

Inter-subject relations: Russian language, ethics.

Forms of work: Phonetic and speech charging.

Working with support schemes.

Individual, pair, group work.

- audio recording (a song about food); support schemes; interactive whiteboard; emoticons made of cardboard; a box with images of products; cards with words (letters in the wrong order); costumes for scenes; ball; tables; plates made of cardboard.

Thus, the creation of problematic situations in the process of working with the text ensures the constant inclusion of students in independent search activities aimed at solving emerging problems, which inevitably leads to the development of cognitive independence and creative activity, and this, first of all, affects the quality of students' knowledge. It is important that the student can apply the knowledge gained in the lesson, otherwise the learning process is useless.

Conducting lessons and extracurricular activities in an original, non-traditional form is aimed not only at the development of the main types of speech activity, but also at the formation of associative thinking, memory, communication skills in a team, creative initiative of schoolchildren.

The creative nature of the tasks offered during various contests, games and competitions contributes to better memorization and assimilation of various grammatical phenomena, the expansion of vocabulary, the development of monological and dialogical speech, and also opens up wide opportunities for individual work of schoolchildren.

Currently, the use of such collective forms of work (learning in cooperation) contributes to the realization of educational learning goals: schoolchildren become subjects of communication, learn to perceive, comprehend and evaluate the position of another person, regulate their behavior according to the conditions of communication. In this type of activity, a person of culture is formed - a creative personality

Thus, developing creative activity in English lessons, students strive to learn more additional information through independent work. Students are able to skillfully organize their activities, sometimes without the help of a teacher. Students become more open to communication and learning. They strive to express themselves, show their talents, and achieve success in their studies. Many of the students are determined with their interests, go to the intended goal. The guys cope with various puzzles, tasks that require logical thinking, non-standard solutions.

Students are aware not only of their own growth in learning, psychological development, but also notice changes in each other. There is a comparison of myself with my classmates. Hence the observation and attentive attitude to all people can be traced. To complete most tasks, students need to be creative, revealing their potential. Many complexes disappear. Search activity is activated. Performing project work in English, students are determined with their interests, each student performs a certain role and strives to stand out from the group.

Consequently, he acquires a certain amount of independence, which means that he will take an active position in life. Thanks to the joint productive creative work of teachers and students, the latter have significant success and significance among their peers, skillfully apply the experience gained in life and are ready to easily find a way out of any situation.

Currently, the use of such collective forms of work (learning in cooperation) contributes to the realization of educational learning goals: schoolchildren become subjects of communication, learn to perceive, comprehend and evaluate the position of another person, regulate their behavior according to the conditions of communication. In this type of activity, a person of culture is formed - a creative personality

References

1. G.A. Kitaygorodskaya. Methods of intensive teaching of foreign languages. Moscow, 2018. - 344 p.
2. E. N. Solovova, V.G. Apalkov. Development and control of communication skills: traditions and prospects. Moscow. Pedagogical University "The First of September" 2020. – 381s.
3. Bizhkenova A.E. On the issue of teaching foreign languages to an adult audience: intensive teaching methods// Collection of materials of the International Scientific and Practical Conference "Language education in Kazakhstan: issues of continuity and continuity". Ed. – D.F.N., prof. A.E. Bizhkenova. - Astana: "Master Software", 2019.- 453s.
4. Bulatbaeva K.N., Kondratova O.I. Linguodidactic functions of units of communicative syntax as an innovative content of training foreign language specialists \Collection of materials of the International scientific and practical conference "Language education in Kazakhstan: issues of continuity and continuity". Ed. – D.F.N., prof. A.E. Bizhkenova. - Astana: "Master Software", 2020. – 454s.
5. Bulatbaeva K.N. Pedagogical education continuity of teachers of language disciplines as a condition of multilingualism development of the studying youth || Sat.Program and theses of the II International Forum on Pedagogical Education. Kazan, Kazan Federal University, May 19-21, 2016 – Kazan: Chimes, 2020. – 380 p.

«Тәрбиешілердің инклюзивті білімге дайындығы»

А. Молдажанова, А.Мурзатаева

Әлкей Марғұлан атындағы Павлодар педагогикалық университеті,

Павлодар қ.

ademai.moldazhanova@gmail.com

Андатпа. Мақала мекепке дейінгі білім беру үдерісіндегі инклюзивті білім беру жолдары, оның тиімділігі мен тәрбиешілерге әсері жайлы айтылған.

Тірек сөздер. Мүмкіндігі шектеулі, инклюзив, технология, оқу процесі, интеграция.

Аннотация: в данной статье рассмотрены пути решения актуальных проблем инклюзивного образования в дошкольных организациях, его эффективности в образовательный процессе.

Ключевые слова: инклюзив, технология, учебный процесс, интеграция, ограниченные возможности.

Summary: The article discusses the ways of inclusive education in the pre-school educational process, its effectiveness and impact on educators.

Keywords: inclusion, technology, educational process, integration, limited opportunities.

Инклюзивті білім берудің маңызды міндеті - мүмкіндігі шектеулі балалардың толыққанды әлеуметтенуін қамтамасыз ету, олардың бейімделу қабілеттерін дамыту және дені сау құрдастар мен жалпы қоғамды эмоционалды қабылдау. Тәрбиеші ерекше балаға психологиялық тұрғыдан қолайлы жағдай жасауы керек, сақталған функцияларды өтеу және оналту үшін жағдай жасауы керек. Көбінесе жеке ерекшеліктеріне байланысты дамуында ауытқулары бар балалар (эмоционалды жетілмегендік, оқшаулану, коммуникативті дағдылардың қалыптаспауы, агрессивтілік және т.б.) құрдастар тобында оқшауланады. Тәрбиеші тарапынан оларды "балалар қоғамына" біртіндеп енгізу, бірлескен қызметті ұйымдастыру, мүмкіндігі шектеулі баланың өзін көрсете алатын, жақсы жақтарын көрсете алатын қызмет түрлерінде табыстылығын қамтамасыз ету талап етіледі. Мұнда тәрбиеші мұндай баламен қарым-қатынасты өзі белсендіріп, мектеп жасына дейінгі балаларға өзінің орналасуы мен назарын көрсетуі керек. Әдетте, бұл балалардың назарынан тыс қалмайды.

Мүмкіндіктері шектеулі балаларды жалпы білім беретін мектепке кіріктіруде шектеулер ретінде бағдарламалардың мазмұны мен мамандардың біліктілігі туралы пікір маңызды. Бұл сұрақтар басқаларға қарағанда

сарапшылардың пікірін қажет етеді. Бұл сұрақтарға жауаптар мектеп мұғалімдерінің үлкен сыни позициясын әр қырынан танытты деген пікір айтуға болады.

Бір жағынан, алдағы интеграцияның қиындықтары қандай екенін кәсіби мамандар жақсырақ білетін шығар, сондықтан олардың неғұрлым ұтымды бағасына сену керек. Кәсіби тәжірибесінің арқасында мұғалімдер мектеп бағдарламасын бейімдеу мәселесіне, олардың біліктілігіне және мектепте оқытудың құқықтық жағдайына басқаша көзқараспен қарайды. Бір ерекшелігі, бұл көзқарас пессимистік болып шығады. Айта кету керек, жалпы білім беретін мектептердегі мұғалімдердің көпшілігі ОБД бар балаларды жалпы білім беретін мектептерге біріктіру мүмкіндігін мойындайды, бірақ әзірленген бағдарламалардың, әдістер мен жабдықтардың болмауы олардың пікірлерін көбінесе керісінше өзгертеді.

Екінші жағынан, қарастырылып отырған деректер мамандар мен қоғамдастық арасында мүмкіндігі шектеулі балаларды мектепке біріктіру жолындағы еңсерілмейтін әлеуметтік кедергілер туралы жасырын қақтығыстың болуын көрсету мүмкіндігі бар. Бұл жағдай біздің еліміздегі инклюзивті білім беру мәселесінің күрделілігін тағы да айғақтайды [1].

Инклюзивті білім беру саласын дамытуға арналған бағыттар. Қоғамның, жалпы білім беретін мектепке дейінгі ұйымдардың мүмкіндігі шектеулі балаларды қабылдауына дайын болуы. Инклюзивті білім беру идеясын таратуда, шектеулі мүмкіндіктері бар балаларға толерантты, дұрыс қарым-қатынастың қалыптасуына бұқаралық ақпарат құралдарының қатысуын қамтамасыз ету. Мүмкіндігі шектеулі балалармен жұмыс істейтін мамандар арасында тәжірибе алмасушылықты қамтамасыз ету, дұрыс тәжірибелерді баспалар, бұқаралық ақпарат құралдары арқылы тарату. Аймақтарда инклюзивті білім беру мәселесі бойынша Үйлестіру кеңесін құру. Ата-аналар қоғамдастығының мүмкіндігі шектеулі балалардың білім алуға құқығын және мүдделерін іске асыруға және оны қорғауға қатысуы, оқыту үрдісінің өзіне және түзету көмегін іске асыруға қатысуы. Инклюзивті білім берудің көп аспектілік мәселесіне ғылыми зерттеулер өткізу. Инклюзивті мектепке дейінгі ұйымда жұмыс істеу мақсатында педагогика қызметкерлерін даярлау; Педагогикалық ЖОО және медициналық колледждерде кіші жастағы балалармен жұмыс істеу мақсатында мамандарды даярлау жүйесін жасау. Арнайы (түзету) мекемелері мен жалпы білім беру мекемелері өзара сабақтастықта жұмыс жасау. Мүмкіндігі шектеулі балаларды ерте кезден бастап түзетуді қолға алу жүйесінің басымдылығын қолдау. Кіші жастағы балаларды дамыту қызметі жүйесінің жұмысының нормативті-құқықтық және ғылыми-практикалық негізін жасау. Мектепке дейінгі мекемелерде мүмкіндігі шектеулі балаларды дамыту үрдісінің мониторингін жасау. Жүйке және дене дамуы бұзылған

тәрбиеленушілерге, жанұясына кеңестік көмек көрсету, баласының оқу және тәрбие үрдісіне ата-анасын қатыстыру, өйткені, оларда даму ерекшелігіне деген оң қарым-қатынас қалыптастыру. Қазіргі уақытта инклюзивті білім беруді дамытудағы нақты факторлар: объективті және субъективті қиындықтар болып бөлінеді.

Субъективті қиындықтар: стандарттық процедуралардың әзірленбегендігі мүмкіндігі шектеулі балалардың оқу дәрежесін үнемі қадағалау мақсатында білімді мониторинг жүргізу үшін индикаторлардың жоқтығы және қазақ тілінде оқу әдістемелік құралдардың аздығы. Оқу тәрбие процесін ұйымдастыруда тәрбиеші педагогтардың арнайы білімдерінің болмауы және мамандар тарапынан тұрақты кеңестің аздығы. Сонымен қатар, мектепке дейінгі ұйымға келетін мүмкіндігі шектеулі балаларға арнайы көліктің болмауы. Мүмкіндігі шектеулі балалардың жеке проблемаларының болуы, яғни олардың ауырып қалуы, мектепке дейінгі ұйымға тұрақты қатыспауы. Объективті қиындықтар: материалдық техникалық базаның төмен болуы. Мүмкіндігі шектеулі балаларды оқыту процесінде жеке дара тіл табудың қиындығы. Мамандарға арналған кабинеттердің жетіспеушілігі. Мүмкіндігі шектеулі балалармен жұмыс істейтін тәрбиешілерге біліктілігін арттыру курстарының ұдайы жүргізілмеуі. Қазақ тілінде оқытатын педагог-дефектологтардың жетіспеушілігі, ауылдық аймақтарда арнайы мекемелер үшін тифлопедагогтар мен сурдопедагогтар, логопедтер санының жетіспеушілігі күрделі мәселе болып қалады.

Білім беруді шешу жолдары: мүгедектік мәселені қоғамда түсіну; қатарластарымен қарым- қатынас; толыққанды білім беру; қоғамға кіріктіру және бейімделу; мүгедек емес балаларды түсінуге, пікірлесуге тәрбиелеу. даму мүмкіндігі шектеулі балаларды ерте тексеру және түзету-педагогикалық қолдау көрсету мекемелерінің көптеп ашылуы; балаға міндетті психологтық- педагогикалық жетелеу жүргізіп, жалпы білім беру үрдісімен кіріктіру; әрбала үшін кіріктірудің мүмкін және қажетті түрін анықтау. даму мүмкіндігі шектеулі жандарды ерте анықтап, кешенді көмек көрсету. даму мүмкіндігі шектеулі балаларды мектепке даярлау; ерекше сұранысқа ие балаларды қанағаттандыру мақсатында жалпы типте білім беру мекемелерін техникалық құрал-жабдықтармен толықтыру; инклюзивті білім беруді дамыту үрдісінде қоғамдық мекемелерде ата- аналарды қатыстыру. Мектепке дейінгі ұйымдардың білім беру ортасы баланың білім беру үрдісіне қосылуын және әр тәрбиеленушінің мүмкіндігіне қарай пайдалы таңдауына мүмкіндік жасайды [1.154б].

Инклюзивті білім берудегі негізгі проблемалар. Осылайша, бірқатар негізгі проблемаларды анықтауға болады:

Персонал:

А) жалпы білім беретін мектептердің көптеген мұғалімдерінің инклюзивті білім беру саласында кәсіби даярлығы (қайта даярлығы) жоқ;

В) ОДД бар балалармен кәсіби жұмыс тәжірибесі жоқ.

Ғылыми-әдістемелік:

А) инклюзивті білім беру жағдайында практик мұғалімдердің жұмысына арналған ғылыми-әдістемелік құралдар жоқ;

В) жалпы білім беретін мектепте оқитын мүмкіндігі шектеулі оқушылардың өздеріне арналған оқулықтар, оқу құралдары жоқ.

Кәсіби:

А) педагогтардың мүмкіндігі шектеулі балалардың даму тарихы туралы ақпаратты жинап, бастапқы өңдеуге, жеке оқу жолын болжауға және құруға қабілетсіздігі;

С) дамуында әртүрлі типті балалардың жас, сенсорлық, интеллектуалдық ерекшеліктеріне сәйкес бірлескен және жеке іс-әрекеттерін ұйымдастыра алмау;

Д) ТКҚ бар балаларды оқыту мәселелерін шешуге мүмкіндік беретін түзету әдістері мен технологияларын білмеу.

Жоғарыда айтылғандарды қорытындылай келе, дамуында ақауы бар балалардың қайда және нені оқуы керектігі туралы мұғалімдердің де, ата-аналардың да қоғамдастықтың пікірін өзгертуге бағытталған білім беру іс-шараларының жүйесін мүмкіндігінше тезірек әзірлеу қажет. Келесі кезекте инклюзивті мектептердің жұмыс істеуі үшін қажетті материалдық-техникалық және педагогикалық жағдайларды жасау қажет. Ерекше балаларды оқытуға арналған вариативті оқу-әдістемелік аппаратты әзірлеу (түрлі оқулықтар, оқу жоспарлары, вариативті бағдарламалар, әдістемелік материалдар), сондай-ақ инклюзивті білім беру үшін кадрларды даярлау және қайта даярлау жүйесін құру – педагогтың жаңа формациясы. әртүрлі балалардың білім беру қажеттіліктеріне және олардың жеке ерекшеліктеріне бағытталған арнайы педагогика және психология саласындағы қажетті құзыреттер [2].

Қазіргі уақытта мүмкіндігі шектеулі балаларға білім беру қызметтерін көрсету үшін мұғалімдерді дайындау өте өзекті болып отыр. С.И.Сабельникова өз еңбектерінде мұғалімнің кәсіби және тұлғалық дайындығы үшін келесі психологиялық-педагогикалық білімдер қажет екенін атап көрсетеді:

- инклюзивті білім берудің не екенін, оның дәстүрлі білім беру формаларынан айырмашылығын көрсету және түсіну;
- инклюзивті білім беру ортасында балалардың жас және тұлғалық дамуының психологиялық заңдылықтары мен ерекшеліктерін білу;
- дамуы бұзылған және қалыпты дамуы бар балаларды бірлесіп оқыту үшін оқу-тәрбие процесін психологиялық-дидактикалық жобалау әдістерін білу;

- білім беру ортасының барлық объектілері арасындағы (балалармен жеке және топта, ата-аналармен, әріптес мұғалімдермен, мамандармен, басшылықпен) педагогикалық өзара әрекеттесудің әртүрлі әдістерін жүзеге асыру мүмкіндігі.

Сонымен, педагогтарды инклюзивті білім беру жағдайында еңбекке дайындау – мотивациялық, гносеологиялық, проективті, перцептивті-рефлексиялық және белсенділік компоненттерін қамтитын педагогтың кәсіби құзыреттілігін қалыптастыру мен дамытудың шығармашылық процесі [3].

Қорытынды. Ғалымдар В.А.Козырев, С.А.Писарева, А.П.Тряпицын, Е.В.Пискунова және т.б. педагогтарды инклюзивті білім беруде жұмыс істеуге дайындау мәселесіне қатысты зерттеулеріне тоқтала отырып, мұғалімдерді оқыту саласындағы құзыреттілігін көрсететін кәсіби міндеттер топтарын тұжырымдауға болады. инклюзивті білім беру:

- Инклюзивті білім беру жағдайында мүмкіндігі шектеулі балалардың жас және тұлғалық дамуының психологиялық-педагогикалық заңдылықтары мен ерекшеліктерін көру, түсіну, білу.

- Инклюзивті білім беруді ұйымдастырудың оңтайлы жолдарын таңдай білу, дамуы бұзылған және қалыпты дамуы бар балаларды бірлесіп оқыту үшін оқу-тәрбие процесін жобалау.

- Түзету-тәрбие процесінің барлық субъектілері арасындағы педагогикалық өзара әрекеттестіктің әртүрлі әдістерін жүзеге асыру.

- Инклюзивті білім беру кеңістігінде түзету-дамыту ортасын құру және мүмкіндігі шектеулі балалар мен қалыпты дамып келе жатқан құрдастарын дамыту үшін жалпы білім беру мекемесінің ресурстары мен мүмкіндіктерін пайдалану.

- Мүмкіндігі шектеулі балаларды инклюзивті білім беру ортасында оқыту, тәрбиелеу және дамыту мәселелері бойынша кәсіби өзін-өзі тәрбиелеуді жобалау және жүзеге асыру.

Педагогтардың біліктілігін арттыруды ұйымдастыру және жүзеге асыру барысында жүргізілген ғалымдардың зерттеулері нақты мазмұнмен қатар инклюзивті білім беру үдерісіне енгізілген педагогтардың кәсіби құзыреттілігін шығармашылықпен дамытуға бағытталған технологияларды іріктеу қажеттігін көрсетті. Бұл жалпы білім беру жүйесі педагогтарының кәсіби құзыреттілігін қалыптастыруды қамтамасыз етеді және жалпы білім беретін мекемелерде мүмкіндігі шектеулі балаларды оқытумен байланысты мәселелерді дұрыс және тиімді шешуге мүмкіндік береді.

Пайдаланған әдебиеттер:

1. Государственная программа развития образования Республики Казахстан на 2011–2020 годы, утвержденная Указом Президента Республики Казахстан от 07.12.2010 г. № 1118 // Казахстанская правда. — 2010. — № 153–154. — С. 10–12.

2. Алехина С.В., Алексеева М.Н., «Мұғалімдердің дайындығы білім берудегі инклюзивті үдеріс табыстылығының негізгі факторы ретінде». М., 2016 ж.

3. О. Кузьмина «Инклюзивті білім беру жағдайында мұғалімдерді жұмысқа дайындаудың өзекті мәселелері». «Омбы университетінің хабаршысы» журналы, No2, 2017 ж.

«Мектепке дейінгі білім беру үдерісіндегі инновациялық технологияларды қолдану»

К. Баязитова, М. Рахманғазы А. Мурзатаева
Ә. Марғұлан атындағы Павлодар педагогикалық университеті,
Павлодар қаласы
murzatayeva@mail.ru

Андатпа: Мақалада мектепке дейінгі білім беру процесінде инновациялық технологияларды қолдану әдістері, оның тиімділігі және баланы тәрбиелеу мен оқытуға әсері қарастырылады.

Тірек сөздер: инновациялық технологиялар, интерактивті оқыту, интерактивті тақта, технология.

Аннотация: В статье рассмотрены способы применения инновационных технологий в дошкольном образовательном процессе, его эффективности и влияния на воспитание и обучение ребенка.

Ключевые слова: инновационные технологии, интерактивное обучение, технология, дошкольное образование.

Summary: The article considers the ways of using innovative technologies in the preschool educational process, its effectiveness and impact on the upbringing and education of a child.

Keywords: innovative technologies, interactive learning, technology, preschool education.

Қазақстан Республикасында қолжетімді жоғары сапалы мектепке дейінгі білім беруді одан әрі дамыту, барлық меншік нысанындағы мектепке дейінгі мекемелердің көпфункционалды желісін, отбасының, қоғамның және мемлекеттің қажеттіліктеріне сәйкес мектепке дейінгі білім берудің жаңа нысандарын дамытуды қамтамасыз ету, сонымен қатар, мектепке дейінгі білім берудегі дамып келе жатқан даму процестерінің жетістігі оның мамандарынан осы үдерістегі өз орны мен рөлін, үздіксіз тұлғалық және кәсіби өзін-өзі дамытуды білуді талап етеді [1].

Болашақ тәрбиешіге «Құзіреттілік» термині негізгі ұғымға негізделген. Яғни, құзіреттілік – кәсіби іс-әрекетті, өз құзыретін іс жүзінде қолдана білуді қамтамасыз ететін білім, білік және дағдылардың ажырамас тұтастығы, - деп қарастырайық Е.Зеер, Е.Сыманюк.

Орта кәсіптік білім беретін оқу орнының негізгі міндеті жоғары білікті мамандарды даярлау болып табылады. Бірақ оларды дайындау бірқатар себептерге байланысты. Солардың бірі – теория мен практиканың алшақтығы. Мемлекеттік білім беру стандарттарының заманауи талаптары тұрғысынан тәрбиешінің кәсіби дайындығының сапасы студенттің алған білімінің көлеміне ғана байланысты емес, оның эмоционалдық және мотивациялық сферасының дамуына байланысты. шығармашылық педагогикалық ойлау процестері, болашақ тәрбиешілерді даярлау шеңберінде кәсіби құзыреттіліктердің қалыптасуын анықтайтын тұлғаның кәсіби маңызды қасиеттерін, педагогикалық қабілеттерін және педагогикалық техникасын қалыптастыруымен сипатталады.

Сонымен, кәсіптік-педагогикалық құзыреттілік деп кәсіби маңызды қасиеттердің жиынтығын білдіретін және кәсіби маңызды қасиеттердің жиынтығын білдіретін негізгі және арнайы құзыреттер жүйесі арқылы қалыптасатын және кәсіби іс-әрекет барысында дамитын тәрбиешінің оқу процесінде қалыптасқан интеграциялық сапасы түсініледі. Әрине, оны тек педагогикалық тәжірибе барысында екі жақты процессті ұштастырып, негізгі құзыреттіліктерді дамыта алады [2].

Инновациялық іс - әрекеттің мазмұны мектепке дейінгі білім беру ұйымдарының оқу - тәрбие үдерісінде қолданылатын бағдарламаларды басшылыққа ала отырып, мектепке дейінгі педагогика мен психология, әлеуметтану, медицина саласындағы ғылыми - зерттеу жұмыстарының нәтижелері негізінде анықталады. Инновациялық технологияларды меңгеру педагогтың интеллектуалдық, кәсіптік, адамгершілік, шығармашылық, зерттеушілік т. б. қасиеттерінің қалыптасуына оң әсерін тигізеді, әр педагог өзін - өзі дамытып, оқу - тәрбие үдерісін тиімді ұйымдастыруына көмектеседі. Қазіргі заманғы педагогтардың инновациялық технологияларды білуі уақыт талабы. Алайда мектепке дейінгі білім беру жүйесінде технологияларды пайдалануда бірқатар қиындықтар байқалады, олар:

-Педагогтардың технологиялардың құрамдас құрауыштарын жеткіліксіз білуі;

- Тәжірибе барысында тұтас технологияны емес, оның элементтерін пайдалануы;

- Педагогикалық жүйені тұтас көру дағдысының жоқтығы;

-Жұмыс тәжірибесіне сапа енгізуді бастамалайтын технология идеяларын қате түсіну;

Ең бастысы: алдыңғы қатарлы әр технологияда қарастырылған, баланы қоғамның ең негізгі құндылығы ретінде тану, оның рухани жан - дүниесінің баюына және әр баланы жеке даму ерекшеліктеріне сәйкес өзіндік дамуына жағдай жасау мәселесі ескерілмейді.

Осындай мәселелер тек әдістер, формалар мен құралдар түрінде ғана қолданылатын педагогикалық, білім беру жағдаяттарын тудырады.

Практикамен қатар «Ойынның психологиялық-педагогикалық негіздері», «Практикалық психология», «Мектеп жасына дейінгі баланың

психологиялық-педагогикалық диагностикасы», «Оқу-танымдық іс-әрекетті ұйымдастыру» сияқты қосымша психологиялық-педагогикалық пәндерді оқу жүзеге асырылады. мектеп жасына дейінгі баланың» психологиялық-педагогикалық тәжірибені ұйымдастыруға жағдай туғызады. Психологиялық-педагогикалық практика студенттерді мақсатты оқу-тәрбие процесіне қосу мақсатында жүзеге асырылады; педагогикалық іскерліктер мен дағдыларды меңгеру, әдістемелік рефлексияны қалыптастыру; өз бетінше психологиялық-педагогикалық зерттеу дағдыларын меңгеру. Оның нәтижесі педагогикалық іс-әрекет туралы жүйелі түсініктерді қалыптастыру; педагогика, психология және жеке әдістер бойынша теориялық білімдерін тереңдету және бекіту; педагогикалық «Меннің» қалыптаса бастауы.

Мектепке дейінгі маманның педагогикалық құзыреттілігін қалыптастырудың маңызды кезеңі – балалардың өмірі мен денсаулығына толық жауапкершілікпен өз бетінше жұмыс жасайтын жазғы практика. Жазғы практика бірнеше функцияларды орындайды: оқыту, тәрбиелеу, дамыту, диагностикалық [3].

Сонымен, тәжірибе дегеніміз, ең алдымен, студенттердің өзін-өзі тануы, әр түрлі кәсіби рөлдерде өзін-өзі анықтауы және кәсіби іс-әрекетте өзін-өзі жетілдіру қажеттілігі үшін жағдайлар әдейі жасалатын кәсіптік қызметтің әртүрлі түрлерін меңгеру процесі. қалыптасты. Базалық мектепке дейінгі білім беру ұйымдарында педагогикалық практика кезінде шығармашылық атмосфераға енген студенттер өздерінің болашақ педагогикалық қоғамдастыққа қатыстылығын басқаша бағалайды және, әрине, құзыреттіліктерді меңгерудің жеке бағдарламасын басқаша құрастырады, бұл бізге әңгімелесуге мүмкіндік береді. кәсіби құзыреттілік пен бәсекеге қабілеттілікті қалыптастыру туралы.

Әдебиеттер:

1. Қазақстан Республикасының мектепке дейінгі тәрбие мен оқытудың мемлекеттік жалпыға міндетті стандарты (23.08.2012 ж. № 1080 ҚРҰҚ).
2. Ф. Жұмабекова. Мектепке дейінгі педагогика, Астана, Фолиант, 2008, 336 б.
3. Программа по внедрению инновационных методик и технологий дошкольных организациях , Тусупова А.Қ. Астана, 2015ж.

«Мектеп жасына дейінгі балалардың құндылықтарын ертегі арқылы дамыту»

Қ. Алимхан, А. Мурзатаева

Әлкей Марғұлан атындағы Павлодар педагогикалық университеті,
Павлодар қ.
e-mail: karakozalimkhan@mail.ru

Андатпа. Мақалада Қазақ ертегілері арқылы мектеп жасына дейінгі балалардың құндылықтарын дамыту қарастырылады. Баланы тәрбиелеудегі ертегінің рөлі мектеп жасына дейінгі балаларды рухани-адамгершілік тәрбиелеу құралы ретінде. Қазақ халық ертегісі ерекшеліктерінің құндылық бағдарларына және мектеп жасына дейінгі балалардың жеке басының қалыптасуына әсері.

Тірек сөздер. Ертегі, ертегінің рөлі, баланы дамыту, тәрбие, әдет-ғұрпы.

Аннотация: В статье рассматривается развитие ценностей дошкольников через казахские сказки. Роль сказки в воспитании ребенка, как средство духовно-нравственного воспитания дошкольников. Влияние особенностей казахской народной сказки на ценностные ориентиры и становления личности детей дошкольного возраста.

Ключевые слова: воспитание, народные сказки, развитие, обычаи.

Summary: The article discusses the development of values of preschoolers through Kazakh fairy tales. The role of fairy tales in the upbringing of a child, as a means of spiritual and moral education of preschoolers. The influence of the features of the Kazakh folk tale on the value orientations and the formation of the personality of preschool children.

Keywords: education, folk tales, development, customs.

Балалардың дамуындағы балалар ертегілерінің рөлін асыра бағалау қиын. Ертегі бала тәрбиесіндегі ажырамас элемент болып табылады, қиялын дамытып, баланы өз ережелері, заңдары, өз қарым-қатынасы бар таңғажайып әлеммен таныстырады. Бұл ертегіде бала үшін қолжетімді тілмен балаға қай жерде жақсылық, қайда зұлымдықты түсіндіру оңай. Өйткені балалар ересек нотаацияға қарағанда ертегі тілін әлдеқайда оңай қабылдайды.

Ертегі.....Біздің кімде, ересек адамда, бұл сиқырлы сөзде балалық шақта анам ертегіні қалай оқығаны туралы жағымды естеліктер болмайды. Әрине, сол кезде бізге әр түрлі кейіпкерлердің оқиғалары туралы тыңдау қызықты болды,біз жақсы кейіпкерлерге жан аямай, жаман жандарды жақсы көрдік. Қазір, көпшілігімізде өз балалары бар кезде, біз дәл осы ертегі арқылы баланы тәрбиелеуге, оған осы күрделі әлемде меңгеруге көмектесуге, жақсылық пен жамандықты түсінуге көмектесуге болатынын түсінеміз.

Бала кезінде ертегілерді үнемі тыңдаған балалар балабақшаларда, мектептерде әлдеқайда жылдам және аз ауыр бейімделеді. Дәл осы балалар бейтаныс адамдармен тез тіл табыса алады, және олардың өмірінде іс жүзінде кешендер болмайды. Сондықтан, егер сіз балаңыздың сәтсіздіктерді оңай қабылдап, сәттілікке қуану үшін қажетті сабақ алып, өз мақсатына жетуді қаласаңыз, оған ертегілер оқыңыз. Ертегілерді мүмкіндігінше жиі және

мүмкіндігінше ұзақ оқыңыз: есіңізде болсын, ертегілер-бұл жай ғана жағымды, қызықты уақыт өткізу емес, бірақ бұл балаларға дұрыс, үйлесімді дамуға көмектесетін ең қуатты құралдардың бірі.

Ертегі оқу уақытын дұрыс таңдау өте маңызды. Бала жақсы көңіл - күйде болуы қажет, және бұл жағдайда ол оқуға, ойынға, қиялға, қиялға кедергі келтірмей жұмыс істей алады. Оңтайлы уақыт ұйқыға дейін ертегіні оқу болып саналады, өйткені осы уақытта оқылғанды талқылауға болады. Ересек адамдар ертегіні қуана-қуана оқуы керек екенін есте сақтауы керек - бұл жағдайда сіздің эмоцияларыңыз, көңіл-күйіңіз, сіздің көңіл-күйіңіз сәбиге де беріледі. Ертегіні оқып, оған деген көзқарасыңыз маңызды екенін есте сақтаңыз. Егер сіз ертегіде сипатталатын ғажайыптарға сенгіңіз келсе, онда сіз оқитын болсаңыз, ол сіздің балаңызға қызықты болады.

Ертегілерді жақсы дикциямен оқу керек: егер сіз оқу кезінде барлық дыбыстарды анық айтсаңыз, баламен логопедке бару қажет емес.

Бір ертегі балаға бірнеше рет оқылуы мүмкін. Осылайша, бала оның мағынасын толық түсіне алады. Баланың ертегісі қызықсыз болған кезде пайда болады-бұл ол өзі үшін оның мағынасын түсінгенін білдіреді. Дегенмен, осы ертегіні біраз уақыттан кейін оқуға болады, ол сәл өсіп келе жатқан бала оны мүлдем басқаша қабылдайды, өзіне жаңа нәрсе ашады.

Ертегі баланы дамытуға мүмкіндік беретін ең қолжетімді құралдардың бірі. Балалардың жас және психоэмоционалдық ерекшеліктерін ескере отырып, дұрыс таңдалған ертегілер балалардың эмоционалдық жағдайына оң әсер етіп қана қоймай, сонымен қатар олардың мінез-құлқын түзете алады.

Кез келген жағдайда ертегі баланың эмоционалдық, психикалық, интеллектуалдық дамуы туралы айтуға мүмкіндік береді. Ата-ана осы кезеңде осы дамуға жауапты. Дұрыс таңдалған ертегілер, уақыттың оңтайлы кезеңдерінде дұрыс оқу, оқығаннан кейін ертегіні талқылау-осының бәрі сіздің балаңызға қоршаған әлемде өз орнын тауып, өз орнын табуға, сенімді әрі еркін болуға мүмкіндік береді, ал мұндай бала одан әрі Өмірден қандай да бір игіліктерді алып қана қоймай, сонымен қатар бере алады.

Мысалы «Шалқан» ертегісі

Мақсаты: «Шалқан» ертегісіне сахналық қойылым көрсету. Ертегіні сахналау арқылы ой-қиялын дамыту. Ертегіні көрсете отырып, балаларға бір отбасының татулығын, бірліктерін көрсету.

Көрнекілігі: «Шалқан» ертегісінің кейіпкерлерінің костюмдері, көкөністер.

Оқу қызметінің барысы.

Жылулық шеңбері

Қане, қане тұрайық

Үлкен шеңбер құрайық

Алақанды ұрайық

Тұрсақ егер шеңберге

Жақсы , жақсы сөздерді
Қонақтарға сыйлайық.

-Балалар шеңбер құрып, қонақтармен сәлемдеседі.

Ұйымдастырушылық ізденушілік

Келді міне күз,

Айнала сары түс

Керемет тамаша

Қандай әсем күз

-Шалқан ертегісін слайд арқылы көрсету

-Слайд тамашалайды.

-Күз мезгілінде барлық жемістер мен көкөністер піседі. Оларды жинап аламыз.

Балалар қараңдаршы, мынау шалқан. Шалқанның құрамында ағзамызға пайдалы көптеген дәрумендер бар. Емдік қасиеті бар.

Ал ендеше, сіздерге «Шалқан» ертегісін сахналық көрініс арқылы тамашалауды ұсынамын.

-Ертегіні ортады сахналайды.

Сергіту сәті

Жеміс көкөністер пісті,

Қамбаға астық түсті

Қызу жұмыс басталып

Жинап алайық жан салып.

Дидактикалық ойын: «Орнын тап» Кейіпкерлерді рет ретімен қоюды ұсыну.

Күтілетін нәтиже:

Біледі: Ертегіні түсініп, тыңдай біледі

Игереді: Күз табиғат ерекшеліктерін ұғына білу

Меңгереді: Күздің берер жемісі мен берекесі мол екенін түсіне білу [1.9бет].

2.Ертегі мектеп жасына дейінгі балаларды рухани-адамгершілікке тәрбиелеу құралы ретінде

Рухани-адамгершілік тәрбие – адамның тұрақты, үйлесімді дамуын қамтамасыз ететін өмірге құндылық көзқарасын қалыптастыру, оның ішінде борыш сезімін, әділеттілікті, жауапкершілікті және адамның іс-әрекетіне жоғары мән бере алатын басқа да қасиеттерді тәрбиелеу. және ойлар. Кез келген қоғам жинақталған тәжірибені сақтауға және беруге мүдделі, әйтпесе оның дамуы ғана емес, өмір сүруі де мүмкін емес. Бұл тәжірибенің сақталуы көбінесе тәрбие мен білім беру жүйесіне байланысты, ол өз кезегінде белгілі бір қоғамның дүниетанымы мен әлеуметтік-мәдени дамуының ерекшеліктерін ескере отырып қалыптасады. Жаңа ұрпақты рухани-адамгершілік тұрғыдан қалыптастыру, балалар мен жастарды дербес өмірге дайындау – қоғам дамуының ең маңызды шарты. Адамгершілік тәрбиесінің мәселелерін шешу тиімді жолдарды табуды немесе бұрыннан белгілі болғандарды қайта қарауды талап етеді. Мектеп жасына дейінгі балалардың

жеке басының адамгершілік қасиеттерін тәрбиелеудің тиімді құралы – ертегі [2].

Орыстың ұлы педагогы К.Д.Ушинскийдің ертегілер туралы жоғары пікірі болғаны сонша, ол оларды өзінің педагогикалық жүйесіне енгізіп, халық шығармашылығының қарапайымдылығы мен ұшқырлығы балалар психологиясының сол қасиеттеріне сәйкес келеді деп есептеді. Ушинский ертегілердің педагогикалық маңызы және оның балаға психологиялық әсері туралы мәселені жан-жақты әзірледі.

В.А.Сухомлинский «Ертегі сұлулықтан бөлінбейді, эстетикалық сезімнің дамуына ықпал етеді, онсыз жанның тектілігі, адамның бақытсыздығына, қайғысына, қасіретіне деген жүрекжарды сезімталдықты елестету мүмкін емес» деп теориялық тұрғыдан негіздеп, тәжірибе жүзінде дәлелдеген. Ертегінің арқасында бала дүниені тек ақылымен ғана емес, жүрегімен де таниды. Оның ойынша, ертегі – Отанға деген сүйіспеншілікті тәрбиелеудің құнарлы және таптырмас қайнар көзі. Бұл мұғалімнің ертегілер бөлмесін жасаудағы бірегей тәжірибесі қызықты, онда балалар онымен танысып қана қоймай, сонымен қатар онда өздерінің балалық армандарын бейнелей отырып, жасауды үйренді.

Орыс этнопедагогикасының негізін салушы Г.Н.Волков ертегілердің бала тұлғасын қалыптастырудағы рөлін талдай отырып, «халықтың мыңдаған жылдар бойы жинақтаған рухани заряды адамзатқа өте ұзақ қызмет ете алады. Оның үстіне, ол үнемі өсіп, одан да күшті болады. Бұл адамзаттың өлместігі. Бұл адамзаттың рухани-адамгершілік прогреске қарай қозғалысының мәңгілігін бейнелейтін тәрбиенің мәңгілігі.

Ертегі бар шындыққа наразылық туғызады, армандауға үйретеді, адамды шығармашылықпен ойлауға, адамзаттың болашағын сүйеге баулиды. Өмірдің күрделі суреті ертегіде балаларға күресетін принциптердің қарапайым, көрнекі схемасы түрінде беріледі, оны басшылыққа ала отырып, шындықтың өзін түсіну оңайырақ болады [2, 23 б].

Сатиралық ертегілерде өмірдің нығметіне оп-оңай қол жеткізуге деген ұмтылысты, «көлден балықты оп-оңай суырып алуды», ашкөздік пен адами кемшіліктерді келеке етеді. Көптеген ертегілерде тапқырлық, өзара көмек, достық жырланады. Ертегілерде берілген тұлға идеясын басты тәрбиелік мақсат деп санауға болады және бұл мұрат сараланады: қыз, жас жігіт, бала (ұл немесе қыз) идеясы.

Олай болса, халық ертегісінде кейіпкер айқындалған, балаларға соншалықты тартымды да тағылымды, образдар жүйесі, айшықты ойы, өнегелілігі, өрнекті, нақты тілі болған.

Көптеген ертегілер шындықтың салтанат құруына, жақсылықтың зұлымдықты жеңетініне сенім ұялатады. Ертегілердегі оптимизм әсіресе балаларды қызықтырады және бұл құралдың тәрбиелік мәнін арттырады.

Сюжеттің тартымдылығы, бейнелілігі мен көңілділігі ертегілерді өте тиімді педагогикалық құрал етеді. Ертегілерде оқиғалардың, сыртқы қақтығыстардың, күрестің схемасы өте күрделі. Бұл жағдай сюжетті

қызықты етеді және оған балалардың назарын аударады. Сондықтан ертегілер балалардың психикалық ерекшеліктерін, ең алдымен зейінінің тұрақсыздығы мен ұтқырлығын ескереді деп айту заңды.

Бейнелеу ертегілердің абстрактілі ойлау қабілеті жоқ балалардың қабылдауын жеңілдететін маңызды ерекшелігі болып табылады. Оны халықтың ұлттық болмысына жақындататын басты кейіпкерлер әдетте өте дөңес және кейіпкерде айқын көрінеді: батылдық, еңбекқорлық, тапқырлық, т.б. Бұл қасиеттер оқиғаларда да, гиперболизация сияқты әртүрлі көркемдік құралдар арқылы да ашылады [3].

Қорытынды.

Ертегілер – көркем әдебиетке арналған инсталляциясы бар және жақсылықтың зұлымдықты жеңуі туралы әңгімелейтін әңгімелер; ежелгі дәуірлердің дүниетанымының, тұрмыс-тіршілігінің, әдет-ғұрпының ізі сақталған және қандай да бір тәрбиелік мәні бар.

Қазақ ауыз әдебиетінде ертегілер Қазан төңкерісінен кейін қалыптаса бастады. Қазақ ертегісі туралы алғашқы басылымдар 20-жылдары пайда болды: бұл профессор Фалеев П.А. мен Әуезов М., Әуезов М.ның еңбектері ертегілердің келесі классификациясын ұсынды:

1. Ертедегі адамдардың ұғымдары көбірек сақталған ертегі-аңыздар;
2. Ежелгі адамдардың өмір салты, ерліктері туралы ертегілер / ежелгі өмір салтын, жақсылық пен жамандықтың күресін көрсететін ертегілер;
3. Ақиқат пен жалғанның, жақсылық пен жамандықтың күресін баяндайтын сатиралық ертегілер;
4. Эпикалық қаһармандар туралы ертегілер, әңгімелер;
5. Көңіл көтеру, көңіл көтеру үшін айтылатын ертегілер.

Қазақтардың орыстармен жақын достық қарым-қатынасына байланысты осы тектес ертегі сюжеттер екі халықтың шығармашылығына да еніп кеткен. Демек, қазақтың бірқатар халық ертегілерінде мазмұны жағынан белгілі орыс ертегілеріне ұқсайтын ертегілер кездеседі. Бірақ бұл ертегілер де қазақ өмірінің барлық ерекшеліктерін көрсетеді. Олар да осы халықтың сезімін білдіреді.

Батырлардың көптеген шытырман оқиғалары бар «сиқырлы» ертегілер қазақ арасында өте танымал. Елді мекендердің, көлдердің, өзендердің шығу тегі туралы әңгімелейтін ертегі-аңыздар да жиі кездеседі.

Қазақ ертегілері бұрыннан орыс және қазақ ғалымдарының назарын аударып келеді. Алғаш рет қазақ ертегілері орыс тілінде 19 ғасырдың басында жарық көрді. Халық өнерін жинақтағандардың бірі – қазақтың ұлы ғалымы Ш.Уәлиханов [5].

Халық ертегілерінде халықтың ғасырлар бойғы даналығы, жақсы өмір туралы арманы, әділеттілік, борыш туралы түсініктері бар. Ертегілер өз Отанына, халқына берілген ақылды, қарапайым еңбеккерлерді дәріптейді.

Әдебиеттер:

1. «Республикалық педагогикалық журнал» 2013 жылдан бастап шығады.
2. Ефименкова Л.Н. Формирование речи у дошкольников. – Москва: Просвещение, 1985.
3. Захаров В.Б. Казахские народные пословицы и поговорки. – Алматы, 2002.
4. Дуденков Т. Казахские народные сказки. – Алма-Ата: Жалын, 1979
5. Кенжеахматулы С. Казахские народные традиции и обряды. – Алматы: 2002.

"Challenges and advantages of digital learning»

Rakish Kalzhan.Toty Aitzhan.Altynkul Khadyl.Ainur Aliyeva
Suleymen Demirel University
kalzhan.rakish@sdu.edu.kz

Abstract. The article considers current online and distant academic process and implementation of ICT to enhance digital competence of both learners and educators. The process of rapid technology development and modernization hinders the rapid adaptation of human life, but the 21st century creates unexpected global positive changes, as well as unfavorable conditions. This article regards the importance of information and communication technology in improving information and communication competence of learners through diverse digital platforms in global unstable time. Today's social isolation due to Covid 19 pandemics has resulted in an unprecedented push to online learning. For educators and students the only source and platform to obtain knowledge become ICT. Thereby ICT provide the means of information and communicative competence for all learners .The article shares experience of teachers and the suggestions along with clarification in different part of the world which force educators to endeavor necessitous competence in academic process.

Key words: ICT (information and communication technology), digitalization, digital competence, digital tool, implementation, educators.

Аңдатпа. Мақалада қазіргі онлайн және қашықтағы оқу үдерісі және оқушылардың да, оқытушылардың да цифрлық құзыреттілігін арттыру және

цифрлық құзыреттіліктің маңыздылығы қарастырылады. Технологияның қарқынды дамуы мен жаңару процесі адам өмірінің жылдам бейімделуіне кедергі келтіреді, бірақ 21 ғасыр күтпеген жаһандық оң өзгерістерді, сондай-ақ қолайсыз жағдайларды тудырады. Бұл мақала жаһандық тұрақсыз уақытта әртүрлі цифрлық платформалар арқылы оқушылардың ақпараттық-коммуникациялық құзыреттілігін арттырудағы ақпараттық-коммуникациялық технологияның маңыздылығын көрсетілген. Ковид 19 пандемиясына байланысты бүгінгі әлеуметтік оқшаулану онлайн оқытуға бұрын-соңды болмаған жағдайға итермеледі. Оқытушылар мен білімгерлер үшін білім алудың жалғыз көзі мен тұғырнамасы АКТ болады. Осылайша, АКТ барлық оқушылар үшін ақпараттық және коммуникативтік құзыреттілік құралдарын қамтамасыз етеді. Мақалада әлемнің әртүрлі бөліктеріндегі мұғалімдердің тәжірибесі мен ұсыныстарын бөліседі, бұл оқытушыларды оқу процесінде қажетті цифрлық құзыреттілікке ұмтылуға ықпал етеді.

Түйін сөздер: АКТ (ақпараттық-коммуникациялық технология), цифрландыру, цифрлық құзыреттілік, цифрлық құрал, енгізу, педагогтар.

Аннотация. В статье рассматривается современный онлайн- и дистанционный учебный процесс и внедрение ИКТ для повышения цифровой компетентности как учащихся, так и преподавателей. Процесс стремительного развития и модернизации технологий сдерживает быструю адаптацию человеческой жизни, но 21 век создает как неожиданные глобальные позитивные изменения, так и неблагоприятные условия. В этой статье рассматривается важность информационных и коммуникационных технологий в повышении информационной и коммуникативной компетентности учащихся с помощью различных цифровых платформ в глобальное нестабильное время. Сегодняшняя социальная изоляция из-за пандемии Covid 19 привела к беспрецедентному толчку к онлайн-обучению. Для преподавателей и студентов единственным источником и платформой для получения знаний становятся ИКТ. Таким образом, ИКТ обеспечивают средства информации и коммуникативную компетентность для всех учащихся. В статье рассказывается об опыте учителей и предложениях, а также разъяснениях в разных частях мира, которые способствует педагогов стремиться к необходимой компетентности в учебном процессе.

Ключевые слова: ИКТ (информационно-коммуникационные технологии), цифровизация, цифровая компетентность, цифровой инструмент, внедрение, педагоги.

Third Modernization program initiated by president N.Nazarbayev in Kazakhstan, the core of which digitalization. The key factor of country development is digitalization, which requires new innovative and accelerated technological renewal. Kazakhstan is entering a new digital era thence various projects are currently being conducted in the field of education meanwhile digital transformation of traditional industries. [1, p 1-3] Ninety percent of all global data has been generated in just past two years, ninety nine percent of world data has

already been digitized. Thirty five billion devices around the world generate data everyday which is five times higher than the total population of the world. The main factor is human capital that requires information communication technologies as well as competence and its implementation in academic field for educators and learners. According to literature review of Charles B.A, in his research global investment in ICT to improve teaching and learning in schools have been initiated by many governments. Despite all these investments on ICT infrastructure, equipments and professional development to improve education in many countries, ICT adoption and integration in teaching and learning have been limited. This article reviews personal, institutional and technological factors that encourage teachers' use of computer technology in teaching and learning processes. Also teacher-level, school-level and system-level factors that prevent teachers from ICT use are reviewed. These barriers include lack of teacher ICT skills; lack of teacher confidence; lack of pedagogical teacher training; lack of suitable educational software; limited access to ICT; rigid structure of traditional education systems; restrictive curricula, etc. The article concluded that knowing the extent to which these barriers affect individuals and institutions may help in taking a decision on how to tackle them computer competence is defined as being able to handle a wide range of varying computer applications for various purposes . Teachers' computer competence is a major predictor of integrating ICT in teaching. Evidence suggests that majority of teachers who reported negative or neutral attitude towards the integration of ICT into teaching and learning processes lacked knowledge and skills that would allow them to make "informed decision" . In a qualitative multiple case-study research on primary school competence and confidence level regarding the use of ICT in teaching practice conducted in five European countries, researchers found that technical competence influenced Italian teacher's use of ICT in teaching. However, the teachers cited pedagogical and didactic competences as significant factors if effective and efficient educational interventions are likely to be implemented. In Portugal, teachers reported different views regarding the most important competences for teaching with ICT. The experienced and new teachers stressed the need for technical skills and attitude, the innovative teachers' emphasized curricula and didactic competences and the student-teachers cited technical competence and pedagogical efficiency as significant to integrate ICT in teaching and learning processes. Generally teachers with more experience with computers have greater confidence in their ability to use them effectively. Teachers competence relate directly to confidence. Teachers' confidence also relate to their perceptions of their ability to use computers in the classroom, particularly in relation to their children's perceived competence.[2, p 136-155]

Effective and contemporary education process demands teachers to be competitive and confident users in rapid technology progress. Technology-mediated classrooms are key for positive student learning outcome and enables teachers improve their digital competence which is required and vital quality for professional development. . The online training courses organized for educators and pushed them to use it. This experience in unstable time had positive affect

among educators despite the challenges. It had created sustainable technology-mediated learning and revealed lack of digital competence of educators. Effective online language learning and teaching involves a set of skills and knowledge different from those that have been used in traditional face-to-face teaching environments [3, p 253]

One of the most utilized online teaching in language learning is digital games. The game based learning and various language platforms are adopted for academic process in isolated education term as significant and critical tool. During unforeseen period Covid- 19 entire tertiary and secondary, primary tuition as well had provided educators and practitioners with instructional materials and resources for online teaching. The online training courses organized for educators and pushed them to use it. This experience in unstable time had positive affect among educators despite the challenges. It had created sustainable technology-mediated learning and revealed lack of digital competence of educators. Effective online language learning and teaching involves a set of skills and knowledge different from those that have been used in traditional face-to-face teaching environments [3, p 145- 155]

Following research carried out by Leejin Choi at Hongik University in Korea during pandemic. Leejin Choi states “In comparing online learning and traditional face-to-face learning, recent studies point out the importance of a transformed teacher role and professional development in online classroom settings. They emphasize that it is important for language educators and practitioners to reconceptualize their approach to language teaching and learning, reimagine their role in promoting and facilitating learners’ meaningful interaction, and transform their teaching practice to meet the specific needs of learners in online language learning and teaching contexts”. Recently, the sudden shift from face-to-face teaching to online teaching in higher education due to the COVID-19 pandemic has required language teaching professionals to apply technology-mediated, sustainable innovations to reframe teaching practices [4, p 427]. Technology-mediated, sustainable teaching promotes the consideration of specific teaching contexts and student needs and expectations to encourage the development of creative technology-enhanced teaching design solutions based on autonomous, teacher-driven innovations and collaboration [5, p 7664]. As suggested by recent studies, the following are the key features of an effective online language educators who can successfully enhance their students’ sustainable language development and use:

1. Language educators need to look for alternative ways to engage learners through virtual communication Berge [6, 1014–1026]; and Hampel and Stickler [7, 311–326];
2. Language educators need to support learners’ autonomy during online language teaching and learning (Reinders and White [8, p 407–415]; and Stockwell and Reinders [9, p 143–154]),
3. Language educators need to create technology-mediated tasks that promote authentic interaction and meaningful collaboration (González-Lloret [10, p 260–

269];

4. Language educators need to create virtual language communities in which learners develop and maintain feelings of social connectedness (Bolliger and Inan [11, p 41–65].

During pandemic Kazakhstan High Education system switched to Moodle, Platonus platforms and additional online platforms are used for learning languages. A. Mukhtarkhanova conducted research at L. Gulilyov ENU and revealed that 10.5% of teachers mention that they do not manage to use other platforms at all, 30% use at least one platform for testing or the board during the lesson, 38% of educators use two platforms for testing, board, games in 50 minutes. , to perform interactive tasks or fill in Mind maps, diagrams, tables, etc. 21.5% of teachers use the first of the three platforms at the very beginning of the lesson, when performing organizational tasks, filling in Mind map, during confirmation and for testing at the end of the lesson, solving crosswords, writing together on the board, etc. used to perform many tasks. According to teachers, learning with online is not efficient as offline learning; there are problems with online learning, such as difficulties in assessing student performance.[13, p 148-154]

To conclude, studies indicate for further research questions as ways and implementation of online platforms for evolving educator's digital competence through digital tools. Educators digital competence as important as its required education process. Pandemic period created challenges but pushed educators to improve digital skills which is significant and required quality to competitive in their field.

References

1. <https://primeminister.kz/en/address/31012017>
2. Charles Buabeng-Andoh. Factors influencing teachers' adoption and integration of information and communication technology into teaching: A review of the literature Pentecost University College, Ghana. *International Journal of Education and Development using Information and Communication Technology (IJEDICT)*, 2012, Vol. 8, Issue 1, p 136-155.
2. Bordbar, F. (2010). English teachers' attitudes toward computer-assisted language learning. *International Journal of Language Studies*, 4, 253 p
4. Baran, E.; Correia, A.; Thompson, A. Transforming online teaching practice: Critical analysis of the literature on the roles and competencies of online teachers. *Distance Educ.* **2011**, 32, p 427.
5. Leejin Choi;Sunjoo Chung; Navigating Online Language Teaching in Uncertain Times:Challenges and Strategies of EFL Educators in Creating a Sustainable Technology-Mediated Language Learning Environment. *Sustainability* 2021, 13(14),p 7664;
6. Berge, Z. Changing instructor's roles in virtual worlds. *Q. Rev. Distance Educ.* **2009**, 9, p 407–415.

7. Hampel, R.; Stickler, U. New skills for new classrooms. Training tutors to teach languages online. *Comput. Assist. Lang. Learn.* **2005**, *18*, p 311–326.
8. Reinders, H.; White, C. 20 years of autonomy and technology: How far have we come and where to next? *Lang. Learn. Technol.* **2016**, *20*, p143–154.
9. Stockwell, G.; Reinders, H. Technology, motivation and autonomy, and teacher psychology in language learning: Exploring the myths and possibilities. *Annu. Rev. Appl. Linguist.* **2019**, *29*, p 40–51
10. González-Lloret, M. Collaborative tasks for online language teaching. *Foreign Lang. Ann.* **2020**, *53*, p 260–269.
11. González-Lloret, M.; Ortega, L. Towards technology-mediated TBLT: An introduction. In *Technology-Mediated TBLT: Researching Technology and Tasks*; González-Lloret, M., Ortega, L., Eds.; John Benjamins Publishing Company: Amsterdam, The Netherland; Philadelphia, PA, USA, 2014; p 1–22
12. Bollinger, D.C.; Inna, F.A. Development and validation of the online student connectedness survey (OSCS). *Int. Rev. Res. Open Distance Learn.* **2012**, *13*, p 41–65.
13. A. Mukhtarkhanova. Features of Platforms Used in Online Teaching English at Universities. *Bulletin KAZNU*, No2 (67) 2021, p 148-154

Арнайы балабақшада педагогикалық тәжірибе кезінде студенттердің кәсіби құзыреттілігін қалыптастыру

М. Рахманғазы, А. Мурзатаева

Әлкей Марғұлан атындағы Павлодар педагогикалық университеті,
Павлодар қ.

murzatayeva74@mail.ru

Андатпа. Арнайы мектепке дейінгі ұйымдардағы студенттердің кәсіби тәжірибе кезіндегі кәсіби құзыреттілігі.

Тірек сөздер. Тәрбиеші, құзыреттілік, кәсіби тәжірибе, арнайы балабақша.

Аннотация: В статье рассматривается развитие ценностей дошкольников через казахские сказки. Роль сказки в воспитании ребенка, как средство духовно-нравственного воспитания дошкольников. Влияние особенностей казахской народной сказки на ценностные ориентиры и становлении личности детей дошкольного возраста.

Ключевые слова: воспитание, народные сказки, развитие, обычаи.

Summary: The article discusses the development of values of preschoolers through Kazakh fairy tales. The role of fairy tales in the upbringing of a child, as a means of spiritual and moral education of preschoolers. The influence of the features of the Kazakh folk tale on the value orientations and the formation of the personality of preschool children.

Keywords: education, folk tales, development, customs.

Кіріспе.

Жаңа адамды қалыптастырудың көпқырлылығы мен күрделілігі қазіргі тәрбие теориясы мен практикасы үшін педагогикалық шеберлікті қажет етеді. Педагогикалық шеберлік, бір жағынан, педагогтің педагогикалық мәдениетінің маңызды құрамдас бөлшегі болса, екінші жағынан, кәсіптік даму мен жетілдірудің алғышарты болып табылады. Педагог білім мен дағдының, қабілеттіліктің тұтас кешенін игерген жағдайда ғана маман бола алады. Педагогикалық үдеріс тұтастығымен және жүйелілігімен сипатталып, барлық педагогикалық құралдар өзара байланыста болса ғана тәрбие мен оқыту шындыққа айналады [1, 3 бет]. Жүйелі түрде баланы дамытуға күштерін салған сәтте баланың жан-жақты дамыған тұлға ретінде қарастыруға болады.

Тәрбиеші мамандығы көп жауапкершілікті талап ететін мамандықтардың бірі болып келеді. Осы жауапты мамандықта студенттердің бойындағы дағдылар мен құзыреттіліктің де маңызы зор. Студенттердің кәсіби құзыреттілігін мектепке дейінгі ұйымдарда кәсіби тәжірибені өткен сәтте қалыптасып, ары қарай жетіледі.

Мектепке дейінгі ұйымдарда жұмыс істеу үшін студенттер ең алдымен білім беру ұйымдарында (яғни, университет, колледж) теория жағын қарастырады. Ол білімдері бекітілгеннен кейін, оны кәсіби тәжірибеде қолдана алады. Кәсіби тәжірибе барысында алған білімдерінің тәжірибеде қалай қолданылады және оның нәтижелерін білуге болады.

Заман ағымына сай біліммен қаруланған ой-өрісі жоғары, зерделі, жан-жақты дамыған маман-уақыт талабы. Шебер педагог білімді, тәжірибесі мол, жан-жақты бола отырып, оқушыларды жеке тұлға етіп қалыптастыру мақсатында білім мен тәрбиені ұштастыра алуы қажет. Әр баланың дарындылығын айқындау, олардың дамуына қолайлы жағдайлар жасау, мектеп, отбасы, педагогтың рөлін анықтау, студенттер мен мұғалімдер ұжымын қалыптастыру – педагогикалық шеберлікті жетілдіруге негізделеді деп есептейміз.

Арнайы балабақшаларда тәрбиешілердің құзыреттілігі екі есе жетілген болуы тиіс. Оның бір себебі арнайы балабақшаларда жүйелі түрде, нақты мақсаттарды қоя отырып жұмыс істемесе, ол еңбектің нәтижесін де көре алмау қаупі бар.

Негізгі бөлім.

Мүмкіндігі шектеулі мектеп жасына дейінгі балалармен жұмыс істеу үшін педагогтың кәсіби даярлау педагогикалық практика процесінде белсенді түрде алынатын теорияны және дағдыларды игеру арқылы жүзеге асырылады.

Педагогтың психологиялық-педагогикалық ғылымда кәсіби-тұлғалық аспектіде кәсіби қалыптасуы жеке, жеке-іскерлік қасиеттердің, кәсіби құзыреттілік пен кәсібиліктің қалыптасуы ретінде қарастырылады.

Педагогтың жеке және жеке іскерлік қасиеттерінің қалыптасуын С.Б.Елканов, Э.Ф.Зеер, В.Г.Маралов, Л.М.Митина, Л.Ф.Обухова және т. б. Ғалымар зерттеген. Педагогтың кәсіби қалыптасуын құзыреттілік көзқарас тұрғысынан И.Ю.Алексашина, Н.В.Бордовская, Б.С.Гершунский, Л.Н.Горбунова, Н.В. Кислинская, Н. В. Кузьмина, А. К. Маркова, Н. Н. Никитина, А. А. Реан, В. А. Толоч және т. б. қарастырады.

А.К.Маркова кәсіби педагогикалық құзыреттілікті кәсіби қызметтің жоғары нәтижесін қамтамасыз ететін педагогтың жеке қасиеттерін қарастырды:

- Зерттеуші кәсіби құзыреттіліктің келесі түрлерін анықтайды:
- арнайы-кәсіби қызметті жоғары деңгейде меңгеру;
- әлеуметтік-кәсіби қарым-қатынас, ынтымақтастық тәсілдерін меңгеру;
- жеке тұлға — жеке тұлғаның өзін-өзі көрсету және өзін-өзі дамыту тәсілдерін меңгеру-кәсіп шеңберінде өзін-өзі жүзеге асыру және даралықты дамыту тәсілдерін меңгеру, кәсіби-тұлғалық өсуге дайындық [2, 25 бет].

Өндірістік практиканың негізгі міндеттері:

- студенттердің арнайы педагогика және психология саласындағы теориялық білімдерін тереңдету және бекіту, оларды мүмкіндігі шектеулі мектеп жасына дейінгі балалармен түзету-дамыту жұмыстарында шығармашылықпен қолдануға үйрету;
- мүмкіндігі шектеулі баланың дамуын диагностикалау әдістері мен технологияларының кешенін меңгеру;
- балалармен түзету-педагогикалық жұмыс жүргізудің практикалық дағдылары мен дағдыларын қалыптастыру;
- жеке тұлғаның кәсіби маңызды қасиеттерін қалыптастыру (жауапкершілік, ізгі ниет, ұйымшылдық, тәртіптілік, мақсаттылық, байсалдылық, бастамашылық және т. б.);
- ерекше балаларға арналған арнайы мектепке дейінгі білім беру мекемелерінің (топтарының) жұмыс тәжірибесімен, түзету-дамыту жұмысын ұйымдастырумен танысу;
- студенттердің педагогикалық рефлексиясын, рухани және кәсіби жетілдіру қажеттілігін дамыту, кәсіби-педагогикалық мәселелерді шешуді шығармашылық ізденіске ұмтылу [3, 186 бет].

Р.О.Агавелян, Л.Я.Баряева, н. М. Назарова, Р. Е. Левина, л. и. Солнцева, Е. А. Стребелева, Н. А. Строгова, с. Г. Шевченко, Ж. И. Шиф, И. М. Яковлева және т. б. атап өткендей, болашақ педагогтың маңызды кәсіби және жеке қасиеттерінің бірі – дамуында кемістігі бар баланы түсіну және қабылдау: оның проблемаларын, қиындықтарын түсіну, оларды жеңуге көмектесу.

Педагогтың тағы бір маңызды кәсіби-жеке қасиеті-толеранттылық. А. Г.Асмолов, Г.У.Солдатов «толеранттылық» ұғымын адамның проблемалық және дағдарыстық жағдайларда өзінің жүйке-психикалық тепе-теңдігін қалпына келтіру, сәтті бейімделу және өзімен және қоршаған әлеммен жағымды қарым-қатынасты дамыту мақсатында сыртқы ортамен белсенді өзара әрекеттесу қабілетін анықтайтын интегралды сипаттамасы ретінде қарастырады. Толеранттылыққа стресске, қақтығыстарға, белгісіздікке, мінез-құлық ауытқуларына, агрессивті мінез-құлыққа, нормалар мен шекаралардың бұзылуына, стресстік жағдайларда өзін-өзі басқаруға, жағдайлардың өзгеруіне тез және сенімді жауап беруге және шешім қабылдауға төзімділік жатады.

Кәсіби қызмет мамандар тобында жұмыс істей білуді және шешім қабылдауға қатысуды қамтиды, бұл өзара түсіністікте кедергілердің жоқтығын білдіреді.

Педагогтың маңызды тұлғалық қасиеттері – мейірімділік, жауапкершілік, оптимизм, эмпатия, шыдамдылық, жігерлілік, өз жұмысына деген құштарлық, мүмкіндігі шектеулі балалардың өмірлік мүдделеріне адалдық, тәрбиеленушілеріне құрмет пен сүйіспеншілік, кәсіби адалдық [5, 241 бет].

В.П.Кащенко балаларға деген сүйіспеншілікпен педагогтың барлық әрекеттері шын жүректен мейірімділікке, «мейірімді адамға барлық жүректер ашық» болатынын атап өтті. Екінші жағынан, балалар өздеріне деген мейірімділікке деген шексіз қажеттілікке ие және адам оларға жақсы қарайды ма, әлде өзімшіл мақсаттарын көздейді ме, керемет нәзік сезінеді. Кейбір мамандықтар бар, олардың нәтижелері ғажайыпқа тең болады. Бала мен оның отбасы үшін трагедия мен өмірлік перспективаның үмітсіздігі сиқырлы сияқты, бала қалыпты балалық өмір сүре алатын кезде (ойнау, үйрену, ата-анасымен қарым-қатынас жасау, құрдастарымен дос болу, сахнада өнер көрсету, сурет салу, қолөнер) тәрбиешінің маңызды рөл атқаратынына көз жетеді[3, 220 бет].

Қорыта келе, практика барысында студенттер мектепке дейінгі білім беру ұйымдарының әртүрлі түрлеріндегі ұйымдастырушылық әдістемелік жұмыстың ерекшеліктерімен танысады.

Студенттерде келесі кәсіби дағдылар қалыптасады:

- заманауи білім беру бағдарламаларын іске асыру және әртүрлі әлеуметтік-мәдени жағдайларда прогрессивті педагогикалық технологияларды қолдану;
- мектеп жасына дейінгі балаларға психологиялық-педагогикалық диагностика жүргізу;
- ата-аналармен әдістемелік жұмысты ұйымдастыру және жүргізу;
- мектепке дейінгі білім беру мекемесінің педагогикалық процесін және педагогикалық ұжымның қызметін жоспарлау, ұйымдастыру, бақылау;
- педагогикалық процеске қатысушылардың өзара қарым-қатынасын реттеу, жанжалды жағдайларды болжау және шешу;

- өз қызметін жетілдіру және біліктілігін арттыру мақсатында талдау;
- психологиялық-педагогикалық зерттеу, материалдарды өңдеу және талдау әдістерін қолдану.

Студенттер оқу жылдарында практика барысында тәрбиеші, мектепке дейінгі білім беру әдіскері ретінде әрекет етеді деп болжануда. Курстан курсқа үнемі күрделене отырып, педагогикалық практика әр студенттің практикалық дағдыларын дамытуға, оқу процесін стандартты емес түсіндіруге, сондай-ақ педагогқа қажет көркемдік және басқа қабілеттерге ықпал етеді. Шығармашылықпен жұмыс істейтін педагогикалық ұжымдармен танысу, әртүрлі зерттеу тапсырмаларын орындау студенттерді білімдермен байытады, олардың кәсіби қалыптасуына ықпал етеді.

Әдебиеттер:

1. Муканова Н.Е, Тулегенова Б.Н. «ПЕДАГОГИКАЛЫҚ ШЕБЕРЛІК» Оқу-әдістемелік құралы, Орал: М.Өтемісов атындағы БҚМУ РБО, 2020. – 108 бет.
2. Маркова А.К. Психология труда учителя: книга для учителя. М.: Просвещение, 1993. – 192 бет.
3. Кащенко В.П. Педагогическая коррекция: Исправление недостатков характера у детей и подростков. М.: Академия, 2000. – 231 бет.
4. Специальная педагогика / Л.И.Аксенова, Б.А.Архипов и др.; Под ред. Н.М.Назаровой. М.: Академия, 2004. – 400 бет.
5. Таубаева Ш.Т., Иманбаева С.Т., Берикханова А.Е. Педагогика. Оқулық. –Алматы: ОНОН. 2017. – 340 бет.

«Мектепке дейінгі ұйымды заманауи басқарудың кейбір аспектілері»

**Маханова Ж.К.¹, Шавалиева З.Ш.², Кошкимбаева Р.Х.³,
Асенова Н.С.⁴**

^{1,2,3,4} Павлодар педагогикалық университеті, Павлодар қаласы
e-mail: zhanara.makhanova@mail.ru

Аңдатпа. Бұл мақалада мектепке дейінгі білім беру мекемесін басқарудың заманауи аспектілері қарастырылған. Қызметкерлердің кәсібилігі мен жұмысқа деген қызығушылығын арттыру арқылы басқару қызметін тиімді жүзеге асыру, сондай-ақ осы мәселелерді ұжыммен өзара әрекеттесудің дәстүрлі емес әдістері мен формаларын енгізу арқылы шешудің мүмкін жолдары ұсынылады. Ситуациялық жағдайларды қарастыра отырып, оны шешудің дәстүрлі және заманауи әдістерін қолдану арқылы мақсатқа жету жолдары ұсынылды. Бұл басшының (әдіскердің)

көшбасшылық қабілеттерін анықтауда, ұжымның жұмысын үлестіру қабілеттерінің жоғары деңгейде дамуында нәтиже беретіндігіне көзіміз жетті.

Тірек сөздер: басқару, менеджмент, жоба, ұжым, жағдай, педагогтердің кәсіби шеберлігі.

Аннотация. В данной статье рассматриваются современные аспекты управления дошкольным образовательным учреждением. Предлагается эффективное осуществление управленческой деятельности через повышение профессионализма и интереса сотрудников к работе, а также возможные пути решения этих проблем путем внедрения нетрадиционных методов и форм взаимодействия с коллективом. Рассматривая ситуационные ситуации, были предложены пути достижения цели с использованием традиционных и современных методов ее решения. Мы убедились, что это дает результаты в выявлении лидерских способностей руководителя (методиста), в развитии на высоком уровне способностей распределять работу коллектива.

Ключевые слова. управление, менеджмент, проект, коллектив, ситуация, профессионализм педагогов.

Summary. This article discusses the modern aspects of the management of a preschool educational institution. The effective implementation of management activities is proposed through increasing the professionalism and interest of employees in work, as well as possible ways to solve these problems by introducing non-traditional methods and forms of interaction with the team. Considering situational situations, ways to achieve the goal using traditional and modern methods of its solution were proposed. We have seen that this gives results in identifying the leadership abilities of the head (methodologist), in developing the ability to distribute the work of the team at a high level.

Keywords. management, management, project, team, situation, professionalism of teachers.

Қазіргі мектепке дейінгі білім беру кәсіби менеджментсіз және қызметкерлерді дамытудың жаңа технологияларынсыз мүмкін емес.

Білім беру менеджментінің мәселелері кешенінің ішінде қызметкерлерді басқаруды жетілдіру мәселесі ерекше рөл атқарады. Менеджменттің бұл саласының міндеті - адамның шығармашылық күштерін жан-жақты дамыту арқылы біліктілік деңгейін, құзыреттілігін, жауапкершілігін, дамыту және ұтымды пайдалану арқылы еңбек тиімділігін арттыру [1].

Педагогтің өз жұмысын орындауға дайындығы мен ықыласы білім беру мекемесінің табысты жұмысының негізгі факторларының бірі болып табылады. Барлық адамдар, соның ішінде педагогтер де бір мақсат үшін жұмыс істейді. Біреулер ақшаға, басқалары даңққа, кейбіреуі билікке ұмтылады. Педагогтерді белсенді әрекетке итермелейтін осы және басқа да көптеген жағдайлар әр адамның өмірінде үлкен рөл атқаратын мотивтер деп аталады [3, 44 б.].

Жоғары айтылғандарды негізге ала отырып, қызметкерлерді дұрыс басқару және жақсы ынталандыру мектепке дейінгі ұйымның жалпы түпкі

мақсатына табысты қол жеткізу үшін ғана емес, сондай-ақ барлық педагогтердің толық еңбек өнімділігі, олардың шығармашылық белсенділігін дамыту және физикалық және рухани қажеттіліктерін қанағаттандыру. Яғни, балабақшада педагогтердің кәсіби қызметіндегі жетістіктерге уәждемесін арттыру болатндығына көзіміз жетті. Осы мақсатта ынталандыра отырып педагогтердің кәсібилігін арттыруға арналған «Педагогикалық бастама» жобасы жасалынды.

Жобаны іске асыру барысында мотивациялық ортаның сапалы жаңа жағдайлары жасалды, педагогтерді ынталандыру тетіктері әзірленді және енгізілді, балабақша ұжымы ішінде педагогтердің жетістіктерін бағалаудың рейтингтік жүйесі құрылды, психологиялық тренингтер өткізілді.

Жобаның кіріспе бөлімінде балабақша ұжымының кадрлық әлеуетін бағалау жүргізілді.

Осы кезеңде келесі қадамдар жасалды:

1) Мотивациясы төмен педагогтер мен айқын инновациялық рухы бар, стандартты емес міндеттер шешуге қабілетті өзара ынтымақтастық топтарын анықтау, олардың кәсіби қызметінде инновациялар жасау;

2) Педагогтердің алдына бірлескен жұмыс пен ынтымақтастықты талап ететін міндеттерді қою;

3) Педагогтарға іс-әрекетті ұйымдастыруда, жұмыс тәжірибесін жинақтауда және ресімдеуде әдістемелік және практикалық көмек көрсету;

4) Кәсіби қызметтің тиімділігін арттыратын педагогтердің дағдылары мен дағдыларының алуан түрлілігін арттыру.

Жобаның негізгі бөлігінде кері байланыс және автономияны (дербес, өз өздерін басқару) арттыру жүзеге асырылды. Бұл кезеңде педагог өзіне жүктелген міндеттерді өз бетінше шешуге, өз бетінше шешім қабылдауға және мақсатқа жету қадамдарын жасауға, нәтижеге бағытталған қорытынды жасауға тырысты.

Мектепке дейінгі білім беру ұйымдарының барлық педагогтерінің кәсібилігін жетілдіру олардың одан әрі өсуі, біліктілікті арттыру курстарында оқуы, біліктілік санатына аттестаттау рәсімдері арқылы өтті. Бұған мыналар ықпал етті: балабақша ішінде ұйымдастырылатын семинарлар, шебер-сыныптар, байқауларға қатысу және өздігінен білім алу.

Жобаның рефлексивті бөлігінде түзету жұмыстары жүргізілді, одан әрі педагогтардың мотивациясын арттыруға бағытталған стратегияны анықталды. Осылайша, басқарушылық әсердің тиімділігі, оның оңтайлы жағдайы үшін қолайлы мотивациялық орта құру туралы қорытынды жасалды.

Жоғары аталған қадамдарды орындау кезінде тәжірибе жүзінде атап өтетін бірнеше жағдайларды талқылайық. Келесідей қалыпты жағдайды елестетіп көрейік: тәрбиеші басшыға немесе әдіскерге конспект жазуына көмек сұрап келеді (ашық ұйымдастырылған оқу қызметін жоспарлауда, ата-аналар жиналысында қарастырылатын сұрақтарды талдауға немесе ата-аналармен туындаған мәселені шешуде, семинар баяндамасын қарап

шығуы). Кейбір басшылар осы өтінішті бар назарын аударып, бірге талдап, шешуга ат салысса, кейбіреуі еш кеңес бере алмағандықтан тәрбиешінің кәсіби шеберлігі жеткіліксіздігін, өз міндеттерін дұрыс атқармайтындығын айтып, осы мәселелермен тәрбиешінің өзі шешім табуына итермелейді.

Ал егер басшы тек бұйрық беріп, әдікер сіз сұрамасаңыз да кеңес беріп жатса, осы жағдайда не істеу керек? Көп тәрбиешілер келіп түскен бұйрықты бұлжытпай орындауға тырысады, бірақ оның нәтижесі ойдағыдай болмайды. Бұл жағдайда тәрбиеші басшы қате нұсқау жасады деп кіналайды. Тәрбиешінің ойы келесідей болуы мүмкін:

- а) өз өкілеттілігінің шектеулі болуы;
- ә) тәрбиешінің жұмысын тежеу үшін;
- б) тек өзінің айтқанын ғана орындалуы үшін.

Шын мәнінде, мәселе қате бұйрық берілуінен немесе кез келген адам жіберетін қатеден болуы мүмкін.

Жұмыс орнында берілген кеңес бұйрық немесе нұсқаулық ретінде қабылданса, қызметкерлердің жеке жауапкершілікгі өз мәнін жояды. Бұл ұжымдағы жасырын наразылықтарды тудырып, ашық қарсылыққа да әкеліп соғады [4, 22 б.].

Әрине, бұйрықтар мен кеңестерден толығымен бас тарта алмаймыз. Бірақ оларды көптеген жағдайларда стратегиялармен толықтыруға болады. Бір жағдайды шешудің бірнеше жолын қарастырып көрейік.

Дәстүрлі жағдай: Тәрбиеші: «Менің тобымда екі бала бір-бірімен сыйыспайды, өзара келіспегендіктен менің ұйымдастрылған оқу қызметтерімді өткізуге бөгет жасайды, балалардың назарын өздеріне аударады».

Кеңес: екі баланы екі топта бөліп кез келген іс-шралар мен іс-әрекеттерді жеке топтармен өткізіңіз.

Бұл жағдайда не көреміз? Кеңес бар, бірақ мәселенің шешімі жоқ: балалардың өзара келіспеушілігі қалды, осы келіспеушіліктердің себебі анықталмады, тәрбиеші туындаған шиеленістерді тоқтату жолдарын таба алмады, «бірденесі болып, бәрі жақсы болар» деген ойы жүзеге аспады, тәрбиеші жана кеңестер күтуде. Бұл жағдай тәрбиеші балаларға арызданды деп қарастырылады. Мәселені шешуде қандай да әдіс табылмады.

Менеджментке негізделген нұсқа: Тәрбиеші жағдайды баяндайды. Басшы: "Мен қазір бос емеспін, он минуттан кейін босаймын. Даудың себептерін дәл анықтап көріңіз, қай уақытта туындайдыны және сіздің жауабыңыз қандай».

Он минуттан кейін басшы әңгімеге оралады, бірақ осы уақыт ішінде тәрбие ерікті немесе еріксіз жағдайға талдау жасайды. Осыдан біздің көретініміз: педагогикалық іс-әрекеттің негізі ретінде рефлексия жасалды; себептер мен салдары анықталды, демек, жауапкершілікті іске асыру тәсілдеріндегі дербестік тренингі жасалды. Жағдай шағым емес, педагогикалық әрекеттерді іздеуге түрткі болады. Балаларды кінәлаудан біз кәсіби әрекетке көшеміз. Содан кейін басшы немесе әдіскер мен тәрбиеші

бірге әрекет етудің бір (немесе бірнеше) әдісін таңдай алады, олардың тиімділігін бақылауды және сөйлесуді жалғастыру үшін кездесуді ұйымдастыра алады.

Басшы - қолдау немесе қауіп пе? Бұл фразада парадокс бар, өйткені басшының қолында дәстүрлі "билік тұтқалары" бар – еңбекті бағалау және жалақы төлеу, қызмет бабында жоғарылату және жаза қолдану. Осындай тәсілмен педагог жеңе алмайтын жағдайды сипаттай отырып, басшыға немесе әдіскерге келу "жанқиярлыққа" тең. Менеджмент жағдайында басқарушылық құндылықтар мен мақсаттар ретіндеі– ашықтық, адалдық, хабардарлық және жауапкершілік болып таылады. Педагогтың ашық танылуы тек басшымен ғана емес, сонымен бірге басқа педагогтармен, ата-аналармен өзара ұзақ мерзімді кәсіби ынтымақтастықты талдауға негіз болады.

Басқарудағы өзгерістер өзгерістердің өздері үшін емес, өнімділіктің жоғары деңгейін қамтамасыз ету үшін қажет. Көбінесе басшылар өзгерістер туралы келесідей айтады: «қызметкерлерден кері байланыс алу үшін..», «жасырын әлеуеттерін іске қосу үшін..». Басшы қызметкерлердің олар көрсеткен қабілеттерге қарағанда үлкен қабілеттерге ие екендігіне сенбейінше, оларды жүзеге асыруға көмектесе алмайды. Мұндай жағдайларда жалпы бақылау енді жұмыс істемейді, жұмыс бағыттары тым көп. Бүгінде адамдар жұмыстан барынша көп артықшылықтар алғысы келеді [2, 24 б.].

Қорыта келе басшы (әдіскер) менеджер ретінде:

- Әр адаммен оның қызметінің аспектілерін шыдамдылықпен өңдейді.
- Үнемі әр түрлі жағдайлардан және әртүрлі адамдармен қарым-қатынастан сабақ алуға көмектеседі.
- Қызметкерлердің және бүкіл команданың іс-әрекеттеріне ешқандай шектеулер қоймайды.
- Қызмет сапасын арттыруға шоғырланады.
- "Сіз" және "олар" емес, "біз" және «бізге» дейді.
- Өзгелерге үлгі болады.
- Көлеңкеге кетіп, басқаларға марапат алуға мүмкіндік береді.

Басқарудағы менеджмент адамдарға өз жұмыстарын қазір жасағаннан гөрі жақсы орындауға көмектеседі, олардың дағдылары мен өзіне деген сенімділігін дамытатынына көзіміз жетті.

Әдебиет

1. Волобуева, Л. М. Проблемы современного менеджмента ДОО [Текст] / Л. М. Волобуева // Управление дошкольным образовательным учреждением. - 2016. - № 7. - С. 16-24.
2. Виноградова, Н.А. Управление качеством образовательного процесса в ДООУ [Текст]: методическое пособие / Н.А. Виноградова. - М.: «Айрис – пресс», - 2007 – 192 с.

3. Колодяжная Т.П. Управление современным дошкольным образовательным учреждением. Часть 1. М.,2002.
4. Колодяжная Т.П. Управление современным дошкольным образовательным учреждением. Часть 2. М.,2003.
5. Поздняк Л.В. Управление дошкольным образовательным учреждением как социально-педагогической системой. Ж. 2006, № 4. С.8-14.

Применение икт на уроках русского языка и литературы

Танатаров Д.О.

Актюбинский региональный университет им. К.Жубанова
Секция: Теория и практика педагогической деятельности: проблемы,
решения и эффективность.
tanatarov_98d@mail.ru

Аннотация: в данной статье описывается использование ИКТ уроках русского языка и литературы. Рассмотрены самые оптимальные сервисы и создание на их платформе заданий для уроков. Раскрывается технология создания заданий для повышения учебно-познавательной деятельности, мотивации обучения.

Ключевые слова: ИКТ, современное образование, мотивация, сервисы, Wordwall, Kahoot.

Процесс обновления системы образования РК, направленный на поиск наиболее эффективных форм ее функционирования, связан со многими тенденциями. Модернизация образования немыслима без использования информационно-коммуникационных технологий (ИКТ). Они являются одним из важнейших инструментов обеспечения доступности образования и определяют эффективность всех процессов школьной жизни от обучения до воспитания.

Система образования Республики Казахстан призвана обеспечить конкурентоспособность Казахстана и роль информационно-коммуникационных технологий (ИКТ) в этом плане невозможно переоценить. Государственная политика по информатизации образования, закрепленная в «Законе об образовании» РК, стала определяющей в реформировании отечественного образования.

Сегодня цели и задачи, стоящие перед современным образованием, меняются - происходит смещение усилий от усвоения знаний к формированию компетентности, акцент смещается на личностно-ориентированное обучение, тем не менее, уроки остаются важнейшей составляющей образовательного процесса. Учебная деятельность учеников в основном сосредоточена на уроках. Качество подготовки учащихся

определяется содержанием обучения, приемами обучения, организационно-практической направленностью, атмосферой, поэтому в учебном процессе необходимо использовать новые методы обучения.[1]

Цели использования ИКТ:

1. Личностное развитие учащихся, подготовка к самостоятельной продуктивной деятельности в информационном обществе;

- развитие конструктивного и алгоритмического мышления за счет особенностей приобщения к компьютеру;

2. Реализация социального заказа путем информатизации современного общества: подготовка учащихся информационными технологиями к самостоятельной познавательной деятельности.

3. Мотивация учебного процесса:

- повышение качества и эффективности учебного процесса за счет реализации возможностей информационных технологий;

- выявление и использование стимулов для активизации познавательной деятельности.

В. Г. Белинский говорил: «Без стремления к новому нет жизни, нет развития, нет прогресса» [В.Г.Белинский 1961]. Эти слова были сказаны очень давно. В то время никто даже не думал о компьютерных технологиях. Я думаю что эти слова о современном позитивно настроенном педагоге, готовом осваивать все новое и успешно применять это в своей трудовой деятельности. Урок русского языка и литературы состоит из трех основных частей. Это введение, основная часть и заключение. Эти три раздела поднимают вопросы о том, как эффективно использовать цифровые образовательные ресурсы. Хотелось бы остановиться на интерактивных сервисах, которыми я активно пользуюсь на уроках русского языка и литературы. Проанализировав весь потенциал этих сервисов и опробовав их на уроках, пришел к выводу, что наиболее интересными эргономическими сервисами являются такие сервисы, как Wordwall и Kahoot. [2,46]

Почему именно эти сервисы привлекли мое внимание? Дело в том, что А.С. Макаренко говорил: «Игра имеет важное значение в жизни ребенка, имеет то же значение, какое у взрослого имеет деятельность, работа, служба». [4,58]. Помогите ученикам стать творческими личностями и дайте им возможность проявить себя. Мотивация к обучению занимает важное место в рамках обновления содержания образования РК. Целью мотивации является формирование у ребенка устойчивого интереса к предмету, развитие логического мышления и умения применять полученные теоретические знания на практике.

Поэтому использование образовательных игровых сервисов Wordwall и Kahoot в 5-9 классах позволяет значительно активизировать учащихся и повысить эффективность учебного процесса на уроках русского языка и литературы. Знания принимают другую форму. Особенность таких знаний в том, что ученик получает их от учителя не в виде готовой системы, а в процессе собственной деятельности. Wordwall — универсальный инструмент

для создания интерактивных печатных материалов. Самое главное, сервис очень прост в использовании по сравнению с другими сложными сервисами для педагогов. Работа с данным сервисом доступна на любом устройстве, включая компьютеры, телефоны и планшеты, при наличии доступа к Интернету. [5]

Однако, если у вас нет такого доступа, вы можете использовать печатную версию и использовать ее как самостоятельное учебное задание на ваших обычных уроках. Таким образом, использование этого сервиса имеет большой потенциал не только для дистанционного обучения, но и для регулярных занятий.

Рассмотрим использование сервиса при проверке пройденной темы на примере урока в 8 классе, раздел «Мир труда», тема урока «Труд в жизни человека», грамматическая тема на данном уроке «Способы связи слов в словосочетании». Для этого нужно выбрать шаблон «Сопоставление» и создать обучающее задание. Сам сервис рандомный. Это означает, что вопросы и ответы автоматически меняются в зависимости от местоположения, и учащиеся должны найти правильные ответы.

Также на уроках русского языка и литературы можно использовать сервис Kahoot. Это образовательный сервис, который используется во всем мире, и представляет собой викторину с множеством ответов. На каждом этапе ученики подводят итоги своих достижений, а в конце на трибуне отображается имя лидера. Благодаря зрелищности, цветным ответам, фанфарам и салютам процесс получения знаний становится для учащихся зрелищным и увлекательным. [6]

Данный сервис также можно использовать на всех этапах урока. Во время тренировочного упражнения вы можете задавать вопросы.

Алгоритм создания задач почти такой же, как у сервиса Wordwall. Для учителей есть достаточно количество бесплатных шаблонов.

В заключение хотелось бы отметить, что разнообразные инструменты, которые предоставляют эти сервисы учителям русского языка и литературы, дают неисчерпаемый источник педагогического творчества для организации и проведения интересных и познавательных занятий.

Использованные источники:

1. Шамшиева А. М. Применение ИКТ на уроках русского языка и литературы для активизации познавательной деятельности учащихся / А. М. Шамшиева. — Текст: непосредственный // Инновационные педагогические технологии: материалы IV Междунар. науч. конф. (г. Казань, май 2016 г.). — Казань : Бук, 2016. — С. 169-173. — URL: <https://moluch.ru/conf/ped/archive/190/10336/> дата обращения: 10.11.2022.
2. Мынбаева А.К., Садвакасова З.М. М 94 Инновационные методы обучения, или Как интересно преподавать: Учебное пособие. – 7-е изд., доп. - Алматы, 2012. – 355 с.

3. Селевко Г.К. Современные образовательные технологии. – М.: Народное образование, 1998.- 256 с.
 4. Макаренко А.С. Правильно воспитывать детей. Как? - М.: АСТ, 2013.
 5. [Электронный ресурс] — Режим доступа: <https://wordwall.net> дата обращения: 10.11.22
- [Электронный ресурс] — Режим доступа: <https://kahoot.com> дата обращения: 10.11.22

«Диагностическая деятельность социального педагога в организациях образования»

Мустафина Р. С.

Павлодарский педагогический университет, г. Павлодар

e-mail:rauschanuschka@mail.ru

Аннотация. Статья посвящена проблеме деятельности социального педагога в организациях образования. Рассмотрены диагностические методы и технологии. Изучены основные направления деятельности социального педагога, которые являются контролем прав социально незащищенных обучающихся, обеспечивает соблюдение прав и свобод обучающихся. Рассмотрены в статье также методы диагностики-педагогическое наблюдение, диагностическая беседа, психолого-педагогическая характеристика ребенка, личностные опросники, тестирование, социометрию. Даны их характеристики, описаны сами методы, алгоритмы, способы проверки результатов.

Ключевые слова: педагог, диагностика, подросток, защита, права ребенка, семья, методы, технологии, деятельность, воспитание, саморазвитие.

Аннотация. Мақала білім беру ұйымдарындағы әлеуметтік педагогтың қызметі мәселесіне арналған. Диагностикалық әдістер мен технологиялар қарастырылды. Әлеуметтік қорғалмаған білім алушылардың құқықтарын бақылау болып табылатын, білім алушылардың құқықтары мен бостандықтарының сақталуын қамтамасыз ететін әлеуметтік педагог қызметінің негізгі бағыттары зерделенді. Мақалада диагностика әдістері де қарастырылған-педагогикалық бақылау, диагностикалық әңгіме, баланың психологиялық-педагогикалық сипаттамасы, жеке сауалнамалар, тестілеу, социометрия. Олардың сипаттамалары берілген, әдістері, алгоритмдері және нәтижелері көрсетілген.

Түйінді сөздер: педагог, диагностика, жасөспірім, қорғау, бала құқықтары, отбасы, әдістер, технологиялар, қызмет, тәрбие, өзін-өзі дамыту.

Annotation. The article is devoted to the problem of the activity of a social teacher in educational organizations. Diagnostic methods and technologies were considered. The main areas of activity of a social teacher, which are control over the rights of socially unprotected students, ensuring the observance of the rights and freedoms of students, are studied. The article also considers diagnostic methods-pedagogical observation, diagnostic conversation, psychological and pedagogical characteristics of the child, individual questionnaires, testing, sociometry. Their characteristics are given, methods, algorithms, methods for checking the results are described.

Key words: teacher, diagnosis, adolescence, protection, rights of the child, family, methods, technologies, activities, education, self-development.

Деятельность социального педагога в образовании заключается в социальной защите ребенка, оказание ему социальной или медицинской помощи, помочь организовать его обучение, его реабилитацию и адаптацию. Главной задачей социального педагога образовательного учреждения является социальная защита прав детей, создание благоприятных условий для развития ребенка, установление связей и партнерских отношений между семьей и образовательным учреждением. Для их решений социальный педагог изучает ребенка, его состояние, уровень кризиса, планирует пути его преодоления. И без диагностики эти задачи невозможно их достичь. Также социальный педагог взаимодействует с руководителем образовательного учреждения, учителем, педагогом-психологом, педагогом организатором, воспитателем, обучающимися (воспитанниками) и их родителями (лицами, их заменяющими). Для достижения своих профессиональных целей он устанавливает контакт с представителями государственных органов управления, общественных объединений, со всеми организациями, в которых необходимо представлять интересы воспитанников и выпускников до 16 лет; участвует в работе педагогического совета образовательного учреждения, осуществляет контакт с местными органами власти.

Цели работы социального педагога:

1. развитие способностей ребенка, формирование положительной Я-концепции, обучение способам общения со сверстниками и окружающими людьми;
2. физическое, нравственно-этическое развитие детей;
3. сочетание индивидуального, группового и коллективного воспитания. Переход от воспитания к самовоспитанию;
4. оказание индивидуальной социально-педагогической помощи в решении сложных проблем подростков и взрослых;
5. организация совместной досуговой деятельности детей и взрослых (развитие познавательных интересов, отдых, свободное общение);

6. формирование здорового образа жизни детей;
7. корректировка семейного воспитания;
8. формирование эмоциональной творческой атмосферы центра;
9. развитие самостоятельности и самоуправления в центре.

В своей профессиональной деятельности социальный педагог обязан руководствоваться Законом «Об образовании», Конвенцией о правах ребенка, нормативными актами, Положением и Правилами внутреннего распорядка своего учреждения. Должен вести учет всех детей школьного возраста и движение учащихся. Совместно с администрацией выделять приоритетные направления социально-педагогической работы и формулировать конкретные задачи работы с детьми и подростками, взрослым контингентом в соответствии с содержанием работы социального педагога. Препятствовать принятию решений, ущемляющих права воспитанников. Рассматривать вопросы и принимать решения строго в границах своей компетенции [1].

Социальный педагог обязан постоянно повышать свою квалификацию, владеть новейшей правовой информацией, защищать интересы детей и подростков в образовательном учреждении, в семье, представлять и защищать интересы школьников в органах законодательной и исполнительной власти.

Не мало важное значение в работе социального педагога является диагностическая деятельность. В чем заключается это деятельность мы и рассмотрим, изучив его содержание и основные методы диагностики. Принципы диагностики детей группы риска и их семей входит в диагностическую деятельность педагога.

Диагностика это общий способ получения исчерпывающей информации об изучаемом процессе или объекте.

Социально-педагогическая диагностика-специально организованный процесс познания, в котором происходит сбор информации о влиянии на личность и социум социально-психологических, педагогических, экологических и социологических факторов.

Диагностика — важнейший компонент социальной технологии: цель-диагноз-прогноз-программа-внедрение-анализ. Но в практике социального педагога формируются собственные технологии диагностики, которые включают принципы, алгоритм процедур и способов проверки различных методов исследования. Педагогу диагностика необходима для изучения личности ребенка, выявления особенностей влияния окружающей среды на социализацию ребенка, узнать возможности, как положительные, так и отрицательные. После всех проведенных процедур, можно спроектировать деятельность, для адаптации и развития ребенка. Диагностическая деятельность социального педагога охватывает достаточно широкий спектр вопросов и имеет специфические черты отличия от психологической диагностики. Деятельность социального педагога связана с организацией процесса

социального воспитания, поэтому данный специалист изучает не только индивидуально-психологические особенности личности, но и ее социально-психологическую характеристику.

Социально-педагогическая диагностика включает: исследование уровня социального развития подопечных, степень готовности личности активно функционировать в различных сферах системы общественных отношений, особенности ближайшего окружения детей и характер взаимоотношений, складывающихся в нем, коммуникативные навыки подопечных, а также их социометрический статус.

Социальный педагог изучает социальную ситуацию развития ребенка, выявляет факторы, причины социального риска, затрудняющие процесс социализации личности ребенка. Кроме того, социально-педагогическая диагностика подлежит изучению социальной инфраструктуры района для организации социально-педагогической работы по месту жительства.

Рассмотрим некоторые диагностические методы, применяемые педагогами на практике. Прежде, как мы рассмотрим методы, необходимо сделать правильный выбор. Метод должен быть прост в применении и менее трудоемкий. Должны быть доступными, как для социального педагога, так и для клиента, при минимуме физических и психологических условий, необходимых для проведения. А технология применения методов (инструкция) должна быть простой и понятной, настраивать на сотрудничество, доверии между педагогом и ребенком.

Также не мало важна обстановка и условия проведения социальной диагностики, не должны отвлекать клиента от соучастия в диагностике.

Ну и зависит и от конкретной ситуации, цели, задачи, объекта, контингента, характера клиента.

Методы социально-педагогического исследования - это способы получения и уточнения информации о педагогических объектах, явлениях и процессах становления личности, особенностях социальной ситуации развития ребенка, его поведении, ценностях, взаимодействии с окружающим миром.

В социально-педагогической диагностике используются группы методов, заимствованные из психологии, педагогики, социологии.

К педагогической группе методов принадлежат педагогическое наблюдение, диагностическая беседа, психолого-педагогическая характеристика ребенка.

К числу психологических методов относят личностные опросники, тестирование, социометрию.

К социологическим методам принадлежат опросы, анкетирование, экспертные оценки.

К непосредственно социально-педагогическим методам диагностики относят паспортирование, социально-педагогическое документирование, социально-педагогический мониторинг [2].

Использование метода наблюдения в социально-педагогической диагностике очень важно. Несмотря на то, что этот метод является достаточно объёмным в применении, наблюдение позволяет изучить широкие сведения о подопечных социального педагога. Большое значение имеет наблюдение в изучении ребенка и его семьи. С помощью метода наблюдения социальный педагог может выявить особенности поведения ребенка в классе, в семье, специфику его отношений с родителями и педагогами, выделить конкретные черты характера подопечных, уровень материального положения семьи. Также наблюдение ведется в соответствии со специальным планом, где фиксируются все наблюдаемые факты, наблюдение проводится с целью накопления фактов и их дальнейшего анализа.

Существуют наиболее распространённые методы диагностирования личности:

1. Наблюдение – изучение внешних проявлений поведения человека (представление, важно и невербальные показатели).

2. Беседа – метод получения и корректировки информации на основе вербальной коммуникации.

3. Анкетирование – метод сбора статистического материала путем формализованного опросника

4. Вопросник (опросник-личностный) – совокупность методических приемов для изучения и оценки отдельных свойств и проявлений личности. 5. Метод экспертной оценки - это опрос экспертов путем анкетирования и интервьюирования.

6. Социометрия - теория измерения межличностных отношений.

7. Мониторинг – это организация постоянного отслеживания информации, включенное наблюдение, оценка и анализ социальных ситуаций.

8. Методы тестирования. Групповые, индивидуальные, вербальные, невербальные, количественные и качественные, письменные и устные и т.д. Варианты тестов: Тест- опросник – тщательно продуманные и проверенные вопросы, по ответам на которые можно судить о психологических качествах испытуемого. Тест-задание – оценка психологии и поведения человека на базе того, что он делает. Тест-проектирование – создается определенный тип проекции, согласно которому неосознаваемые собственные качества, особенно недостатки, человек склонен приписывать другим.

9. Биографический метод – способ исследования, диагностики, коррекции и проектирования жизненного пути личности (история и перспективы развития ее индивидуального бытия и взаимоотношений с другими людьми).

10. Метод фокус-групп, Ситуационный анализ, Создание сценариев, Метод «Дельфи», «Докладная записка», Методы обработки данных, Логические методы выявления семантического пространства и др. [3].

В использование данных методов есть некоторые недостатки. При наблюдении, эмоциональное состояние социального педагога, его личный опыт и особенности могут повлиять на интерпретацию результатов наблюдения, присутствие педагога на уроках или посещение семьи на дому также приводит к изменениям поведения подопечных, чем обуславливает трудности наблюдения и влияет на его результаты.

Поэтому возникает необходимость сочетать наблюдения с другими методами диагностики, для более правдоподобности и выявления более точных результатов. Одним методом невозможно сделать правильное заключение, изучить личность ребенка и предоставить помощь в воспитании и обучении ребенка.

В ситуациях, когда, к примеру, проблемы или недостатки воспитания, тщательно скрываются семьей, на помощь приходит метод опроса, диагностической беседы. Такую беседу социальному педагогу необходимо проводить с учителями, родителями и ребенком. Беседа при помощи которого можно выявить мотивационную, эмоционально-волевою сферу подопечных социального педагога, а также ценности, убеждения, интересы, отношения к окружающим людям. Также при беседе респонденты более правдивы, искренны, эмоционально более раскрепощены.

Анкетирование также является более распространенным методом диагностики в социально-педагогической деятельности. Как метод сбора информации путем письменного опроса респондентов, анкетирование является наиболее эффективным и гибким способом получения и обработки данных. В анкетах используются вопросы о социально-демографических аспектах подопечных (пол, возраст, образование, профессия, тип семьи), о фактах сознания (выявление мнений, планов на будущее, ожиданий), о фактах поведения (поступки, действия, результаты деятельности), об уровне информированности в какой-либо области (игровые ситуации, знание конкретных событий, фактов).

Принципы изучения детей и подростков «группы риска», изучение индивидуальных особенностей детей в системе многочисленных связей и разнообразных отношений.

При диагностика ребенка «группы риска» необходимо выявить наиболее благоприятные для обучения и воспитания особенности и возможности ребенка, вскрыть недостатки его личности и дефекты организма, определить эффективность. Можно использовать следующие методики:

- Опросник для родителей Т.М. Ахенбаха
- Опросник для учителя Т.М. Ахенбаха.
- Опросник для детей 12-18 лет Т.М. Ахенбаха;
- Опросник для учителей М.В. Бодунова [4].

Опросник Томаса Ахенбаха, направленный на диагностику девиантного развития у детей 4-18 лет представляет собой

стандартизованный опросник, созданный как инструмент, измеряющий степень отклонения различных типов детского поведения от адаптивных возрастных норм. Опросник может проводиться в трех формах: для родителей, для учителей, для подростков [5].

К категории детей группы риска относятся дети с ранним алкоголизмом, курением, употребляющие наркотические вещества, дети с агрессивным поведением, суицидальной наклонностью и трудновоспитуемые дети. Причины к такому поведению это озлобленность, погасить свое тревожное состояние, замкнутость, низкая самооценка, попытка уйти из жизни. Данное поведение характерно именно у детей в подростковом возрасте. Основной главной причиной является дисгармоничная семья. Поэтому диагностику детей с группы риска можно проводить с семейными методами диагностики. Ребенок должен жить в благоприятной среде, где его понимают, уважают, любят. Семья дает ребенка такие качества как сплоченность, доверие, мотивации в его начинаниях. Среда, где подросток не чувствует себя одиноким, продвигает его к действиям, которые улучшают его личностные качества, эмоциональное поведение, социальные качества. Приоритетными направлениями профилактической деятельности становятся: помощь семье в решении проблем, связанных с воспитанием ребенка, помощь подростку в устранении причин, влияющих на совершение преступления, привлечение детей, родителей к организации и проведению социально-значимых мероприятий, изучение, диагностирование, разрешение проблем, трудных жизненных ситуаций, с целью предотвращения серьезных последствий, индивидуальное и групповое консультирование детей, родителей, педагогов по вопросам разрешения проблемных ситуаций, помощь конкретным учащимся с привлечением специалистов из соответствующих организаций, пропаганда и разъяснение прав и обязанностей детей, членов их семей, организация летних трудовых смен для детей «группы риска». Семья является одним из важнейших факторов, влияющих на эмоциональную сферу.

Основными факторами, влияющими на эмоциональные нарушения, являются: природные особенности (тип темперамента), социальные факторы (тип семейного воспитания, отношение учителя, отношения окружающих). Таким детям требуется доброжелательное и понимающее общение, игры, рисование, подвижные упражнения, музыка, а самое главное – внимание к ребенку. Родителям таких детей нужно рекомендовать соблюдение режима дня. Организация обучения и воспитания детей "группы риска" должна осуществляться всесторонне, только тогда она будет эффективна – врач психоневролог, дефектолог, психолог, логопед, социальный педагог. Социальный педагог в работе с детьми «группы риска» не должен пользоваться догадками, необходимы особая осторожность и продуманность в тех случаях, когда требуется рассказать другим людям о проблемах ребенка. Работа с семьей ребенка "группы риска" оказывается зачастую более важным средством профилактики, чем работа с группой учеников и с

учителями. Соблюдение этих условий дает возможность помочь ребенку, создать условия для компенсации трудностей и успешной социализации [6].

Целью социально-психологического изучения семьи социальным педагогом является установление семейного диагноза – выявление в жизнедеятельности определенной семьи тех нарушений, которые участвуют в возникновении семейной проблемы, дисфункции, расстройства, а также выявление тех психологических особенностей семьи и ее членов, от которых зависит решение проблемы и которые, соответственно, нужно учитывать при выборе метода работы с семьей.

Показаниями к социально-психологическому изучению семьи могут служить:

- наличие разнообразных нарушений в семье: острые семейные конфликты, массивные нарушения коммуникации, семейная дисфункциональность, психическая травматизация личности в семье;
- отклонения в поведении ребенка, его социально-психологическая дезадаптация;
- неспособность семьи самостоятельно справиться с проблемами, обусловленными воздействием неблагоприятных социальных факторов;
- обращение членов семьи за помощью к социальному педагогу.

На выявление особенностей воспитания ребенка в семье направлены три известные методики: «Анализ семейных взаимоотношений» (АСВ) Э.Г. Эйдемиллера, «Тест-опросник родительского отношения (ОРО) А.Я. Варги, опросник «Измерение родительских установок и реакций» Е. Шефера.

Для определения взаимоотношений в семье, получения информации о восприятии ребенком других членов семьи и своего места среди них, чаще всего используется методика «Кинетический рисунок семьи» (КРС) Р. Бернса и С. Кауфмана

Для изучения общей эмоционально-психологической атмосферы семьи можно использовать методику Э.Г. Эйдемиллера «Типовое состояние семьи».

Алгоритм процедур типовой технологии начинается с ознакомление с клиентом, постановка задач, выделение предмета диагностики, выбор главных показателей или критериев, измерение и анализ показателей, формулирование и оформление выводов, постановка социального диагноза.

Одним из объектов диагностики выступает личность (ребенка, взрослого). В рамках социально-педагогической диагностики личности необходимо выявление специфических социальных качеств, особенностей развития и поведения, уточнение социальной ситуации развития, определение степени развитости или деформации различных свойств и качеств, ранжирование, описание диагностируемых особенностей клиента, построение «социального портрета» личности.

Овладение диагностической деятельностью расширяет психологическую компетентность педагога и становится условием его профессионального роста и мастерства.

При помощи диагностики социальный педагог оказывает помощь обучающемуся разобраться в проблемной ситуации, совместно разработать план решения проблемы и научить подростка выбирать правильный путь в будущем.

Литература

1. Харисов М. Методы работы социального педагога. // Социальная педагогика. – 2005. - №2.– С. 45-47. Рекомендуемая литература
2. Технологии социальной работы. Под ред. Е.И. Холостовой. М.: Инфра, 2001.- 400с. (С. 193-197)
3. Григорьев Д. Индивидуальное диагностическое собеседование. // Воспитательная работа в школе. 2005.- №3.- С. 97-100.
4. Скворцова Ю. Первое знакомство с семьей ученика. // Социальная педагогика. – 2006. - №2. – С. 84-87.
5. Лодкина Т., Кевле Ф. Диагностика в работе семейного социального педагога. // Социальная педагогика. – 2003. - №3 – С. 52-58.
6. Методика изучения социально-адаптированного подростка и его ближайшего окружения. См. Тесленко А.Н. Социальная педагогика: ведение в специальность.- Астана, 2005.- 148 с.

Формирование критического мышления учащихся на уроке иностранного языка на основе аудиовизуальных средств обучения

Рой А.В., Чепелюк А.И.
магистранты гр.МИЯ-22,
Ныгметова Б.Д.
к.ф.н., ассоциированный профессор
Павлодарский педагогический университет

***Аннотация.** Мақалада ағылшын тілі сабақтарында аудиовизуалды құралдарды қолдану арқылы сыни ойлау дағдыларын жақсарту жолдары қарастырылады. Оқытудың негізгі міндеттері-шығармашылық және сыни ойлауды қалыптастыру, алынған ақпаратпен жұмыс істей білу және білімді әртүрлі жағдайларда тәжірибеде қолдану, бұл маманға қазіргі қоғамда табысты болуға мүмкіндік береді.*

***Аннотация.** В статье рассматриваются способы улучшения навыков критического мышления через использование аудиовизуальных средств на*

уроках английского языка. Основные задачи обучения - формирование творческого и критического мышления, умения оперировать полученной информацией и применять знания на практике в самых разных ситуациях, что позволяет специалисту быть успешным в современном обществе.

Annotation. *The article discusses ways of improving critical thinking skills through the use of audio-visual aids in English lessons. The main objectives of teaching are the formation of creative and critical thinking, the ability to operate on the received information and to apply knowledge into practice in a variety of situations that allows the specialist to be successful in today's society.*

Түйінді сөздер: сыни тұрғыдан ойлау, аудиовизуалды құралдар, бейнелер.

Ключевые слова: критическое мышление, аудиовизуальные средства, видео.

Key words: *critical thinking, audio-visual aids, videos.*

Современная система обучения иностранному языку характеризуется тем, что практическое владение иностранным языком стало потребностью каждого образованного человека в связи с предъявляемыми к нему требованиями общества. Формирование коммуникативной компетенции является основной и ведущей целью обучения иностранному языку. Устное общение, роль которого в настоящее время стала особенно значительной, невозможно без хорошо развитого умения говорения. Для грамотного иноязычного общения необходимо знать грамматические правила, постоянно пополнять свой лексический запас, иметь знания о фонетических особенностях языка, представление о традициях и культуре изучаемого языка и, безусловно, развивать навыки говорения [1].

Наряду с этим, современная система образования направлена не только на передачу определенного набора знаний и умений, но и на интеллектуальное и нравственное развитие личности. Основные задачи обучения - формирование творческого и критического мышления, умения оперировать полученной информацией и применять знания на практике в самых разных ситуациях, что позволяет человеку быть успешным в современном обществе. Сегодня никто не сомневается в том, что ученики должны участвовать в исследовательской и творческой деятельности, чтобы научиться понимать, вводить новшества, выражать свои идеи и разрабатывать новые, принимать решения и уметь критически оценивать точность чего-либо; критически воспринимать ситуацию в целом, а при необходимости - менять свою позицию по фактам и аргументам.

Достижение этой цели невозможно без использования в процессе обучения современных технологий, в том числе и технических средств обучения, таких, как видео.

Видеоматериалы повышают активность учащихся на уроке и порождают желание высказаться, выразить своё мнение по поводу увиденного. Таким образом, развиваются навыки говорения и умение

коммуникации на иностранном языке, а именно оно и является главной целью обучения иностранному языку [2].

Технологический прогресс изменил образовательную среду, в которой в основном работают с печатными учебными ресурсами, в систему обучения, основанную на технологиях. Это условие требует, чтобы и учителя, и ученики использовали цифровые ресурсы в процессе преподавания и обучения. Использование аудиовизуальных средств в качестве образовательных ресурсов в настоящее время является одним из способов управления процессом преподавания и обучения, поскольку видео широко доступны.

Все аудиовизуальные средства вносят положительный вклад в обучение языкам. В обучении иностранному языку и в процессе его изучения, для восприятия информации учащийся использует зрительный и слуховой каналы, но зрительный канал, все-таки остается основой обучения. Так, например, американский педагог, В. Риверс утверждает, что данные средства обучения действительно способствуют пониманию иноязычной культуры, обеспечивая компенсаторный контакт с носителем языка, посредством аудио- и визуальных средств [3].

Использование видео на уроках выступает важным компонентом системы образования и представляет собой нетрадиционный способ организации обучения через активные способы действий, направленных на реализацию личностно-ориентированного подхода. В последние годы применение видео на занятиях по иностранному языку постоянно растет из-за возрастающего использования коммуникативных приемов обучения. Видео показывает особенности поведения людей, свойственные их культуре, что, в свою очередь, привносит на занятие различные коммуникативные ситуации. Немаловажным фактором является то, что оно способствует пониманию языка, так как ограниченный словарный запас может сделать даже самое простое задание сложным для выполнения. Видео помогает понять значение каких-то ранее неизвестных слов, благодаря показанной ситуации, что доказывает слова о том, что изображение стоит тысячи слов.

Кроме того, учащийся может сосредоточиться на различных деталях употребления каких-то аспектов языка и тем самым понять, что было сказано, повторить, предсказать ответ на реплику и т.д. Видео также помогает студентам обратить внимание на визуальные элементы, которые способствуют пониманию, такие как выражение лица, одежда, поза, на детали окружающей обстановки и т.д. Даже при просмотре видео без звука можно догадаться о значении происходящего с помощью визуального элемента [4].

Видеоматериалы предоставляют практически неограниченные возможности для проведения анализа, построенного на сравнении и сопоставлении культурных реалий и особенностей поведения людей в различных ситуациях межкультурного общения. Очевидно и то, что просмотр видео может иметь сильное эмоциональное воздействие на

обучаемых, служить стимулом и условием для создания дополнительной мотивации в дальнейшей учебно-поисковой и творческой деятельности.

Исследователи выявили преимущества использования видео в различных образовательных контекстах. Видео развивают навыки критического мышления, способствуют получению различного опыта в обучении, формированию и развитию коммуникативной компетенции учащихся, а также улучшают результаты обучения на уроках английского языка [5].

Предлагаем из собственной практики преподавания несколько способов использования видео для развития критического мышления учащихся:

1. Класс: 7

Раздел: Entertainment and Media

Тема урока: Focusing on TV programmes and films

Цели: 7.1.2.1 use speaking and listening skills to provide sensitive feedback to peers; 7.3.3.1 give an opinion at discourse level on a growing range of general and curricular topics.

Задание: Watch the video and answer the following questions.

- How do you feel? Are you excited? Are you amazed?

- What was the video made for? For fun? For education? For selling a product?

Обсудив эти идеи, снова посмотрите видео и попросите учащихся подумать о том, как был достигнут желаемый тон (или ощущение) видео:

- Was it exciting because the camera moved quickly to make viewers feel they are in the scene?

- Did it create warm feelings about a product by showing it in a lovely home surrounded by happy, beautiful people?

Затем попросите учащихся обсудить, была ли достигнута цель видео:

- Was the message of the educational video clear and well supported?

- Did the advertisement present the product in such a way that consumers will want to choose it?

- Was the comedy video funny, or did it fall flat?

При желании вы можете попросить учащихся посмотреть и написать о другом видео вне класса и принести результаты в класс для обсуждения. [6]

2. Класс: 11

Раздел: Investigate and report on animal world: bats, eagles, bees and dolphins

Тема урока: Presentation of the animals' specific features

Цели: 11.1.1- use speaking and listening skills to solve problems creatively and cooperatively in groups; 11.5.1 - plan, write, edit and proofread work at text level independently on a wide range of general and curricular topics.

Задание: Watch this silent video and make a scenario for it according to your feelings and understanding.

После того, как учащиеся посмотрят и ознакомятся с видео, попросите их полностью переосмыслить его послание или цель. Кембриджская программа Unlock Listening and Speaking Level 3 включает видео, в котором офицер по охране дикой природы отслеживает жирафа и стреляет в него дротиком с успокаивающим средством, чтобы переместить его в более безопасное место. Однако, если вы посмотрите видео с выключенным звуком, вы поймете, что это могло быть так же сделано для того, чтобы выследить и убить жирафа ради спорта или забавы. Таким образом, учащиеся могут написать сценарий, направленный против охоты или, если захотят, превратить его в рекламу азартного охотничьего сафари на крупную дичь в Африке. В обоих случаях им необходимо критически относиться к тому, как слова и изображения работают вместе, чтобы передать убедительное сообщение.

3. Класс: 8

Раздел: Food and Drink

Тема урока: Healthy food (8 класс)

Цели: 8.1.9.1 use imagination to express thoughts, ideas, experiences and feelings; 8.5.1.1 plan, write, edit and proofread work at text level with little support on a growing range of general and curricular topics.

Задание: watch the advertisement and rewrite the narration to match the images while being extremely honest about the product being offered

Цель рекламы - убедить потребителей покупать вещи.

Перед просмотром рекламы проведите небольшую дискуссию и попросите учащихся ответить на следующие вопросы:

- What if advertisements simply stated the facts about products?
- What if fast-food adverts detailed the fat and sugar content and presented statistics about food-related health problems?
- What if travel advertisements explained the environmental problems associated with travel?
- What if commercials for services were honest about the poor level of quality that will actually be provided?

Это хороший способ определить тип языка, используемого для различных целей.

Вышеуказанные действия можно повторить с разными видео, потому что результат будет разным для каждого использованного видео.

Создание обучающих видеороликов - отличный способ развить навыки критического мышления. Например, учащихся можно объединить в группы и дать им задание создать видео по определенной теме, которое резюмирует прочитанную ими статью и поднимает вопросы по этой статье. Подобные занятия в малых группах позволяют ученикам общаться, слышать разные точки зрения и участвовать в решении проблем. Помимо побуждения учащихся к совместной работе, задача также требует от учеников анализа и обобщения информации при создании сценария для видео [7].

Сопровождающие видео коммуникативные задания и активное обсуждение видеороликов приводит к развитию у учащихся навыков говорения.

Работа с видео относится к одной из самых эффективных потому, что в отличие от печатных текстов и аудио имеет ряд дополнительных преимуществ:

- визуальная опора помогает лучше понять языковые особенности в контексте;
- видеоматериалы активизируют внимание учащихся, вызывая больший интерес;
- видео страноведческого и научного содержания расширяют кругозор.

Систематическое использование видеоматериалов развивает следующие интеллектуальные умения критического мышления:

- обобщение идей;
- аргументация/контраргументация;
- изучение других точек зрения;
- анализ значимости;
- сравнение;
- формулировка;
- установление причинно-следственных отношений;
- активизация имеющихся знаний по данной теме;
- выдвижение гипотез;
- формулирование выводов.

Все вышеперечисленное является критериями и показателями сформированности критического мышления учеников на уроках иностранного языка.

Результаты практики позволяют нам утверждать, что применение аудиовизуальных средств на уроке иностранного языка раскрывает широкие возможности для активной работы в процессе формирования речевых навыков и умений, а также развивает навыки критического мышления учащихся, что делает учебный процесс обучения иностранному языку привлекательным для школьников.

Литература:

1. Mete, D. E. (2020). Fostering critical thinking skills in ELT through video-based reflection. *Journal of Language and Linguistic Studies*, 16(1), 104–125. <https://doi.org/10.17263/JLLS.712662>
2. Widodo, H. P., & Rozak, R. R. (2016). Engaging Student Teachers in Collaborative and Reflective Online Video-Assisted Extensive Listening in an Indonesian Initial Teacher Education (ITE) Context. *Electronic Journal of Foreign Language Teaching*, 13(2), 229–244.
3. Rivers, W.M. *Teaching Foreign-Language Skills* / W.M. Rivers. – Chicago: The University of Chicago Press, 1981.

4. Macknight F. Video and English language teaching in Britain, in John McGovern (ed.) Video Applications in English Language Teaching / F. Macknight. – Oxford: Pergamon Press, 1983.

5. Klooster D. Critical thinking and new forms of literacy. -2005. - P. 5-13.

6. <https://www.cambridge.org/elt/blog/2014/04/21/three-ways-use-video-cultivate-critical-thinking/>

7. <https://videomaker.simpleshow.com/develop-critical-thinking-skills-video-creation/>

«Актуальность проблемы изучения коммуникативных умений у младших школьников с расстройством аутистического спектра в инклюзивных условиях»

Одиноква Н. А., Мурзатаева А. К.

доцент кафедры логопедии и детской речи

Институт детства

ФГБОУ ВО «Новосибирский государственный педагогический университет». г.Новосибирск

odinokova2008@mail.ru

Павлодарский педагогический университет. г.Павлодар

murzatayeva74@mail.ru

Аннотация. В статье представлены результаты изучения коммуникативного развития младших школьников с расстройствами аутистического спектра. Программа сопровождения реализует коммуникативно-деятельностный подход к коррекции коммуникативного развития, позволяющей расширить коммуникативное пространство детей и спектр решаемых ими в общении с разными партнерами коммуникативных задач. Психолого-педагогическое сопровождение коммуникативного развития детей с расстройствами аутистического спектра рассматривается в качестве условий успешной адаптации детей в инклюзивном образовательном пространстве.

Ключевые слова: расстройства аутистического спектра, коммуникативные навыки, коммуникативное развитие, социализация, адаптация.

Аннотация. Мақалада аутизм спектрі бұзылған бастауыш сынып оқушыларының коммуникативті дамуын зерттеу нәтижелері келтірілген. Сүйемелдеу бағдарламасы балалардың коммуникативтік кеңістігін және әртүрлі серіктестермен қарым-қатынаста олар шешетін коммуникативтік міндеттер спектрі кеңейтуге мүмкіндік беретін коммуникативтік дамуды түзетуге коммуникативтік-белсенділік тәсілін іске асырады. Аутизм спектрі бұзылған балалардың коммуникативті дамуын психологиялық-педагогикалық қолдау инклюзивті білім беру кеңістігінде балалардың сәтті бейімделуінің шарты ретінде қарастырылады.

Түйінді сөздер: аутизм спектрінің бұзылуы, қарым-қатынас дағдылары, коммуникативті даму, әлеуметтену, бейімделу.

Annotation. The article presents the results of studying the communicative development of younger schoolchildren with autism spectrum disorders. The support program implements a communicative-activity approach to the correction of communicative development, which allows to expand the communicative space of children and the range of communicative tasks they solve in communication with different partners. Psychological and pedagogical support of the communicative development of children with autism spectrum disorders is considered as conditions for the successful adaptation of children in an inclusive educational space.

Keywords: autism spectrum disorders, communication skills, communicative development, socialization, adaptation.

Реализация в российской системе образования инклюзивного обучения – продолжает оставаться важнейшей научно-практической и методологической проблемой на современном этапе. Согласно статье 79 закона Российской Федерации от 29.12.2012 г. № 273-ФЗ «Об образовании в РФ»: дети с расстройствами аутистического спектра (РАС) имеют право обучаться по адаптированным основным образовательным программам при обеспечении специальных условий обучения и воспитания.

Вопросами инклюзивного образования занимались ученые Н.Н. Малофеев, О.С. Никольская, О.И. Кукушкина, А.В. Хаустов. Проблема комплексного сопровождения детей с РАС в условиях инклюзивного образования занимает одно из ведущих вопросов актуальности и недостаточной изученности. По мнению Т.А. Бондаренко и Е.С. Федосеевой уровень развития коммуникативной сферы младших школьников с РАС оказывает влияние на взаимоотношения с другими людьми, помогает выстраивать поведение, которое является адекватным к ожиданиям и действиям окружающих [7]. По этой причине, как пишет С.М. Вишнякова, необходим подход, способствующий успешному включению обучающихся с РАС в классы общеобразовательных школ, чтобы их психологическая и социальная инклюзия могла быть должным образом достигнута [8]. Ю.В. Бессмертная доказала, что основополагающим условием для осуществления инклюзии является способность педагога к совместному обучению обычных

и «особых детей» [5]. Учебное взаимодействие предполагает определенный уровень развития коммуникативных умений ребенка с РАС, которые в силу специфики расстройства нарушены [6].

Расстройства аутистического спектра проявляются главным образом в нарушениях коммуникации и социального взаимодействия, а также в ограниченном, стереотипном, повторяющемся поведении, интересах. Для детей с РАС может быть характерно аутостимулятивное поведение, агрессия и самоагрессия [2]. Данные особенности препятствуют успешному освоению образовательной программы, а также социализации обучающихся с РАС, их включение в среду здоровых сверстников.

Для формирования готовности к усвоению учебной программы должен быть заложен прочный фундамент в виде сформированного учебного поведения: младший школьник должен уметь концентрировать внимание на задании, слушать и выполнять инструкции учителя, в том числе фронтальные, сидеть за партой 30–45 минут, следовать расписанию, правилам школы. Также учебное поведение, это когда ребенок смотрит в сторону говорящего, понимает обращенную к нему речь, адекватно отвечает на вопросы, просьбы и требования педагога, выполняет инструкции.

Не менее важно владеть ребенку коммуникативными умениями для взаимодействия с педагогами и сверстниками. В этом случае он знает и может вести себя в соответствии с социальными нормами и правилами. М.Н. Баулина акцентирует, что агрессия, самоагрессия, аутостимулятивное поведение, вокализации и другие формы поведения, которые могут наблюдаться у детей с РАС, неприемлемы в школьной среде [4].

Для изучения проблемы формирования коммуникативных умений у детей младшего школьного возраста с расстройствами аутистического спектра нам потребовалось обратиться к анализу нормативно-правовых документов, теоретических источников, методических рекомендаций с целью уточнения сущности и структуры понятия «коммуникативные умения», систематизации заданий для выявления уровня сформированности данных умений и их формирования.

Для выполнения практического исследования изначально необходимо обратиться к анализу нормативно-правовых документов, проанализировать ФГОС ОВЗ и ПАООП НОО РАС. Примерная адаптированная основная образовательная программа для детей с РАС определяет развитие коммуникативной сферы, как одно из основных направлений в специальной поддержке младших школьников с расстройствами аутистического спектра. В пункте 4.3 ФГОС ОВЗ прописаны требования и целевые результаты освоения ПАООП НОО РАС, в том числе формирование у обучающихся «коммуникативных умений».

На основе нормативно правовых документов при работе с детьми с расстройствами аутистического спектра младшего школьного возраста мы будем оперировать понятием «коммуникативные умения». В отечественной

психологии и педагогике понятие «коммуникативные умения» было представлено разными авторами.

С.Л. Рубинштейн под коммуникативными умениями рассматривал отражение коммуникативной способности личности, которая имеет общественно-историческое происхождение, а также проявляется, формируется и совершенствуется в практическом общении [16].

Г.М. Андреева считает, что коммуникативные умения – это комплекс осознанных коммуникативных действий, основанных на высокой теоретической и практической подготовленности личности, позволяющий творчески использовать знания для отражения и преобразования действительности [1].

А.В. Мудрик под коммуникативными умениями понимает умения, связанные с правильным выстраиванием своего поведения, пониманием психологии человека: умение выбрать нужную интонацию, жесты, умение разбираться в других людях, умение сопереживать собеседнику, поставить себя на его место, предугадать реакцию собеседника, выбирать по отношению к каждому из собеседников наиболее правильный способ обращения [12].

Н.Г. Казанский, Т.С. Назарова определяют коммуникативные умения как систему приемов, которые обеспечивают готовность и способность человека сознательно и самостоятельно, с должным качеством и в соответствующее время вступать во взаимодействие с другими людьми как вербальными, так и невербальными средствами [10].

Таким образом, на основе определений А.В. Мудрика, Н.Г. Казанского, Т.С. Назаровой под коммуникативными умениями мы будем понимать, освоенные детьми способы выполнения действий в процессе общения, зависящие от сформированности у них коммуникативных мотивов и потребностей.

Существуют различные подходы к проблеме формирования коммуникативных умений у детей с РАС.

О.С. Никольская, Е.Р. Баенская, М.М. Либлинг в своей концепции определяют, что формирование коммуникативных умений необходимо осуществлять через развитие аффективного отношения ребенка к окружающему миру и создание потребности в речевом общении. Авторы обосновывают необходимость дифференцированной работы по развитию речевой коммуникации, зависящий от уровня аффективного развития ребенка. В отечественной коррекционной педагогике данный подход получил широкое распространение [13].

А.В. Хаустов, П.Л. Богорад, О.В. Загуменная и другие в поведенческом подходе рассматривают формирование адаптивных коммуникативных паттернов у детей с расстройствами аутистического спектра при помощи создания внешних поддерживающих условий поведения через специально организованное материальное и социальное окружение. Также ученые отмечают, что в психолингвистическом подходе внимание уделяется

формированию взаимосвязи между речевым, когнитивным и социальным развитием, возможности использовать коммуникативную речь в различных социальных контекстах в соответствии с ее значением [17]. В последнее время данный подход стал активно использоваться в работе специалистов коррекционной службы. Следовательно, в ходе коррекции расстройств аутистического спектра и формирования коммуникативных умений необходима естественная интеграция подходов, от сочетания которых обучение будет наиболее эффективно.

Довольно часто у специалистов коррекционной службы, работающих с детьми с РАС, возникают вопросы с подбором содержания и методов обучения коммуникативным умениям.

А.В. Хаустов описывает методику по формированию навыков речевой коммуникации у детей с расстройствами аутистического спектра, в основе которой лежит когнитивно-поведенческий подход. Данная методика включает использование бихевиоральных методов: детальную подборку стимульных материалов, использование подсказок, системы подкреплений/поощрений, естественно возникающих ситуаций для генерализации навыка и обеспечения его функциональности. Для оценки уровня сформированности коммуникативных навыков, используется опросник «Оценка коммуникативных навыков у детей с расстройствами аутистического спектра» [19].

На основе теоретического анализа было выделено три группы коммуникативных умений у детей с РАС:

- коммуникативно-социальные;
- коммуникативно-диалоговые;
- коммуникативно-речевые.

Каждая группа предполагает обследование нескольких коммуникативных умений, общее количество которых составляет 50 и оценивается по следующим параметрам:

– первая группа умений (коммуникативно-социальные): социальная ответная реакция; умения выражать эмоции, чувства и сообщать о них; социальное поведение;

– вторая группа умений (коммуникативно-диалоговые): умения выражать просьбы и требования; умения привлекать внимание и задавать вопросы; диалоговые навыки;

– третья группа умений (коммуникативно-речевые): умения называть, комментировать и описывать предметы, людей, действия, события.

Опишем организацию, условия и результаты практического исследования по формированию коммуникативных умений у детей младшего школьного возраста с расстройствами аутистического спектра.

Были обследованы 8 младших школьников, обучающихся в ресурсном классе. Согласно заключению ПМПК все дети имели расстройство аутистического спектра. Четверо детей частично владели речью, но редко использовали ее для коммуникации. У всех детей имелись множественные

особенности сенсорной сферы (гипер- и гипочувствительность, отключение внимания, спонтанные переключения внимания, особая чувствительная память на тонкие различия; гипо- и гиперреактивность), когнитивной сферы (гиперфокус внимания, сосредоточение на деталях, точное удержание в памяти последовательностей и расположений; особые цепочки «причина – следствие» с объединением независимых понятий; склонность к буквальному пониманию сказанного) и коммуникативной сферы (сложности установления контакта, восприятия речи, использования привычной коммуникации с новым человеком).

По классификации О.С. Никольской дети демонстрировали поведение, характерное для третьей группы (захваченность аутистическими интересами, 5 детей: это дети, условно обозначенные номерами 1, 2, 3, 4, 5). Для второй группы (активное отвержение и борьба за сохранение постоянства окружающей обстановки, преодоление страхов и тревоги за счет аутостимуляции, 3 ребенка: условно обозначенные номерами 6, 7, 8).

Инструментом обследования выступил опросник «Оценка коммуникативных навыков у детей с расстройствами аутистического спектра», адаптированный А.В. Хаустовым. Опросники были выданы родителям детей для заполнения по каждому ребенку, принимающему участие в практическом исследовании. Критериями оценки коммуникативных умений явились частота использования умения (всегда, независимо от условий; иногда; никогда) и самостоятельность (самостоятельно; с подсказкой или помощью; никак). Для качественно-количественного анализа результатов исследования коммуникативных умений были условно разделены на группы по уровням сложности: низкий, средний и высокий уровень.

Были получены результаты, отражающие недостаточность уровня сформированности коммуникативных навыков у обследованных детей. Из 100 возможных баллов обследуемые дети получили 32 балла (ребенок 1), 31 балл (ребенок 2), 24 балла (ребенок 3), 22 балла (ребенок 4), 20 баллов (ребенок 5), 18 баллов (ребенок 6 и 7), 17 баллов (ребенок 8). Отметим, что ни одно умение коммуникации не использовалось детьми всегда, независимо от ситуации. Дети либо использовали умение редко, ситуативно и с помощью, либо не использовали вообще.

Ниже в таблице 1 представлены полученные результаты сформированности коммуникативных умений у младших школьников с расстройством аутистического спектра.

Таблица 1 – Результаты сформированности коммуникативных умений у младших школьников с расстройством аутистического спектра

Младшие школьники с РАС	Коммуникативно-социальные умения	Коммуникативно-диалоговые умения	Коммуникативно-речевые умения	Итого
-------------------------	----------------------------------	----------------------------------	-------------------------------	-------

1	9	7	16	3
2	8	8	15	3
3	8	7	9	2
4	7	7	8	2
5	8	5	7	2
6	7	6	5	1
7	6	7	5	1
8	7	6	4	1

При обобщении результатов констатирующего этапа эксперимента были выявлены наиболее несформированные умения коммуникации у детей с РАС по следующим параметрам:

- «Социальное поведение» – умение утешить кого-либо, выразить чувство привязанности, поделиться чем-либо с другим человеком, оказать помощь другому;

- «Умение выражать чувства, эмоции, сообщать о них» – умения сообщать о радости, грусти, гневе, усталости, довольстве-недовольстве;

- «Описание предметов, людей, действий, событий» – умение описывать будущие события;

- «Называть предметы, людей, действия, события» – умение определять принадлежность («мой»), называть знакомых людей по имени;

- «Выражать просьбы, требования» – умение просить о помощи;

- «Привлекать внимание и задавать вопросы» – умение задавать вопросы о другом человеке («Кто?»), о местонахождении («Где?») и времени («Когда?»);

- «Диалоговые умения» – умение обращаться к человеку по имени, поддерживать свой диалог или диалог, организованный другим человеком; поддерживать диалог в разных ситуациях, на определенную тему; завершать диалог, соблюдать правила разговора.

Указанные выше умения в основном относятся к коммуникативным умениям среднего и высокого уровня сложности, особенно умения параметров «Социальное поведение», «Диалоговые умения», «Умение выражать чувства, эмоции, сообщать о них», «Описание людей, событий». Несформированными оказались такие умения, как «просить о помощи и оказывать ее», «называть знакомых людей по имени и обращаться к людям

по имени»; «делиться с кем-то и утешать его», «выражать чувство привязанности к человеку».

По результатам диагностического изучения мы выделили ряд особенностей коммуникативных умений у младших школьников с РАС, обучающихся в ресурсном классе:

1. Перцептивные умения:

- процесс восприятия другого человека осложнен;
- малодоступно понимание поведенческих характеристик, дифференциация намерений, определение мотивов, эмоций;
- понимают собеседника не во всех ситуациях общения.

2. Интерактивные умения:

- социальное взаимодействие затруднено;
- имеются сложности в передаче информации с нужным смыслом;
- не могут полноценно оценивать свои и чужие действия;
- слабо улавливают установки других детей и неверно понимают их ожидания;

3. Коммуникативные умения:

- в отношениях «коммуникатор – реципиент» во второй позиции свои функции не реализуют;
- не могут принять чужое мнение в случае внутреннего несогласия;
- в силу специфических коммуникативных барьеров, в процессе взаимодействия не способны оказывать «воздействие» на партнера.

С опорой на базовые подходы указанных ранее ученых к обучению и воспитанию детей с РАС, требования ФГОС ОВЗ и результаты констатирующего этапа эксперимента, были определены и апробированы условия формирования коммуникативных умений у детей с РАС. Работа по формированию коммуникативных умений у младших школьников с РАС включала три направления в соответствии с выделенными в процессе исследования группами умений: коммуникативно-социальное, коммуникативно-диалоговое, коммуникативно-речевое, а также строилась с учетом уровня сложности коммуникативных умений.

Предполагаемым результатом коррекционной работы выступило формирование коммуникативных умений, низкого уровня сложности и частичное формирование коммуникативных умений, среднего и высокого уровней сложности. Для достижения этой цели должна быть правильно спланирована и организована система предоставления подсказок, направленная на их постепенное уменьшение. Реализовывать данную систему необходимо как во время индивидуальных занятий, так и во время учебных и внеучебных мероприятий. Для этого тьютор должен работать в тандеме с учителями-предметниками, специалистами службы сопровождения, заранее обговаривая алгоритм действий каждого специалиста. Тьюторское сопровождение формирования коммуникативных умений у детей с РАС предполагает формирование отдельных операций в процессе индивидуального обучения, а также закрепление и обобщение

умений в естественных ситуациях, в процессе общения со взрослыми и сверстниками. Данная работа ведется по тем направлениям, которые были определены в результате диагностики и включены в индивидуальный образовательный маршрут. Основой для составления такого маршрута могут стать: учебно-методическое пособие А. В. Хаустова «Формирование навыков речевой коммуникации у детей с расстройствами аутистического спектра» [18], пособие «Идет работа» (Р. Лиф, Дж. Макэкен) [11], методики VB MAPR (М. Сандберг) [14] и ABLLS-R (Дж. Партингтон) [9].

Таким образом, результаты диагностического исследования, алгоритм сопровождения, взаимодействие специалистов являются ключевым звеном в процессе формирования коммуникативных умений у младших школьников с РАС, делая процесс сопровождения более эффективным и естественным для младшего школьника, способствуя преодолению трудностей в процессе социализации и коммуникации.

Литература

1. Андреева, Г. М. Социальная психология / Г. М. Андреева. М.: Аспект Пресс, 2006. 384 с.
2. Бориснев, С. В. Социология коммуникации: учебное пособие для вузов / С. В. Бориснев. М.: ЮНИТИ-ДАНА. 2003. 270 с.
3. Баенская, Е. Р. Дети и подростки с аутизмом. Психологическое сопровождение / Е. Р. Баенская, О. С. Никольская, М. М. Либлинг. Москва: Теревинф, 2021.
4. Баулина, М. Е. Специфика коммуникативных навыков дошкольников с расстройствами аутистического спектра / М. Н. Баулина. // Логопедия. 2016. № 3 (13). С. 44-48.
5. Бессмертная, Ю. В. Особенности развития коммуникативных способностей дошкольников с расстройствами аутистического спектра: автореф. дис. канд. пед. наук: 19.00.10 / Ю. В. Бессмертная. Екатеринбург, 2008. 23 с.
6. Болотских, Н. В. Особенности формирования коммуникативных навыков у неговорящих дошкольников с расстройствами аутистического спектра / Н. В. Болотских, Н. А. Никитишина, С. А. Чернобаева // Образование и воспитание. 2018. № 2. С. 12-14.
7. Бондаренко, Т. А. Формирование коммуникативных навыков у детей с расстройствами аутистического спектра / Т. А. Бондаренко, Е. С. Федосеева. // Известия Волгоградского государственного педагогического университета. 2022. № 9-10 (104). С. 88-91.
8. Вишнякова, С. М. Профессиональное образование: Словарь. Ключевые понятия, термины, актуальная лексика / С. М. Вишнякова. М.: НМЦ СПО, 1999. 538 с.

9. Инструмент для оценки развития навыков у детей с аутизмом и другими нарушениями развития (ABLLS-R®). [Электронный ресурс]. URL: <https://autism-frc.ru/early-help/metody/1421>
10. Казанский Н. Г. Дидактика (начальные классы) / Н. Г. Казанский, Т. С. Назарова. М.: Просвещение, 1978. 224 с.
11. Лиф, Рон. Идет работа: стратегии работы с поведением, учебный план интенсивной поведенческой терапии при аутизме / Р. Лиф, Д. Макэкен; [пер. с англ. яз. О. Поборцевой, А. Вустянюка]. М.: Толкачев Л.Л.: Дизайн бюро Медиокрити, 2016. 596 с.
12. Мудрик, А. В. Социализация человека / А. В. Мудрик. М.: Академия, 2022. 304 с.
13. Никольская, О.С. Аутичный ребенок. Пути помощи / О.С. Никольская, Е.Р. Баенская, М.М. Либлинг. М.: Теревинф, 2022. 288 с.
14. Программа оценки навыков речи и социального взаимодействия для детей с аутизмом и другими нарушениями (VB-MAPP). [Электронный ресурс]. URL: <https://autism-frc.ru/early-help/metody/1420>
15. Рослякова, Н. И. Ресурс метода пошагового обучения в формировании коммуникативных навыков у детей с расстройствами аутистического спектра / Н. И. Рослякова, А. Д. Сафронова // Педагогическое образование и наука. 2017. № 3. С. 68-73.
16. Рубинштейн, С. Л. Общая психология / С. Л. Рубинштейн. СПб.: Издательство Питер, 2002. 720 с.
17. Хаустов, А.В. Психолого-педагогическое сопровождение обучающихся с расстройствами аутистического спектра: методическое пособие / А.В. Хаустов, П.Л. Богорад, О.В. Загуменная [и др.]. М.: ФРЦ ФГБОУ ВО МГППУ, 2016. 125 с.
18. Хаустов, А. В. Формирование навыков речевой коммуникации у детей с расстройствами аутистического спектра: учебно-методическое пособие / А. В. Хаустов. М.: ЦПМССДиП, 2010. 88 с.
19. Хаустов, А. В. Формирование коммуникативных навыков у детей с детским аутизмом: автореф. дис. ... канд. пед. наук: 13.00.03 / А. В. Хаустов. М., 2005. 20 с.

«Оқу үдерісінде проблемалық оқыту технологияларын қолдану»

Л.К. Казахбаева

М.Х.Дулати атындағы Тараз өңірлік университеті, Тараз қ.

E-mail: Lkazakhbaeva@mail.ru

Аннотация. Мақалада оқу үдерісінде проблемалық оқыту технологияларын пайдалану жолдары қарастырылған. Проблемалық оқыту технологияларын оқу үрдісіне енгізу білім алушылардың жеке

ерекшеліктерін ескере отырып, білім, білік, дағдыны қалыптастырумен сипатталады. Нәтижесінде білім алушыны оқыту барысында, проблемалық оқыту технологиясының маңызды мәселелерінің бірі - шығармашылық қабілетті дамыту қарастырылады.

Проблемалық оқыту арқылы өнімді, тиімді нәтижеге қол жеткізу үшін білім алушы тарапынан проблеманы дәл, нақты қоя білудің де маңызы зор. Жаңа заман талабына сай білімдендірудің мақсаты мамандарды шығармашылыққа дайындау екені даусыз.

Осыған орай, проблемалық оқытудың өзі де шығармашыл процесс: бейқалыпты ғылыми-оқу мәселені бейқалыпты әдістермен шешу.

Түйін сөздер: проблемалық оқыту, проблемалық жағдаяттар, инновациялық технологиялар, синтездеу, ассимиляциялау, операциялар, стереотип.

Аннотация. В статье рассмотрены пути использования проблемных технологий обучения в учебном процессе. Внедрение проблемных технологий обучения в учебный процесс характеризуется формированием знаний, умений, навыков с учетом индивидуальных особенностей обучающихся. В результате в процессе обучения обучающегося рассматривается одна из важнейших проблем проблемной технологии обучения - развитие творческих способностей.

Для достижения продуктивного, эффективного результата через проблемное обучение важно также уметь точно, четко ставить проблему со стороны обучающегося. Неоспоримо, что целью современного образования является подготовка специалистов к творчеству.

В этой связи, проблемное обучение само по себе является творческим процессом: решение проблемной научно-учебной проблемы методическими методами.

Ключевые слова: Проблемное обучение, проблемные ситуации, инновационные технологии, синтез, ассимиляция, операции, стереотипы.

Annotation. The article discusses the ways of using problem-based learning technologies in the educational process. The introduction of problem-based learning technologies into the educational process is characterized by the formation of knowledge, skills, taking into account the individual characteristics of students. As a result, one of the most important problems of problematic learning technology - the development of creative abilities - is considered in the process of teaching the student.

To achieve a productive, effective result through problem-based learning, it is also important to be able to accurately, clearly pose a problem on the part of the student. It is indisputable that the purpose of modern education is to train specialists for creativity.

In this regard, problem-based learning is itself a creative process: solving a problematic scientific and educational problem by methodical methods.

Keywords: problem-based learning, problem situations, innovative technologies, synthesis, assimilation, operations, stereotypes.

XXI ғасыр жоғары компьютерлік технологиялар дәуіріне айналды. Қазіргі баланың өмірі электронды мәдениет ортасында өтеді. Қазіргі кезде қоғамға тек көп білуі тиіс, қабілетті адам ғана емес, ең алдымен өз бетінше шешім қабылдай алатын, оқыту әдістемесі бар адам қажет. Бұл адам өзін-өзі тәрбиелеуге дайын болуы керек, адамдар ортасында өмір сүре алатын, ортақ нәтижеге қол жеткізу үшін ынтымақтастыққа дайын болуы керек.

Отандық білім беруді дамыту тұжырымдамасында айтылған негізгі міндеттердің бірі – шығармашыл тұлғаны қалыптастыру. Шығармашылық дегеніміз жаңалықты жаңа нысана, жаңа білім, жаңа проблема, жаңа әдіс ашу. Осыған орай, инновациялық оқытудың өзі де шығармашыл процесс: бейқалыпты ғылыми-оқу мәселені бейқалыпты әдістермен шешу. Соңғы кезде кең тараған оқу түрінің мәні: мұғалім жаңа білімді дайын түрде баяндамай, оқушылардың алдына проблемалық сұрақтарды қойып, оларды шешудің жолдары мен тәсілдерін іздеуге бейімдейді. Оны жүзеге асыру үшін баланың танымдық қызығушылығын, қабілеті мен мүмкіндіктерін дамыту қажет[1, 37-39].

Осыған орай, біздің заман мектебінің мақсаттарының мәні - оқушылардың қабілеттерін, соның ішінде шығармашылық қабілеттерін дамытуға, өз бейімділіктеріне қарай әлеуметтік өмірден алшақ кетпейтін шеңберде өзін-өзі көрсетуге қолайлы жағдай жасау.

Қазіргі уақытта білім алушылардың білімді шығармашылықпен игеруін ұйымдастыру әдістерін анықтау ерекше рөл атқарады. Бірдей ақпаратты әртүрлі жолмен алу әртүрлі нәтижелерге әкелуі мүмкін. Бұл проблемалық оқыту – сабақ барысында оқушыларды шығармашылық үрдіске тартудың ең өнімді құралдарының бірі екенін білдіреді.

Проблемалық оқыту арқылы белсендірудің мақсаты – ұғымдарды ассимиляциялау деңгейін түсіну және жеке психикалық операцияларды кездейсоқ, өздігінен дамиды тәртіпте емес, стереотиптік емес міндеттерді шешуге арналған психикалық әрекеттер жүйесін үйрету. Бұл әрекеттің мәні мынада: білім алушы нақты материалды талдау, салыстыру, синтездеу, жалпылау, нақтылау кезінде өзі одан жаңа ақпарат алады. Басқаша айтқанда, бұл жерде біз бұрын алынған білімге негізделген білімді кеңейтілген тереңдетуді немесе бұрынғы ақпаратты жаңадан енгізуді айтамыз.

Ғалымдардың зерттеулері бойынша проблемалық жағдаяттарды қалыптастыруда есте сақтау процесі барынша тиімді. Білім алушылар жаңа материалды меңгеруде ерекше мәнге ие болатын танымға деген көзқарасты жұмылдырады. Сабақ барысында шешуі саналы күш пен белсенді ізденістерді қажет ететін проблемалық тапсырмалар мен сұрақтар жүйесін пайдалану оқушылардың оқу процесінде еріксіз және ерікті есте сақтауын ұтымды жүзеге асыруға ықпал етеді. Бірінші кезеңде, егер білім алушылар іс-әрекеттер бойынша дайын нұсқаулар алса, материал тезірек игеріледі, бірақ келесі кезеңдерде шешуге, өз бетінше шешуге салыстырмалы түрде жаңа

тапсырмалар ұсынылатын болса, сол білім алушылар проблемаға сәйкес оқытылады[2, 52-54].

Проблемалық оқыту мүлдем жаңа педагогикалық құбылыс емес. Ақыл-ой әрекеті есте сақтаудың жақсы болуына, заттар мен құбылыстардың мәнін жақсырақ зерттеуге ықпал ететіні бұрыннан белгілі. Әңгімелесушіге сұрақтар қою, оларға жауап табуда қиындық тудыруы Сократтың, Пифагор мектебінің және софистердің әңгімелерінен белгілі. Дегенмен, білім берудегі құзыреттілік тәсілді енгізудің қазіргі жағдайында проблемалық оқытудың рөлі айтарлықтай артты.

Білім беруді дамытудың алдыңғы кезеңі білім алушыға бағытталған көзқарасқа негізделген. Мұндай оқыту білім алушылардың жеке ерекшеліктерін ескере отырып, білім, білік, дағдыны қалыптастырумен сипатталады. Алдыңғы кезеңнің қадір-қасиетін кемітпей, қазіргі білім беру тұлғаның субъект ретінде үздіксіз дамуына және оның өмір бойы тәрбиелік іс-әрекетіне бағытталған.

Қазіргі қоғамның әлеуметтік тапсырысы қоғамның құзыретті, бәсекеге қабілетті мүшесін дайындау қажеттілігі мен дәстүрлі оқыту әдістерін пайдалана отырып, оқу-тәрбие процесін ұйымдастырудың жеткіліксіз тиімділігі арасындағы қайшылықты анықтады. Сондықтан білім алушылардың құзыреттілігін қалыптастыру инновациялық технологиялар мен оқыту әдістері арқылы жүзеге асады. Проблемалық оқыту оқытуды ұйымдастырудың заманауи талаптарына барынша сәйкес келеді. Проблемалық тапсырмаларды жүйелі түрде қою және проблемалық жағдайлардың туындауы білім алушылардың оларды шешуге жұмылдырылуына әкеледі[3, 96-97]. Ол үшін мәселе - бұл еңсеру керек кедергі. Кедергілерді жеңу нәтижесінде тұлғаның қалыптасуы, оның дамуы сөзсіз жүзеге асады.

Қазіргі заманғы білім берудің басты мақсаты - мамандарды әлемді шығармашылық тұрғыдан өзгертудің әдістемесімен қаруландыру. Осы тұрғыдан алғанда ғылыми міндеттерді дәстүрлі емес әдістермен шешудің жолы ретінде проблемалық оқыту жүйесі ұсынылуы заңды құбылыс. Проблемалық оқытудың күшті жақтары:

- білім алушының логикалық ойлау қабілетін арттырады;
- оқу еңбегіне қызығушылығын арттырады;
- берік білімге, оқытудың жоғары нәтижесіне жеткізеді;
- оларды өздігінен саналы жұмыс істеуге үйретеді[4, 12-13].

Проблемалық оқытудың артықшылығы: зейіннің дамуына мүмкіншілік жасайды, байқампаздықты танытады, білім алушының танымдық іскерлігін белсенді дамытады, жауаптылық, сыншылдық, өзін сынау, бастамашылдық және өзіне баға беру әрекетін дамытады. Бұдан басқа проблемалық оқыту білімнің тұрақтылығын қамтамасыз етеді.

Проблемалық оқытудың кемшілігі оның оқу үрдісінде білім алушыға қиындық туғызатындығы, соның арқасында шешу жолын ізденуге көп уақыттың кетуін жатқызуға болады. Сонымен қатар бағдарламаланған

оқытуға қарағанда проблемалық оқытудың технологиясын құрастыру оқытушының шеберлігі мен көп уақытын талап етеді. Тап осы жағдайлар проблемалық оқытуды кең қолдануға кедергі келтіреді. Бірақ, оған талпыну керек және әрбір шебер педагог оны қолданады, өйткені проблемалық оқыту зерттеумен байланысты және осыған сәйкес дәстүрлі оқытудан ерекшеленеді.

Себебі кез келген зерттеу – жаңа білім алу үрдісі, ал оқыту – белгілі білімдерді тарату үрдісі болып табылады, ал проблемалық оқыту зерттей отырып оқытуға, оқыта отырып зерттеуге үйретеді. Міне, тек осылай ғана шығармашылық тұлғаны қалыптастыруға болады[5, 18-19].

Қорта келгенде, проблемалық оқыту білім алушының танымдық көкжиегін кеңейтеді, шығармашылық белсенділігін арттырады, білім игеру қарқынын тездетеді, қасиет сапасын жақсартады, жаңа тапсырмаларды орындау кезінде өз бетінше жұмыс істеуге үйретеді, оқуға деген ынта – ықыласын оятады.

Әдебиет

1. Бұзаубақова К.Ж. Инновациялық педагогика негіздері. - Алматы, 2009.
2. Ахметова Э.Б., Баймағанбетова К.Т. Проблемалық оқыту технологиясы Оқу-әдістемелік құрал 2012.
3. Махмутов М. И. Организация проблемного обучения в школе. Книга для учителей. 2009.
4. Н.В. Кузьмина. Педагогическое мастерство учителя как фактор развития способностей учащихся.// Вопросы психологии. // №1 2011.
5. Мұқашқызы С. Қарым-қатынасты жүргізудің бағдарламалық және әдістемелік мәселелері // Сынып жетекші. – 2014. - № 1.

«Оқу ойындары мен жаттығуларды сабақта тиімді қолдану жолдары»

Т.А. Олжа, Ж.Ж. Сергазина

Павлодар педагогикалық университеті, Павлодар қаласы

temirtas.olzha@mail.ru

Аннотация. Бұл мақалада жаңартылған бағдарлама бойынша оқу материалын оқушыларға тапсырмаларды тиімді, қызықты өткізуге болатыны жөнінде түсіндіріліп, көрсетілген. Сабақта оқу ойындары мен жаттығуларын қолдану жолдары көрсетілді. Мақалада қазақ тілі пәні бойынша қызықты тапсырмалар үлгісі берілді.

Кілт сөздер: Ойын, оқу ойындары, жаттығу, оқу жаттығулары, әдіс, ойын технологиясы, тапсырмалар.

Аннотация. В этой статье объясняется, как объяснить задачи образовательному материалу для обновленной программы. Урок показывает, как использовать игры для чтения и упражнения. В статье приведен пример интересных задач по предмету казахского языка.

Ключевые слова: игра, учебные игры, упражнения, учебные упражнения, методы, технологии игры, задания.

Annotation. This article explains how to explain the tasks to the educational material for the updated program. The lesson shows how to use reading games and exercises. The article provided an example of interesting tasks on the subject of the Kazakh language.

Keywords: game, educational games, exercises, educational exercises, methods, technologies of games, tasks.

Қазіргі уақытта мектепке әр оқушының жеке қабілеті мен өміріне шығармашылық көзқарасын дамытуды, түрлі инновациялық оқу бағдарламаларын енгізуді, балаларға адамгершілік көзқарас принципін жүзеге асыруды және т.б. қамтамасыз ететін өз қызметін ұйымдастыру қажет.

Мектептегі білім мен тәрбиенің деңгейі көбінесе педагогикалық процестің баланың жас және жеке даму психологиясына қаншалықты бағытталғандығымен анықталады. Бұл әр баланың жеке даму мүмкіндіктерін, шығармашылық қабілеттерін анықтау, оның жеке оң белсенділігін күшейту, тұлғасының ерекшелігін ашу, артта қалған жағдайда дер кезінде көмек көрсету мақсатында мектеп оқушыларының бүкіл оқу кезеңінде психологиялық-педагогикалық зерттеуді қамтиды. Бұл, әсіресе, мектептің төменгі сыныптарында, адамды мақсатты түрде тәрбиелеу енді ғана басталып, оқу жетекші іс-әрекетке айналған кезде өте маңызды. Мектепке дейінгі кезеңде жетекші іс-әрекет ойын болғанын естен шығармауымыз керек, сондықтан бастауыш сынып оқушысын оқу-тәрбие процесіне қосу үшін ойынды пайдаланған жөн.

Ойын адамның феноменальды құбылысы ретінде психология және философия сияқты білім салаларында барынша мұқият қарастырылады. Педагогика мен оқыту әдістемесінде мектеп жасына дейінгі балалардың және бастауыш мектеп оқушыларының ойын әрекеттеріне көбірек көңіл бөлінеді.

Себебі, мұғалімдер ойынды мектепке дейінгі және бастауыш мектеп жасындағы балаларды оқытудың маңызды әдісі ретінде қарастырады.

Ойын адам көріністерінің рухани, эмоционалдық құндылықтарының үлкен ауқымын сақтайды және мұра етеді. Ойын мәдениет құбылысы ретінде оқытады, дамытады, тәрбиелейді, әлеуметтендіреді. Ойын әдеттен тыс ақпараттылығымен ерекшеленеді, ол балаларды қоршаған әлеммен таныстырады [1].

Сабақта мұғалімдер ойынның әртүрлі түрлерін қолданып, балалардың жаңа тақырыпты меңгеру немесе өткенді қайталау процесін қызықты ете алады. Педагогикалық ойындардың көмегімен әр түрлі пәнді оқытудағы оқу-тәрбие процесінің тиімділігін арттыру және оның заманауи сұранысының артуы қазіргі уақытта ерекше өзекті болып отыр.

«Ойын технологиялары» ұғымына анықтама беру үшін «ойын» ұғымы мен оның тарихи дамуын қарастыру, адам мен жануарлардың ойындарын, әртүрлі мәдениеттердегі ойынды салыстыра отырып, ойынның маңызды қасиеттерін көрсету қажет.

Ойынның қызметі туралы кең тараған пікір – ол «ересектердің» іс-әрекет дағдыларын жаттықтыру. Бұл туралы А.Н.Леонтьев өзінің «Мектепке дейінгі ойынның психологиялық негіздері» атты еңбегінде :

«Баланың іс-әрекеті барысында бір жағынан оның заттармен әрекет ету қажеттілігінің қарқынды дамуы мен екінші жағынан осы әрекетті жүзеге асыратын операциялардың дамуы арасында қайшылық туындайды. Бала көлікті өзі жүргізгісі келеді, өзі қайықпен жүзгісі келеді, бірақ ол бұл әрекетті орындай алмайды, өйткені ол берілген әрекеттің нақты объективті жағдайлары талап ететін операцияларды меңгермейді және меңгере алмайды... бұл қарама-қайшылық ... балада тек біреуінде ғана шешілуі мүмкін - әрекеттің жалғыз түрі, атап айтқанда ойын әрекетінде»- жазып кеткен.

В.Н. Дружинин интеллекттің негізгі қызметі болжамды модельдерді құру, мүмкін болатын болашақты құру деп есептейді. Сонда ойын (олармен ықтимал дүниелер мен әрекеттерді жасау) интеллекттің бір көрінісі, оның ажырамас қасиеті болып табылады.

Л.С. Выготский 20-шы жылдардың өзінде балалар ойынының мазмұны мен динамикасының өзгеруіне назар аударды. Л.С. Выготскийдің «Педагогикалық психологиясында» ойынның педагогикалық маңызы зерттелді.

Ойында баланың күш-жігері әрқашан шектеледі және басқа ойыншылардың көптеген күш-жігерімен реттеледі.

Әрбір тапсырма-ойын міндетті шарт ретінде өзінің мінез-құлқын басқалардың мінез-құлқымен үйлестіру, басқалармен белсенді қарым-қатынаста болу, өз қозғалысының нәтижесін алдын-ала есептеуді қамтиды. Мұндай ойын баланың жанды, әлеуметтік, ұжымдық тәжірибесі болып табылады және осы жағынан ол әлеуметтік дағдыларды тәрбиелеудің абсолютті таптырмас құралы болып табылады. Ойын болмыстың ерекше құбылысы болғандықтан, оны адам іс-әрекетінің әртүрлі салаларында, соның ішінде педагогикалық қызметте де қолдануға болмайды. Педагогикалық процесте ойын адамзат қоғамының даму жолындағы алғашқы қадамдарынан бастап, білім мен тәрбие берудің, жинақталған тәжірибені берудің әдісі ретінде әрекет етеді [1].

«Ойындық педагогикалық технологиялар» түсінігі педагогикалық процесті әртүрлі педагогикалық ойындар түріндегі ұйымдастыру әдістері мен

тәсілдерінің жеткілікті кең тобын қамтиды, олар жалпы ойындардан нақты анықталған оқу мақсаты мен сәйкес педагогикалық нәтижеге ие болуымен ерекшеленеді. оған, ол өз кезегінде дәлелденіп, айқын түрде ерекшеленіп, оқу-танымдық бағыттылығымен сипатталады.

Ойын технологиясының оқу-тәрбие процесіндегі орны мен рөлі, ойын және оқу элементтерінің үйлесуі көп жағдайда мұғалімнің педагогикалық ойындардың функциялары мен классификациясын түсінуіне байланысты.

Ең алдымен ойындарды іс-әрекет түріне қарай физикалық (қозғалыс), интеллектуалдық (ақыл-ой), еңбек, әлеуметтік және психологиялық деп бөлу керек.

Педагогикалық процестің сипаты бойынша ойынның келесі топтары бөлінеді:

- а) оқыту, бақылау және жалпылау;
- ә) танымдық, тәрбиелік, дамытушылық;
- в) репродуктивті, өнімді, шығармашылық;
- г) коммуникативті, диагностикалық, кәсіптік бағдар беру, психотехникалық және т.б. [2].

Мектеп оқушыларының назарын сабаққа аудару үшін тиімді әдістерді қолдану, балаларды жаңа, қызықты нәрсеге қызықтыру қажет. Сондай әдістердің бірі – әліппе сабағында ойын жаттығуларын қолдану. Сабаққа ойындар мен ойын сәттерін қосу оқу процесін барынша қызықты етеді, балаларда көңілді жұмыс, көңіл-күйін тудырады.

Мектептегі оқу-тәрбие жұмысының сапасын арттырудың маңызды шарттары сабақта және баланың өз бетімен әрекеті кезінде оқу процесін жетілдіру; мұғалімнің балалардың бағдарламалық материалды тиімді және тиімді игеруіне мүмкіндік беретін жаңа әдістемелерді үнемі іздестіру.

Жаттығу ойындары әдеттегі жаттығуларға жақын. Оларға арналған материал ойын-сауық ойындары мен жұмбақтар емес, қарапайым жаттығу жаттығулары, тек ерекше түрде ұсынылған. Балалар көбінесе өте қиын және қызықсыз тапсырмаларды алады, бірақ грамматика туралы білімдерін бекіту, күшті емле дағдыларын дамыту үшін қажет - және мұнда жұмыстың ойын түрі оларға қиындықтарды жеңуге көмектеседі. Ойын-жаттығуды орындау кезінде, әдетте, оқушылардың барлығы жұмысты баурап алады, сонымен қатар оны ынтамен орындайды. Мұндай ойын-жаттығулар ана тілін меңгерудегі қиын жұмысты қызықты әрі тиімді етуге көмектеседі [3].

Мектеп оқушыларының сабақтардағы уәждемесінің қалыптасуы оқу үдерісінде де, мектептен тыс іс-шараларда да көрініс табады. Ойын жағдайларын және ойын-сауықтың басқа элементтерін шебер пайдалану оқуға деген ынталандырудың қалыптасуына ықпал етеді. Оқуға деген мотивацияны қалыптастырудың ең тиімді әдістерінің бірі дидактикалық ойын. Дидактикалық ойын жағдайында балаларды қосу арқылы оқу ісіне қызығушылық күрт артып, тиімділік артады.

Осы мақсатқа қол жеткізу үшін мұғалім дидактикалық ойындарының барлық түрлерін қолдануы керек. Дидактикалық ойындар сабақтың кез-

келген кезеңінде қолданылуы мүмкін, бірақ сабақты сәтті жүктеу маңызды [5].

Сабақтың түрлі құрылымдық кезеңдеріндегі дидактикалық ойындар

Сабақтың құрылымдық кезеңі	Дидактикалық ойындардың мысалдары
1. Сабақтың басталуын ұйымдастыру	Психикалық салаға әсер ететін ойындар дайындау
2. Үй тапсырмасын тексеру	Ойын-жаттығулар (суреттер мен тұжырымдардың корреляциясы үшін, кестелердегі бос орындарды толтыру үшін, кестелер); сөз ойындары (кроссвордтар, ребустар және т.б.); пәндік ойындар (объектілермен манипуляциялар); шағын-викториналар және басқалар - сабақ кезеңінің мазмұнына байланысты
3. Жаңа материалды түсіндіру	Назар аударту (оқушылардың біліміне негізделген жаңа материалды түсіндіру кезінде мұғалім арнайы жасаған қателерді табады)
4. Жаңа алынған біліммен жұмыс істеу жолдарын меңгеру	Сөз ойындары (кроссвордтар, ребустар және т.б.); шағын викториналар; пәндік ойындар (объектілермен манипуляциялар) және т.б. - сабақ кезеңінің мазмұнына байланысты
5. Түсінгендерін тексеру	Сөз ойындары (кроссвордтар, ребустар және т.б.); шағын викториналар; пәндік ойындар (объектілермен манипуляциялар) және т.б. - сабақ кезеңінің мазмұнына байланысты
6. Білімдер мен әдістерді шоғырландыру	Сайыс ойындар, жаттығулар, рөлдік ойындар және т.б. - сабақ кезеңінің мазмұнына байланысты
7. Білімді жинақтау және жүйелендіру	Ойын ойнау
8. Білімді бақылау және өзін-өзі тексеру	Суреттер мен тұжырымдардың корреляциясы бойынша ойындар; кестелердегі, диаграммалардағы кемшіліктерді толтыруға арналған ойындар; сөз ойындары (кроссвордтар, ребустар және т.б.); пәндік ойындар (объектілермен манипуляциялар); шағын-викториналар және басқалар - сабақ кезеңінің мазмұнына

	байланысты
9. Сабақты қорытындылау	Психикалық салаға әсер ететін ойындар дайындау
10. Үй тапсырмалары туралы ақпарат, оны орындау нұсқаулары	Рөлдік ойындар

Бастауыш сыныпта қазақ тілі сабағында оқу ойындар мен жаттығулардың тиімді қолданылуы.

№1 тапсырма.

«Шашылған буындар» ойыны.

Мақсаты: Шашылған буындардан сөз құрастырып, баланың сөздік қорын молайту, шапшаң ойлауға тәрбиелеу.

Ойын шарты: Сыныпты бірнеше топтарға бөліп ойынды жарыс түрінде өткізуге болады.

Шашылған буындардан бірнеше сөздер құрау, мысалы қазақ тілі оқулығындағы келесі тапсырмаларды осы ойын түрі арқылы өткізуге болады. [4]



(1-сурет.) «Шашылған буындар» ойының тапсырмасы

№2 тапсырма.



(2-сурет.) 2 сынып бағдарламасы бойынша «Шашылған буындар» ойының тапсырмасы

№3 тапсырма

«Сақина салмақ ойыны». Бұл бір жағынан ұлттық ойындарды жаңғырту, екінші жағынан, өткен тақырыпты не жаңа тақырыпты пысықтаудың бірден-бір жолы.

«Сақина салмақ ойыны»

Мұғалім ойынды хабарлайды: - Балалар біз бүгін сақина салмақ ойынын ойнаймыз. Бұл ойынның бүгінгі ерекшелігі кімнің қолында сақина қалса менің сұрағыма жауап береді? Содан соң ойын басталады. Сақина кімнің қолына түссе сол оқушы сұрақтарға жауап береді.

№4 тапсырма

Тағы да бір дидактикалық ойындардың бірі «Баскетбол». Бұл ойынның шарты дәл сол спорттық ойынға пара пар [5].

Ортаға доп лақтыратын екі себет қойылады және әртүрлі сөздер жазылған доптар беріледі.

Оқушылар сол сөздердің қай себетке лайықты екенін таңдап, сонда лақтырады.

Бұл ойынды осындай шарт пен немесе тек қағаз көрнекіліктерді пайдалана отырып ойнаса да болады.

Баскетбол ойынына келесі тапсырманы мысал ретінде алуға болады.

Оқушыларға жұрнақ және жалғау деп белгіленген екі себет ұсынылады. Балалар берілген сөздердің қайсысына жұрнақ, қайсысына жалғау жалғанғанын анықтап, себетке салу керек.



(3-сурет.) «Баскетбол» ойынының тапсырмасы

Ойын технологиялары оқу процесінде маңызды орын алады, өйткені олар танымдық қызығушылықтарды тәрбиелеуге және оқушылардың іс-әрекетін белсендіруге ықпал етіп қана қоймайды, сонымен қатар басқа да бірқатар функцияларды орындайды:

1) материалдың ерекшелігін ескере отырып, дұрыс ұйымдастырылған ойын есте сақтауды жаттықтырады, оқушылардың сөйлеу дағдылары мен дағдыларын дамытуға көмектеседі;

2) ойын оқушылардың ақыл-ой әрекетін ынталандырады, зейінін дамытады және пәнге танымдық қызығушылығын арттырады;

3) ойын – оқушылардың енжарлығын жеңу әдістерінің бірі;

4) ұжымның бір бөлігі ретінде әрбір оқушы бүкіл ұжым үшін жауапты, әрқайсысы өз командасының ең жақсы нәтижесіне мүдделі, әрқайсысы

тапсырманы мүмкіндігінше тез және сәтті орындауға ұмтылады. Осылайша, жарыс барлық оқушылардың үлгерімін арттыруға ықпал етеді.

Әдебиет

1. Әбішева А. Ойын элементтерін пайдаланудың педагогикалық ерекшеліктері // Бастауыш білім. №3, 2013.
2. Қайырбекова А. Ойын, оның педагогикалық маңызы және жаңа модульдік технологияда алатын орны // Ізденіс. №4, 2012.
3. Қазақ тілі. 3 сынып. Оқулық. Атамұра (Ә. Жұмабаева, Г. Уайсова, Г. Сәдуақас (CD — Б. Сабденова)), 2018
4. Нұржанова Ж. Қазақ тілін тиімді оқыту жолдары. -Алматы. 2011.
5. Қ.Ж. Бұзаубаева. Жаңа педагогикалық технология. Тараз., ТарМУ, 2013.

«Тұлғалық рефлексияның педагогикалық-психологиялық ерекшеліктері»

Г.У. Оралымбетова

М.Х.Дуллати атындағы Тараз өңірлік университеті, Тараз қ.

Секция 1.

Педагогикалық қызметтің теориясы мен тәжірибесі: мәселелері, шешімдері және тиімділігі.

Oralymbetova@bk.ru

Аннотация.Мақалада тұлғаның зияткерлік қабілеттерінің рефлексиясы мазмұндалған. Тұлғаның педагогикалық - психологиялық құрылымы туралы мәліметтер берілген. Индивидтің әлеуметтік қасиеттер жиынтығы сипатталған.

Кілт сөздер: рефлексия, интеграл, зияткерлік, шығармашылық.

Аннотация.В статье изложена рефлексия интеллектуальных способностей личности. Представлены сведения о психолого - педагогической структуре личности. Описан набор социальных качеств индивида.

Ключевые слова: рефлексия, интеграл, интеллектуальность, творчество.

Annotation.The article describes the reflection of the intellectual abilities of the individual. The information about the psychological and pedagogical structure of the personality is presented. A set of social qualities of an individual is described.

Keywords: reflection, integral, intellectuality, creativity.

Әрбір қоғамның әлеуметтік – экономикалық даму деңгейі, осы қоғамдағы жеке тұлғаның потенциалына байланысты. Олай болса, егеменді еліміз Қазақстанда тұлға категориясын шығармашылық арқылы дамыту қажеттігі туындап отыр.

Жылдам ауыспалылармен, жаһанданумен, ақпараттық және коммуникациялық технологиялардың дамуымен сипатталатын қазіргі заманғы әлеуметтік-экономикалық жағдай білім берудің жаңа стандарттарын жетілдіруге әсер етеді. Қазіргі таңда жете білу бағыты жоғары оқу орнындағы білімгерлердің тұлғалық және кәсіби қасиеттерін дамытуда приоритетті бола бастайды. Хабардарлық – маманның тұлғалық және кәсіби жетілдіруіне бағытталған интегралды әрекеттік-практикалық ептіліктер. Хабардарлықтың (компетенция) қалыптасуының орталық шарты оқыту процесстері болып табылады, сонымен, хабардарлық тек қана оқытылып қоймай белсенді меңгерілуі тиіс. Хабардарлықтың екі типі ажыратылады: универсалды (жалпы) және пәндік- мамандану (кәсіби) болып табылады.

Бүгінгі уақыт талабы, саннан сапаға көшу, жеке тұлға өз бетінше тез шешімге келу, өз стратегиялық қалыптасуын анықтай білу қажеттілігін меңгеруден тұрады. Тек ақыл – ой қабілетін арттыру арқылы ғана, адам ойды өзіне бағыттай отырып, өзіндік заңдылықты түсінуге әкеледі, білімді меңгереді, қорытынды ой жасай алады. А.Н. Леонтьев тұлға теориясына мынадай сипаттама берген: «...бұл қоғамдық қатынастар жүйесінде өзіндік орны, өз іс -әрекетін нақты саналы реттей білетін адам...»

Жеке адамның бейнесін немесе тұлғаның педагогикалық - психологиялық құрылымын зерттеп білуде өзіне маңызды басты 3 мәселені құрайды:

- 1) Адам өмірден нені қалайды, оған не нәрсе тартымды, қызықты, ол қандай нәрсеге талпынады?
- 2) Оның қолынан не істеу келеді?
- 3) Мұның өзі кім, ол қандай адам? –деген сұрақтарға жауап іздестіруде бірнеше мүмкіндіктерді қарастыруға болады.

Психология ғылымында «тұлға» мәселесі іргелі ұғымдардың қатарына жатады. Бірақ «тұлға» ұғымы тек психологияға тән емес, ол барлық қоғамдық ғылымдармен зерттеледі, оның ішінде философиямен, әлеуметтанумен, педагогикамен, т.б. Зерттеуші психологтар тұлға ұғымына түрліше жауап береді. Олардың жауаптары мен ойларының әр қилы болуы тұлға феноменінің күрделі екендігін білдіреді. Осы орайда И.С. Кон былай деп жазды: «Бір жағынан, тұлға нақты индивидті әрекет субъектісі ретінде, оның барлық жеке бастық қасиеттерімен, әлеуметтік рөлдерін бірге белгілейді. Екінші жағынан, тұлға индивидтің әлеуметтік қасиеттері ретінде, осы адамның басқа адамдармен тура немесе жанама өзара әрекеттесуі нәтижесінде түзілген бойындағы әлеуметтік маңызы бар қасиеттердің жиынтығы ретінде түсіндіріледі. Тұлғамен қарым-қатынасқа түсетін адамдар оны еңбек, таным және қарым-қатынас субъектісінде көреді». Ғылыми

әдебиеттерде тұлға анықтамаларының әрқайсысы тәжірибелік зерттеулермен және теориялық негіздеулермен бекітілген, сондықтан «тұлға» ұғымын қарастырғанда оларды ескеру қажет. Тұлға деп жиі әлеуметтік даму барысында бойына әлеуметтік және өмір үшін маңызды қасиеттерді жинаған адамды айтамыз.

Сыртқы бейнесі мен түр – тұлғасы жағынан адамдар біріне – бірі ұқсас болғанымен, мінез – құлқы, темперамент ерекшеліктері, қабілеті мен белсенділігі жағынан олардың әрқайсысының өзіндік даралық қасиеттері болады.

Шығармашылық белсенділік — адамдағы жеке-дара өзіндік ерекшелік, яғни бір адамның екінші адамнан айырмашылығын көрсететін психологиялық сипат. Адам бойындағы ерекшеліктер шығармашылық белсенділіктің тек белгілі бір іс-әрекетке орай табысқа жетуге көмектесетін белгілері ғана. Шығармашылыққа аса қажетті қасиет, мысалы, музыка саласында әуенді есту мен ырғақты сезіну, оларды бір-бірінен айыру болып табылады. Ал қимыл - әрекет реакцияларының жылдамдығы неғұрлым жоғары деңгейде болса, спорт түрлерімен шұғылдануға өзіндік әсері мен пайдасы тиері даусыз [1].

Кез-келген адамның екі-үш түрлі іс-әрекетті атқаруға бейімділігі болады. Бұл адам қабілетінің жалпы түрі, өмір сүруі мен тіршілік етуге деген икемі және әрекетшіл көрінісі. Адам әрекетсіз, еңбексіз ешқандай іс тындыра алмайтын болса, ол өмір сүре алмас еді. Жалпы, шығармашылық қабілет адамның жеке басының әрекетімен байланысты түрде жүзеге асады. Бұл адамдардың даралық ерекшеліктері. Мысалы, бірдей жағдайда бір істі бір адам тез меңгеріп, өте шапшаң, нәтижелі әрі сапалы етіп атқарса, ал екінші адам іске бірден төселіп кете алмай, сол іс-әрекетке лайық әдет-дағдыларын қалыптастырмағандықтан, істі баяу, нәтижесіз, сапасыз атқаруы мүмкін. Осындай жайттар бірінші адамның шығармашылық қабілеттілігі екінші адамға қарағанда әлдеқайда жоғары деңгейде дамығандығын көрсетеді [2].

Көптеген эмпирикалық зерттеулерде тұлға психологиясы аймағында қазіргі заманғы ғылыми білімдерді мәліметтік –жалпылауды атап көрсетеді. Мұнда көп зейінді тұлғаның бағыттылығы сұрақтарына, мынадай құрылымда қалыптасатын, яғни көзқарас, темперамент, мінез, қабілеттерге бөлінеді. Психологиялық оқулықтағы маңызды орынды тұлғаның белсенділігі, ішкі қайнар көздері мен осы белсенділіктің стимулдарының мәселелері алады. Бұл байланыста қажеттіліктер, қызығушылықтар, сезімдер сияқты психологиялық категориялар қарастырылады. Маңызды орын тұлғаның қалыптасуы мен дамуына беріледі – шарттар мен осы дамудың қозғаушы күшін талдау, зерттелу жолдары мен тұлғаның әртүрлі жас ерекшелігі кезеңдеріндегі қалыптасу амалдарын талдау болып табылады [3].

Осы шығармашылық қабілеттердің бастапқы дамуы үшін негіз–адамның өзін қайталанбас және басқаға ұқсамайтынын саналы түрде түсінуі болып табылады. Ереже бойынша мұнда түсіну ішкі қақтығысты тудырады,

сыртқы да, ішкі жоспардағы кейбір кемшіліктер анықтала бастайды. Максималды жеткіншек жасын есепке ала (дамудың дәл осы кезеңінде тұлғалық рефлексияның бастапқы қалыптасуы белгіленеді), біз өзіміздің негативті жақтармыздың байқау тенденциясы туралы айтамыз, бірақ позитивтілерді есепке алмаймыз. Жағдайдың осындай түрі әрі қарай тұлғалық рефлексияның дамуына алып бармай, өзінің мүмкіндіктері мен перспективалары туралы фрустрацияның туындауына алып келеді. Осыдан, біздің көзқарасымыз бойынша, тұлғалық рефлексияның дамуына – бозбалалар анық бір топқа жатады және осы топтың мүшелерімен ұқсастығын саналы ұғыну және қорытынды секілді, қауіпсіздік пен қолдауды сезінудің пайда болуы негіз болады. Тек осы шарт болса ғана бозбалалар мен бойжеткендер өздерінің ерекшелігі мен қайталанбастығын мойындауы бойынша жұмыс жасауы мүмкін.

Тұлғалық рефлексияның дамуының екінші сатысы - өзінің сыртқы келбетінің рефлексиясы. Ереже бойынша, бозбалалар мен бойжеткендер әлдеқашан физикалық жағынан қалыптасып жетілген. Дегенмен, олар өздерінің сыртқы келбеттерімен әрқашанда қанағаттана бермейді. Өздерінің денесінен шығатын сигналдарды түсінуге үйрену, әрқашан «сыртқы пішінін» сақтау, сыртқы келбетінің ерекшеліктерін білу және оның күшті жақтарын қолдануды білу – міне, осы екінші кезеңнің міндеттері. Дәл осы сатыда жастардың қарама-қарсы жыныстағыларға қатынасы анықталады, әйел және ер рөлдерінің ерекшеліктері айқындалады.

Үшінші саты – сезім рефлексиясы. Дәл осы кезеңде әсіресе ересектер тарапынан маңызды қолдаулар талап етіледі. Байланушылықтың күрделі өрмегін түсіну, қоршаған адамдарға деген қарым– қатынастың өзгешелігі, кейде әбден толық қалыптасқан тұлға үшін де қиындықты көрсетеді. Бозбалалар мен бойжеткендер үшін осы түрдегі проблемалар көбінесе ақиқатында қиын мінезді құрайды. Үшінші кезеңде бозбалалар мен бойжеткендер өздерінің сезімдерін адекватты жеткізуге, өзгенің сезімін қабылдауды, олардың бар болуы мен жоқтығын мойындауды үйренеді.

Тұлғалық рефлексияның дамуының төртінші сатысы – ойлау рефлексиясы. Мұнда адамның өз өміріндегі орнын түсіну, өзінің өмір сүруінің мақсаттарын түсінуінің негізі орнатылады. Бірақ бұл осы кезеңнің жалғыз міндеті емес. Ойларын рефлекстей алуға үйреніп, жас адамдар өзіндік жетілуге қабілеттілікті, үздіксіз алға ұмтылу, тұлғаның өз бетінше дамуын таба алады. Осы жастағы жастар өзінің тағдырын толық біле–білмеуі де мүмкін (ескертеміз, кейбір адамдар оны ажырата алмайды). Бірақ жағдайды дұрыс бағалау, бірнеше қадам алға жүрістерді санау, өз мүмкіндіктері мен күшін есептеу – бұл тұлғалық рефлексия дамуының төртінші кезеңінде шешуге мүмкіндік беретін шынайы міндеттер болып табылады.

Соңғысы, тұлғалық рефлексия дамуының бесінші сатысы – адамға өзінің сезімдерін, уайымдарын сезіне отырып, жағдайды басқа адамның аналогиялық құрылымынан көруге мүмкіндік береді. Бұл кезеңде дамудың психологиялық сатысы бітетін секілді – адам өзін қайтадан қоғамның бір

бөлігі екенін саналы түрде түсінуге ұмтылады, бірақ сапалысы өзге деңгейде болады.

Психологиялық әдебиеттер талдауына сүйене отырып, біз жоғарыда көрсетілген барлық кезеңдердің кезекпен жүруі, адамға өмірлік маңызды бағдарлар мен өзінің болашағын нақты елестетуді жан-жақты ойлануға мүмкіндік береді деп болжай аламыз [4].

Тұлғаның зияткерлік қабілетінің дамуы мен қоршаған ортаға жауапкершілігінің артуы жер бетінде өмір сүріп жатқан барлық елдерде байқалуда. Жаңа ғасырдың жаңаша талаптары – қоғамның қажеттілігі мен мүдделерін қанағаттандыру. Бізді қоршаған дүние өте жылдам қарқынмен өзгеруде, ал білім алу мен зерделеу тәсілдері, оқыту мен оқушылардың шығармашылық қабілеттерін дамыту формалары, әдістері мен технологиялары оқу үрдісіне баян етуде. Өткен қоғамдағыдай емес, қазіргі қоғам өзінің іс-әрекетіне өзі басшылық жасап, шұғыл шешім қабылдай алатын тұлғаны қажет етеді. Осындай тұлғаларды оқытудың жаңа технологиялары нәтижесінде қалыптасатынын соңғы жылдардағы тәжірибелерде көрсетіліп отыр [5].

Қорыта келгенде, шығармашылық қабілет – бүкіл тіршіліктің көзі. Адам баласының сөйлей бастаған кезінен бастап бүгінгі күнге дейін жеткен жетістіктері – шығармашылықтың нәтижесі. Тұлғаның шығармашылық қабілеттерін дамытудың жолдарын, құралдарын анықтау психология ғылымдарында өте ертеден зерттеліп келеді. Шығармашылық әлемдік мәдениеттің барлық дәуіріндегі ойшылдардың назарында болғандығын «шығармашылық теориясын» жасауға деген көптеген ізденістерден байқауға болады. Бұл әрекеттер өзінің логикалық шегіне жеткен деп айтуға болмайды. Сондықтан шығармашылық - психологияның негізгі мақсаты - бүгінгі күн талаптарынан туындаған, озық қоғамға лайықты жаңа сапа, рухани сапа қалыптастыру және дамытуда тың жолдар мен соның шешімдерін іздестіру болып табылады.

Әдебиет

- 1 Крутецкий В.А. Психология обучения и воспитание школьников М, - 2016
- 2 Пачина, Н. Н. Основы тренинговой деятельности : учебное пособие / Н. Н. Пачина, С. А. Поздняков. — Липецк : Липецкий государственный технический университет, ЭБС АСВ, 2018. — 39 с.
- 3 Обухова, Ю. В. Практическая психология личности: тренинговые технологии в работе педагога-психолога / Ю. В. Обухова. — Ростов-на-Дону, Таганрог : Издательство Южного федерального университета, 2020. — 124 с.
- 4 Аубакирова С.А. Терминологический словарь по дисциплине «Психология и развитие человека» Учебное пособие / С.А. Аубакирова, Р.А. Жумагалиев. - Тараз : ТарГПИ, 2016. - 150с.
- 5 Клейнман П. Психология. Люди, концепции, эксперименты / П.Клейнман; Пер. с англ. О.Медведь. - 5-е изд. - М. : Манн, Иванов и Фербер, 2019. - 272 с.

«Қазіргі мектепке дейінгі білім беруде балалардың зияткерлік әлеуетін дамыту технологиялары»

Оспанова Н.М, Сарсенбаева Б.Г, Кошкимбаева Р.Х
nurgul.maratovna.2020@mail.ru

Аңдатпа. Бұл мақалада мектепке дейінгі білім беруде балалардың зияткерлік әлеуетін дамыту мен қатар зияткерлік әлеуеттерін қалыптастыру туралы баяндалған. Мақалада қазіргі кезеңдегі мектепке дейінгі білім беру саласында балалардың зияткерлік әлеуетін дамыту жұмысы тәрбиешіден терең технологиялық, психологиялық, педагогикалық, әдістемелік білімді, педагогикалық шеберлікті, балалардың жан дүниесіне терең үңіліп, оны ұғына білуді талап етеді деп жазады.

Аталмыш жұмыста мектепке дейінгі білім беру мекемелерінде балабақша баласын тұлғалық әрі зияткерлік дамыту жолдары қарастырылды және бірнеше педагогикалық технологиялардың түрлері зерделеп сараланды.

Кілт сөздер: мектепке дейінгі балалар, зияткерлік дамыту, балабақша, педагогикалық технологиялар, ойын технологиясы.

Аннотация. В данной статье рассматриваются проблемы развития и формирования интеллектуального потенциала детей в условиях дошкольного образования. В статье особо подчеркивается, что развитие интеллектуального потенциала детей в сфере дошкольного образования в настоящее время требует от воспитателя глубоких технологических, психолого-педагогических, методических знаний, педагогического мастерства. В данной работе были рассмотрены пути личностно-интеллектуального развития детей в дошкольных образовательных учреждениях, изучены и дифференцированы несколько видов педагогических технологий.

Ключевые слова: дошкольники, интеллектуальное развитие, детский сад, педагогические технологии, игровые технологии.

Annotation. This article deals with the problems of development and formation of the intellectual potential of children in preschool education. The article emphasizes that the development of the intellectual potential of children in the field of preschool education currently requires deep technological, psychological, pedagogical, methodological knowledge, pedagogical skills from the educator. In this work, the ways of personal and intellectual development of children in preschool educational institutions were considered, and differentiated several types of pedagogical technologies.

Key words: preschoolers, intellectual development, kindergarten, pedagogical technologies, game technologies.

Қазіргі кезеңде мектеп жасына дейінгі балаларды дамыту мәселесі мемлекеттің даму саясатының ажырамас бөлігіне айналып отырғаны барша педагог қауымға аян. Қоғам іргесінің берік болуы сол жас ұрпақтың тұлғалық дамуымен, зияткерлік әлеуетімен өлшенеді. Сондықтан, мектепке дейінгі білім беру мен тәрбие үрдісінің басым бағыты – алдымен баланың жеке басының зияткерлік дамуына бағытталуы тиіс.

Мектеп жасына дейінгі балалардың зияткерлік әлеуетін қалыптастырып, дамыту үшін балабақшада әр өскінге тұлға ретінде қарап, сол жеке тұлғаның ішкі дүниесі мен болмысындағы қыр-сырын анықтап, мүмкіншіліктері мен қабілеттерінің дамуына жағдай туғызу қажет.

Әрине, ол алдыңғы кезекте мектепке дейінгі білім беру мекемелерінде балалардың жеке басының қалыптасуы мен дамуында педагогтардың педагогикалық технологияларды орынды қолдана білу сауаттылығына тікелей байланысты. Балабақша баласының зияткерлік мәдениетін дамытуды педагогикалық технологияларды түрлендіріп қолдану негізінде жас ұрпақтың еркін дамуына, жан-жақты білім алуына, белсенді, шығармашыл болуына жағдай туады. Ал балабақшадағы әрбір балаға дұрыс тәрбие көзін көрсетіп, тұлғалық тұрғыда дамыту – кез келген тәрбиешінің басты мақсаты.

Қазіргі кезеңдегі мектепке дейінгі білім беру саласында балалардың зияткерлік әлеуетін дамыту жұмысы тәрбиешіден терең технологиялық, психологиялық, педагогикалық, әдістемелік білімді, педагогикалық шеберлікті, балалардың жан дүниесіне терең үңіліп, оны ұғына білуді талап етеді. Біз бұл ғылыми мақаламызда мектепке дейінгі білім беру мекемелерінде балабақша баласын тұлғалық әрі зияткерлік дамыту жолдарын қарастырып, бірнеше педагогикалық технологиялардың түрін зерделеп-сараладық.

Мектеп жасына дейінгі балалардың зияткерлік дағдыларын дамытуды өз еңбектерінде Р.С.Немов, П.Я.Гальперин, А.В.Запорожец, К.В.Бардин сынды ғалымдар терең қарастырып, зерттеген. Атап айтсақ, Р.С.Немов зерттеулерінде баланың зияткерлік дамуын логикалық ойлау мен сөйлеуді дамыту жолдарымен байланыстырса, ғалым П.Я.Гальперин мен А.В.Запорожец мектепке дейінгі балалық шақта қолданылатын формалары, таным негіздері баланың болашақтағы оқу әрекетінің негізі болып табылатынын айтқан. Демек, балабақша тәрбиесінде жас ұрпақтың оқу әрекетіне дайындығын қалыптастырып, қадағалау аса маңызды.

Жоғарыда айтылған пікірлерге сүйене отырып, зияткерлік даму мыналарды қамтиды деген ғылыми көзқарастар бар:

- логикалық есте сақтау;
- аналитикалық ойлау (негізгі белгілер мен құбылыстар арасындағы байланыстарды түсіну қабілеті);
- шындыққа ұтымды көзқарас (қиял рөлінің әлсіреуі)
- сараланған қабылдау;
- білімге деген қызығушылық, оларды қосымша күш салу арқылы алу процесі;

- есту арқылы ауызекі сөйлеуді меңгеру, символдарды түсіну және қолдану қабілеті;

- ұсақ моториканы және қимыл-көру координациясын дамыту [1.132].

Халқымыздың рухани көсемі Ахмет Байтұрсынұлы “Мұғалім әдісті көп білуге тырысу керек. Оны өзіне сүйеніш, қолғабыс нәрсе есебінде қолдану керек” [2.28], - дегендей, кез келген жастағы оқу-тәрбие үрдісін ұйымдастыру істерінде педагогтер нәтижелі болатын әдістерді сұрыптап пайдаланған жөн. Осы орайда, біз де бірнеше педагогикалық және психологиялық әдебиеттерді саралай отырып, қазіргі кезеңде мектеп жасына дейінгі баланың тұлғалық және зияткерлік әлеуетін дамыту жолдарына бағытталған төрт технологияның тізімін топтастырдық:

1. Ойын технологиясы
2. Шығармашылық технологиясы
3. Қатынастық ақпараттық технологиясы
4. Денсаулық сақтау технологиясы

Мектепке дейінгі жаста баланың белсенділігі мен әртүрлі дүниелерді тануға, іс-шараларда өзін сынап көруге деген құлшынысы өте айқын көрінеді. Бала өзінің жаңа мүмкіндіктерін қолдануға және дамытуға деген қажеттілікті сезінеді. Осы кезеңдегі бала бойындағы белсенділік ойынға және қиялға байланысты көрініс табады. Сондықтан бұл кезеңде баланың зияткерлік әлеуетін дамыту жолы ретінде, ең алдымен, ойын технологиясын қарастырған дұрыс. Ойын – бала өміріндегі тәрбиенің шешуші шарты. Бала өзін қоршаған ортаны, өмір сүріп отырған айналасындағы заттар мен құбылыстарды ойын арқылы түсініп, ұғынады. Әрине, тек көру, байқау арқылы емес, тікелей араласып, іс-әрекетке көшіп, нақты қарым-қатынас барысында біледі. Мұны ұғынуда ойын шешуші мәнге ие болады. Былайша айтқанда, түрлі заттар мен құбылыстарды, адамдар арасындағы қарым-қатынасты баланың білуі, сезінуі ойын негізінде жүзеге асады. Баланың таным түсінігі, іс-әрекеті ойыннан бастау алады да, оның нәтижесінде бала тұлғалық және зияткерлік тұрғыда дамыған азамат болып қалыптасады.

Ойын технологиясының теориясы мен әдістемесін отандық және шетелдік педагогтар, психологтар, социологтар зерттеп келеді. Бұған Й.Хейзингтің «Ойыншы адам», Д.Б.Элькониннің «Ойын психологиясы», Эрик Берннің «Адамдар ойнайтын ойындар» атты еңбектері дәлел бола алады. Ойын теориясын зерттеуші Ресей ғалымдары А.В.Вербицкий, Т.В.Кудрявцев, И.П.Пидкасистый, қазақстандық ғалымдар Н.К.Ахметов, Ж.С.Хайдаровтар ойынды мектеп жасына дейінгі балалардың тұлғалық және зияткерлік дамуының негізі ретінде қарастырады. Ғалымдардың пікіріне сүйенсек, оқытудың ойын формасын қолдануда екі жақты дидактика байқалады: «біріншіден, ойнау үшін білу, үйренудің қажеттілігі, екіншіден, ойнай отырып өзіндік білім алуы, өмір тәжірибесін жинақтаудың қажеттілігі» [3.117]. Осы орайда ұлы педагог В.Сухомлинскийдің: «Ойын-дүниеге ашылған үлкен жарық терезе іспеттес, ол арқылы баланың рухани байлығы жасампаз өмірімен ұштасып, айналадағы дүние туралы түсінік

алады» [4.56], - деген сөзін ескере отырып, мектепке дейінгі мекемелерде баланың тұлғалық және зияткерлік әлеуетін дамыту көзі ретінде ойын технологияларының түрін көптеп қолданудың маңызы зор деп тұжырымдауға болады.

Мектепке дейінгі баланың тұлғалық және зияткерлік әлеуетін дамытудың ендігі бір жолы – шығармашылық технологиясы. Мектепке дейінгі шақ адамзат өміріндегі ең шешуші кезең болып келеді. Өйткені осы кезде баланың бойындағы табиғи дарындылық жан-жақты дами бастайды. Сондықтан осы шақта балалармен анағұрлым жан-жақты дамытушылық әрекеттер жүйелі жүргізілсе, соншалықты жұмыс нәтижелі болады. Міне, осыған сәйкес жеке тұлғаны дамытуда Г.С.Альтшуллердің «Тапқырлық тапсырмаларды шешу теориясы» технологиясы еліміздің мектепке дейінгі мекемелерді тарапынан кеңінен қолдау табуда. Бұл бала бойындағы шығармашылық қасиеттерді шыңдайтын технологиялар қатарына жатады.

Мектепке дейінгі балалық шақтағы зияткерлік дамуға бағытталған аталмыш технология баланы шығармашылық тапсырмаларды орындауға үйретеді және оның бойындағы зияткерлік дағдыны жүйелі түрде жетелеуге мүмкіндік береді. Баланың шығармашылық әлеуетінің тұлға ретінде даму мәселесі мектепке дейінгі тәрбие мен оқытудың мемлекеттік жалпыға міндетті стандартындағы білім мақсатының біріне жатады. Бүгінгі күні осы «Тапқырлық тапсырмаларды шешу» теориясының әдістері арқылы мектепке дейінгі балалардың тілдік құзіреттіліктерін, қабілеттерін дамытудағы маңызды орын алатыны айқын. Бұл әдістерді дұрыс қолданудың нәтижесінде балалардың шығармашылық қиялы, тапқырлығы, диалектикалық ойлауы жетіліп, зияткерлік дағдылары қалыптасады.

Зияткерлікті дамытуда қолданылатын маңызды технологиялардың ендігі бірі – денсаулық сақтау технологиясы. Себебі жас ұрпақтың физиологиялық саулығы – оның зияткерлік мәдениетінің алғышарты. Денсаулық сақтау педагогикалық технологиясына педагогтың баланың денсаулығына деген әртүрлі деңгейде – ақпараттық, психологиялық, биоэнергетикалық деңгейде ықпал етудің барлық аспектілері кіреді. Заманауи жағдайда тұлғаның зияткерлік дамуы оның денсаулық жүйесін құрусыз мүмкін емес. Егер мектепке дейінгі ұйымдарда балалардың денсаулығының статистикалық мониторингіне сүйеніп, денсаулық сақтауда педагогикалық технологияларды орынды қолданса, тәрбие мен білім беру үдерісінің нәтижелілігі артып, балалардың денсаулығын сақтау мен нығайтуға бағытталған құндылық бағдарын қалыптастырады. Бұл өз кезегінде жас ұрпақтың зияткерлік дамуының негізі болуға жағдай туғызбақ.

Мектеп жасына дейінгі баланың зейін ерекшелігін ескере келе, олардың уақытын орынды пайдаланып, тың мағлұмат, тың дүние беру арқылы зияткерлікке тәрбиелеу – ақпараттық қатынастық технологиялардың жетістігі. Бұл туралы зерттеуші ғалым Б.Р.Оспанова: «Электронды құрал-жабдықтарды пайдалануды қазіргі заманның жасөспірімдері сәби шақтан бастап меңгере бастады. Оған адамзат қоғамының ғылыми-технологиялық

жақтан қарыштап дамуы мен ақпараттық жүйеге көшуі және кез келген ел қоғамы мүшелерінің барша іс-әрекеті мен тұрмыс-тіршілігіне электронды құрылғылардың жаппай енуі себеп болып отыр», [5.56] - деп ғылыми байлам жасайды. Дегенмен, балабақшаларда ақпараттық технологияларды қолдану диапазоны шектеулі және және тәрбиешінің арнайы дайындығын қажет етеді. Ал, интерактивті әдістерді пайдалану арқылы әр баланың зейіні, есі, қиялы, ойы мен тіл байлығы артып, зияткерлік дағдыларының дамуына ықпалын молынан тигізеді.

Қорыта айтқанда, мектепке дейінгі зияткерлік даму мен тұлғалық өзгеріс – болашақ ұрпақтың толыққанды азамат болып қалыптасуына жағдай туғызатын негізгі бағыт. Балабақша педагогтерінің мектепке дейінгі кезеңдегі оқыту мен тәрбие жұмыстарына байыппен қарап, ұрпақтың дамуы мен жетілуіне жағдай жасауы қандай маңызды болса, зияткерлік даму жолдарын үнемі жетілдіріп, жаңа технологиялармен толықтырып отыруы да сондай маңызға ие.

Әдебиет

1. Б. Байжұманов. Оқушылардың психикалық даму ерекшеліктері. Бастауыш мектеп, №12, 1998ж.
2. Тіл тағылымы. – Алматы: Ана тілі, 2015.-448 б., Б. 160-166.
3. Сағындықов Е. Қазақтың ұлттық ойындарын оқу-тәрбие процесінде пайдалану. – Астана: Рауан, 2018.
4. В.Сухомлинский. Балаға жүрек жылуы. Алматы: Мектеп, 1976. — 303 б. Қазақ тіліне аударғандар: Машақов М. Бейсембаев З. Ахметов Ж.
5. Б.Р. Оспанова. Ақпараттық-қатынастық технологиялардың мүмкіндіктерін пайдаланып оқытудың тиімділігі. Астана: Рауан, 2014.

«Қазақ тілі мен әдебиетін оқыту жолындағы «4к» білім беру моделі»

А.Е. Иксанова, Г.Д. Слямова

**ШҚО білім басқармасы, Өскемен қаласы бойынша білім беру бөлімінің
«№30 жалпы білім беретін мектеп» КММ, қазақ тілі мен әдебиеті
мұғалімдері**

Павлодар педагогикалық университеті, Павлодар қ.

e-mail: aliya.ixanova.kz@mail.ru

e-mail: gulnara_2720@mail.ru

Андатпа. Бұл мақалада «4К» моделін қолдана отырып, қазақ тілі мен әдебиеті сабақтарында оқушылардың сөйлеу тілін дамытудың заманауи әдіс-тәсілдерін қолдану мәселесі қарастырылады. Бұл тақырыптың өзектілігі

қазіргі қоғамның талабына сай сыни тұрғыдан ойлау, бір-бірімен қарым-қатынас жасау, өзара әрекеттесу және барлық жағынан шығармашылық қабілеттерге қажеттілігінде.

Тірек сөздер: «4К» әдісі, сыни тұрғыдан ойлау, сөйлеу тілін дамыту, шығармашылық, ынтымақтастық, бірлесе жұмыс істеу.

Аннотация. В данной статье рассматривается проблема современных методов и приемов развития речи учащихся на уроках казахского языка и литературы с использованием модели «4К». Актуальность заданной темы состоит в том, что акценты современного общества сместились в сторону умения критически мыслить, проявлять коммуникацию друг с другом, взаимодействию и творческого подхода во всем.

Ключевые слова: метод «4К», критическое мышление, развитие связной речи, творчество, коммуникация, кооперация.

Annotation. This article discusses the problem of modern methods and techniques of speech development of students in the Kazakh language and literature lessons using the "4K" model. The relevance of the given topic is that the accents of modern society have shifted towards the ability to think critically, communicate with each other, interact and be creative in everything.

Keywords: "4K" method, critical thinking, development of coherent speech, creativity, communication, cooperation.

Тәжірибелік эксперименттік жұмыс тақырыбының өзектілігі: ХХІ ғасырдың басында әлем халқының басым көпшілігі оқи, жаза және санай алады, бірақ бұл дағдылар жаңа әлемде жұмыс істеу үшін жеткіліксіз, сондықтан "білім беру қоғамдастығында «4К» деп аталатын сауаттылықтың жаңа тізімі танымал бола бастады [1, 23-25 б.б.].

Сонымен, ХХІ ғасырдың дағдысы - Білім берудің «4К» моделін құрайтын арнайы дағдылар нелер? Олар:



1. Сыни ойлау - (ағылш. *critical thinking*) - пікірлесу жүйесі, нақтыланған, қалыптасқан іс-әрекет жағдайларды талдауға және игілікті шешім қабылдауға, бағалауға бағытталған және алынған нәтижелерді мәселелер мен жағдаяттарды шешуге тиімді қолданумен сипатталатын ұғым. Сыни ойлаудың ең маңыздысы - жоғарғы деңгейдегі ойлау.

К.Поппер: « Біз жиналған білімдерден емес, өз қателіктерімізден сабақ аламыз» , «Мен мүмкін қателесермін және сен де мүмкін қателесерсің, бірақ бірігіп күш жұмсау арқылы біз біртіндеп шындыққа жақындаймыз» қағидалары нағыз сыни ойлаудың үлгісі ретінде мысал бола алады.

2. Креативті ойлау - (ағылш.аудармасы creative - шығармашылық) - жаңа идеяларды құруға бағытталған, қабылданған қалыпты дәстүрлі ойлардан бас тартып, ерекше ойларға бейімделген тұлғаның шығармашылық қабілеті. Адамның шығармашылық сыни ойлау арқылы стандартты емес шешімдер қабылдауы, адамның өз жағдайларын және орын алған мәселелерді түрлі қырларынан көре білуі. Қалыптасқан үйреншікті стереотиптерден босап, шығармашылыққа бой алдыруы.

3. Коммуникация – (латын «communication» - хабар және «communicare» - ортақ істеу, әңгімелесу, байланысу, хабарлау, жеткізу) түсінігін білдіреді. Қарым-қатынасқа түскен адамдарға белгілі бір ақпаратты ауызша немесе вербалды емес жеткізе білу тәсілі.

4. Кооперация (латын *cooperation*) - белгілі бір адамдар құрамымен немесе өндіріс, кәсіпкерлік саладағы қызметкерлердің еңбек, өндірістік процестегі бірлесіп атқарған еңбекті ұйымдастырудың формасы. Кооперация коммуникациямен тығыз байланысты. Командалық жұмыс 3 кезеңнен тұрады: 1) мақсат қою, оған қол жеткізу; 2) бірлесіп жұмыс істеуге үйрету; 3) жалпы жауапкершіліктерін дамыту [7].

Еңбек және білім беруді дамыту нарығының кейбір болжамдарына сәйкес әлемдегі танымал мамандықтардың көпшілік бөлігі болашақта «жоғалуға» айналады екен. Қазіргі дамыған әлемде адамдардың нені қаншалықты жасай алатыны емес, оны басқаша қалай өзгертіп жасауға болатынын, өзінің ақыл-ойы мен білімінің жаңа қырларын қалай тез меңгеріп әрі дамытып отыруы үлкен сұранысқа ие. Осыған сәйкес «4К» моделімен қатар білім саласына *softskills*, *hardskills* атты терминдер қосылды. *Softskills*, (икемді пәндік сала емес дағдылар-байланысқа түсе білу, ақпараттармен жұмыс істеу, мақсат қою және уақытты жоспарлау) *hardskills*-кәсіби пәндік дағдылардан маңызды болып табылады. «4К» моделінің барлық жетекші дағдылары тек білім саласында емес, сондай-ақ әр түрлі өмірлік және кәсіби мәселелерді шешуде пайдалы.

«4К» моделінде берілген дағдыларды қашан және қалай дамытуға болады? Жанұядағы ата-анасының әрекеттері мен тәрбиесіне байланысты. «Сөз үйретпейді, әрекет үйретеді» демекші, ата-ана тұлғасы мен оның тәрбиесі бала үшін әркез де үлгі. Дегенмен «табысты ата-ана» бола отырып, әрбір ата-ана мына негізгі мәселелерді есепке алуы керек:

Дағдыларды меңгеру - «Маған не қажет?» сұрақ аймағынан «Мен не істей аламын?» аймағына өту. Баланың қандай да бір әрекетті атқара білу қызығушылығына демеу болу, белсенділігін көтеру, жақсы істерге түрткі болуы. Негізгі әрекет баланың қызығушылығын жою емес, қолдау көрсетуге көмектесу жұмысына бағытталуы тиіс.

Мектептегі үйірме, секция жұмыстары да баланың әр қырлы ойланып, түрлі тәжірибе жинақтауына, сол арқылы креативті шығармашылық дамуына негіз болып табылады [4, 53б.].

Қазіргі уақытта Қазақстанда әлемдік білім беру кеңістігіне ену мақсатында жаңа білім беру жүйесінің қалыптасуы жүріп жатыр. Білім алушылардың оқуға деген қызығушылығы мен шығармашылық белсенділігі төмендеді. Оқушылардың ХХІ ғасыр дағдыларын дамыту – бүгінгі таңдағы өзекті мәселелерінің бірі болып отыр. Осы тақырып төңірегінде зерттеулер жүргізіліп, тәжірибелік-эксперименттік жұмысымыз жүзеге асырылуда. [2, 16-18 б.б.].

ТЭЖ мәселесі бойынша білім беруде **жетекші технологиялар** анықталды:

- «Оқу және жазу арқылы сыни ойлауды дамыту»;
- Ақпараттық-коммуникациялық технология;
- Деңгейлік бағдарламалардың 7 модулі;
- Қашықтан оқыту технологиясы.

Педагогикалық жұмыс тәжірибесіне сүйене отырып, тәжірибелік-эксперименттік жұмысты жүргізудің **мотивациялық факторлары**:

- Оқу-тәрбие процесінің сапасын және оқыту мен тәрбиелеу нәтижелерін жақсарту;
- Ұжымдағы біліктілік пен педагогикалық шеберлік деңгейін, әлеуметтік мәртебесін арттыру;
- Кәсіби қызметте өзін-өзі жүзеге асыру, санатын жоғарылату.

Зерттеу жұмысының нысаны: «4К» дамытуға бағытталған оқу мен оқытудағы жаңа тәсілдерге негізделген білім беру мазмұнын жаңарту шеңберінде дағдылардың жаңа моделін енгізу процесі болып табылады.

ТЭЖ пәні - оқушылардың «4К» дамуы мен негізгі білім, білік және дағдыларды қалыптастырудағы ішкі және сыртқы көріністері.

ТЭЖ мақсаты – оқушылардың «4К» даму үрдісін теориялық негіздеме және әдістемелік жағынан қамтамасыз ету.

ТЭЖ міндеттері:

1. Зерттеудің теориялық негіздерін түсіну, теория мен практикадағы мәселесін даму жағдайын, бастапқы теориялық ұстанымдарды анықтау;
2. ТЭЖ бағдарламасын құру, зерттеу мақсатын, міндеттерін, болжамын, «4К» дамытуға бағытталған мұғалім мен оқушылардың өзара әрекеттесу моделінің теориялық негіздемесін анықтау;
3. Оқушылар арасында ХХІ ғасырдың базалық дағдыларын дамыту тұжырымдамасы мен құрылымдық компоненттерін, олардың дамуына ықпал ететін факторларды қарастыру;
4. «4К» дамыту үшін жаңа тәсілдердің мүмкіндіктерін анықтау.
5. «4К» даму өлшемдерін (көрсеткіштерін) әзірлеу және нақтылау;
6. Қазақстан Республикасында орта білім мазмұнын жаңарту шеңберінде Инновациялық білім беру технологияларын, оқу-тәрбие үрдісінде білім беруде жаңа тәсілдерді енгізуді жүзеге асыру;

7.ТЭЖ талдау жүргізу.

Зерттеудің негізгі болжамы: егер функционалдық сауаттылықты дамыту үшін жаңа тәсілдердің мүмкіндіктері анықталса, критерийлер мен көрсеткіштер әзірленсе, «4К» дамыту әдістемесі құрастырылса және сынақтан өткізілсе, қазақ тілі мен әдебиеті сабақтарында оқушылардың «4К» дамуы нәтижелі болады, сонымен қатар қажетті процестің оңтайлы әдістемелік, ұйымдастырушылық-педагогикалық шарттары жасалады, өйткені белсенділік, құзыреттілік, тұлғаға бағытталған, субъект-субъект, конструктивистік тәсілдер іске асырылады. [5, 103б.].

ТЭЖ әдістері:

- теориялық (зерттелетін мәселе аспектісінде философиялық және психологиялық-педагогикалық әдебиеттерді талдау, гипотезаны ұсыну, модельдеу);
- эмпирикалық (байқау, сауалнама, тестілеу, қызмет өнімдерін талдау, оқушылардың шығармашылық өнімдері, педагогикалық эксперимент, сауалнама);
- рефлексивті (ТЭЖ мәселелерімен айналысатын мұғалімдердің, психологтардың озық тәжірибесін және өзінің педагогикалық қызметін талдау),
- статистикалық (стандартталған психодиагностикалық зерттеу әдістері, педагогикалық диагностика әдістері).

Зерттеу жұмысының кезеңдері:

I. Іздестіру (дайындық) кезеңі – 2020-2021ж.ж.

II. Эксперименттік (қалыптастырушы) кезең – 2021-2023 ж.ж.

III. Практикалық кезең – 2023-2024 ж.ж.

IV. Қорытынды кезең – 2024-2025 ж.ж.

I. Іздестіру (дайындық) кезеңі – 2020-2021ж.ж.

Жұмысты ұйымдастыру:

Зерттеудің теориялық негіздерін түсінуден, теория мен практикадағы проблеманың даму жағдайын, бастапқы теориялық ережелерді анықтаудан, эксперименттік жұмыс бағдарламасын жасаудан, зерттеу мақсатын, міндеттерін, гипотезасын тұжырымдаудан, «4К» дамытуға бағытталған мұғалім мен оқушылардың өзара әрекеттесу моделін теориялық негіздеуден тұрады.

II. Эксперименттік (қалыптастырушы) кезең – 2021-2023 ж.ж.

Коммуникация - бұл үнемі әрі шексіз дамуға арналған аймақ. Дағдыларды дамытуға арнайы жаттығулар көмектеседі. Мәселен, «Жарнама» - топтың жағымды қасиеттерін тану. «Не істегенімізді тап» - топты біріктіру. «Психологиялық көмек» - қатысушылардың төмен өз бағалауын көтеру. «Қоңырау» - топ мүшелеріне деген сенімділікті арттыру. «Мен саған сыйлаймын» - тренингті қорытындылау, жағымды эмоционалды ахуалды бекіту. «Менің жетістіктерім» - қатысушылардың жеке жетістіктерін бағалай білу [6, 97б.]

Сыни ойлау деген не? Д.Кластер

- 1.Сыни ойлау – дербес жеке ойлау
- 2.Ақпарат – сыни ойлаудың бастапқы нүктесі
- 3.Сыни ойлау сұрақ қою, мәселе анықтаудан басталады
- 4.Сыни ойлау сенімді дәлелдерге ұмтылады
- 5.Сыни ойлау – әлеуметтік ойлау



«Сыни тұрғыдан ойлау» технологиясы үш кезеңнен тұрады:



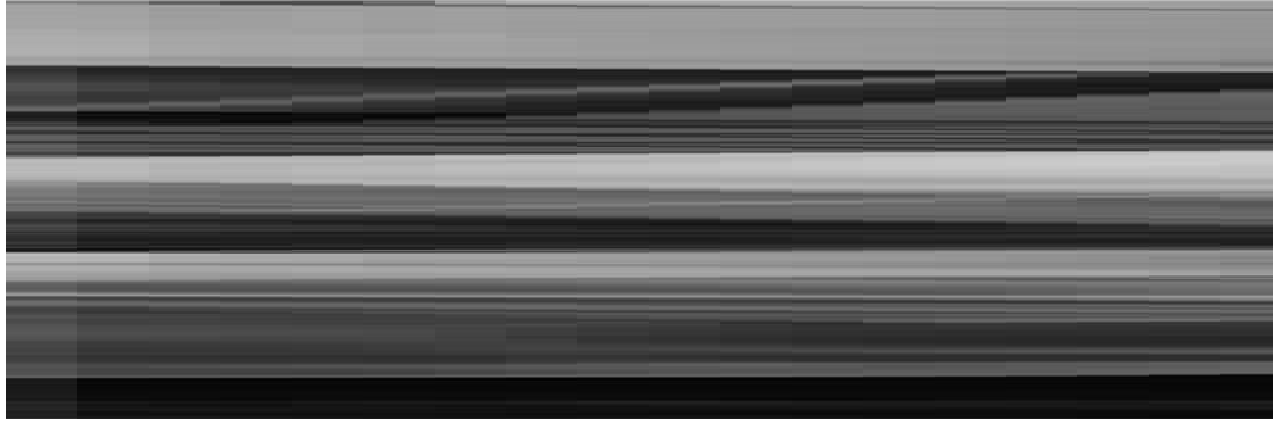

Қорыта келгенде, осы «4К» моделінің стратегияларын оқу қызметін ұйымдастыру барысында қолданудан алған нәтижеміз:

- білім алушылардың оқуға қызығуы;
- іскерлік дағдысының дамуы;
- ойлау белсенділігі, тапқырлығы;
- өзіне деген сенімі қалыптасуы, оқушылардың басқалармен қарым-қатынас жасай білуі;
- басқаларды тыңдап, кез-келген жауапқа сыйластық, түсіністікпен қарауы; - өз ойын топ алдында ашық айтып қорғай білуі;
- өз бетінше ізденуге үйренуі;
- оқу қызметіне деген белсенділігі жоғары болуы.

Осындай жұмыстардың нәтижесінде бүгінгі күн талабына сай сауатты, білімді балалар тәрбиелеуге болады. Ол үшін көп ізденіп, көп оқып, ізденіс үстінде болу керекпіз.

Әдебиет

1. Қазақстан Республикасының «Білім туралы» Заңы 2007 ж. 27-шілде
2. Қазақстан Республикасы жалпы орта білім берудің мемлекеттік жалпыға міндетті стандарты. Алматы, 2012.
3. Абиев Ж.Ә, Бабаев С.Б., Құдиярова А.М. Педагогика: Оқу құралы. Жалпы редакциясын басқарған Құдиярова А. М. – Алматы: Дарын, 2004.
4. Аверин В.А. Психология детей и подростков.[Балалар мен жасөспірім- дер психологиясы]: Оқу құралы. 2-басылым, қайта құрастырылған – СПб.: Михайлов В.А. басылымы, 1998. – 379 б.
5. Аймауытов Ж. Кешенді оқыту(Мұғалімдерге, қайталама курстарға, тәрбие техникумдарына көмек). – Алматы: Қазақбаспасы, 1929.

6. Әлімов А.К. Оқытудағы интербелсенді әдіс-тәсілдер. Әдістемелік құрал/ «Назарбаев Зияткерлік мектептері» ДББҰ Педагогикалық шеберлік орталығы, 2014. – 188 б.

7. kk.wikipedia.org

Кіші мектеп оқушыларының зерттеу әлеуетін дамытудың педагогикалық негіздері

М. А. Абдуллина¹, Б. К. Кусманова²

¹Павлодар педагогикалық университеті, Павлодар қ.

²Дарында балаларға арналған Абай атындағы гимназия, Павлодар қ.

e-mail: 1988_m_88@mail.ru, bayan0765@mail.ru

Андатпа. Бұл мақала бастауыш сынып оқушыларының зерттеу әлеуетін дамыту мәселесіне арналған. Оқушының әлеуетін зерттеу барысында сыртқы және ішкі жағдайларды ескеру қажет, бұл «мұнда және қазір» зерттеу қызметіне мотивацияның пайда болуына әкеледі.

Кілтгі сөздер: кіші мектеп оқушысы, зерттеу әлеуеті, мотивация, зерттеу қызметі.

Аннотация. Данная статья посвящена проблеме развития исследовательского потенциала младших школьников. В ходе исследования потенциала учащегося нужно учитывать внешние и внутренние обстоятельства, что приводит к возникновению мотивации к исследовательской деятельности «здесь и сейчас».

Ключевые слова: младший школьник, исследовательский потенциал, мотивация, исследовательская деятельность.

Annotation. This article is devoted to the problem of developing the research potential of younger schoolchildren. In the course of studying the potential of a student, it is necessary to take into account external and internal circumstances, which leads to the emergence of motivation for research activities "here and now".

Keywords: junior high school student, research potential, motivation, research activity.

Қазақстан Республикасының «Білім туралы» Заңында: «Білім беру жүйесінің басты міндеті – ұлттық және жалпы адамзаттық құндылықтар, ғылым мен практика жетістіктері негізінде жеке адамды қалыптастыруға және кәсіби шыңдауға бағытталған білім алу үшін қажетті жағдайлар жасау.

Зерттеушілік, ізденушілік – бала табиғатына тән құбылыс. Білуге деген құштарлық, бақылауға тырысушылық тәжірибеден өткізуге дайын тұру, әлем туралы жаңа мәлімет жинауға талпынушылық қасиеттер балаға тән дәстүрлі

мінез. Өз еңбектерінде А.И. Савенков «Жобалау мен зерттеу бағыттылығы, мән мағынасы және іс-әрекетінің мазмұны бойынша әртүрлі», - деп атап көрсеткен [1, 2, 3, 4].

Оқушылардың бойында ізденушілік, жобалау, зерттеушілік ізденісін қалыптастыруда жобалау және зерттеу әдістерінің негізіне мыналар жатады:

- оқушының танымдық білігі мен дағдысын дамыту;
- ақпараттық кеңістікте бағдарлай алу білігі;
- өз білімін өздігінен құрастыра алуы;
- ғылымның әр саласының білімдерін кіріктіре алу білігі;
- сын тұрғысынан ойлай алуы.

Жалпы ғылыми–теориялық, педагогикалық және әдістемелік еңбектерде зерттеушілік іс-әрекеттің маңызын ашу мақсатындағы көзқарастарды талдай келе, оны анықтаудың бірнеше бағытталған іс-әрекеттер негізінде болғанын байқауға болады:

- зерттеушілік іс-әрекетін қалыптастыру, дамыту негізінде оқу белсенділігі мәселелері және танымдық ізденімпаздығын қалыптастыру тұрғысынан (А.Е. Әбілқасымова [5], Ш.Т. Таубаева [6, 7], З.А. Исаева [8], А.Ш. Байтукаева [9], М.А. Утешова [10], Г.К. Баймукашева [11], М.Н. Верзилин [12]);

- жаңа білімді меңгеруге бағытталған зерттеушілік іс-әрекеті негізіндегі өзіндік жұмыстарды ұйымдастыру тұрғысынан (М.Н. Корсунская [13], Г.К. Баймукашева [14], Ф.В. Зуев [15], И.В. Загвязинский [16], Н.А. Рыков [17], Э.Я. Ганон [18];

- оқыту проблемаларын шешуге бағытталған іс-әрекеттер тұрғысынан (Ж.Б.Чилдибаев [19]); ғылыми шығармашылық әдістемені меңгеруге, шығармашылық тапсырмалар мен міндеттерді шешуге бағытталған шығармашылық іс-әрекеттер тұрғысынан (Ш.Т. Таубаева [6, 7], А.Ш. Байтукаева [14], В.И. Андреев [20], Т.С. Садықов [21], М.Н. Верзилин [12]).

Педагог – әдіскер ғалымдардың зерттеулеріне талдау жасау барысында, көптеген зерттеулерде кеңінен қолданылатын, білім беру үдерісінде жиі пайдаланылатын «оқу-зерттеу іс-әрекеті» және «ғылыми – зерттеу іс – әрекеті» түсініктерін салыстыра отырып сипаттама беруге тоқталатын болсақ. Зерттеушілік іс – әрекетте оқу – зерттеу және ғылыми – зерттеу іс-әрекеті екеу қатар қолданылады. Оқу - зерттеу іс-әрекеті – оқу-тәрбие үдерісінің міндетті құрамдас бөлігі, оқытушылардың ұйымдастыруымен және студенттердің таным үдерісінің белсенді атсалысумен құрылады [19].

«Баланың дамуының ең жақын аймағы» атты еңбегінде Л.С. Выготский оқушының тапсырманы өз бетінше орындауға әзірлігін дәрежесін айтқан болатын. Осылайша ол бұл әзірлікті екі деңгейге бөлген: оқушы тапсырманы мұғалімнің көмегінсіз орындайды (ол осы кездегі өз дамуының деңгейіне жетті), ары қарай оған мұғалімнің көмегін қажет ететін қиынырақ тапсырма

беру керек, яғни жаңа танымдық мәселе қойылады (қиындық, қарама-қайшылық), бұл оқушының ақыл-ойының дамуына дем береді. Оқушының өз бетімен жұмыс жасауы оның дүниетанымы мен мәдени құзіреттілікке ие екендігінің дәлелі [22].

Зерттеушілік қабілеттерді дамыту оқушыға төмендегі мүмкіндіктерді береді:

- оқушы зерттеу әдістерін игереді, кейін осы әдістерді ол кез келген басқа пән материалдарын игеру кезінде де қолдана алады;

- алынған білім мен біліктерді өзінің жеке мүддесі үшін қолдана алады, бұл оқушының әрі қарай өзін тануына, тұлға ретінде анықталуына мүмкіндік береді;

- ғылым түрлеріне, мектеп пәндеріне және жалпы танымдық процеске деген қызығушылығын дамытады. Оқу-зерттеу әрекеті оқушы бойында төмендегі білім мен біліктерді дамытады:

- жаңа фактілер мен заңдылықтарды ешкімнің көмегінсіз, өздігінен түсіндіре және дәлелдей білуді;

- бұрын зерттелген құбылыстар мен заңдылықтарды жіктеуді, салыстыру, талдау және жинақтауды білуді;

- эксперименттер жасап, гипотезалар ұсына алады және оларды дәлелдей білуді үйренеді;

- себеп-салдарлық байланыстар мен қатынастарды орната білуді;

- фактіні, құбылыстар мен заңдылықтарды басқа қырынан, басқаша тұрғыдан қарастыра білуді;

- зерттеудің ғылыми әдістерін (теориялық анализ және синтез, эксперимент жасау, модельдеу және т.б.) қолдануды;

- шешімнің бірнеше нұсқасын ұсыну және ең қолайлысын таңдау, қорытындыны дәлелдеу;

- өзінің және жолдастарының зерттеу жұмысын бағалау және рецензиялау.

Педагогика ғылымында А.М. Матюшкин, М.И. Махмудов, А.Н. Лук, Е.В. Каргаполова, Б.А. Тұрғынбаева, Р. Омарова және т.б. еңбектері осы мәселеге бағытталып, оқушының танымдық әрекетінің белсенділігі оның зерттеушілік іскерлігіне әсер етіп, белгілі бір іс-әрекетте жоғары нәтижеге жету деп тұжырымдаған.

Оқушының «зерттеу әлеуеті» ұғымы бірқатар әдістемелік зерттеулер жүргізу кезінде қолданылатынына қарамастан (И.В. Клецева, А.В. Торхова, В.Н. Пунчик және т.б.) [23], жалпы дидактикалық ғылыми ізденістер саласында оқушы тұлғасының зерттеу әлеуеті арнайы зерттеу тақырыбына айналмады. Гуманитарлық ғылыми білімдегі адамның жеке басына қатысты «әлеует» жалпы ғылыми ұғымын (латын *potentia* - күш) қолданудың қолда бар анықтамалары мен тәсілдерін қарастыру әлеуеті белгілі бір жағдайларда тиімді факторға айналатын адамның қолда бар қорларын, күштерін, мүмкіндіктерін білдіретінін көрсетеді. «Мектеп оқушыларының зерттеу әлеуеті» ұғымы уақыт өте келе созылған процесті көрсетеді, ал келтірілген

дәлелдер мектеп оқушыларының зерттеу әлеуетін сипаттауда «мүмкіндік», «ресурс», «резерв» санаттарын қолдануды көрсетеді. Оқушының зерттеу әлеуеті мен жеке әлеуеті және жалпы бөлік пен тұтас ретінде байланысты екендігіне сүйене отырып, оқушының зерттеу әлеуетіне қатысты таңдалған қасиеттерді нақтылау үшін біз белгілі бір әдіснамалық тәсілдер тұрғысынан жеке потенциалды психологиялық-педагогикалық зерттеулердің бірқатар нәтижелерін де қарастырдық. Теориялық талдау нәтижелері бойынша біз келесі негізгі ережелерді жасадық:

- жеке тұлғаның әлеуеті оның әлеуметтік-педагогикалық жағдайларға ықтимал жауап беру нормасын анықтайтын қоршаған шындыққа қатысты туа біткен және алынған қабілеттердің жиынтығы ретінде қарастырылады, ол өз кезегінде жеке адамның қажеттіліктеріне және оның құндылық бағдарларына байланысты объективті бағытқа ие және іс-әрекетте жүзеге асырылады (В.В. Игнатова) [24];

- жеке тұлғаның әлеуетіне, әдетте, олардың қызметін жақсартуға дайын екендігін білдіретін сипаттамалар және осы дайындықты қамтамасыз ететін ішкі құралдар мен әдістердің болуы кіреді;

- жеке тұлғаның әлеуеті әлеуметтік маңызды нәтижелерге қол жеткізуге бағытталған іс-әрекетте көрінетін жаңартылатын ішкі ресурстардың өзін-өзі басқару жүйесі ретінде сипатталады;

«Адам әлеуеті» санатының ерекшеленген қасиеттері, жеке әлеуеттің сипаттамалары, сондай-ақ оқудағы ізденіс барысында оқушылардың бірқатар бақылаулары зерттелетін құбылыстың қасиеттерін келесідей нақтылауға мүмкіндік берді:

- тұтастық (мазмұнды игеру кезінде анықталған мақсаттарға сәйкес оқушының зерттеу әлеуеті оның құрамдас бөліктері арасындағы әр түрлі байланыстар негізінде келісілген түрде жұмыс істейді; оқушылардың мақсаты оның индикаторларының әр түрлі дәрежеде қосылуын және олардың көріністерінің ауқымын қамтамасыз ететініне қарамастан, байланыстардың үйлесімділігі сақталады; оның компоненттерінің жұмыс істеуінің үйлесімділігі жеке дағдылар деңгейінде де, зерттеу құзыреттілігі деңгейінде де, зерттеу мәдениеті деңгейінде де көрінеді);

- интегративтілік (оқушының зерттеу әлеуеті оның құрамдас бөліктерінің қасиеттерінің жиынтығымен анықталмайтын жүйелік қасиеттерге ие, оқушының зерттеу әлеуетінің даму деңгейі неғұрлым жоғары болса, оның көріністері арасындағы байланыс соғұрлым жоғары болады, оқудағы оқушының зерттеу әлеуетінің әр жеке көрінісі танымда көрінетін әмбебап оқу әрекеттерімен байланысты болады, бұл өз кезегінде ми белсенділігін ұйымдастырудың жүйелік процестерін білдіреді);

- ашықтық (оқушының зерттеу әлеуеті зерттеудің сипатына, оны жүргізудің сыртқы жағдайларына байланысты әр түрлі дәрежеде көрінеді, соның салдарынан жасырын қасиеттері, резервтері бар);

- стратегиялылық (оқушының зерттеушілік әлеуеті оның дамуына қол жеткізе алатын, жақын және алыс перспективада көбейтілуі мүмкін бірқатар

сипаттардан тұрады, бұл мұғалімнен оның көріністерін және оларды бағалау тәсілдерін түсінуді, оның дамуының теориялық негіздерін білуді талап етеді);

- сыртқы шарттылық (оқушының зерттеу әлеуетін іске асыру, оның іс-әрекетке бағытталуы мұғалімнің пайдаланатын педагогикалық технологиясында ұсынылған оның дамуының психологиялық-дидактикалық жағдайларын, сондай-ақ когнитивті және когнитивті емес компоненттері бар оқыту мазмұнын анықтайды);

- нормалану (оқушының зерттеу әлеуетінде өмір тәжірибесі мен оқу тәжірибесіне сәйкес оның зерттеу қызметінің мақсаттары мен мағыналарының нормалары, оны жүзеге асыру әдістері ұсынылған, бұл оның оқытудың психологиялық-дидактикалық жағдайларына ықтимал жауап беруін қамтамасыз етеді);

- өзін-өзі басқару (оқушының зерттеу әлеуеті жан-жақты құбылыс ретінде жеке тұлғаның зерттеу мәдениеті деңгейінде көрінуі мүмкін екендігіне сүйене отырып, ол жаңартылатын ішкі ресурстардың өзін-өзі басқару жүйесі ретінде қарастырылады, ғылыми-зерттеу қызметін барған сайын күрделілік бағытында дамытуды бастайтын және шығармашылық өзін-өзі тану мен өзін-өзі растау шыңына ұмтылуды қамтамасыз ететін сипаттамалар жүйесі ретінде қарастырылады);

- ырғақтылық (оқудағы оқушының зерттеу әлеуетінің көрінісі зерттеу іс-әрекетінің кезектесуінің мерзімді өзгергіштігін көрсетеді, олардың әрқайсысында дәстүрлер мен инновациялар, күрделілік деңгейі және оқушының жұмысының өлшемі әр түрлі дәрежеде ұсынылған).

Тұлғаның зерттеу әлеуетінің қасиеттерінің көріністерін түсіну, ең алдымен, зерттеу қызметін зерттеуден оны сәтті ететін жеке қасиеттерді талдауға бағытталғандығын, оқушының зерттеу әлеуетін дамыту идеясын бейнелейтін «зерттеу қызметі - тұлғаның зерттеу әлеуетін дамыту» байланысы бірінші орынға шығатындығын көрсетті. Бірақ «шығармашылық өзін-өзі дамыту - тұлғаның зерттеу әлеуетін дамыту» байланысы, жаңа білім алу процесінде жеке тұлғаның өзін-өзі құруын, сондай-ақ «зерттеу және шығармашылық білім беру ортасы - жеке тұлғаның зерттеу әлеуетін дамыту» сыртқы және ішкі жағдайлардың өзара әрекеттесуін бейнелейтін байланыс көбінесе тиісті түрде қамтылмайды. Сонымен қатар, тұжырымдаманы әзірлеудегі бірде-бір жұмыста осы үш байланыстың ұқсастығы оқушылардың зерттеу әлеуетін дамытудың ерекше факторлары түрінде (зерттеу және шығармашылық білім беру ортасы, зерттеу қызметін дамыту, тұлғаның шығармашылық қозғалысы) ұсынылмаған. Осы үш фактордың бір уақытта өзара әрекеттесуін ескерместен, дидактикалық зерттеулер барысында туындайтын сұрақтарға жауап беру мүмкін емес деп санаймыз: оқушының зерттеу әлеуеті кейбір жағдайларда қалай және неге өзекті болады, ішкі және сыртқы жағдайлар қалай байланысты, бұл «осында және қазір» зерттеу қызметіне деген ынтаның пайда болуына әкеледі.

- 1 Савенков А.И. Учебные исследования в начальной школе // Начальная школа. №12, 2000 ж.
- 2 Савенков А.И. Методика исследовательского обучения младших школьников /А.И.Савенков. Самара, 2010 ж
- 3 Савенков А.И. Маленький исследователь. Как научить младшего школьника приобретать знания – Ярославль, 2002 ж.
- 4 Савенков А.И. Психологические основы исследовательского подхода обучению. Учебное пособие. М. «Ось-89», 2006 ж
- 5 Әбілқасымова А.Е. Студенттердің танымдық ізденімпаздығын қалыптастыру. – Алматы: Білім, 1994. – 192 б.
- 6 Таубаева Ш.Т. Исследовательская культура учителя: методология, теория и практика формирования. – Алматы: Алем, 2000. – 381 с.
- 7 Таубаева Ш.Т. Жалпы білім беретін мектеп мұғалімінің зерттеушілік мәдениетін қалыптастырудың ғылыми негіздері: пед. ғыл. док. ... автореф. – Алматы, 2001. – 19 б.
- 8 Исаева З.А. Формирования профессионально-исследовательской культуры педагога в системе университетского образования: дис. ... док. пед. наук. – Алматы, 1997. – 301 с.
- 9 Байтукаева А.Ш. Становление и развитие научно-исследовательской работы студентов в системе высшего образования Казахстана (1928-1986 г.г.): автореф. ... канд. пед. наук. – Алматы, 2002. – 22 с.
- 10 Утешова М.А. Негізгі мектеп алгебрасын оқыту барысында деңгейлік тапсырмалар арқылы оқушылардың зерттеушілік қызметін дамыту әдістемесі: пед. ғыл. канд. ... дис.: 13.00.02. – Алматы, 2010. – 170 б.
- 11 Баймукашева Г.К. Студенттердің ғылыми – зерттеу әрекетін қалыптастырудың педагогикалық шарттары: пед. ғыл. канд. ... дис.: 13.00.02. – Атырау, 2010. – 165 б.
- 12 Верзилин М.Н. Проблемы методики преподавания биологии. – М.: Педагогика, 1974. – 224 с.
- 13 Корсунская М.Н. Активизация методов обучения на уроках биологии. – М.: АПН РСФСР, 1961. – 96 с.
- 14 Байтукаева А.Ш. Становление и развитие научно-исследовательской работы студентов в системе высшего образования Казахстана (1928-1986 г.г.): автореф. ... канд. пед. наук. – Алматы, 2002. – 22 с.
- 15 Зуев Ф.В. Педагогические труды / под. ред. Б.Е. Райкова. – М., 1956. – 426 с.
- 16 Загвязинский В.И. Исследовательская деятельность педагога. – 3-е издание. – М.: Академия, 2010. – 170 с.
- 17 Рыков Н.А. Методика преподавания зоологии. – Л.: Гос.учеб.пед. изд-во, 1957. – 512 с.

18 Ганон Я.Ю. Педагогические условия повышение эффективности самостоятельной работы студентов: дис. ... канд. пед. наук. – Киев, 1991. – 211 с.

19 Чилдибаев Ж.Б., Аманбаева М.Б. Жаратылыстану пәнін (3-4 сыныптар) оқыту үрдісінде астрономиялық ұғымдарды қалыптастырудың оқу-әдістемелік жүйесі. // Әл Фараби атындағы ҚазҰУ Хабаршысы (Жаратылыстану сериясы). – Алматы, 2015. – №2/2(64). – Б. 544-552.

20 Андреева Н.Д. Исследовательская работа учащихся при обучении биологии и экологии // Биология в школе. – М., 2012. – № 2. – С. 34-39.

21 Садықов Т.С., Әбілқасымова А.Е. Дидактические основы обучения в высшей школе. – Алматы: Республиканский издательский кабинет Казахской академии образования им. И. Алтынсарина, 2000. – 186 с.

22 Выготский, Л.С. Собрание сочинений: В 6 т. / Л.С. Выготский. - М., 1984. - Т.4. - 432 с.

23 Торхова А.В. Качественная оценка исследовательского потенциала обучающихся на основе многомерного диагностического инструмента «Собеседование» / А.В. Торхова, В.Н. Пунчик // Инновации в образовании. - 2017. - № 2.

24 Игнатова В.В. Духовно-творческое становление личности : моногр. / В.В. Игнатова. - Красноярск: СибГТУ, 2007 ж.

Опережающее развитие ребенка с точки зрения нейропсихологического подхода

Сарсембаева Э.Ю.

Доктор философии PhD по специальности психология, доцент высшей школы педагогики

elmasars@mail.ru

Мурзатаева А.К.

преподаватель-эксперт высшей школы педагогики

murzatayeva74@mail.ru

Секция: Теория и практика педагогической деятельности: проблемы, решения и эффективность

НАО Павлодарский педагогический университет, Республика Казахстан, г. Павлодар

Аннотация: в статье дается обоснование учета нейропсихологических законов развития ребенка в сопоставлении с требованиями современной системы образования, выделены способы профилактики соматических и психосоматических реакций ребенка.

Ключевые слова: нейропсихология, возрастные этапы развития головного мозга, ведущая деятельность, этапы развития головного мозга.

Аннотация: мақалада қазіргі білім беру жүйесінің талаптарымен салыстыра отырып, баланың дамуының нейропсихологиялық заңдылықтарын ескерудің негіздемесі келтірілген, баланың соматикалық және психосоматикалық реакцияларының алдын-алу әдістері көрсетілген.

Түйінді сөздер: нейропсихология, ми дамуының жас кезеңдері, жетекші қызмет, мидың даму кезеңдері.

Abstract: the article substantiates the consideration of neuropsychological laws of child development in comparison with the requirements of the modern education system, identifies ways to prevent somatic and psychosomatic reactions of the child.

Keywords: neuropsychology, age stages of brain development, leading activity, stages of brain development.

Введение. Современная эпоха характеризуется рядом разнонаправленных преобразований глобального масштаба. В целевых индикаторах государственной программы развития образования и науки Республики Казахстан на 2020 - 2025 годы обозначено создание условий для раннего развития детей в возрасте до трех лет, которое охватывает от 1 до 6 лет - 85,3 % [1].

Развитие ребенка – это процесс необратимых, направленных и закономерных изменений, приводящий к возникновению качественных и структурных преобразований на всех уровнях его интегральной индивидуальности. Нейробиологическое и функциональное развитие мозга в онтогенезе - это поэтапное закрепление иерархии дифференцированных подкорково-корковых, внутри- и межполушарных взаимодействий. Различные мозговые структуры и системы созревают неодновременно, поэтапно, в соответствии с биологическими законами. Но современная школа, дошкольные образовательные учреждения, стремясь улучшить показатели интеллектуального развития обучающихся, игнорируют данные факты, нарушают естественный процесс развития ребенка, что приводит не только к отсутствию интереса к процессу обучения, но и психосоматическим или соматическим реакциям. Тем самым создается противоречие между естественным развитием ребенка и требованием современного общества к формированию высокоинтеллектуального, компетентного, стремящегося к новым знаниям и самосовершенствованию человека.

Мозг любого ребенка (нормотипичного ребенка или ребенка с особыми образовательными потребностями) развивается в соответствии с определенными законами. Опираясь на эти законы, мы можем понять, что

является актуальным в определенный возрастной период развития ребенка, какие задания для него будут посильными для выполнения (зона актуального развития, зона ближайшего развития), и что ребенку рано или слишком поздно предлагать. Безусловно, у каждого ребенка есть индивидуальные особенности протекания периодов развития: в зависимости от индивидуальных особенностей, периоды развития могут быть разными по продолжительности. Возрастные периоды развития ребенка имеют определенные границы, но они не имеют четкой временной определенности.

По мнению Семенович А.В., основными закономерностями развития детского мозга являются:

- переход от их генерализованного вовлечения всего мозга к избирательному, функциональному взаимодействию нервных центров
- наличие сензитивных периодов
- влияние сенсорной среды на мозг
- чем ближе зоны мозга, тем больше они влияют друг на друга
- энергия мозга конечна и узконаправленна
- снижение пластичности мозга по мере взросления;
- созревание мозга от правого полушария к левому, от задних отделов к передним

Рассмотрим эти закономерности более подробно.

1. Переход от генерализованного вовлечения всего мозга к избирательному, функциональному взаимодействию нервных центров

Когда ребенок рождается, то его мозг еще не дифференцирован на какие-то четкие участки. Начиная с внутриутробного развития мозг развивается. В отделах головного мозга есть предрасположенные участки, которые отвечают за те или иные психические функции или элементы психических функций. И к моменту рождения ребенка мозг работает как «единое целое»: ученые доказали, что при предъявлении каких-либо стимулов ребенку (показываем погремушку, эмоциональное взаимодействие с родителями, чувство голода и т.д.), его мозг реагирует на эти стимулы практически целиком. В сравнении с работой головного мозга взрослого человека: при выполнении той или иной деятельности (интеллектуальной, физической и т.д.) происходит активизация определенного участка мозга.

Таким образом, чем больше стимуляции ребенка, тем более выраженным будет развитие мозга в целом. Мозг не разовьется, если он не будет получать стимуляцию из вне

2. Наличие сензитивных периодов в развитии ребенка

Сензитивные периоды развития ребенка, по мнению Л.С.Выготского [1], обеспечиваются определенными механизмами работы головного мозга.

Энергия головного мозга конечна: мозг, включая все его отделы, не может работать круглосуточно, без отдыха. Энергия должна распределяться и на деятельность тела человека в том числе. Мозг использует примерно 20%

от всей энергии, направленную на совокупную деятельность человека. Для того, чтобы энергия гармонично распределялась, мозг развивается поэтапно. Например, есть возраст, когда развиваются наиболее интенсивно сенсомоторные функции (ориентировочно до 3 лет), или сензитивный период для развития речи, для развития навыков письма и т.д. И, если обучение «не попадает» в сензитивную зону, то процесс обучения будет идти менее эффективно. Это так называемое «сензитивное обкрадывание».

Сензитивные (наиболее чувствительные к стимуляции) периоды – это лишь основа для развития, которая требует определенной стимуляции в соответствии с этапом развития ребенка. При норме развития, ребенок будет стремиться к получению этих стимулов. Если взрослый угадывает необходимую стимуляцию, предлагает ее ребенку, то это благоприятно сказывается на его развитии: мозг активно «впитывает» эту стимуляцию и, соответственно, начинает развиваться наиболее интенсивно. И это является наиболее благоприятным вариантом развития.

Наличие сензитивных периодов генетически запрограммировано. Однако, если в этот период в мозг ребенка не будет поступать соответствующая стимуляция, то соответствующие зоны мозга не разовьются должным образом.

3. Влияние сенсорной среды на мозг

Маленького ребенка сенсорно перегрузить довольно сложно: если у ребенка много игрушек, если с ребенком много и эмоционально разговаривают родители, поют ему песни, читают стихи, ласково с ним общаются, если ребенку доступна физическая активность, ребенка обучают ползать, ходить, ребенок получает массаж и т.д., то мозг ребенка развивается в наиболее благоприятных условиях. Если ребенок, по каким-либо причинам не получающий достаточную сенсорную стимуляцию (педагогически запущенный ребенок), то энергия мозга направляется не на обучение, а на выживание. Тем самым сензитивные периоды развития могут быть пропущены. Потерянный потенциал головного мозга может быть утерян, восстановить его практически невозможно. Таким образом, от окружающей среды зависит, насколько будут использованы потенциальные возможности развития мозга ребенка.

4. Чем ближе зоны мозга, тем больше они влияют друг на друга

Например, при развитии речи ребенка, логопеды сопровождают свои занятия развитием мелкой моторики, так как представленность кисти руки и пальцев руки находятся рядом с речевыми зонами головного мозга, зонами языка, артикуляционного аппарата, и занимают большую площадь в сенсорных и моторных отделах головного мозга. Прямой корреляции зависимости уровня развития мелкой моторики и речи нет, но тем не менее, определенные мозговые предпосылки к улучшению деятельности мозга в целом и деятельности речевых зон мозга соответствуют уровню развития мелкой моторики. Другие виды полезной активности, например, письменная

речь зависят от многих взаимодействующих зон мозга (зона, ответственная за фонематический слух, мелкая моторика, пространственное представление, координация этих зон между собой).

Зоны лица (включая артикуляционный аппарат) и кисти руки – две самые широко представленные в мозге человека и, в тоже время, достаточно близко расположенные друг к другу на карте мозга.

5. Энергия мозга конечна и узконаправленна

В раннем возрасте актуальным являются сенсомоторные способности. Зоны головного мозга у ребенка еще не дифференцированы, то, если мы предъявляем маленькому ребенку буквы и цифры, складываем буквы в слова, то скорее всего, ребенок этому научится, и скорее научится глобальному чтению, но энергии не хватит на то, что является важным для развития ребенка в данный момент: развитие восприятия цвета, формы, размера, развитие моторной сферы. В итоге мы можем получить либо ребенка с развитым мышлением, но слабым телом (образ школьного «ботаника»), либо это может быть ребенок с большим количеством неврозов, логоневрозов (заикание), несформированность школьных навыков и т.д. вплоть до соматических реакций.

Если в раннем возрасте энергия мозга будет израсходована на неактуальные навыки (например, письмо или счет), то ее не хватит на развитие сенсомоторных способностей. В дальнейшем этот недостаток будет практически невозможно восполнить.

6. Снижение пластичности мозга по мере взросления

Мозг новорожденного ребенка способен воспринимать практически все. Другой вопрос: нужно ли ему все это? Мозг наиболее пластичен до 7 лет. После 9 лет мозг завершает свое интенсивное развитие и практически идентичен мозгу взрослого человека. Поэтому коррекционно-развивающая работа наиболее эффективна до 7 лет, крайний срок – до 9 лет. После 9 лет ее эффективность заметно снижается.

7. Созревание мозга от правого полушария к левому, от задних отделов к передним

А.В. Семенович доказала, что развитие мозга ребенка идет, во-первых, снизу вверх, то есть от ствола мозга к большим полушариям, во -вторых, развитие мозга идет от задних отделов (затылок – темя – висок) к передним (лобные отделы, отвечающие за регуляцию и произвольный контроль, созревающие последними). Также развитие мозга идет от правого полушария к левому [2]. Практически все дети рождаются с доминантой правого полушария, потому что оно нацелено на глобальное восприятие мира, идет не детальное, а целостное восприятие.

Задние отдела мозга являются базой для формирования функций лобных долей. Полноценное развитие правого полушария – это база для речевого развития.

На определенных этапах развития головного мозга в большей степени развивается какой-то определенный участок. Развитие идет по законам

созревание мозга: от правого полушария к левому, от задних отделов к передним.

Таблица 1 Схема этапов развития коры больших полушарий в постнатальный период, разработанная К. Ханнафорд [3]

Возраст	Области головного мозга	Функции
От зачатия до 15 мес	Стволовые структуры	Основные потребности выживания — питание, укрытие, защита, безопасность. Сенсорное развитие вестибулярного аппарата, слуха, тактильных ощущений, обоняния, вкуса, зрения
15 мес – 4,5 г	Лимбическая система	Развитие эмоциональной и речевой сферы (развитие эмоционального интеллекта), воображения, памяти, овладение грубыми моторными навыками
4,5 – 7 лет	Правое (образное) полушарие	Обработка в мозге целостной картины на основе образов, движения, ритма, эмоций, интуиции, внешней речи, интегрированного мышления
7 – 9 лет	Левое (логическое) полушарие	Детальная и линейная обработка информации, совершенствование навыков речи, чтения и письма, счета, рисования, танцевальных, восприятия музыки, моторики рук
8 лет	Лобная доля	Совершенствование навыков тонкой моторики, становление внутренней речи, контроль социального поведения. Развитие и координация движений глаз: слежение и фокусирование
9 – 12 лет	Мозолистое тело и миелинизация	Комплексная обработка информации всем мозгом
12 – 16 лет	Гормональный всплеск	Формирование знаний о себе, своем теле. Уяснение значимости жизни, появление общественных интересов
16 – 21 год	Целостная система интеллекта и тела	Планирование будущего, анализ новых идей и возможностей
21 год и далее	Интенсивный скачок в развитии	Развитие системного мышления, уяснение причинных связей высшего уровня, совершенствование эмоций (альтруизм,

	нервной сети лобных долей	любовь, сочувствие) и тонких моторных навыков
--	---------------------------	---

До 7 лет у ребенка развивается правое полушарие, левое полушарие начнет развиваться только после 7 лет. Поэтому начало обучения ребенка в школе – это большой стресс для ребенка. Весь процесс обучения начинается с действий по образцу, с детализации изучаемой темы. Но мозг ребенка только начинает формировать эту способность. Отсюда возникают большие проблемы с обучением ребенка ранее 7 лет.

Неоспоримым фактом является то, что только в 8-9 лет начинается бурное развитие лобных долей. Лобные доли имеют несколько сензитивных периодов развития и в каждом из них развиваются собственные «подфункции» этой зоны. Только после 9 лет мы можем говорить, что ребенок почти взрослый, может отвечать за собственные действия. До 9 лет требовать от ребенка осознанности поступков не стоит. Следует отметить, что у разных авторов возрастные границы формирования лобной зоны мозга является различной. Лобные доли активно развиваются до 21 года.

С 9 до 12 лет происходит интеграция между правым и левым полушарием головного мозга. У ребенка могут быть развиты разные мозговые центры, но информация в них и из них идет с недостаточной скоростью.

С 21 года и далее мозг не останавливается в своем развитии: мозг, достигнув вершины своего генетического развития, продолжает развиваться более социально обусловлено.

Вывод. К началу школьного обучения заканчивается формирование предпосылок к школьному обучению для большинства детей 7-8 лет. Но есть дети, у которых эти предпосылки не сформированы, либо сформированы частично. Поэтому с точки зрения нейропсихологического подхода, нецелесообразно брать на обучение детей в 1 классе в возрасте 6 лет. Даже если ребенок кажется очень способным, фактом остается отсутствие сформированной готовности к школьному обучению.

Вывод. Вплоть до 3-4 лет правое полушарие играет в процессе развития ведущую роль. После этого наступает период интенсивного формирования ведущей роли левого полушария. Но он должен быть заблаговременно подготовлен всей совокупностью психолого-педагогических воздействий.

Раннее развитие не предлагает насильственное вскармливание грудных детей фактами и цифрами. Главное – введение нового опыта «вовремя». Для того, чтобы стало возможным использование методик раннего развития, основанных на знании закономерностей работы головного мозга, необходимо, чтобы такой подход соблюдался на всем протяжении развития ребенка. Процесс раннего развития должен складываться не из обучения азам письма, чтения и счета, а из сообразного самому онтогенезу детского развития сенсорного и моторного развития, а и также эмоционального и предметно-ориентированного общения с близкими взрослыми. Тогда у

ребенка сформируется полноценный базис для становления более сложных психических функций в последующие периоды развития.

Литература:

1. Об утверждении государственных общеобязательных стандартов образования всех уровней образования.
<https://adilet.zan.kz/rus/docs/V1800017669#z21>
2. Выготский Л.С. Мышление и речь. М., 1999.
3. Семенович А.В. Введение в нейропсихологию детского возраста: учеб. пособие / А.В. Семенович .— 5-е изд. (эл.).— Москва : Генезис, 2017 . — 321 с.
4. Сиротюк А.Л. Нейропсихологическое и психофизиологическое сопровождение обучения. М.: ТЦ Сфера, 2003. 288 с.

Формирование культуроведческой компетенции на уроках русского языка как иностранного в педагогическом вузе

Г.Н. Старченко

Павлодарский педагогический университет, г. Павлодар

e-mail galnikstar@mail.ru

Аннотация. В настоящей статье рассмотрен культуроведческий подход в обучении русскому языку как иностранному в педагогическом вузе, который предполагает продуманную работу с национально-культурологическим пластом лексики, с фрагментами художественных текстов, раскрывающими характерные детали быта, истории и культуры разных народов.

Ключевые слова: культуроведческая компетенция, художественный текст, топонимы, речевая тема, приёмы, формы обучения

Процесс обучения русскому языку как иностранному в педагогическом вузе представляет собой последовательную реализацию совместных действий преподавателя и студента для усвоения знаний, которые помогут сформировать навыки и умения, применяемые в практической профессиональной деятельности. Использование тематики социокультурной направленности в процессе обучения русскому языку как иностранному способствует формированию личностных, познавательных и профессиональных компетенций.

Построение процесса обучения русскому языку в вузе на когнитивной основе, а именно на основе минимизированной реальной действительности, в

которой учтено взаимодействие культур разных народов, позволяет выделить в качестве неотъемлемого компонента коммуникативной компетенции – культуроведческую.

Любой язык складывается и изменяется как под влиянием внутренних, системных, так и внешних, экстралингвистических, факторов. История народа, его культура, окружающий его материальный мир, социальные, географические, этнические условия, контакты с другими народами влияют на развитие языка. «В коммуникативной деятельности представителей одной культуры отражается весь комплекс ее специфических традиций, убеждений и отношений» – отмечают С.И. Лебединский и Л.Ф. Гербик [1, с. 62].

В методической науке разработан культуроведческий подход к обучению русскому языку, который предполагает продуманную работу с национально-культурологическим пластом лексики, с художественными текстами, раскрывающими характерные детали быта, истории, отражающими народный опыт и формирующими навыки речевого поведения. Включение в вузовский курс русского языка культуроведческого компонента позволяет рассмотреть особенности употребления языковых средств в тексте.

По мнению В.А. Масловой, «текст – это истинный стык лингвистики и культурологии, так как он принадлежит языку и является его высшим ярусом, в то же время текст есть форма существования культуры» [2, с.52]. К «истинным хранителям культуры» лингвист относит тексты, в которых отображается духовный мир человека, и указывает на прямую связь текста с культурой, ибо он пронизан множеством культурных кодов, именно текст хранит информацию об истории, этнографии, национальной психологии и национальном поведении, то есть обо всём, что составляет содержание культуры.

Опыт длительного совместного проживания русского и казахского народов создаёт условия для взаимопроникновения культур и приобщения к особенностям другой культуры. Культуроведческая компетенция в рамках дисциплины «Русский язык» в педагогических вузах Казахстана – это русский речевой этикет; устойчивые сочетания и выражения; обычаи и традиции; исторические события в Казахстане и России; достопримечательности Казахстана и России; известные произведения искусства и литературы; известные личности Казахстана и России; проявление менталитета русского и казахского народа (поведение, действия, поступки, тип характера).

В качестве дидактического материала на уроках русского языка можно использовать фрагменты из произведений казахстанских писателей и поэтов (Вс. Иванова, П. Васильева, С. Сейфуллина, М. Ауэзова, М. Зверева, Б. Канаянова, О. Сулейменова, Ю. Домбровского и др.). Художественные тексты казахстанских авторов не только помогут обучающимся лучше узнать историю, культуру, традиции казахского и русского народов, но и дадут возможность изучить особенности языка, а в дальнейшем использовать лексику, отражающую реалии казахстанской

действительности, в различных ситуациях общения. Использование художественных текстов, раскрывающих особенности миропредставления разных народов, способствует воспитанию патриотизма и толерантности, уважения к людям всех национальностей.

Любые речевые темы являются пригодными для создания речевых ситуаций, в которых местом события может быть город, село, определённый район Казахстана, собеседником (собеседниками) являются неофициальные или официальные лица разного возраста. Темой беседы могут стать те или иные национальные особенности русской и казахской действительности. Цикловая организация уроков в рамках тем общения позволяет чётко определить не только содержание, но и место включения текстового материала.

При использовании разных методик обучения русскому языку как иностранному нужно следить, чтобы они отвечали требованию формирования межпредметных связей. Это может быть обсуждение каких-то социальноориентированных или профессиональных тем. Их обсуждение должно начинаться с ознакомления с лексикой по теме, определениями, а далее переходить к обсуждению проблемных вопросов. Приведем примеры тем для обсуждения: «Массовая культура: за или против?»; «В чём ценности национальной культуры?»; «Астана – город будущего»; «Казахстан глазами зарубежных гостей» и др. Определённость тем общения позволит предусмотреть национально специфические объекты и явления, особенности национального менталитета и национального поведения, выявляемые на основе сопоставления реалий казахстанской действительности.

Особое место при формировании культуроведческой компетенции занимает знакомство с этнографическими реалиями (реалии быта, обычаи, традиции, растения, животные, окружающая среда и т.п.). Расшифровка старинных названий городов и селений, упомянутых в художественном тексте, выяснение этнографических, бытовых реалий – все эти и многие другие аспекты творческого поиска студентов основаны на межпредметных связях. Задания к упражнениям могут быть следующими: «Прочитайте текст, какие исторические реалии в нём встречаются? Пользуясь словарём, объясните их значения»; «Назовите архаизмы, встречающиеся в художественном тексте. Какие детали быта они обозначают?»; «Подготовьте сообщение о традициях и обычаях русского и казахского народов на материале художественного текста».

Преподаватель обращает внимание обучающихся на то, что в художественных текстах казахстанских авторов для воссоздания этнографических особенностей повествования и временного колорита используются слова-реалии. Так, в микротекстах казахстанских авторов встречается лексика, отражающая реалии жизни, быта, традиций казахского народа. Приведём пример из романа Вс. Иванова «Похождения факира»: «Мы приближались к роду *султана Рахмана-Аяза*, к его кочевьям. У подножья красновато-розовых скал мы увидели его *белую юрту*, похожую на

«вершину горы», расшитую солнечным закатом». У прикольев множество коней. Работник в богатом, «для гостей» искристом бешимете пригласил нас к султану. Возле дверей на полочке качался ручной беркут. Голову его покрывал лёгонький колпачок. Султан сидел в глубине юрты на белых коврах, возле кумысного турсука, из которого торчала мешалка. Вдоль стен стояли казанские сундуки, обитые яркой жестью. Через открытый верх юрты солнце золотилось на сундуках» [3, с.79]. Образ юрты позволяет понять особенности кочевой жизни казахского народа. Опираясь на тексты писателя, учащиеся отметят, что описание юрты, её убранства, местоположения говорят о степени достатка хозяев, о мастерстве её хозяйки.

Всеволод Иванов – наш земляк. Он родился в посёлке Лебяжье Павлодарского уезда Семипалатинской губернии, учился в Павлодарском Низшем Сельскохозяйственном училище, работал в Павлодарской типографии – сначала вертельщиком ручной печатной машины, а затем освоил и наборное ремесло. Судьбы жителей Прииртышья всегда вызывали у Вс. Иванова повышенное внимание не только как у талантливого художника слова, изучающего жизнь современников, но и как земляка прииртышцев. Казахстан всегда оставался родиной писателя, в десятках выступлений он с радостью и гордостью говорил о расцвете Казахстана и его культуры.

Внимание к реальной биографии писателя даёт возможность преподавателю для проведения очных и заочных экскурсий по городу. Вот здание типографии. Оно носит имя Всеволода Иванова: ведь в Павлодарской типографии начал он свой трудовой путь. Домики на берегу Иртыша. Здесь он жил у тётки Фелицы. А вот маленький каменный дом в глубине ограды. Он описан в романе «Похождения факира».

Знакомство с топонимами, т.е. географическими названиями, которые отражают историю заселения и освоение территорий Казахстана и России, происходит также на основе художественных текстов. Учитель, привлекающий студентов к изучению топонимики, имеет редкую возможность, знакомя обучающихся с соответствующим явлением языка, широко использовать экстралингвистический материал, который активизирует познавательную активность. Топонимика служит средством стимулирования интереса к изучению прошлого и настоящего своего края путём поиска связей между географическими названиями, историей, языком народа и отражением их в художественном тексте.

Знакомство с топонимами региона позволит обучающимся в дальнейшем свободно рассказывать об истории города, его памятных местах и достопримечательностях. Работая с художественными текстами нашего земляка Вс. Иванова, учащиеся смогут узнать, что на месте нынешнего Павлодара был форпост Коряковка, который несколько веков назад киргизы именовали Кереку: «Улицы. Конечно, песок и брёвна, за брёвнами трава, степь. Быть может, не город, а так, помышленье одно. На пароходах кто проплывал по Иртышу, пожалуй, так и думал. Но по преданию, выходило – город, следовательно, должен иметь наименование, и было ему, верно,

наименование – *Павлодар*, а киргизы не верили и называли *Киреков*, потому что существовал здесь умный человек *Кирек*» [4, с 55].

Особенно ценным в формировании культуроведческой компетенции является урок обучения *диалогическому общению*. Во-первых, данный тип урока предполагает разнообразные формы его проведения: урок-диспут, урок-дебаты, урок-телемост, урок-ярмарка, урок-конференция, урок-экскурсия, урок-встреча, урок-КВН, урок-монтаж, урок-концерт и т.д. При организации таких уроков обязательным требованием является наличие компонента, отражающего реалии казахской и русской действительности. Форму урока подсказывает тема.

Среди продуктивных видов заданий, которые способствуют активизации речевой деятельности студентов, можно назвать *ситуативно-ролевые игры*. Форма проведения занятия, основанного на применении ролевой игры, зависит во многом от конкретной темы. Можно провести урок в форме экскурсии, заседания, путешествия, телепередачи («По городам Казахстана», «Интервью с известным писателем»). Во время игры «Путешествие по городам Казахстана» обучающиеся строят схему маршрута заочного путешествия по известным городам Казахстана, сравнивая свой вариант созданного текста с текстом Ю. Домбровского «Казахстан. Города». Языковой материал, который студенты используют в ролевой игре, должен быть введён на более ранних стадиях обучения.

При обучении русскому языку можно использовать *приём компаративного анализа*, который основан на сравнительно-историческом изучении языка. Анализируя текст, студенты рассматривают слово не только в синхронной реальности, но и в диахронной, обращаясь к этимологии слова, к тем изменениям, которые произошли со словами в течение их «жизни» в языковой системе.

Можно обратиться к тексту, содержащему информацию об исторических реалиях прошлого, а затем составить собственный текст, повествующий о сходных явлениях и реалиях сегодняшнего дня. Студенты сравнивают описание посёлка Лебяжье в 1930 году и в настоящее время: «В Лебяжьем вместо полицейского – *поселковый атаман*, вместо *прогимназии, городского училища и сельскохозяйственной школы* – Вячеслав Иванов с его тремя десятками учеников. Но возле высокого песчаного берега в Лебяжьем такая же *пристань*, как и в Павлодаре, а за посёлком *несколько мельниц, курганы*, степь. Вдоль улицы ни одного дерева, и всегда, когда бы и сколько я ни бывал, вдоль улицы идёт телёнок...» [3, с.323].

При работе над художественными текстами используется *приём культуроориентированного анализа слова*. Задача учителя – ориентировать учащихся на конкретные реалии жизни народа; показать, как отразились в слове особенности национальной культуры и мировоззрение народа, т.е. извлечь всю культурную информацию, которую аккумулировало в себе данное слово.

На уроке по теме: «Традиции и обычаи. Празднование важных событий в жизни» студенты обращаются к микротексту из романа Вс. Иванова. В тексте писателя-земляка обучающиеся смогут проследить особенности празднования масленицы в городе Павлодаре в начале XX века представителями русского и казахского народов: «Город готовился к масленице. *Масленичное гулянье* идёт кругом по двум улицам, похожим на крендель, мимо база, собора, прогимназии, купеческих дворов и двух гостиниц. *Улицы наполняются кошёвками, санками, розвальнями.* Иные убраны *коврами*, а победнее хозяин – *расшитыми кошмами.* Экипажи идут тесной толпой. Деревянные *тротуары* наполнены *мещанками, казаками, киргизами.* Люди *вытащили все лучшие одежды.* Здесь *хвастаются конями, шубами, количеством детей,* иные семьи сразу выехали на нескольких санях» [3, с. 175].

Выполняя различные виды упражнений на материале художественных текстов, студенты должны показать умения системно представлять культуру разных народов; проводить ассоциативные связи между предметами и явлениями в разных культурных традициях; комментировать этнокультуроведческое использование в художественном тексте языковых единиц разных уровней.

Чтобы овладеть культурой речевого поведения, важно понимать сущность *речевого этикета* как показателя воспитанности человека, его общей культуры и деловых качеств. Богатый набор языковых средств даёт возможность на уроке выбрать уместную для речевой ситуации и благоприятную для адресата форму общения, установить дружескую, непринуждённую или, напротив, официальную тональность разговора. Важно подчеркнуть, что в речевом этикете передаётся социальная информация о говорящем и его адресате, о том, знакомы они или нет, об отношениях равенства/неравенства по возрасту, служебному положению, об их личных отношениях (если они знакомы), о том, в какой обстановке (официальной/неофициальной) происходит общение и т.д.

Формы обучения русскому языку могут быть аудиторными групповыми, включающими самостоятельную работу студентов. Особенность такой формы занятий в том, что она проходит под руководством и по заданиям преподавателя. При изучении русского языка обязательно нужно выделить время для внеаудиторной самостоятельной работы, в том числе с применением современных мультимедийных средств. Внеаудиторное занятие по теме «Массовая и традиционная культура» можно провести в музее А. Цветаевой или доме-музее П. Васильева.

Использование культуроведческой информации обеспечивает повышение познавательной активности студентов, расширяет их коммуникативные возможности, благоприятствует созданию положительной мотивации, способствует решению воспитательных задач. Тексты из художественной литературы своей эмоциональной окрашенностью делают обучающихся как бы свидетелями описываемых событий, связанных с

историей или традициями страны, знакомят со специфической стороной языка и культуры Казахстана, являясь наиболее значимым средством усвоения получаемой информации.

Литература

1. Лебединский С.И., Гербик Л.Ф. Методика преподавания русского языка как иностранного. Учебное пособие. – Мн.,2011. – 309 с (электронная версия).

2. Маслова В.А. Лингвокультурология: Учеб. пособие для студ. высш. учеб. заведений. – М.: Издательский центр «Академия», 2001. – 208 с.

3. Иванов Вс. В. Избранные произведения: в 2-х т. Похождения факира: Роман / Вступ. Статья В. Шкловского. – М.: Худож. лит., 1985. – Т.1. – 647 с. Иванов Вс. // Соч.: в 8-ми т. – М.: Худож. лит., 1974. – Т 2.– 642 с.

«Развитие мелкой моторики и познавательных процессов детей младшего дошкольного возраста по методике В.В.Воскобовича»

Сейдалиева Г.Ш.

Таразский региональный университет имени М.Х. Дулати, г. Тараз

Аннотация: В статье предложена коррекционная программа по развитию мелкой моторики и познавательных процессов детей младшего дошкольного возраста с использованием методики В.В.Воскобовича.

Ключевые слова: коррекционная программа, мелкая моторика, познавательные процессы.

Аннотация: Мақалада В.В. Воскобовичтің әдісін қолдана отырып, бастауыш мектеп жасына дейінгі балалардың ұсақ моторикасы мен танымдық процестерін дамыту бойынша түзету бағдарламасы ұсынылған.

Түйінді сөздер: түзету бағдарламасы, ұсақ моторика, танымдық процестер.

Abstract: The article proposes a correctional program for the development of fine motor skills and cognitive processes of children of younger preschool age using the methodology of V.V.Voskobovich.

Keywords: correctional program, fine motor skills, cognitive processes.

В жизни ребенка важную роль играет развитие мелкой моторики и познавательных процессов. Представленная коррекционная программа адресована для активизации мыслительной деятельности детей младшего дошкольного возраста. Система коррекционных занятий включает в себя развивающие упражнения и их комплексы. Занятия с группой детей

направлены на развитие мыслительной деятельности. Данная программа ориентируется на групповую форму организации развивающей работы. Использование групповых игр способствует развитию навыков.

В связи с этим при создании системы коррекционно-развивающей работы в группах, в первую очередь, уделялось внимание заботе об охране и укреплении здоровья детей (строгое соблюдение санитарно-гигиенических требований, увеличения количества зелёных растений, полноценное питание, закаливающие мероприятия; рационально организованный дневной сон, соблюдение двигательного режима, увеличение времени пребывания детей на воздухе, сокращение длительности занятий, использование щадящего охранительного режима) общению, установлению взаимопонимания, мыслительных операций. Длительность каждого занятия 25 минут, количество занятий – 10.

Цель коррекционной программы: развитие наглядно-образного мышления, развитие основных мыслительных операций (анализ, синтез, обобщение). В программе были использованы игры и упражнения методики В.В.Воскобовича [1].

Цель технологии – развитие познавательно-творческих способностей детей в игровой форме, на основе интереса – познания – творчества.

В коррекционной работе применялась технология «Фиолетовый лес» В.В.Воскобовича. Данная методическая, развивающая среда позволяющая перейти от привычных занятий с детьми к познавательной игровой деятельности, на основе сказочного сюжета, максимально комфортна, разнообразна в использовании с детьми, доставляет радость. Это является важным не только для интеллектуально-творческого развития детей, но и для сохранения и поддержания здоровья воспитанников [2].

Принципы, заложенные в основу этих игр интерес – познание – творчество – становятся максимально действенными, так как игра обращается непосредственно к ребенку добрым, самобытным, веселым и грустным языком сказки, интриги, забавного персонажа или приглашения к приключениям.

В каждой игре ребенок всегда добивается какого-то «предметного» результата. Постоянное и постепенное усложнение игр («по спирали») позволяет поддерживать детскую деятельность в зоне оптимальной трудности. Развивающие игры создают условия для проявления творчества, стимулирует развитие умственных способностей ребенка. Взрослому остается лишь использовать эту естественную потребность для постепенного вовлечения ребят в более сложные формы игровой активности.

Значимость развивающих игр для развития дошкольников, их многообразие и возрастная адекватность позволяет использовать их для решения указанной проблемы – умственного развития дошкольников. Для этого разработана программа кружка «Сказки Фиолетового леса» по технологии В.В. Воскобовича «Сказочные лабиринты игры» Фиолетовый

Лес – это методическая, развивающая среда в виде сказок. Сказки Фиолетового Леса содержат сюжеты с чудесными превращениями, приключениями забавных персонажей и одновременно занимательными вопросами, проблемными задачами, упражнениями на моделирование и преобразование предметов.

Цель программы: развитие интеллектуальных способностей детей посредством развивающих игр В.Воскобовича

Задачи программы: развитие у ребенка познавательного интереса, желания и потребности узнать новое; развитие воображения, креативность мышления; развитие эмоциональной отзывчивости через «общение» с разнообразными сказочными персонажами, «населяющими» лес; актуализация сенсорных анализаторов как условие и основополагающая база благоприятного интеллектуального развития детей раннего и дошкольного возраста; социально -личностное развитие детей.

Основные принципы программы

Игра плюс сказка. Первым принципом технологии «Сказочные лабиринты игры» является игровое обучение детей дошкольного возраста. Особенность ее в том, что в этой игре реально выстраивается почти весь процесс обучения ребенка. «Сказочные лабиринты игры» – это форма взаимодействия взрослого и детей через реализацию определенного сюжета (игры и сказки). При этом образовательные задачи включены в содержание игры.

Дополнительную игровую мотивацию создают и методические сказки. В их сюжеты органично вплетается система вопросов, задач, упражнения, заданий. Очень удобно взрослый читает сказку, ребенок ее слушает и по ходу сюжета отвечает на вопросы, решает задачи, выполняет задания.

Интеллект. Второй принцип технологии Воскобовича – построение такой детской игровой деятельности, в результате которой развиваются психические процессы внимания, памяти, воображения, мышления, речи. Постоянное и постепенное усложнение игр (по спирали) позволяет поддерживать детскую деятельность в зоне оптимальной трудности. В каждой игре ребенок всегда добивается какого-то предметного результата.

Не случайно так много внимания уделяется развитию интеллекта у детей дошкольного возраста. В этом возрасте у них, как правило, развивают вербальный, то есть приобретенный, интеллект. Мама читает ребенку книжки, рассматривает с ним энциклопедии, водит его в музеи. В результате он много знает, о многом слышал. Таких ребят школьные учителя называют "натасканными". Но нет гарантии, что такие дети будут в дальнейшем хорошо учиться. И невербальный, то есть "врожденный" интеллект, у них может быть развит плохо. Что такое врожденный интеллект? Это психические процессы внимания, способность к анализу, синтезу, сформированность причинно-следственных связей, мелкая моторика, память. Игры Воскобовича в первую очередь направлены на их развитие, и одним из концептуальных положений технологии "Сказочные лабиринты игры" является развитие именно невербального интеллекта у детей.

Творчество. Третий принцип "Сказочных лабиринтов игры" – раннее творческое развитие дошкольников. Игра создает условия для проявления творчества, стимулирует развитие творческих способностей ребенка. Взрослому остается лишь использовать эту естественную потребность для постепенного вовлечения ребят в более сложные формы игровой активности.

Развивающая среда – Фиолетовый лес. По сути, это развивающая сенсомоторная зона. Ее делают из фанеры, ковролина, рисуют на стене, ткани. Ребенок действует здесь самостоятельно: играет, конструирует, тренируя те умения, которые приобрел в совместной деятельности со взрослым. В Фиолетовом Лесу обязательно находятся сказочные персонажи – Незримка Всюсь, Ворон Метр, Малыш Гео, Лопушок и другие [3].

Возраст детей, участников данной программы: от 3 до 7 лет

Формы и режим занятий данной программы:

Занятия проводятся 1 раз в неделю. Продолжительность курса составляет 3 месяца, 15 занятий.

В соответствии с требованиями занятия проводится во второй половине дня: 3-4 года: 15 минут; 4-5 лет: 25 минут; 5-6 лет: 25 минут.

Ожидаемые результаты. Градация изменений интеллектуального развития выглядит так: интеллект ниже среднего, средний интеллект, норма, высокий, очень высокий, превосходный. Лучше всего у малышей развивается понятливость, умение анализировать, сравнивать. Пяти-шестилетние ребята умеют концентрироваться при выполнении сложных мыслительных операций и доводить начатое дело до конца. Трехлетние малыши легко различают и называют желтый, красный, синий, не путают зеленый, фиолетовый, голубой, оранжевый и другие цвета. Особенно хочется отметить высокий уровень развития пальцевой и кистевой моторики детских рук. Кроме того, у ребят, с которыми работали по В.Воскобовичу, нет проблем со счетом, знанием геометрических фигур, умением ориентироваться на плоскости. Они рано начинают читать[4].

Решенным оказывается и вопрос мотивационной готовности малышей к школе. Дети, которые постепенно переходят к взрослой «форме» обучения и «наигрались» в дошкольном детстве, хотят идти в школу и учиться ради самого учения. И, как правило, делают это хорошо и с интересом.

План коррекционно-развивающей работы по развитию мелкой моторики и познавательных процессов детей младшего дошкольного возраста по методике В. Воскобовича на 1 неделю.

группа	тема занятия	задачи	игры и игровой материал
2 младшая (3-4 года)	«Как мы оказались в необычном лесу»	Познакомить детей с необычным Фиолетовым лесом, некоторыми его сказочными областями и	«Геоконт Великан», Паук Юк, «Забавные цифры»,

		населяющими их персонажами, вызвать у детей интерес к необычной игровой обстановке и развивающим играм, развивать умение выбирать заданный цвет.	«Игровое поле», Лопушок, «Лепестки»
средняя (4-5 лет)	«Как друзья подарили друг другу по конфете»	Развивать умения составлять фигуру-головоломку по определенному алгоритму (пространственное положение и цвет), понимать пространственные характеристики «слева наверху» и «слева внизу», «справа наверху» и «справа внизу», самостоятельно складывать фигуру «конфета» путем перемещения частей в пространстве, придумывать и составлять силуэт «конфета», находить отрицательные и положительные стороны в конфетах (технология ТРИЗ).	«Чудо-соты 1» и «Квадрат Воскобовича» (двухцветный) (по количеству детей), пособие «Коврограф «Ларчик», персонажи Пчелка Жужа и Галчонок Каррчик
старшая (5-6 лет)	«Как Малыш Гео узнал о волшебной считалочке»	Развивать умения определять пространственное положение предметов, составлять фигуру-головоломку из частей по алгоритму «цвета радуги», придумывать предметы заданного цвета, конструировать их контуры, называть эти предметы, высказывать различные предположения.	«Чудо-крестики 2», «Геоконт Малыш», «Геоконт Великан», пособия «Коврограф Ларчик», «Цветные квадраты», персонажи Малыш Гео, Паучок, Луч Владыка

Таким образом, анализ полученных данных показывает, что эффективность и результативность применения методики В.В.Воскобовича по развитию движений пальцев рук детей по улучшает не только двигательные возможности ребенка, но и развитие психических и речевых навыков. В свою очередь, формирование движений руки тесно связано с развитием двигательного анализатора и зрительного восприятия, различных видов чувствительности, пространственного ориентирования, координации движений и другое.

Результаты проведенной работы подтверждают, что при условии правильно организованного педагогического процесса с применением научно выверенных методик, как правило, игровых, учитывающих особенности детского восприятия, дети могут уже в дошкольном возрасте без перегрузок и напряжения усвоить многое из того, чему раньше они начинали учиться только в школе. А чем более подготовленным, придёт ребёнок в школу – имеется в виду даже не количество накопленных знаний, а именно, готовность к мыслительной деятельности, зрелость ума, - тем успешнее, а значит, счастливее будет для него начало этого очень важного для каждого человека периода – школьного детства.

Литература:

- 1.Развивающие игры Воскобовича: Сборник методических материалов / Под ред. В. В. Воскобовича, Л. С. Вакуленко. – М.: ТЦ Сфера, 2015
- 2.Бондаренко Т.М. Практический материал по освоению образовательных областей в подготовительной группе детского сада. –Воронеж, 2013.
3. Бондаренко Т.М. Практический материал по освоению образовательных областей в старшей группе детского сада. –Воронеж, 2013.
- 4 Воскобович В. В., Харько Г.Г., Балацкая Т.И. Технология интенсивного интеллектуального развития детей дошкольного возраста 3-7 лет «Сказочные лабиринты игры».–СПб.: Гириконт, 2016

«Психолого-педагогические особенности межличностных взаимоотношений в подростковом возрасте»¹

М.Боранбай

Инновационный Евразийский университет, г. Павлодар

mol9ir@mail.com

Андатпа: Бұл мақала 7-8 сынып оқушыларының мысалында жасөспірім кезіндегі тұлғааралық қатынастардың психологиялық-педагогикалық ерекшеліктерін қарастыруға арналған. Жұмыста жасөспірім кезіндегі неоплазмалар талданады.

Түйінді сөздер: жасөспірім, тұлғааралық қатынастар, психологиялық-педагогикалық ерекшеліктер.

Аннотация: Данная статья посвящена рассмотрению психолого-педагогических особенностей межличностных взаимоотношений в подростковом возрасте на примере учащихся 7-8 классов. В работе анализируется новообразования подросткового возраста.

¹ Научный руководитель, к.п.н., профессор ИнЕУ Л.А.Семенова

Ключевые слова: Подросток, межличностные отношения, психолого-педагогические особенности.

Abstract: This article is devoted to the consideration of psychological and pedagogical features of interpersonal relationships in adolescence on the example of students in grades 7-8. The paper analyzes neoplasms of adolescence.

Keywords: adolescence, interpersonal relationships, psychological and pedagogical features.

Подростковый период по Л.С. Выготскому – это, совокупность условий, которые в наибольшей степени предрасположены к воздействию разных психотравмирующих факторов.

Одними из основных факторов являются неправильное, недостойное поведение родителей, конфликты во взаимоотношениях между собой, наличие тех недостатков, которые унижительны, по мнению подростка, а также окружающих, неуважительное, оскорбительное отношение к подростку, проявление неуважения и недоверия к ребенку.

Одна из главных задач переходного возраста - переориентация общения с родителями, учителями, со старшими, на более или менее равных по положению. Роль эмоциональной функции общения проявляется в двух аспектах: в приобретении опыта эмоциональных отношений с людьми и в развитии эмоционального притяжения окружающей действительности [1]. Одним из основных моментов в подростковом возрасте является новообразование, где меняются представления подростка о самом себе.

Современный подросток сегодня ощущает себя почти взрослым, часто отвергает принадлежность к окружающим его другим детям. Но при этом самого ощущения настоящей взрослости у него нет, есть сама потребность быть признанным взрослым. Сегодня деятельность общения очень важна для полноценного общения и формирования личности подростка, поскольку в ней формируется подростковое самосознание.

Самосознание по Выготскому – это некое общественное знание, перенесённое во внутренний мыслительный план. Подросток сейчас умеет осуществлять контроль за своим поведением, отвечает за решение поведения, а именно нормы поведения.

Подростковый возраст это очень трудный и самый сложный возраст. Этот возраст называют, как переходный, в нем происходит переход от детства к взрослости, от незрелости к зрелости. Подросткам свойственно изменение условий в жизнедеятельности. Все это приводит к возникновению новых форм сотрудничества между ровесниками, изменению психики.

В подростковом возрасте происходит познание самого себя, у него формируются собственные взгляды и суждения; появляется интерес к себе; пытается оценить собственные возможности, поступки, сопоставляя себя с ровесниками [2].

Один из ведущих американских психологов А. Гезелл составил следующую периодизацию и классификацию подросткового периода, где представил важные особенности характерные для поведения.

10-11 лет - это возраст, в котором подросток уравновешен, доверчив, легко воспринимает повседневную жизнь, равно общается со своими родителями, и мало думает, и заботиться о собственной внешности. В десять лет начинается перестройка в организме, подросток показывает свой негативизм, импульсивность у них часто меняется настроение, возникают ссоры с ровесниками, разногласия с родителями.

В одиннадцатилетнем возрасте происходит взрыв взглядов и меняется отношение к миру, оно становится наиболее позитивным, возрастает желание быть самостоятельным от семьи и одновременно с этим возрастает влияние со стороны сверстников.

Главными чертами данного возраста являются разумность, терпимость, чувство юмора. Подросток начинает активно проявлять инициативу, заботиться о внешности, интересуется противоположным полом. В возрасте тринадцати лет ведущим является интровертность, обращение внутрь себя. Подростки становятся чувствительными к критике, самокритичными, склонными к уходу в себя.

Подростки начинают проявлять интерес к психологии, более критичными становятся по отношению к родителям, более избирательными в дружбе. В четырнадцать лет происходит смена интроверсии на экстроверсию, ребенок становится экспансивным, общительным, энергичным, растет его уверенность в самом себе, проявляется интерес к людям, различиям между ними. Экспансивность у подростков проявляется в склонности задавать провокационные вопросы, в повышенной общительности и попытках анализа реакций других людей в непосредственном общении. Для подростков сейчас очень интересно само понятие «личность», им очень интересно рассуждать и размышлять вопросы в области психологии, сравнивать себя с другими, активно идет идентификация с разными группами, участниками, в них узнаются собственные черты. Для пятнадцатилетних подростков характерно изучать и рассматривать индивидуальные различия.

Основным моментом для этого возраста является духовная независимость, которая способствует развитию и формированию личности ребенка в школе и семье.

Желание свободы у подростков совмещается с повышением самоконтроля и является началом понятого самовоспитания, что является положительным новообразованием. Часто в этом возрастной период увеличивается ранимость ребенка, его чувствительность к вредному влиянию. Повышается потребность в нахождении групповой принадлежности, групповой идентификации.

В шестнадцатилетнем возрасте вновь возникает равновесие, подросток оптимистичный, внутреннее независимый, эмоционально выдержанный,

коммуникабельный, направленный в ясное будущее. Возраст 16 лет характеризуется жизненным оптимизмом [3].

Л.С. Выготский утверждал о структуре личности подростка о том, что нет ничего постоянного и решительного. Но, за счет сильного интеллектуального развития возникает влечение к самоанализу; доступным становится самовоспитание. К началу юношеского возраста мнения о самом себе у подростка становится устойчивым, складывается целостная система «Я - концепции».

Растущий человек проходит, как мы отметили выше, не одну стадию возрастного развития, и на каждой стадии происходят значимые видоизменения психологического и физического состояния, меняется его эмоциональное и коммуникативное восприятие. Нужно заметить, что не все подростки при этом достаточно хорошо распоряжаются своими чувствами, мыслями, поступками. Подросток, не успев приспособиться и осознать совершающиеся изменения, в результате становится нерешительным в себе, менее доверяет другим людям, становится более конфликтным или склонным к депрессивным состояниям. Подростки в течение периода обучения в школе несколько раз испытывают кризисные ситуации. И соответственно, многие подростки в этот период оказываются в разряд трудных детей. Р.С. Немов отмечает, что нельзя не заметить особенно опасные отрицательные проявления, так как они могут развиваться и закрепиться, но в тоже время нельзя и «перегибать палку» в отдельном контроле и наибольшей строгости: они могут привести также к аномальным изменениям характера и к упрочению отрицательных проявлений [4].

В подростковом возрасте резко возрастает чувствительность детей к различному роду психотравмам, конфликтам, утратам, неприятностям. Особенное значение имеют две группы факторов, имеющих хронический характер: это неправильное воспитание и конфликтные ситуации.

Во вторую группу включаются следующие ситуации:

- эмансипационный конфликт, в том числе отравление свободой;
- конфликт на основе реакций группирования со сверстниками;
- конфликт на основе комплекса собственной неполноценности (действительной или воображаемой);
- конфликт на почве краха завышенных притязаний;
- конфликт на основе невозможности удовлетворения высоких требований к самому себе [5].

Из приведенного перечисления видно, что у подростков в значительной степени психологические конфликты не только с самим собой, но практически всегда с непосредственным окружением.

В этот период резко возрастает недовольство своим телом, раздражительность, вызванные гормональными перестройками, глубоко меняется отношение к миру, возникает потребность в независимости, появляется грубость, цинизм, нонконформизм.

Очень большая часть конфликтов в подростковой среде рождается из-за претензии на позицию лидерства в микрогруппе, микрогруппах. К примеру, это может быть конфликт действующего и возможного лидера, который только начинает набирать авторитет в определенной микрогруппе [6].

Также конфликты могут возникать при взаимодействии лидеров из нескольких микрогрупп, в этой ситуации каждый лидер хочет быть признанным, хочет стать авторитетом. При этом лидеры могут притягивать в конфликтные ситуации сторонников, таким образом расширяя масштабность межличностного конфликта. Ученические конфликты ликвидируются обычно классным руководителем совместно с родителями, которые совместными усилиями стараются наиболее грамотно подобрать подросткам-лидерам какую – то специфическую сферу для их полноценной личностной реализации.

Очевидна положительная роль межличностного конфликта для полноценного развития личности подростка. Она состоит в том, что при преодолении конфликтной ситуации, при решении внутренних, внешних противоречий, и в последствии уже самого конфликта, подросток переходит на новую для него ступень развития.

Весь контингент трудных подростков автор Н. Вайзман выделил в три группы:

Первую – группа, которая включает в себя психически неустойчивых подростков, отстающих в физическом, половом развитии от сверстников. Они отличаются внушаемостью, безответственностью, неустойчивостью интересов, эмоциональной поверхностностью. Они пропускают занятия, не подчиняются принятым нормам.

Вторая группа – подростки, отличающиеся ускоренным половым развитием и повышенной эффективностью, агрессивностью, возбудимостью. Ребят этой группы характеризует бурная реакция на всевозможные запреты со стороны родителей и воспитателей.

Третья группа – подростки, которым свойственна расторможенность влечений: для них показательна бродяжничность, гиперсексуальность, употребление наркотиков [7].

Данная категория подростков чаще всего воспитывается в асоциальных семьях, где их жизнь проходит в атмосфере постоянных конфликтов. Это формирует такие качества как жестокость, раздражительность, агрессивность. В целом, все отклонения, отраженные в описанных группах, возникают как результат педагогической запущенности подростков. Отклоняющееся поведение определяется как взаимодействие подростка с микросоциумом, которое нарушает его социализацию и развитие вследствие отсутствия адекватного учета окружающей средой индивидуальных особенностей подростка.

В подростковом возрасте возникают проблемы с родителями, главным образом связанные с недопониманием (некоторые родители не успевают за

изменениями, стремительно происходящими с их детьми). Один ребенок привязан к своим родителям и ждет от них понимания, с другой стороны он претендует на большую самостоятельность в решении каких-то дел и проблем.

Подводя итоги, определим, что подростковый период – это наиболее напряженный период. Для подростков свойственны такие проявления как повышенная конфликтность, личностное развитие их специфично. Происходящие межличностные конфликты создают важные ситуации личностного развития, в ходе которых изменяется динамика ценностей, мотивов, происходит переструктуризация когнитивных образований подростка. При чем это несет в себе как позитивное, так и негативное влияние на развивающуюся личность.

Литература

1. Выготский Л.С. Психология развития человека. М.: Эксмо, 2006. 136 с.
2. Кулагин И.Ю. Возрастная психология: Полный жизненный цикл развития человека. М.: Академический проект. 2013. 432 с.
3. Раттер М. Помощь трудным детям. М.: Институт общегуманитарных исследований, 2018. 432 с.
4. Немов Р.С. Психология. М.: Владос, 2009. 688 с.
5. Осипова А.А. Справочник психолога по работе в кризисных ситуациях. Ростов-наДону: Феникс, 2006. 315 с.
6. Малышев И.В. Влияние современных субкультур на адаптационные возможности личности подростков и их ожидания к требованиям социальной среды//Пензенский психологический вестник. 2017. № 1. С. 122-134.
7. Вайзман Н.П. Реабилитационная педагогика. М.: Аграф, 1996. 158 с.

Болашақ педагог-психологтардың шығармашылық әлеуетін дамытуда тренингтік технологияны қолданудың маңызы

Сматова К.Б., Абдимомынова Б.А.

**М.Х. Дулати атындағы Тараз өңірлік университеті, Тараз қ.
e-mail: Smatova_k@mail.ru**

***Аннотация.** Мақалада болашақ педагог-психологтардың шығармашылық әлеуетін дамытуда тренингтік технологияны қолданудың маңыздылығы қарастырылған. Осы мәселе аясында педагогтың атқаратын рөлі аса маңызды. Ол тренинг барысында жеке тұлға дамуының мәселелерін тиімді шешуге, қарым-қатынас дағдылары мен шығармашылық әлеуетті сәтті қалыптастыруға ерекше назар аударады.*

Аннотация. В статье рассматривается важность использования тренинговых технологий в развитии творческого потенциала будущих педагогов-психологов. В рамках данного вопроса очень важна роль педагога. Особое внимание в ходе тренинга уделяется эффективному решению проблем развития личности, успешному формированию коммуникативных навыков и творческого потенциала.

Annotation. The article discusses the importance of using training technologies in the development of the creative potential of future teachers-psychologists. Within the framework of this issue, the role of the teacher is very important. Special attention during the training is paid to the effective solution of problems of personal development, successful formation of communication skills and creative potential.

Кілт сөздер: шығармашылық әлеует, тренингтік технология, жеке тұлға дамуы, мотивациялық-қажеттілік, танымдық іс-әрекет.

Ключевые слова: творческий потенциал, тренинговые технологии, развитие личности, мотивационная потребность, познавательная деятельность.

Keywords: creative potential, training technologies, personality development, motivational need, cognitive activity.

Соңғы жылдары қоғамдық және әлеуметтік өмірдегі болып жатқан елеулі өзгерістер Республикамыздың білім беру жүйесінің алдына көптеген жаңа міндеттер жүктеп отыр. Әсіресе білім беру жүйесінде ұлттық және жалпы азаматтық рухани құндылықтар негізінде жастардың тұлғалық мәдениетін қалыптастыру, тұлғалық жан-жақты дамуына қолайлы жағдайлар жасау өзекті мәселелердің біріне айналып отыр.

Бүгінгі таңда жас ұрпақтың білім алуы мен дамуына ерекше ден қойылып, көңіл бөлінуде. Психологиялық-педагогикалық зерттеулерде болашақ педагог-психологтардың шығармашылық әлеуетін дамытуда тренингтік технологияны қолданудың маңыздылығы елеулі мәселелердің біріне айналып отыр. Алайда, ол жеке тұлғаның дамуын оқу қызметіндегі бірінші кезектегі міндет деп танығанда, оның психикалық дамуын қалыптастыруға ерекше мән бергенде жүзеге асады.

Оқу қызметін атқару барысында болашақ мамандардың бойында жаңа психикалық құбылыстардың дамуына негіз қалайтын және ең алдымен заттардың пайда болу және даму заңдылықтарын ашуға бағытталған теориялық ойлау негізі және зейіні дамиды, жеке тұлға белсенділігі арта түседі. Жеке тұлғаны рухани дамыту – өзінің өмірдегі орнын, атқаратын міндетін, қазіргі және болашақ ұрпақ алдындағы жауапкершілігін, дүниенің күрделі құрылымын түсіну және өзін-өзі үздіксіз бірқалыпты жетілдіру [1]. Жеке тұлға дамуы – өз мүмкіндіктерін үздіксіз кеңітіп, қажеттіліктерін арттырып отырумен байланысты. Осы даму деңгейі нақты адамға тән болған қарым-қатынастар аймағымен өлшенеді.

Даму деңгейі жоғары болған адам өзінің рухани мәртебелігімен, қоғамдық мәнді құндылықтармен ерекшеленеді. Мұның барлығына шығармашылық әлеуетті дамыту арқылы қол жеткізуге болады. Жеке тұлғаны дамыту үрдісінде шығармашылық қабілетті дамытуға да күрделі міндеттер артылады. Жүргізілген зерттеулер нәтижесінде болашақ маман тұлғасының мотивациялық құрылымында түбегейлі өзгерістер болатыны анықталды. Олар танымдық мүдделерінің жедел қалыптасуы негізінде оқу қызметі мотивтерінің қайта құрылуынан басталады. Бұл оның оқу материалына көзқарасы арқылы айқындалып, қызығуын қанағаттандыратын көздерді өз бетімен іздеуге жетелейді. Яғни, оқу-танымдық мотивтер оқуда ғана емес, тұлға тіршілігінің бүкіл жүйесінде жетекші орын алады. Өйткені, осы мүдделер ортақ ұжымдық қызмет барысында пайда болады, олар – топтық құндылық бағдары ретінде ұғынылады.

Оқытудың жаңа эксперименттік жүйелері шеңберінде болашақ педагог-психологтардың шығармашылық әлеуетін дамыту мен мотивациялық-қажеттілік саласында елеулі өзгерістерді айқындайтын фактілер жинақталады. Нәтижесінде, оқу және тәрбие арасындағы байланысты айқындайтын педагогикалық тәжірибе пайда болады. Бұл болашақ педагог-психологтардың жеке тұлғасы, шығармашылық әлеуеті мен коммуникативті қабілеті дамуының заңдылықтарын зерттеу міндетін толық мөлшерінде қоюға мүмкіндік туғызады. Осы міндет оқу материалы мазмұнын талдау және жинақтау ұстанымы негізінде оқу қызметін қалыптастыру шеңберінде жүзеге асады.

Оқыту үрдісінде болашақ педагог-психологтардың шығармашылық әлеуетін дамытуда педагогтың атқаратын рөлі өте маңызды. Ол сабақты өткізу барысында оқытудың жаңа технологиясын саралай отырып, студент білімі, іскерлігі және дағдысының қалыптасуына басшылық жасайды. Жаңа технология негізінде оқу циклін қайта жаңғырту идеясы алынған. Оның мазмұнына: оқытудың жалпы мақсатын қою; жалпы құрылған мақсатты нақтыландыруға көшу; оқушылардың білім деңгейін алдын ала (диагностикалық) бағалау; оқу әрекетінің жиынтығы (бұл кезеңде жедел кері байланыс негізінде түзету жүргізілуі тиіс); нәтижені бағалау енеді.

Осының негізінде оқу үрдісі «модульдік» сипат алып, құрылымы ортақ, бірақ мазмұны әр түрлі жеке блоктардан жасалады. Модульдік оқыту технологиясының осы нұсқасын құруда біз толық меңгеру әдістемесінің негізгі шарттарын, құрылып жатқан жаңа технологиялардың негізгі қағидаларын ұстандық. Сонымен қатар, дидактиканың қазіргі талаптарына байланысты бірқатар өзгерістер енгіздік: оқыту барысында тұлғаға бағытталған, танымдық-шығармашылық қызметті ұйымдастыруға, оқу үрдісін өзара сөйлесу негізінде құруға және т.б. ұмтылдык.

Осыдан келіп педагогтың оқу үрдісін құрудағы жұмысының өзгеруі туындайды. Толық меңгеру әдістемесінде (Дж. Блок, Л.Андерсон және басқалар) әрбір оқу бірліктері ауқымында педагогтың қызметі былай құрылады: 1. Білім алушыларды оқу мақсаттарымен таныстару. 2. Берілген

тарау (оқу бірлігі) бойынша жалпы оқыту жоспарымен таныстыру. 3. Оқытуды жүргізу (негізінен педагогтың оқу материалын өзі баяндауы түрінде). 4. Диагностикалық тестіні ағымдағы тексеру. 5. Тексеріс нәтижелерін бағалау және тарау мазмұнын толық меңгерген білім алушыларды айқындау. 6. Толық меңгере алмаған білім алушылармен түзете оқытуды жүргізу. 7. Диагностикалық тест өткізу және оқу бірлігін толық меңгерген білім алушыларды айқындау [2].

Психологтардың пайымдауынша, әрбір дербес тарауды (тақырыпты) оқып-үйрену үш негізгі кезеңнен: кіріспе-қызықтырушылық, операциялдық-танымдық және рефлексиялық-бағалау кезеңдерінен тұруы тиіс (Л.М.Фридман). Аталмыш модульде кіріспе-қызықтырушылық кезең кіріспе бөлімінде іске асырылады. Бұл кезеңде бағдарламаның осы тарауын неге және не үшін оқып-үйренулері керек, өздері нақты нені меңгеріп, үйренулері тиіс, алдағы жұмыстың негізгі оқу міндеті қандай екенін түйсінуі қажет. Психологтар дәлелдегендей, білімді неғұрлым тиянақты меңгеру үшін білім алушының мақсатты түсінуі (мақсаттың қозғаушы, қызықтырушы күш болуы) аса маңызды.

Сондай-ақ, болашақ педагог-психологтардың шығармашылық әлеуетін дамытуда психологиялық тренингтерді ұйымдастыру да аса маңызды. Психологиялық тренинг психологиялық ықпалы топтық жұмыстың белсенді әдістеріне негізделген арнайы ұйымдастырылған қарым-қатынас формасы. Тренинг барысында жеке тұлға дамуының мәселелері неғұрлым тиімдірек шешіледі, қарым-қатынас дағдылары, шығармашылық әлеует пен коммуникативті қабілет сәтті қалыптасады. Тренингтің басты артықшылығының бірі – оған қатысушы адам өзін басқалар қабылдағанын және де қабылдайтынын сезінеді. Ол топтың толық сеніміне ие болады және де ең маңыздысы – өз ойларын және сезімдерін, уайымдары мен күмәндарын білдіруде басқаларға сенім арта алатындығында [3].

Психологиялық тренингтің басты міндеті – қатысушыға өзіндік жеке ерекшеліктерін көрсете білуіне көмектесу және шығармашылық әлеуетті дамыту болып табылады, ал ол үшін өз-өзінді қабылдай және тани білуді үйрену қажет. Оның барысында шығармашылық әлеуетті дамыту мақсатында түрлі категориялармен жұмыс жасаудың топтық формасы алынады. Тренинг топарының қатысушылары топта келесі мінез-құлық принциптерін ұстануы қажет: топтың әрбір мүшесі әрқайсысы туралы не айтқысы келсе де айта алады, әрбір мүшесі топта болып жатқан жағдайлар туралы, топ мүшелері туралы да «осында және қазір туындаған барлық ой пікірлерді дауыстап айта алады».

Тренинг топпен жаттығуларды орындау, оларды жаңа сыналудылармен қайталау, жаттығуларды өзгерту немесе оларды қайта жабдықтау процесі болып табылады. Оның барысында біз толымды және толымсыз жаттығуларды ажыратамыз. Толымды жаттығулар келесі құрылымдық бөлімдерден тұрады:

- жаттығуға мотивация тудыру;

- сыналушыны таңдау (іріктеу);
- жаттығуларды орындау;
- көрермендерден кері байланыс алу;
- сыналушының өзіндік сезімі.

Толымсыз жаттығулар – бұл қысқартылған жаттығулар. Мұнда ең адымен кері байланыс пен сезіну орын алады. Шығармашылық әлеует мәселесі көптеген ғалымдардың – философиялық, әлеуметтану, әлеуметтік психология, жеке тұлға психологиясы және педагогикасы тоғысында пайда болды. Шығармашылық әлеуетті дамытуда тілдік қатынасты дамыту да маңызды. Тіл – дегеніміз сөздік белгілердің жүйесі. Ал белгі – шындық пен болмысты білдіретін бөлшек. Осы белгінің қасиеттеріне орай әр алуан іс-әрекеттер орындалып жүзеге асады. Белгілердің екі түрлі мәні бар. Жалпы тілдік белгілерді психологиялық фактор әрі құрал деуге де болады. Тілдік белгінің бірінші мәні – оның қоғамдық-әлеуметтік мәні. Адамзат тарихында бұл белгілер қоғам арқылы қабылданып, әр түрлі нәрселердің мән-жайын түсіндіреді. Тілдік белгілердің екінші мәні – олар арқылы адамдар бір-бірімен қарым-қатынас жасап, пікір алысатындығы болып табылады. Осыған орай дара адам үшін әрбір белгінің мәні бар, олар оның саналы түрдегі іс-әрекетіне әсер етеді [4]. Тіл үш түрлі қызмет атқарады: 1. Адамзаттың қоғамдық тәжірибесі. Бұл қызмет тіл арқылы білімді меңгеріп, дүниені танып білуін қамтамасыз етеді. 2. Тілдік қатынас нәтижесінде адамдар тілдесіп, бір-бірімен түсінеседі. Тілдің мұндай қызметін ғылыми атауда коммуникативті қабілет деп атайды. 3. Әрбір адамның өз мінез-құлқы мен іс-әрекетіндегі даралық тәжірибелерді күнделікті тіршілікте қолданып отыруы және сыртқы орта мен жағдайлардың өзгеруіне бейімделуі.

Шығармашылық – бүкіл тіршілік көзі. Адам баласының сөйлей бастаған кезінен бастап, бүгінгі күнге дейін жеткен жетістіктері шығармашылықтың нәтижесі. Бұған бүкіл халықтық, жалпы және жеке адамның шығармашылығы арқылы келдік. Әр жаңа ұрпақ өзіне дейінгі ұрпақтың қол жеткен жетістіктерін меңгеріп қана қоймай, өз іс-әрекетінде сол жетістіктерді жаңа жағдайға бейімдей, жетілдіре отырып, барлық салада таңғажайып табыстарға қол жеткізеді.

Болашақ мамандардың шығармашылығы практикалық әрекеттер мен ізденімпаздық арқылы дамиды. Шығармашылыққа үйрететін жұмыс түрлерінің бірі – тренингтік технологияларды қолдану болып табылады. Мұнда педагог пен білім алушы арасында ынтымақтастық қатынас сақталады. Педагог бақылаушы емес, бағалаушы емес, танымдық іс-әрекетті ұйымдастыратын шығармашылық істердің ұйытқысы. Осындай оқыту білім алушы интеллектісінің шығармашылық әлеуетін дамытады.

Әдебиеттер:

1. Бейсебаева Ұ. Мектептегі психологиялық қызметтің негізгі бағыттары бойынша практикалық материалдар. – 2014. – Б. 3-8.

2. Захарова В.П., Хрящева Н.Ю. Социально-психологический тренинг. – СПб.: Питер, 2012.–89 с.
3. Рувинский Л.И., Соловьева А.Е. Психология самовоспитания. – М.: Просвещение, 1998. – 54 с.
4. Бакли Р., Кэйпи Дж. Теория и практика тренинга. – СПб.: Питер, 2015. – 120 с.

Жасөспірімдерге кәсіби бағдар берудің психологиялық ерекшеліктері

К.Б. Сматова., А.Т. Бекмурзаева

М.Х. Дулати атындағы Тараз өңірлік университеті, Тараз қ.
smatova_k@mail.ru, bekmurzaeva.aigerim@bk.ru

Аннотация. Мақалада жасөспірімдерге кәсіби бағдар берудің психологиялық ерекшеліктері қарастырылған. Кәсіби бағдар беру – мамандықтардың өзіндік ерекшеліктері жайлы жасөспірімге практикалық кеңес беріп, бағыт бағдар беру болып табылады.

Аннотация. В статье рассмотрены психологические особенности профессиональной ориентации подростков. Профорентация-это практическое консультирование и ориентирование подростка о специфике профессий.

Annotation. The article discusses the psychological features of the professional orientation of adolescents. Career guidance is a practical counseling and orientation of a teenager about the specifics of professions.

Кілт сөздер: Кәсіби бағдар, жасөспірім, тұлға, психолог, мамандық.

Ключевые слова: профорентация, подростковый возраст, личность, психолог, профессия.

Keywords: career guidance, adolescence, personality, psychologist, profession.

Мамандықты дұрыс таңдау – ол өмір жолының сәттілігінің негізі.

Э. Ф. Зеер

Жасөспірімге кәсіби бағдар беру мәселесі бүкіл әлемнің бұрыннан талқыланып келе жатқан ауқымды тақырыптардың бірі. Шет елдік профессорлар 1908 жылы Ф.Барсонс Гарворд университетінде(АҚШ) жас жеткіншектерге болашақ өмір жолын дұрыс таңдау үшін «кәсіптік бағар беру бюросын» құраған болатын. Одан кейін 1910 жылы Нью-Йоркте

аналогиялық бюро құрылды. Бюроның міндеті адамдарға, әсіресе оқушыларға терең түрде кәсіптің түрлерінің жұмыс жасау ерекшеліктерін үйретіп білім беру болды [1, б. 70-80].

Кәсіби өзін-өзі анықтаудың мақсаты адамның еркін мамандық тандай білу қабілетін дамыту – оның жеке өз өмірін басқару, яғни мақсат қою, нақты сала бойынша тандау жасай алатын тұлға қалыптастыру.

Жасөспірімдерге кәсіби бағдар бойынша ТМД ғалымының арасынан Е.А. Климов, И.С. Кон, В.Н. Шубкин, және Қазақстанық ғалымдардың ішінен педагог-психологтар Қ.Б. Жарықбаев, Р.М. Қоянбаев қарастырған болатын [2, б. 96-102].

Кәсіпті өзінің қалауымен және саналы түрде тандау адамның алдындағы өмірін, өзін-өзі ұсынуы, жақсы маман, кәсіби өсу қабілеті мен бәсекелестік қабілетін дамытуға мүмкіншіліктер береді. Жасөспірімге кәсіп тандау үлкен моральдық мәселелердің бірі.

Жасөспірімнің өзін-өзі анықтауын кәсіби сала бойынша өзін маман ретінде анықтауын қарастыруға болады. «Тұлға» ұғымы психологияда күрделі категория болып табылады. Әдетте тұлға деп өзін қоғамда белсенді жүзеге асыратын субъектіні қарастырады. Бұл жерде оның белсенділік көзін және кемелділік дәрежесін бөліп қарастырады. Тұлғаны түсінудегі неғұрлым дәстүрлік анықтама – тұлғаны сыртқы ортамен, қоғамдық күшпен анықталады деп түсініп «тұлға қалыптасуы» деген сөз тіркесін қолдануға болады.

Тұлғаның өзіндік анықтау мәселесіне әдіснамалық-психологиялық ықпалдар жүйесін С.Л.Рубинштейн, А.Н.Леонтьев, В.Ф.Сафин еңбектерінде жан-жақты көрсетілген. С.Л.Рубинштейн тұлғаның тәуелділігі өмірдің жағдайлары мен шарттарына ғана тәуелді емес, сонымен бірге өмірде басқада тұлғағаларға тәуелді екендігін атап көрсетті. Бұл жерде тұлға өмірдің субъектісі ретінде айқындалады.

И.С.Кон жас ерекшеліктер психологиясында кәсіптік анықтауды бірнеше кезеңдерге бөлген:

1-ші кезең – балалар ойыны, ойын барысында бала өзінің мінез-құлқына байланысты жекелеген элементтері, әр түрлі кәсіптік рольдерді ойнап көрсетеді.

2-ші кезең – жеткіншектің фантазия, жеткіншек өзіне ұнайтын кәсіпті арманап, өзін сол мамандық өкілі ретінде сезінеді.

3-ші кезең – жасөспірімдердің мамандық тандауы. Әртүрлі қызметтің түрлерін сұрыптайды. Әуелгі олар қызығушылығы тұрғысынан бағалайы, сосын өзінің қабілетіне қарай, соңынан бағалау жүйесі тұрғысынан қарайды.

4-ші кезең- өзіне ұнаған кәсіпті тандауға практикалық шешім қабылдау, өзіне ең басты 2 компонентті кіргізеді; болашақ еңбектің біліктілік деңгейін, көлемін және оған дайындалу ұзақтығын және нақты мамандық тандауды анықтайды [3, б. 77].

Жасөспірімнің кәсіби мамандық таңдауы тек қоғамық қана емес, сонымен қатар психологиялық мәселеге да жатады. Осыған байланысты негізгі психологиялық пайымдар бар. Олар төмендегідей:

- Адам ойының тұрақтылығы мен жеке қабілетінің практикалық өзгеріссіздігі осыларға байланысты, яғни адамның іс-әрекетіндегі, қызметіндегі мүмкіндігі мен жетістігі. Бір жағынан кейбір жұмысқа сәйкес келетін жұмыс таңап алу, ал екінші жағынан адамның жеке қабілетіне сәйкес келетін жұмыс таңдап алу.

- Әрбір адамның керекті қабілетін қалай болса да бөліп алуға болады деген ойдан туындайды. Бұл екі жақындау да әр түрлі болып жіктелуі мүмкін, бірақ оларың ортақ методологиялары жетіспеушілігі сонда, яғни жеке қабілеттілік пен еңбектік іс-әрекет. Тұтас және бір-біріне қарама-қарсы алыптар деп қарастырылады. Сонда да оның бірі екіншісіне бағындырылады.

- Бұл іс-әрекеттің жеке стиліндегі жіктелу ізденісі, яғни іс-әрекетпен естің жалғыздығы.

Бұл концепция Е.А.Климов бойынша жіктелген келесі алғы шарттарына негізделген: - іс-әрекеттің жетістігі үшін тұрақты тәрбиелейтін жеке психологиялық қасиеттер профессионалды іс-әрекет талаптарына тәсілдену нұсқасы; кейбір нашар дамыған жеке қабілеттерді жаттығулар арқылы басқа қабілеттің араласуымен немесе тәсілдерімен орнын толтыру; қабілеттің жіктелуін тұлғаның жеке өзінің қасиетімен бірге жүргізу қажет, яғни дамудың ішкі талаптарын, сыртқы талаптарымен есептестіру.

«Кәсіби кеңес» - әр түрлі мамандықтардың өзіндік ерекшеліктері жайлы сауаты аз жасөспірімге практикалық кеңес беріп, бағыт бағдар беру. Кәсіби кеңеске - тиісті маманыққа сай медициналық, психологиялық талаптар туралы, осы мамандықтың әлеуметтік қоғамға қаншалықты қажет екендігі жайлы түсінік қалыптастыру жатады. Бұндай шараларды арнайы мекемелер, психолог мамандар, сынып жетекшілері жүргізе алады.

Кәсіби кеңесте – жасөспірімге кәсіптің қиындықтарын, медициналық қарсы көрсеткіштері жайлы, болашақта сол кәсіптің даму перспективасы жайлы жалпылама түсінік берілуі керек. Сонымен қатар түрлі мамандықта оқып жатқан студенттермен кездесулер өткізіп, жасөспірімдердің таңдаған мамандығына деген қызығушылығын арттыруға болады.

Жасөспірімдерге түрлі сала мамандарымен кездесу ұйымдастыру барысына сынып жетекшісі және ата-анасы қатысуына болады. Мұндай кездесулерде, оқушыларға кәсіп жайлы қажетті мағлұматтар қамтылады. Олар:

- Кәсіп жөнінде жалпы мәлімет;
- Еңбектің санитарлық-гигиеналық жағдайы;
- Мамандыққа деген психологиялық-физиологиялық талап;
- Кәсіптік қызметтің экономикалық және құқықтық арнайы дайындығы

туралы.

Жасөспірімнің мамандық таңдауда ішкі белсенділігін қалыптастыру арқылы, ол психологтың басым көмегінсіз кәсіби бағдар бойынша өз

мәселелерін шешуге үйренеді. Кәсіби өзін-өзі анықтауға арналған тұлғаның белсенді ұстанымдары мыналарды қамтиды:

- өзін-өзі анықтау барысында туындайтын мәселені байқауға дайын болу;

- өз бетінше шешім қабылдауға тырысу;

- кәсіби психолог-кеңесшінің көмегіне жүгінуге дайын болу;

- кәсіби психолог-кеңесшімен мәселе бойынша келісілген талаптарды барынша орындауға дайын болу;

- кәсіби кеңес беру шеңберінен тыс белгілі бір әрекеттерді өз бетінше жасауға дайын болу (психологтың ұсынысы бойынша).

Бірақ барлық жасөспірімдер мұндай талаптарға дайын емес, сондықтан олардың белсенді болуына ықпал жасайтын мынадай жүйелі жұмыс жоспары қажет:

- жасөспірімдермен эмоционалды және сенімді байланыс орнату;

- жасөспірімнің мәселесін бірлесіп нақтылау: мұнда психолог өзін-өзі анықтау жағдайын бағалаудың әдістерін қолдана алады, олар түсінікті болып қана қоймай, сонымен бірге оның жағдайын бағалауға көмектеседі;

- жасөспірімнің мәселесін бірлесіп шешу: мұнда кәсіби психолог-кеңесші мәселенің қалай шешілетінін және мүмкіндігінше оны шешуге мүмкіндік беретін әдістемелерді қолдана алады;

- жасөспіріммен жүргізілген жұмыс барысын бірлесіп қорытындылау, ол үшін түсінікті және қолжетімді әдістерді қолданған жөн;

- жұмыс барысында кәсіби психолог-кеңесшінің белсенділігін төмендету, ал жасөспірімнің мәселесін тәуелсіз шешуге мүмкіндік беру қажет.

Жасөспірімге кәсіби бағдар барысында белсендіру мыналарды қамтиды: пассивті тұлғаны белсендіру, оның қызығушылығын, рефлексиясын, тәжірибесін және болашақ өмірге деген үмітін ояту; оқушыларды саналы, мақсатты, еңбек нарығын болжайтын және өзін-өзі анықтау жағдайын жоспарлай білетін белсенді тұлғаға айналдыру [4, б. 14-19].

Мамандық таңдауға кәсіптік бағдар беруде әрбір жасөспірімнің психофизиологиялық, жеке қасиеттері, мамандық таңдаудағы басты себептері назардан тыс қалмауы керек. Кәсіптік білім беру жүйесінде жоспарлы кәсіби бағдар беру ісін дұрыс ұйымдастырғанда ғана педагог-психолог жұмысын жеңілдетіп, көптеген тәрбие мәселелерін ұтымды шеше алады.

Әдебиеттер:

1. А.Қ.Егенисова. Жоғарғы сынып оқушыларына кәсіби бағдар берудің психологиялық ерекшеліктері., – Алматы, 2009. – 190 б.
2. Е.К.Климов. «Психология профессионального самоопределения. – Москва, 2004. – 260 с.

3. Климов Е.А. Пути в профессионализм. Психологический взгляд. – Москва, 2003. – 309 с.
4. Ермохина О. Опыт профориентационной работы с воспитанниками. – Москва, 2021. – № 2. – С.38-42.

Оқушылардың кәсіби бағыттылығын қалыптастырудың факторлары

К.Б. Смадова, Д.Р. Муфтулаева
М.Х. Дулати атындағы Тараз өңірлік университеті, Тараз қ.
e-mail: Smatova_k@mail.ru

Аннотация. Мақалада мектеп оқушыларының кәсіби бағыттылығын қалыптастырудың мазмұны қарастырылған. Мектеп оқушыларының кәсіби бағыттылығын қалыптастырудың негізгі факторлары: психологиялық сауаттылық, үйлесімді қарым-қатынас, өзіндік жұмыстарды ұйымдастыру және педагог-психолог кәсібилігі болып табылады.

Аннотация. В статье рассматривается содержание формирования профессиональной направленности школьников. Основными факторами формирования профессиональной направленности школьников являются: психологическая грамотность, гармоничное общение, организация самостоятельной работы и профессионализм педагога-психолога.

Annotation. The article discusses the content of the formation of the professional orientation of schoolchildren. The main factors in the formation of the professional orientation of schoolchildren are: psychological literacy, harmonious communication, organization of independent work and professionalism of the teacher-psychologist.

Кілт сөздер: кәсіби бағыттылық, педагог-психологтың кәсіби құзыреттілігі, мектеп оқушыларын кәсіби іс-әрекетке бейімдеу, креативтілік.

Ключевые слова: профессиональная направленность, профессиональная компетентность педагога-психолога, адаптация школьников к профессиональной деятельности, креативность.

Keywords: professional orientation, professional competence of a teacher-psychologist, adaptation of schoolchildren to professional activity, creativity.

Қазіргі білім берудің басты міндеті – білім мазмұнына жаңалық енгізудің тиімді жаңа әдістерін іздестіру мен оларды жүзеге асыра алатын, білім беру кеңістігінде үйлесімді және кәсіби дамыған тұлғаны даярлау болып табылады. Оқушылардың кәсіби бағыттылығын қалыптастыруда оның

негізгі факторларын анықтау аса маңызды. Маңызды факторларды атап өтсек: психологиялық сауаттылық, үйлесімді қарым-қатынас, өзіндік жұмыстар мен педагог-психолог кәсібилігі болып табылады.

Оқушы психикасының негізгі заңдылықтары мен мазмұнын білу оның психологиялық құзыреттілігін өсіруге мүмкіндік береді [1]. Сонымен қатар, психологиялық сауат арқылы оқушы айналадағы ақиқатқа, ең бастысы, өз-өзіне немқұрайлы емес, белсенді қарайтын болады. Психика саулығын сақтауда оқушының жан-жақты дамуын, денсаулығын үнемі қадағалап отыру, пайда болған өзгерістерге дер кезінде түзетулер енгізу, психикалық ахуалдың қалыпты болуын қамтамасыз ету маңызды. Тұлғаның психологиялық даярлығы өз іс-әрекетін, басқа адамдармен қарым-қатынасын жетілдіруге, дамытуға бағытталған өзіндік әрекеттері арқылы анықталмаған: білім беру арқылы кәсіби іс-әрекетке дағдылану, бейімделу, одан тұлғаның шеберлік деңгейіне көтерілу шарттары ғана қойылады [2]. Шебер педагог-психолог, біріншіден, халқымызға тән жастарымыздың бойында бар адамгершілік сипаттағы дүниетанымына, өз мәдениетіне, әдет-ғұрып, салт-санасына, қолөнер мен педагогикасына арқа сүйейтіндігіне және ашық-жарқындығы мен бауырмалдылығына, яғни қазақ ұлтының басқа халықтардың құндылықтарын сіңіре алушылық қабілетіне ерекше назар аударған жөн. Екіншіден, өзінің саласын терең меңгеруге міндетті. Үшіншіден, өздігінен білім алуға ынталы болуы керек. Педагог-психологтың жеке басының үлгісі – кәсібилікпен біте қайнасқан қасиет болуы керек. Себебі, кез-келген ұжымдағы қарым-қатынас психологтың жеке басының үлгісімен тығыз байланысты.

Сондай-ақ, педагог-психологтың психологиялық құзыреттілігін жетілдіру маңызды. «Құзыреттілік» терминіне алғаш анықтама беріп, лингвистикаға енгізген американдық ғалым Н.Хомский болды. Құзыреттілік дегеніміз – жеке тұлғаның белгілі бір мәселені шешудегі өзара байланысты білім, білік дағдыларының жиынтығы және адамның жеке өзінің іс-әрекет, қызмет саласына сай құзыреттерді меңгеруі. Сонымен, педагог-психологтың кәсіби құзыреттілігін мыналар сипаттайды: іс-әрекет, қарым-қатынас, таным мен өзіндік тану, өзіндік даму, өзін-өзі өзектендіру процестеріне қатысты жеке бас мәселелерін тиімді шешуді қамтамасыз ететін психологиялық құралдарды, әдіс-тәсілдерді белсенді түрде меңгеру және орынды қолдану; тәжірибе мен тұрмыстық психологиялық білімге дәлме-дәл талдау жасап, әлеуметтік ортаның нормаларын ескере отырып пайдалану; кең әлеуметтік ауқымдағы өзінің қарым-қатынасты, мінез-құлықты жетілдіруге бейімділік таныту.

Оқушылардың кәсіби бағыттылығын қалыптастыруда басты назарға алатын үш негізгі ерекшелікті атап өтуге болады: қызмет түрлерін орындаудағы нәтижелерінің әсерлілігі (білім беретін, дамытушы, тәрбиелеуші, диагностикалық, коррекциялық, өзіндік білім алу, т.б.); оқу үрдісіне қатысушыларымен (қатысушылар, әріптес-педагогтар, әкімшілік) қызметтестікті қамтамасыз етуге бағытталған, толық гуманитарлық

бағыттағы қарым-қатынас. Креативтілік – оқушының өзін-өзі дамытуындағы маңызды фактор. Оқушының креативтілігі оның тәжірибеге деген ашықтығымен анықталады. Оны жетілдіруді келесідей технологиялар қамтамасыз етеді: ойын (ойын модельдеу); психодиагностика және психоконсультация технологиялары; тренингтік технологиялар; дамыта оқыту технологиялары; инфокоммуникациялық технологиялар және т.б. Бұл технологиялар заманауи өмірде бейімделуге мүмкіндік беретін оқуларда тұлға қажеттіліктерін өтеуге; ақпаратты заманауи құралдар арқылы қолдануға; білім беру үрдісін ұйымдастыруда тұлғалық-бағыттылық қалыпты қамтамасыз етуге жағдай жасайтын білім беру траекториясын проекциялауға мүмкіндік береді.

Оқушылардың кәсіби бағыттылығын қалыптастыруда өзіндік жұмыстарды ұйымдастыруға ерекше назар аудару қажет. Өзіндік жұмыс – мұғалімнің көмегінсіз, оның нұсқауымен орындалатын тапсырма және танымдық қызығушылықтарымен дербес ұйымдастырылатын жұмыс. Оған рефераттар, ғылыми зерттеулер, курстық жұмыстар, дипломдық жұмыстар және т.б. жатқызуға болады. Өзіндік жұмыстар оқушылардың жаңа қабілеттерін, жан-жақтылығын, бәсекеге қабілеттілігін, шығармашылық белсенділігін дамыту жолындағы оқу жүйесінің бірі. Өзіндік жұмыстарды орындаудағы мақсат – оқушылардың жаңа қырларын ашу, кәсібилік дағдыларын дамыту, танымдық біліктерін қалыптастыру, сондай-ақ, білім, білік, дағдыны теңдей ұстауға дәріптеу. Өзіндік жұмыстарды ұйымдастыру дегеніміз – барлық білімді толықтай меңгеру, өткен сабақтарды қайта қарап бекіту және т.б. [3].

Кез келген оқушы кәсіби маман болғысы келеді. Ал кәсіби маман болудың жолдарына біздің пайымдауымызша: құзыреттілік, жаңа кезеңдегі жаңашыл идеялар, креативті ұсыныстар, оқушылардың өзіндік жұмыстармен көп айналысуы кіреді. Яғни, осы айтылған жұмыстармен көптеп айналысса көптеген жетістіктерге жете алады. Кәсіби бағыттылықты қалыптастырудың бірден-бір жолы – білім беру жүйесіндегі өзіндік жұмыстар болып отыр. Өйткені өзіндік жұмыс түрлерін қолданып, жүйелі, жаңа ойлар айтылып, инновациялық бағдарламаларды пайдалану арқылы кәсібиліктің бір сатысына өтуге болады. Өзіндік жұмыстарды орындау арқылы оқушылар кітап, журнал мен газеттерді талдап, сараптаулардың әрқайсысынан түйін жинайды. Тереңдетілген оқу, кітап түрлеріп саралау арқылы білімдерін одан әрі дамытады. Әр түрлі ғалымдардың тұжырымдамалары, ой-пікірлері және жаңа туындыларымен танысады. Жаңа терминдер мен кәсіби сөздерді үйреніп, мағыналарын аша біледі.

Ал мұғалімдердің кәсіби бағыттылығы дәл қазіргі таңда олардың кәсіби шеберліктерімен бағаланады. Қазіргі кәсіби педагогтардың қызметі қандай мұғалімді талап етеді? Кәсіби педагог оқушылардың жаңа бағытта дамуын, шығармашылық үрдістерді қолдана алуын, адам туралы ғылым жетістіктері мен компьютерлік технологияларды терең меңгеруін талап етеді. Құзыреттілік студенттің кәсіби сапасынан ықтаушы болғандықтан, білім

беру жүйесіндегі әрқашан туындап отыратын қарама-қайшылықтардың негізінде реттеледі. Мәселен, өзіндік жұмыстарды ұйымдастыру барысында оқушының білімді қабылдауы мен бұрыннан жинақталған тәжірибиесінен жаңа идеяларды ойлап табуы арқылы белсенді оқу іс-әрекетінің нәтижесін көруге болады. Соның нәтижесінде меңгерілген білім көлемі жаңа деңгейдегі түсініктермен байланыстырылады [4].

Қазіргі таңда білім беру жүйесінде оқушылардың шығармашылық әрекеті, олардың өздігінен ізденуі арқылы жаңа ақпаратты табуы және практикалық біліктерді қалыптастыру негізге алынып отыр. Соның негізінде оқыту әдістері мен оқу әрекеттері түрленіп, өзіндік жұмыстың құрылымы, мазмұны, оны ұйымдастырудың мақсат-міндеттері кешенді түрде дамиды. Әр түрлі идеялар мен тың ойлар арқылы өзіндік жұмыстар жаңа нұсқада ұйымдастырылса, оқушыларды кәсіби дайындау да жаңа бағыт алады.

Қорытындылай келе, дамыған ХХІ ғасырда креативті, жаңашыл технологияларды пайдалану – кәсіби бағыттылықтың бір қыры. Бүгінгі оқушы – ертеңгі білікті маман. Сол себепті оқушы жауапкершілігі мол, ізденімпаз, болашаққа бағдары бар тұлға ретінде қалыптасуы қажет.

Әдебиеттер:

1. Джакупов С.М. Управление деятельностью студентов в процессе обучения: Учебное пособие. – Алматы: Қазақ университеті, 2002.
2. Технология личностно-ориентированного образования / Под ред. И.С. Якиманской. – СПб., 2002. – 176 с.
3. Төребаева К.Ж., Есенғұлова М.Н. Психологиялық-педагогикалық диагностика. Алматы, 2012. – 304 б.
4. Хрящева Н. Психогимнастика в тренинге. Издательство: Речь, Институт Тренинга, 2006. – 337б.

«Тұлғааралық қақтығыстардың педагогикалық-психологиялық сипаты»

К.Б.СМАТОВА, Ғ.А.ҮСІПБЕК

М.Х.Дулати атындағы Тараз өңірлік университеті, Тараз қ.

smatova_k@mail.ru

Аннотация

Мақалада тұлғааралық қақтығыстардың педагогикалық-психологиялық ерекшеліктерін зерттеуге арналған теориялар мазмұндалған. Тұлғааралық даму қақтығысқа әсерлену тәсілдері арасындағы өзара байланыс орнатылған. Тұлғалар арасындағы қақтығыстардың ықпалы анықталып, қақтығыстардың педагогикалық-психологиялық себептеріне сипаттама жасалған. Қазіргі заманғы білім беру кеңістігінде тұлғааралық қақтығыстарды болдырмаудың әдістері мен тәсілдері жүйеленген.

Педагогикалық-психологиялық бағыттағы көптеген зерттеулерге талдаулар жасалған.

В статье изложены теории, посвященные изучению психолого-педагогических особенностей межличностных конфликтов. Установлено взаимодействие между способами взаимодействия межличностного развития с конфликтами. Определено влияние конфликтов между личностями, составлена характеристика психолого-педагогических причин конфликтов. Систематизированы методы и приемы предотвращения межличностных конфликтов в современном образовательном пространстве. Проведен анализ многих исследований психолого-педагогической направленности.

The article presents theories devoted to the study of psychological and pedagogical features of interpersonal conflicts. The interaction between the ways of interpersonal development interaction with conflicts has been established. The influence of conflicts between individuals is determined, the characteristics of the psychological and pedagogical causes of conflicts are compiled. The methods and techniques of preventing interpersonal conflicts in the modern educational space are systematized. The analysis of many studies of psychological and pedagogical orientation is carried out.

Кілт сөздер: Тұлға, қақтығыс, универсал, ресурс, динамизм, мобильділік, жаңашылдық.

Ключевые слова: Личность, конфликт, универсальность, ресурс, динамизм, мобильность, новизна.

Keywords: Personality, conflict, universality, resource, dynamism, mobility, novelty.

Қазақстан Республикасының білім беруді дамыту тұжырымдамасында «Білім берудің қазіргі негізгі мақсаты білім алып, білік пен дағдыға қол жеткізу ғана емес, солардың негізінде дербес әлеуметтік және кәсіби біліктілікке – ақпаратты өзі іздеп табу, талдау және ұтымды пайдалану, жылдам өзгеріп жатқан бүгінгі дүниеге лайықты өмір сүру және жұмыс істеу болып табылады» - делінген. Елбасы қол қойған мемлекеттік білім бағдарламасында жоғары білім мен ғылымды ұштастыра жүргізу жан-жақты айқындалған [1].

Бір қақтығыстар бүтіндей бір континентті және ондаған мемлекеттер мен халықтарды, келесілері үлкен және кіші әлеуметтік қауымдастықтарды, ал үшіншілері жекелеген адамдар арасында болып жатады. Бұрынғы заманнан бері адамдар пайда болғаннан қарсыластықтарды шешуге тырысты және конфликтілі емес қоғамда тұруды аңсады. Мемлекеттердің пайда болуы универсалды механизмді құруға талпынуға және конфликтінің шешімдерін табуға талпыныс ретінде қарауға болады.

Конфликт латын тілінен аударғанда тараптардың, ойлардың күштердің қақтығысы деген мағынаны білдіреді. Қақтығыстардың себептері әр түрлі болуы мүмкін; материалдық ресурстар, өмідегі басты құндылықтар, әлеуметтік құрылымдағы статусты-рөлдік айырмашылықтар, жеке бастық эмоционалды-психологиялық айырмашылықтар, және т.б. Қақтығыс адам өмірінің барлық өрісін, әлеуметтік қатынастардың барлық жиынтығын, әлеуметтік өзара келісімдерді қамтиды. В.И. Андреев зерттеулерінде конфликт өзінің мәнісінде әлеуметтік өзара қатынастардың бір түрі, оған субъектілер және қатысушылар жекелеген индивидтер, үлкен және ұжымдар кіреді [2].

Белгілі бір туындаған конфликтіні тиімді етіп шешу үшін адамға белгілі бір теориялық және қақтығыстық жағдаяттағы мінез-құлық дағдысын тәжірибелік тұрғыдан меңгеруі керек.

Қақтығыстар – қазіргі қоғамның әлеуметтік және саясаттық өмірінің маңызды құбылыстарының бірі болып саналады. Адамның қоғамдағы өмірі күрделі жеке индивидтердің, сонымен қатар үлкен және кіші әлеуметтік топтардың қызығушылықтарының қақтығысынан жиі алып келетін қарама-қайшылықтарға толы екендігі баршамызға анық.

Қазіргі қоғамдағы әлеуметтік дағдарыстық процестер, адамдардың педагогикалық-психологиясына кері әсер етіп, олардың бойында кернеулік, ашушандық, қатыгездік және т.б. жағымсыз қасиеттер тудырады. Мұндай қасиеттер қоғамымызды көптеген қиыншылықтарға және көптеген конфликттерге әкеп соқтырады. Статистика бойынша мұндай процесс әртүрлі әлеуметтік және демографиялық топтар арасында байқалады. Көбінесе жастар немесе жасөспірімдердің конфликтке түскіштігінің көрсеткіші өте жоғары. Әсіресе білімгерлер арасындағы қақтығыс мәселесі өзекті болып саналады.

Әсіресе жасөспірімдердің жеке адам болып қалыптасуы барысында, бұл өтпелі кезеңді басынан өткізуінде көптеген қиыншылықтарға кездеседі әлпештеген балалық шақтан өз беттік өмір сүру, ағзаның үйлесімді күрт өзгеруі, т.б. факторлар баланың индивидтік қалыптасуында көптеген қарама-қайшылықтар, түсінбеушіліктер туындап, қоршаған ортадағы тітіркендіргіштерге әр түрлі жауап қайтаруда өзгереді.

Осыған байланысты жасөспірімдердің қылығы қақтығысқа жақын болады. Жасөспірімдер мен жеткіншектердің конфликттік қылықтарының жаңа түрлері пайда болуда: олар саяси ұйымдасқан экстремистер құрамында, мафияның құрамында болып, көптеген қылмыстық әрекет жасауда (соның ішінде, ішімдікке салыну, нашақорлық, бұзықшылық сонымен қатар топтық, қоғамдық ережелерді бұзу, т.с.с.), міне осындай факторлар көптеген қақтығыстарға әкеп соқтырады.

Жастар динамизммен, мобильділігімен, жаңашылдыққа икемділігімен, өзгермелілігімен, тез шешім қабылдағыштығымен ерекшелінетіні белгілі. Сондықтан да бүгіннен бастап олардың бойына ұлттық рухты сіңіре отырып, Отанымыздың шынайы патриоттарын, мәдениетті білімді, парасатты, бауырмал, ізгі ниетті, адал азаматтарын тәрбиелеп шығару екенін ескертеді.

Әлеуметтік статус - бұл қоғамдағы жеке бастың немесе әлеуметтік топтың жалпы орыны, ол белгілі ережелер және міндеттер жиынтығымен байланысты. Статус конфликт кезінде қатысушыларға және субъектілерге әсер етуі мүмкін.

Әлеуметтік конфликттегі күш - бұл қарсыластардың кері әрекетіне қарамастан өздерінің мақсаттарына жету. Ол өзінің жиынтығына ресурстарды қамтиды.

Қоршаған орта - әлеуметтік конфликттің құрылымындағы әр элемент болып табылады. Ол физикалық ортадан (географиялық климаттық, экологиялық және басқа факторлар) тұрады.

Әлеуметтік қақтығыстардың негізгі түрлері бар. Әлеуметтік қақтығыстарды классификациялауда зерттеушілерде бірыңғай көзқарастар әлі қалыптаса қойған жоқ. Қақтығыстардың мотивациясына байланысты зерттеушілер әлеуметтік конфликттің 3 блогын бөліп қарастырады:

- 1) билік өкілділігін және позициясын бөліп берумен байланысты;
- 2) материалдық ресурстарға байланысты;
- 3) өмірдің маңызды құндылықтарымен байланысты.

Зерттеуші А.Г.Здравомыслов қақтығыстардың қозғаушы күші жайлы және өмір сүру сферасына байланысты өз сызбасын ұсынды. Қақтығыстың қозғаушы күшін, мотивациясы мен байланыстырып, А.Г.Здравомыслов оларды қажеттілік, қызығушылық және құндылықтар арқылы белгілеген[3].

Егер классификацияның негізіне тараптардың психикалық күйін негізгі деп алса және конфликтілі жағдайға адамның мінез-құлқы сай келсе, онда конфликтіні рационалды және эмоционалды деп бөледі. Конфликтінің мақсатына және зардабына байланысты позитивті және негативті, конструктивті және деструктивті болып бөлінеді.

Конфликтінің дамуының негізгі сатысы әлеуметтік конфликтіні төрт даму сатысына бөледі.

1. Конфликт алды сатысы.
2. Кәзіргі уақыттағы конфликт.
3. Конфликтіні шешу сатысы.

4. Конфликтіні шешкеннен кейінгі саты.

Конфликттер – қазіргі қоғамның әлеуметтік және саясаттық өмірінің маңызды құбылыстарының бірі. Әрбір қоғамның дамуы, әрбір топтың немесе бөлек индивидтің де дамуы өзімен күрделі процесс екені анық. Бұл процесс әрқашан да жұмсақ түрде жүзеге аспайды, кейде қарама-қайшылықтардың туындауынан және шешілуімен байланысты.

Білімгерлер арасындағы болатын конфликттердің бірі лидерлікке ұмтылыс немесе лидерлік конфликті. Мұнда екі-үш лидерлердің және олардың топтарының біріншілік беделіне таласуы. Орта топтарда қыздардың тобымен ұлдар тобының арасындағы конфликттері жиі болып тұрады. Үш-төрт жасөспірімдердің бүкіл топ немесе бір білімгердің бүкіл топпен конфликтке түсуі мүмкін. О.Ситковская, Д.В.Гришина сияқты психологтардың бақылауынша лидерлікке жол, әсіресе жасөспірімдер ортасында, қатыгездік, мейірімсіздік, өзінің біріншілігін көрсету немесе демонстрациялаумен байланысты. Балалық қатыгездік – барлығына танымды құбылыс. Әлемдік педагогиканың бір парадоксының нәтижесі бойынша бала ересектен де көбірек өзінің қатарластарынан қатыгездік көреді [4].

Бұл әлеуметтік құбылыстардың немесе процестердің негізін түсіну үшін сөздің этимологиялық мағынасын анықтаған жөн. Латын тілінде қолданатын «conflictus» сөзін құраған лингвистикалық элементтерінің мағынасын анықтасақ, бұл сөздің мәні айқын болады. Бұл сөздің түбір алдына жалғанған «con» буынынан тұрады, ол біреумен бірге, біреуге қарсы, бір уақытта, бірге деген мағынаны білдіреді және «flictus» («fligo») етістігінен құралған. Бұл етістік ұру, итеру, құлату деген мағынаны білдіреді.

Сонымен берілген сөздің элементтері оны қақтығыс, дау, күрес, қарсы тұрушылық деп аударуға мүмкіндік береді. Берілген сөзге мұндай мағына беру бөлек индивидтердің арасындағы, олардың топтарының, мемлекеттердің, тағы басқалардың арасындағы қарама-қайшылық болатындығы туралы шешімге алып келді. Қарама-қайшылықтардың екі негізгі түрін бөліп көрсетуге болады. Біріншісі, әртүрлі әлеуметтік қоғамның позициялары, қызығушылықтары құрайды (оларға отбасы, ұйым, территориялық құрылым, қоғамдық қозғалыс, т.б.). Ал екіншісі, үкімет құрылымының іс-әрекетінің әртүрлі формасынан немесе экономикалық, үкіметтік, саясаттық қарама-қайшылықтар болып табылады. Қарама-қайшылықтардың бұл екі түрі қоғамда конфликттің объективті-реалдық негізін тудырады (О.Н.Громова) [5].

Қоғамдық өмірдің барлық сфералары – экономикалық, саясаттық, әлеуметтік рухани жағы – барлығы өзара көптеген дифференциацияларға, қарама-қайшылықтарға, әртүрлі мақсаттар мен қызығушылықтардың қақтығыстарына толы. Сондықтан да қоғамда әртүрлі конфликттерге орын

бар. Конфликтке индивидтер және олардың топтары немесе әлеуметтік топтар, ұлттар, мемлекеттер, кейде мемлекеттердің коалициялары да түсуі мүмкін. Әртүрлі конфликт түрлерін тудырушы объектілер және оны шешу тәсілдері бар, сонымен қатар конфликтті әрекеттерді тудырушы субъекттердің түрлері аз емес, олар тек бөлек ерлер немесе әйелдер, балалар немесе жастар, жұмысшылар немесе студенттер, оқымыстылар немесе жазушылар типтес ғана емес, сонымен қатар олардың бүкіл топтары – профессионалдық жағынан, партиялық, ұлттық, рухани және тағы басқа жағынан да болуы мүмкін.

Сондықтан өзінің объектісі және субъектісі бойынша, қарама-қайшылықтарының әрекетінің мінездемесіне қарай, оның түбірлі негізіндегі себебіне, дамуы мен шешілуіне, тереңдігі мен өту ұзақтығына байланысты конфликттердің әртүрлі де әрқилы түрлерін ажыратуға болады. Бірақ конфликттердің әрекеттерінің интенсивтілігінің функцияларының, қоғамдағы рөлінің әртүрлілігіне қарамастан, дұрыс та терең зейін аударсақ, олардың барлығына ортақ ұқсастықтарды сызып көрсетуге болады.

Конфликттің объектісі болып әлеуметтік ортадағы және қоршаған ортадағы құбылыс немесе процесс, кез келген зат болып табылады. Мысалы, жер, су ресурстары, жеке меншілік, мәдениеттік құндылықтар немесе авторитет, престиж, бедел, басқару, т.с.с. Ал конфликттің субъектісі болып әрқашанда адамдар – бөлек индивидтер, сонымен қатар олардың ортақ жиылысы – жанұя, ұжым, қызығушылықтары ортақ топтар немесе ұлт және тағы басқа болып табылады. Конфликттің туындауындағы себептері өте көп, бірақ оларды үш категорияға бөліп көрсетуге болады:

- Ресурстар. Ресурстар айналасында туындаған конфликттер өте қарапайым болып саналады. Бірақ бұдан өршіген конфликттер өте күрделі болады.

- Психологиялық қажеттіліктер: достық, басқару, топтың құрамына кіру, табыс.

- Құндылықтар – біздің сенімдеріміздің жүйесінің негізі.

Адамзаттың ең алғашқы топтарының пайда болуымен конфликттер күнделікті құбылыс ретінде қаралып, ұзақ уақыт бойы ғылыми зерттеудің объектісі болмады. Бірақ сонда да, конфликт туралы бізге жеткен жеке терең ойлар ең ежелгі қайнар көздерде көрсетілген. Біртіндеп өмір шарты өзгерген сайын конфликттер де өзгерді. Олардың физикалық, экономикалық және әлеуметтік нәтижелері басқа бола бастады. Қазіргі кезеңде конфликтке деген қоғамдық пікірде өзгерді. Антикалық заман бізге соғыстардың бейнесін және мұндай конфликттерге алғашқы бағалау берген көрсеткіштерін қалдырған. Орта ғасырларда және жаңа заманда бұл құбылысты түсінуге тырысқан. Көптеген гуманист-ойшылдар конфликт туралы көзқарастары, оның адамзат дамуындағы рөлі, қоғамның өмірінен соғысты

шектеуі мен шексіз бейбітшілік орнауы туралы көзқарастарын қалдырған.

Конфликтілі жағдайдан бірігіп шығуда бірнеше жағдайларды есепке алуымыз керек; конфликтінің негізгі себептерін оқиғадан бөліп алу керек- қақтығыстың бастамасына формальді себеп; өз зейініңді жеке эмоцияларға емес пайда болған проблемаларға аудару; «қазір және осында» принципі бойынша әрекеттену, яғни басқа даулы жағдайлармен фактілерді еске түсірмей негізгі конфликтіні тудырған себептерді шешу; өзің үшін ғана сөйлеу; басқаны тыңдауға үйрену; өзара сенім және әрекеттестік климатты тудыру; опоненттің тұлғасына сый көрсету, жеке бастың сапаларын емес фактілер және жағдайлар туралы сөйлеу; конфликтілерді реттеу жолында тең құқылы жағдайды туғызу.

Әлеуметтенудің алғашқы сатыларында агрессия қасиеті абайсыздан көрінуі мүмкін. Бірақ агрессиялық әрекет арқылы көздеген мақсатына жеткен соң, әртүрлі қиын ситуациялардан шығу үшін мұндай тәсілді қайтадан қолдануға ұмтылуы мүмкін. Ол үшін агрессия – қол жеткізу тәсілі емес, агрессия - өзіндік мақсаты болып саналады. Бұл агрессия қылығының өзіндік мотивіне айналып, өзін-өзі басқаруының төменгі деңгейінде басқаларға деген қарсыластық сезімін тудырады. В.Лозоцеваның ойынша, бұдан басқа жасөспірімдердің өздерінің сыныптастарымен конфликтке түсуі, олардың жас ерекшеліктеріне байланысты. Яғни өзімен жастылардың оны моральды этикалық критериймен бағалауы және т.с.с.

Топ ішіндегі жеке тұлғалар арасындағы конфликттер түрлері өте көп. Жасөспірімдер тобы ішіндегі өзаралық конфликттер топтағы жеке тұлғалық қарым-қатынастардың дисгармонизациялануынан және топтың құрылымының тепе-теңдігінің бұзылуынан (статустық, рөлдік, коммуникативтік, басқармалық) көрініс табады. Топ әртүрлі күрделі де көп деңгейлі және көп функциональды көріністі болғандықтан, онда әр түрлі конфликттер де дамиды.

Сол топ ішіндегі болатын конфликттердің мінездемелеріне тоқталып өтсек: берілген топтағы микро-топтардың өзара әрекеттесуі барысында конфликттер туындауы мүмкін. Мұндай топтар әр түрлі кіші әлеуметтік топтарда кездеседі, және олардың саны 6-8 адамнан аспайды, сонымен қатар 3 адамнан тұратын микро-топтар да бар. Көпсанды топтар тұрақсыз болып келеді. Топ мүшелерінің жас деңгейінің өсуіне және олардың әлеуметтік статусына байланысты топтардың саны азаяды. Топтың өмірінде кіші-топтар үлкен рөл атқарады. Олардың өзара әрекеттесуі толығымен топтың климатының өзгеруіне, іс-әрекетінің нәтижелігіне әсер етеді. Кіші топтардың ішінде топтық өмірдің ережелері мен нормаларынан қозуы байқалады, дәлірек айтқанда кіші-топтағы ережелердің өзгеруіне инициатор болып

табылады. «Ортаға жаңадан келген адам» ең бірінші, топтағы кіші-топты таңдау мәселе алдында тұрады.

Сонымен түзілу деңгейінде және оқушылардың өзара бейімделу деңгейінен өткен мектеп сыныбы, ереже бойынша осындай бірнеше микро-топтардан тұруы мүмкін. Олардың бұлай түзілуінің принципі болып, қатысушылардың статусына байланысты: «жұлдызы» бар немесе лидері бар жоғары статустық топтар, орта және төменгі статустық топтар, жиірек топ қабылдамаған жеке тұлғалардың (изгой) өзара қарым-қатынас құрған топтар болып бөлінеді.

Пайдаланылған әдебиеттер тізімі

- 1 «Қазақстан экономикалық, әлеуметтік және саяси жедел жаңару жолында» Қазақстан Республикасы Қазақстан халқына Жолдауы
- 2 Андреев В.И. Конфликтология. М.: 2017
- 3 Здравомыслов А.Г. Социология конфликта – М.: Аспект Пресс 2015
- 4 Гришина Д.В. Психология конфликта. Сборник «Мастера психологии» П.: 2018
- 5 Громова О.Н. Конфликтология. М.: 2017
- 6 Садвакасова, З.М. Психология медиации переговоров. учеб.пособие / З.М. Садвакасова, А.К. Файзуллина, Н.М. Садыкова. - Алматы : Қазақ университеті, 2020. - 294с

«Активизация внимания учащихся начальных классов в процессе восприятия художественных образов»

Д.К. Сонгыбаева

**КГУ «Основная общеобразовательная школа № 32» г. Павлодара
НАО Павлодарский Педагогический Университет г. Павлодар
(МАГИСТРАНТ)**

dinara.songybaeva88@mail.ru

Андатпа

Бастауыш сынып оқушыларын оқыту теориясы мен практикасында оқытудың тиімділігі мәселесіне, атап айтқанда, оқушылардың танымдық іс-әрекетін жандандыру мәселесіне көп көңіл бөлінетіні көрсетілген. Бұл тақырыптың өзектілігі бастауыш жалпы білім берудің мемлекеттік білім беру стандарттарын енгізу мұғалімнен қазіргі жағдайда тиімді және балаларға қызықты болатын оқу процесін ұйымдастырудың жаңа формаларын, әдістерін талап ететіндігіне байланысты.

Автор бастауыш мектепте сабақтарда көркемдік-бейнелі құралдарды қолданудың тиімді жолдарын ұсынады; студенттермен - осы мәселе бойынша болашақ бастауыш сынып мұғалімдерімен жұмыс формаларын қарастырады. Зерттелетін мәселенің қолданбалы аспектісі жалпы білім беретін мектептердің педагогикалық тәжірибесінде жүзеге асырылуы мүмкін.

Түйінді сөздер: танымдық белсенділік, танымдық белсенділік, зейінді белсендіру, танымдық белсенділікті ынталандыру, танымдық қызығушылық, көркемдік-бейнелік құралдар.

Аннотация

Показано, что в теории и практике обучения младших школьников уделяется большое внимание проблеме эффективности обучения и, в частности, вопросу активизации внимания, познавательной деятельности учащихся. Актуальность данной темы обусловлена тем, что введение государственных образовательных стандартов начального общего образования потребовало от учителя новых форм, методов организации учебного процесса, которые были бы целесообразны и эффективны в современных условиях и интересны детям.

Автор предлагает эффективные пути применения художественно-образных средств на уроках в начальной школе; рассматривает формы работы со студентами - будущими учителями начальных классов по данной проблеме. Прикладной аспект исследуемой проблемы может быть реализован в педагогической практике общеобразовательных школ

Ключевые слова: познавательная деятельность, активизация внимания, познавательная активность, стимулирование познавательной активности, познавательный интерес, художественно-образные средства.

Annotation

It is shown that in the theory and practice of teaching younger schoolchildren, much attention is paid to the problem of learning effectiveness and, in particular, to the issue of activating attention, cognitive activity of students. The relevance of this topic is due to the fact that the introduction of state educational standards of primary general education required from the teacher new forms, methods of organizing the educational process that would be appropriate and effective in modern conditions and interesting to children.

The author suggests effective ways of using artistic and imaginative means in primary school lessons; considers the forms of work with students - future primary school teachers on this problem. The applied aspect of the problem under study can be implemented in the pedagogical practice of secondary schools

Keywords: cognitive activity, activation of attention, cognitive activity, stimulation of cognitive activity, cognitive interest, artistic image

Проблема активизации внимания учащихся начальных классов актуальна. Это определяется прежде всего тем, что именно в этом возрасте формируется качественно новые характеристики внимания, как и других познавательных процессов. Внимание имеет огромное значение в жизни человека. Оно является необходимым условием выполнения любой деятельности.

Внимание играет очень важную роль в жизни человека. Оно является необходимым условием выполнения любой деятельности. Именно внимание делает все наши психические процессы полноценными, дает возможность воспринимать окружающий нас мир. Поэтому особенно важно изучить психолого-педагогические аспекты активизации внимания. Аверин В. А. писал: «Чтобы управлять вниманием, надо знать его природу» [1, с. 1].

Внимание не является самостоятельной психической функцией, его нельзя наблюдать само по себе. Это особая форма психической активности человека, и она входит как необходимый компонент во все виды психических процессов. Внимание - это всегда характеристика какого-то психического процесса: восприятия, когда мы вслушиваемся, рассматриваем, принимаем, пытаемся различить какой-либо зрительный или звуковой образ, запах; мышления, когда мы решаем какую-то задачу; памяти, когда мы что-то определенное вспоминаем или пытаемся запомнить; воображения, когда мы стараемся что-то отчетливо представить себе. Таким образом, внимание - это способность человека выбирать важное для себя и сосредоточивать на нем свое восприятие, мышление, воображение и другие.

Современные дети, независимо от возраста, не могут просидеть на уроке 45 минут без отвлечения, на что либо или кого либо. И если делать это вместе с ними, то они с удовольствием будут вовлекаться снова в учебную деятельность и продолжать работать дальше. Что же для этого необходимо?

Да нужно немного отвлечься и снова заинтересовать! То есть привлечь их ВНИМАНИЕ. Как же это сделать? С помощью чего? Почему необходимы упражнения для развития внимания?

- обеспечивают тренировку произвольного внимания;

- расширяют объем внимания;

- помогают концентрировать усилия, тренируют способность сосредоточиться на объекте;

- повышают самоконтроль ;

- улучшают усидчивость, выносливость.

Всё вышеперечисленное определило мой интерес к теме и её выбор для практического исследования. Сегодня я хотела бы поделиться своими идеями по этой теме, приёмами на уроках.

Итак, сначала разберёмся с понятиями по теме.

Внимание – сосредоточенность деятельности субъекта в данный момент времени на каком-либо реальном или идеальном объекте (предмете, событии, образе, рассуждении и т.д.).

Выделяют три вида внимания.

1. Непроизвольное внимание;

2. Произвольное внимание;

3. Постпроизвольное внимание.

Наиболее простым и генетически исходным является непроизвольное внимание. Оно имеет пассивный характер, так как навязывается субъекту внешними по отношению к целям его деятельности событиями. Физиологическим проявлением этого вида внимания служит ориентировочная реакция.

Если деятельность осуществляется в русле сознательных намерений субъекта и требует с его стороны волевых усилий, то говорят о произвольном внимании. Оно отличается активным характером, сложной структурой, опосредствованной социально выработанными способами организации поведения и коммуникации, и по своему происхождению связано с трудовой деятельностью.

По мере развития операционально-технической стороны деятельности в связи с ее автоматизацией и переходом действий в операции, а также в

результате изменений мотивации (например, сдвиг мотива на цель) возможно появление так называемого постпроизвольного внимания.

Существует ряд методик:

- для определения объема внимания предназначена тахистоскопическая методика Д.Кеттела, В.Вундта;
- для определения концентрации и устойчивости - корректурный тест Б.Бурдона;
- для определения скорости переключения внимания - метод таблиц Шульте.

Проблема восприятия имеет важное педагогическое звучание. Ведь для того, чтобы общаться с искусством, надо «уметь» это делать. Кроме того, это умение, знание закономерностей художественного творчества позволяет личности распространять навыки собственного эстетического восприятия на все отношения, в которые он включается. Возможность педагогического «руководства» восприятием показана в исследованиях в области высшей психической деятельности (Б.Т. Ананьев, С.Л. Рубинштейн, Ю.А. Самарин, Б.М. Теплов и др.). Поэтому способность к адекватному художественному восприятию может быть сформирована. Как замечает Б.М. Теплов, воспитывая умение «видеть» и «слышать» искусство, мы создаем предпосылки для расширенного и углубленного познания мира.

Несмотря на имеющуюся литературу по проблеме восприятия, на сегодняшний день еще нет устойчивого определения понятия «художественное восприятие», да и сама проблема восприятия еще исследована недостаточно: первые публикации появились только в начале 70-х годов. Чаще всего говорят о восприятии эстетическом, но и в этом случае под этим термином понимают и первую ступень познания эстетического предмета и «полное и содержательное его освоение» (А.И. Буров). Говоря о художественном восприятии, мы пользуемся вторым смыслом, понимая под художественным восприятием способность освоения всего формосодержательного богатства, всего идейно-эстетического и эмоционального сплава художественного образа того или иного произведения искусства прежде всего как субъективно-объективного отношения, т.е. чувственное восприятие.

Художественный образ может «распредмечиваться» в его одномерно-утилитарной функции, без освоения всего богатства значений, не адекватно ему, то есть не целостно. Это означает, что обедненный художественный образ не сможет вызвать эмоционально-ценностной реакции, направленности

на его интеллектуальное постижение (как поиски смысла), а эстетические функции искусства останутся лишь потенциальными.

Наша задача – педагогический аспект проблемы: что и как должно восприниматься ребенком, каковы условия, позволяющие сделать восприятие наиболее адекватным, помогающим полнее увидеть со всех сторон художественный образ и получить художественно-эстетическое наслаждение и духовную пищу. Иначе говоря, художественное восприятие – это способность личности чувствовать и выявлять красоту художественных произведений (форма, цвет, звук, гармония и т.д.), различать прекрасное и безобразное, трагическое и комическое и т.д., видеть все идейно-эмоциональное богатство художественного образа, воспринимать его, отзываться эмоционально на него. Кроме того, и личность творца должна быть «увидена», «услышана» и, главное, понята: все то, о чем он хотел сказать, поделиться с читателем, зрителем, слушателем... Такое полноценное восприятие приведет личность к испытанию чувства наслаждения, удовлетворения, радости, восхищения, гармоничности и т.д., то есть – к катарсису.

В основе полноценного художественного восприятия – развитый эмоциональный мир личности (как отзывчивость на новое) и знание структуры (языка) искусства.

Именно развитие эмоционального мира и составляет педагогическую задачу формирования способности адекватного видения и восприятия художественного образа, как необходимое для этого условие.

Одним из методов активизации внимания в процессе восприятия художественных образов является эмоциональное стимулирование: уже философы древности обратили внимание на то, что в процессе чувственного восприятия многих явлений у людей возникает непосредственно-эмоциональное отношение к ним, особенно это присуще детям. У детей младшего школьного возраста в силу их возрастных особенностей эмоции играют значительную роль в познании действительности: это объясняется, в частности, тем, что одной из особенностей человека является потребность в эмоциональном контакте с окружающим миром: чувства, эмоциональные переживания придают личностный смысл получаемым знаниям, благодаря им возникают интерес к предмету и потребность в деятельности.

К окончанию начальной школы, на основе рассмотренных форм и методов активизации внимания в процессе восприятия художественных образов у большинства учащихся проявляются вполне определенные и целенаправленные навыки образно - эмоциональной и эстетической оценки.

Считаю, что тема, выдвинутая в данной работе, подтвердилась и нашла свое отражение в практике.

СПИСОК ИСПОЛЬЗОВАННЫХ ИСТОЧНИКОВ

1. Шамова Т. И. Активизация учения школьников. М., 1982.
2. Щукина Г. И. Роль деятельности в учебном процессе. М., 1986.
3. Щукина Г. И. Активизация познавательной деятельности учащихся в учебном процессе. М., 1979.
4. Развитие творческой активности школьников / под ред. А. М. Матюшкина. М., 1991.
5. Дерябо С. Д., Ясвин В. А. Экологическая педагогика и психология. Ростов н/Д, 1996
6. Лифинцева Н. И., Бычихина О. А. Развитие у ребенка эстетического восприятия // Искусство и образование. 2006. № 5(43).
7. Лазарева О. Н. Воспитание ценностного отношения к окружающему миру у младших школьников // Начальная школа. 2007. № 10.
8. Лихачев Б. Т. Философия воспитания. М.

Болашақ педагог психологтардың креативтілігін дамытудың маңызы

П.М. Махашова, А.А. Сейдаш. Ұ.Қ. Тілеубай

М.Х. Дулати атындағы Тараз өңірлік университеті Тараз., Қазақстан

(E-mail: mahashova1964@mail.ru)

Аннотация: Бұл мақалада білім беру жүйесінде болашақ педагог психологтардың креативтілігін дамытуда белсенді, шығармашыл, интеллектуалды үйлесімді, икемділікті қалыптастыруға бағытталған. Болашақ маманның бойында терең теориялық білімдерінің болуымен қатар, сол білімдерін практикада қолдана білуін талап ететін, міндеттерді және оған сәйкес көзқарастарды, пікірлерді, нұсқауларды барынша шығармашылықпен орындауға негізделген. Білім беруді дамытудың жаңа бағдары бойынша инновациялық жаңару стратегиясында болашақ маманның бәсекеге қабілетті тұлға ретінде кәсіби құзырлығының жоғары дәрежеде болуымен айқындалған.

Белсенділікті қалыптастыру шығармашылыққа жетелейтін қабілеттер мен шығармашылық қызмет сапасын анықтайтын, жаңаны тану мен жасауға бейімделуге апаратын әрбір жеке тұлғаға тән интеллектуалдық үрдіс ретінде сипатталады. Инновациялық оқыту арқылы шығармашылық белсенділікті қалыптастыруға жеке тұлғаның сапалық қасиетін дамыту мақсатында рухани құндылықтарды игеруге үйретеді.

Түйін сөздер: креативтілік, құзыреттілік, интеллектуалдық, инновациялық, стратегия, интуиция, прогностикалық.

Значение развития креативности у будущих педагогов-психологов

Аннотация: Данная статья посвящена вопросам формирования активной, творческой, интеллектуальной гармонии и гибкости в развитии творчества будущих педагогов-психологов в системе образования. Помимо обладания глубокими теоретическими знаниями, будущий специалист должен уметь применять эти же знания на практике, основываясь на наиболее творческом выполнении заданий и соответствующих взглядах, мнениях и указаниях.

В стратегии инновационного обновления в соответствии с новой направленностью развития образования будущий специалист определяется высоким уровнем профессиональной компетентности как конкурентоспособная личность.

Формирование деятельности описывается как характерный для каждой личности интеллектуальный процесс, определяющий способности, ведущие к творчеству, и качества творческой деятельности, ведущие к приспособлению к познанию и созданию нового. Через инновационное обучение учит овладевать духовными ценностями с целью развития качественных качеств личности, формировать творческую активность.

Ключевые слова: креативность, компетентность, интеллектуальность, инновационность, стратегия, интуиция, прогностика.

Abstract: This article is aimed at the formation of active, creative, intellectual harmony, flexibility in the development of creativity of future pedagogical psychologists in the education system. It is based on the creative implementation of tasks and corresponding views, opinions, and instructions that require a future specialist to have deep theoretical knowledge, as well as the ability to apply this knowledge in practice. The strategy of innovative modernization in the new direction of education development is determined by the presence of a high degree of professional competence of the future specialist as a competitive person.

The formation of activity is characterized as an intellectual process inherent in each individual, which determines the abilities leading to creativity and the quality of creative activity, leads to adaptation to the recognition and creation of the new. The formation of creative activity through innovative training is taught to Master spiritual values in order to develop the qualitative qualities of the individual.

Keywords: creativity, competence, intellectual, innovative, strategy, intuition, prognostic.

Бүгінгі білім беру жүйесіндегі өзгерістер, жеке тұлғаға бағытталған оқытуды жүзеге асыру – оқытушының әдістемелік қызметінен көп креативтілікті, ізденісті күтеді, кәсіби құзыреттілігі шеңберінің кеңдігін

қажет етеді. ҚР білім беруді және ғылымды дамытудың 2020-2025 жылдарға арналған мемлекеттік бағдарламасында Қазақстандық білім мен ғылымның жаһандық бәсекеге қабілеттілігін арттыру болашақ маманның - өзінің және қоғамның мүддесінде өзін-өзі белсенді етуге дайын, өзгермелі даму үстіндегі ортада өмір сүруге бейім, бәсекеге қабілетті жастарды тәрбиелеу туралы айтылған. Болашақ маман заман талабына сай жаңа әдістер мен тәсілдерді, студенттермен жұмыс істеудің технологияларын көштен қалмай уақытында оқу үдерісіне енгізіп отырулары қажет. Осыған байланысты әлемдік білім беру кеңістігінде болып жатқан соңғы жаңалықтар мен әдіс-тәсілдерді пайдалану маңызды болып табылады. Олай болса, қазіргі даму кезеңі білім беру жүйесінің алдына жастарға білім беріп қана қоймай, олардың қазіргі әлеуметтік-экономикалық өзгерістер жағдайында өздігінше шешім қабылдай алатын және оны жүзеге асыра алатын әлеуметтік белсенді, тәрбиелі, шығармашыл, яғни, интеллектуалды үйлесімді, креативті маман даярлау міндетін қойып отыр[1].

Қазіргі кездегі психологиялық-педагогикалық еңбектерден «креативтілік» ұғымының Әрі қарай толығырақ түскенін аңғаруға болады. Креативтілік жаңа өнім алатын адамның интеллектуалдық қабілеті ғана емес, оның психикалық толыққандылығының белгісі ретінде де қарастырылады. Креативтіліктің белгілеріне ғалымдар өнертапқыштық, бастамалылық, интуиция, болжай алушылық, прогностикалық ойдың, сезімнің еріктілігі мен еркіндігі, тапқырлықты жатқызады.

Болашақ маманның креативтілігін, шығармашылық дербестігін дамыту өте күрделі, маңызды және көп салалы мәселе болып есептеледі. Креативтілікті дамыту шығармашылыққа жетелейтін қабілеттер мен шығармашылық қызметі сапасын анықтайтын, жаңаны тану мен жасауға бейімделуге апаратын әрбір жеке тұлға мен болашақ маманға тән интеллектуалдық үрдіс ретінде сипатталады. Демек, жаңа педагогиканың мақсаты баршаға мәлім білімді игерту және болашақ мамандардың біліктері мен іскерлігін қалыптастыру ғана емес, сонымен бірге оқу процесінде жаңа білімдерді алуға жағдай жасау болмақ. Осылайша, болашақ маманды тәрбиелеу креативтілік педагогиканың негізгі міндеті жоғарғы шығармашылық потенциалға ие болып табылады. Креативтілікті дамыту педагогикалық іс-қимыл кешені ретінде жүргізілетін, нәтижесінде студент-зерттеушінің креативтік тұлғасын, оның мотивациясы мен шығармашылық қызметке дайындығын қалыптастыруға бағытталған педагогикалық үрдістің дамыту функциясының негізгі құрамдас бөлігі.

Креативтілік арқылы адам өмір шындығында өзін-өзі тануға ұмтылып, ізденеді, өзінің істеріне есеп беріп, кемшіліктеріне сын көзбен қарай алады. Болашақ маманның креативтілігін, шығармашылық дербестігін қалыптастыру өте маңызды, күрделі және көпсалалы мәселе болып есептеледі. Адам бойындағы қабілеттерін дамытып, олардың өшуіне жол бермеу адамның рухани күшін нығайтып, өзін-өзі тануына көмектеседі. Креативтілік дағдылар, дәлелдер, қорлар синергиясы болып келеді.

Шығармашылық түрде ойлау дағдылары – дәстүрден тыс ойлау қабілеттілігі, бұрынғы ойдың жаңа оймен үйлесімділігі. Ішкі дәлелдер – креативті болуға ықыласты болуға мүмкіндік береді. Педагог-психолог іс-әрекетін талдаудың нәтижесі бойынша еңбекті жалпы ұйымдастыру, педагогикалық ұжыммен өзара әрекеттесу жолдары мен тәсілдерін қолданудан басталатын кәсіби қиындықтар білім беру жүйесіндегі тәжірибелік жұмыстағы технологиялық аспектілермен байланысты болатыны анықталды. Іс-әрекеттің жеке тұлға дамуындағы ерекшеліктері әрекетінің нәтижесінен көрінеді. Адамның іс-әрекетін тиімді ұйымдастыру оның өз ісіне қызығу мен жауапкершілік сезімін оятады. Сонымен қатар бұл пайымдаулар тексті талдау, оның жекелеген бөліктерін ойша салыстыру, бұл бөліктердегі басты сәттерді ойша айқындау, бірегей көрініске біріктіру, жалпылау жатады.

Еліміздің болашақ креативті маман, елеулі азаматын, кәсіби шығармашылық тұрғыда жан-жақты жетілген жеке адамды даярлауда мектеп кезіндегі оқу үрдісін тиімді ұйымдастырудың алатын орны ерекше екендігі даусыз. Сондықтан бала бойындағы шығармашылық қабілеттің жандануына жол ашу, жағдай жасау керектігі жайында ғұлама психолог-педагог ғалымдардың еңбектерінде ерте кезден-ақ баяндалып жүр. Шығармашыл оқытушы студенттердің өзіне деген сенімін арттырып және іс-әрекетін демеп, қабілетін дамытып, шығармашылық жұмысының бастамасын дамытуға жағдай туғызатын негізгі тұлға болып табылады. Жалпы педагогикалық, психологиялық процесте шығармашылық мәселесі маңызды орын алады. Озат ұстаз тұлғалардың шығармашылық қабілетін дамыту барысында оқыту мен тәрбиелеу әдістерінің жаңа түрлерін іздей отырып, өзі шығармашылықты тұлға болып дамиды. Психологиялық шығармашылықта креативтілік мәселесін терең зерттеумен қатар, бұл кәсіби акмеология саласындағы жетістіктердің салыстырмалы түрде қарапайым болатынын атап өту керек. Сонымен қатар, бұл зерттеулер эксперименттік мәліметтермен және оларды кешенділеумен жеткілікті бекітілмеген, оларсыз маманның шығармашылық кемелдігін қалыптастырудың психологиялық ерекшеліктері мен механизмдерін тану мүмкін емес. Тұлғаның шығармашылық кемелдену кезеңінде, креативтілігінің психологиялық заңдылықтарын зерттеудің әлеуметтік маңыздылығы, біріншіден, оның тұлғаның өнімді қайта құрушы бағыттылығын анықтайтынымен, оның өмірдегі әлеуметтік бағдарының негізгі тірегін құрайтынын анықтаумен, екіншіден, кәсіби шығармашылықтың базалық детерминанты болатынымен, үшіншіден, маманның шығармашылық әлеуетін дамытуға ықпал ететінімен, оның әлеуметтік салада өзін-өзі маңызды етуімен негізделеді.

Креативтілікті дамыту, тұлғалық, кәсіби және рухани шындарға жету үдерісінде, тұлғаның өзін-өзі маңызды етуі маманның шығармашылық кемелдігінің қалыптасуына әсер етеді. Креативті тұлғаның өзін-өзі маңызды етуінің жоғары деңгейінде, өмірлік болмыстағы маманның шығармашылық кемелденуі тиімді, аса тұрақты және ұзақ болып табылады. Креативті тұлғаның өзін-өзі маңызды ету үдерісінде, маманның шығармашылық

кемелдігінің қалыптасуы және дамуы, акмеологиялық онтогенез кезінде, рухани, тұлғалық және кәсіби шынға жетуде адам өмірінің нәтижелі кезеңі болып табылады[2, 66-68].

Ғалымдар әрбір балада туа біткен шығармашылық мүмкіндіктер болады, ол креативтілікті дамыту тек шығармашылық әрекетте ғана жүзеге асады дейді. Яғни, шығармашылық даралықты қалыптастыру әлеуметтік орта шарттарына тәуелді. Мектеп білім беру әдістерін, танымдық процесті ұйымдастыру тәсілдері арқылы оқушының креативтілігін дамытуды ынталандырады. Креативтілік туралы айтқанда тек қана шығармашылықты емес баланың қасиеті мен дамуын да ескерген жөн. Себебі, креативтілікті дамыту тұлғалық дамудың негіздерінің бірі, креативтілік адамның өзінің даралығы мен бірегейлігі болып табылады.

Кәсіби іс-әрекет саласын түсіну студенттің оқу сапасы мен өзіндік дара шығармашылығын дамытуға бағытталған білімдерге негізделеді. Мысалы, болашақ әлеуметтік педагогтар, психологтар әр түрлі ғылыми зерттеу жұмыстарына, тренингтік декадаларға, жоғары оқу орнынан тыс практикалық жұмыстарға (кәмелетке толмаған ауытқуы бар балалармен волонтерлік, шылым шегу, есіркіге қарсы акцияларға) қатысады. Мұндай жұмыстар болашақ мамандыққа икемділікті анықтай отырып, сол мамандықтың ішкі механизмдері мен заңдылықтарын танып білуге мүмкіндік береді. Яғни, адамның іс-әрекетке икемділігі практикада байқалады.

Жаңа білім ғасырында теориялық білімді терең меңгерген, жаңа әдіс-тәсілдермен қаруланған, жан-жақты білімді, білікті маман ғана еліміздің болашағына өз үлесін қоса алады. Кәсіптік практика кәсіптік білімнің негізгі білімдері бағдарламасының құрамдас бөлігі және білікті мамандарды кәсіби іс әрекетке дайындаудың тиімді формасы болып табылады. Осыған орай, болашақ педагог мамандарды бүгінгі қоғам талабына сай дайындау мақсатында жаңа педагогикалық технологияларды оқу үрдісінде жүйелі пайдалану қажет[3, 111-113].

Педагогтік мамандыққа алғашқы болашақ мұғалімдерді дайындау, қалыптастыру кезеңінен басталады. Білім алушы өзінің бейімділігін, шеберлігін, алған теориялық білімін тәжірибемен ұштастырғанда ғана мұғалімге тән іскерлік, шеберлік қалыптасады. Қазіргі заман мұғалімі – қоғамдық дамудың деңгейінен көрінетін, жаңалыққа жаны сергек, жаңаша ойлау дағдысын меңгерген, балалардың талапкерлігімен қабілетін, өздігінен еркін дамуын ұйымдастыра алатын әрі шығармашылықпен еңбек ете алатын маман болуы тиіс. Мұғалім қоғам талабына сай өзін-өзі үздіксіз тәрбиелеп отыратын, балалармен қарым- қатынасқа түсе алатын ұйымдастырушылық қабілеті жоғары және мол тәжірибе жинақтағанда ғана оның бойынан кәсіби құзіреттілігі анық байқалып тұрады. Кәсіби құзіреттілік деп – педагогтың жеке бас сапалары мен оның психологиялық-педагогикалық және теориялық білімнің кәсіби біліктілігі мен дағдысының бір арнада тоғысуы. Болашақ маман өз ісінің шебері, жақсы мұғалім болу үшін мамандығына қажетті

қабілеттерді және қарым-қатынас мәдениетін меңгеріп әлемдік білім кеңістігіне талпынуы керек. А.Байтұрсыновтың пікірінше, бала білімді тәжірибе арқылы өз бетімен алу керек. Ал балаға орындалатын жұмыс түрлерін шағымдап беру және қойылған мақсатқа жету үшін бағыт-бағдар беру, бұл – оқытушының қызметі.

Кәсіби практикалар студенттердің болашақ мамандығы бойынша терең теориялық білімдерінің болуымен қатар, сол білімдерін практикада қолдана білуін талап етеді, өзінің мамандығы бойынша талаптарды, міндеттерді және оған сәйкес көзқарастарды, пікірлерді, нұсқауларды барынша шығармашылықпен орындауға жаттықтырады. Болашақ маман өзінің таңдаған мамандығына икемділігін кәсіптік практикалар кезінде шыңдап, педагогикалық, психологиялық, әдістемелік, ізденімпаздық, шығармашылық салаларында өзін көрсете алады.

Болашақ мамандарды дайындаудағы негізгі міндет – студент практиканттың өз бетінше жаңаша жұмыс істеу қабілетін, шығармашылығын дамыту арқылы бәсекеге қабілетті маман дайындау. Осы мақсатты іске асыруда жұмыс түрлерінің, сонымен қатар болашақ мамандардың кәсіптік білімін арттыруға деген талаптың жылма-жыл күшейіп отыруына байланысты, бүгінгі күні педагогикалық практиканың жаңа түрлері де енгізілуде. Осыған байланысты қазіргі кезде оқу жоспарында өндірістік практика 40% пайызға өсті. Психологияда «креативтілікті» бірнеше категорияға бөліп қарауға болады:

- креативтілік - шығармашылық процесс;
- креативтілік - жаңаны құрумен байланысты әрекет нәтижесі, шығармашылық өнім;
- креативтілік - интеллектуалдық әрі шығармашылық қабілет;
- креативтілік - тұлғадағы мінез-құлықтың негізі.

XXI ғасыр қоғам өмірінің әр түрлі саласында үнемі өзгеріп отырған маңызды ғаламдық процестермен сипатталады. Сол себепті, болашақ маман бүгінгі ақпараттық қоғам жағдайының өркениетті, прогресшіл бағытына сай, терең білімді, өзгермелі жағдайға тез бейімделгіш, өзін-өзі саналы игеретін, бәсекелестік жағдайда өресі биік, азаматтық-тұлғалық бет-бейнесі қалыптасқан, рухани жан дүниесі бай, креативті тұлға болуы қажет. Қоғамда жаңа экономикалық жағдайда еліміздің өркендеуі мен ғылымның даму ықпалы білім беру құрылымы мен мазмұнын жетілдіру міндетін қояды. Білім мазмұнының ұлттық негізде берілуі мен оқытудың жаңа міндеттері және озат тәжірибелердің жинақталуынан білім беру креативті-педагогикалық өркениетке енуде. Мұндағы ең басты талаптардың бірі – білім беруді дамытудың жаңа бағдары – инновациялық жаңару стратегиясында болашақ маманның бәсекеге қабілетті тұлға ретінде кәсіби құзырлығының жоғары дәрежеде болуы. Құзыреттілік белсенділік арқылы адам өмір шындығында өзін-өзі тануға ұмтылып, ізденеді, өзінің істеріне есеп беріп, кемшіліктеріне сын көзбен қарай алады. Жеке тұлғаның шығармашылығын педагогикалық психологиялық дербестігін қалыптастыру өте маңызды, күрделі және

көпсалалы мәселе болып табылады. Шығармашылық белсенділікті қалыптастыру шығармашылыққа жетелейтін қабілеттер мен шығармашылық қызмет сапасын анықтайтын, жаңаны тану мен жасауға бейімделуге апаратын әрбір жеке тұлғаға тән интеллектуалдық үрдіс ретінде сипатталады[4,56-58].

Демек, инновациялық оқыту арқылы шығармашылық белсенділікті қалыптастыру – жеке тұлғаның сапалық қасиетін дамытатын, рухани құндылықтарды игерудің бірден-бір жолы.

ПАЙДАЛАНЫЛҒАН ӘДЕБИЕТТЕР ТІЗІМІ:

1. Қазақстан Республикасында білім беруді және ғылымды дамытудың 2020 - 2025 жылдарға арналған мемлекеттік бағдарламасын бекіту туралы Қазақстан Республикасы Үкіметінің 2019 жылғы 27 желтоқсандағы № 988 Қаулысы.
2. Керженцева А.В. Формирование креативности учителя как условие реализации новых образовательных стандартов// Творческая педагогика.- 2018 3. Оқыту мен оқудың белсенді әдістері. «Назарбаев Зияткерлік мектептері» ДББҰ Педагогикалық шеберлік орталығы, 2019ж
4. Кошель, Н.Н. кәсіптік құзыреттілік дипломнан кейінгі білім берудің негізгі категориясы ретінде / Н.Н. Кошель [Мәтін] // Адукация I выхаванн. – 2015. – № 9, 8-15 беттер.

Бастауыш мектеп жасындағы оқушыларды ізгілікке тәрбиелеу

Н.С. Асенова

доцент, п.ғ.к., Павлодар педагогикалық университетінің профессоры

А.Е. СЫЗДЫКБЕКОВА

Павлодар педагогикалық университетінің магистранты

(arna_bacha_aldi@mail.ru)

***Аннотация.** Мақала оқу-тәрбие процесінде кіші мектеп жасындағы балаларды ізгілікке тәрбиелеуге арналған.*

Кілтті сөздер: ізгілік, сүйіспеншілік, адамгершілік, ізгілікті қарым-қатынас, тәрбие.

***Аннотация.** Статья приурочена воспитанию гуманности у детей младшего школьного возраста в учебном процессе.*

Ключевые слова: гуманизм, любовь, нравственность, гуманистическое отношения, воспитание.

***Annotation.** The article is dedicated to the education of humanity in children of primary school age in the educational process.*

Key words: humanism, love, morality, humanistic relations, education.

Кіші мектеп жасы – ізгілікті тәрбиелеудің ең ыңғайлы кезеңі. Бала өз мінез-құлқын ерікті түрде басқаруға, оны саналы бақылауға, бағындыруға қабілетті болады. Осы жас кезеңінде мінез-құлықтың ізгілік әдеттерін және адамның ізгілік сезімдерін қарқынды игеруі байқалады.

Кіші мектеп жасындағы балалар игі істерге бейімділік танытады. Олардың көпшілігі үлкендерге көмек көрсеткісі келеді. Берген тапсырмаларды үлкен ықыласпен орындайды. Егер ата-аналар балалармен қарым-қатынастарын дұрыс құрған жағдайда балалар ата-аналарына және жақындарына адамгершілік, ізгілік, нәзіктік, сүйіспеншілік пен қамқорлық көрсетеді. Осы жастағы балалар жанашыр, құрдастарына көмектесуге дайын, сезімтал болады.

Бастауыш сыныптардағы мектеп оқушысын ізгілікке тәрбиелеу ең алдымен мектептегі оқыту процесінде жүргізіледі. Сабақ – алуан түрлі ұжымдық әрекеттің, көңіл-күйдің, өзара ізгілік қарым-қатынас тәжірибесін жинақтау орны. Балалар сабақ үстінде өз бетінше жұмыс жасауға, оны жүзеге асыру үшін әрекет етуге, жолдастарын тыңдап, түсіне білуге, пікірлерін дәделдеуге, басқаларға көмектесуге, өзі де көмек ала білуге үйренеді.

Сабақ барысында мұғаліммен, сыныптастарымен әрдайым қарым-қатынаста болған баланың ізгілігі қалыптасады, олардың өмірлік тәжірибесі көбейеді. Оқушылардың көңіл-күйі, қуанышы мен өкініштері оқу процессіне байланысты болады.

Осыған байланысты оқушылардың бірлесіп орындайтын жұмыс тәжірибесін молайту мұғалімге қойылатын талаптардың бірі. Мұғалім сабақ үстінде балалардың оқулық материалды білуін бағалап қана қоймай, сонымен қатар олардың ізгілік іс-әрекеттеріне көңіл аударуы керек. Сабақ кезіндегі бірлескен қимыл үстінде бастауыш сынып оқушыларына ненің жақсы, ненің жаман екені туралы түсінік қалыптасады. Бастауыш сынып оқушыларының бірлесіп істейтін жұмысы әр түрлі. Өйткені, балалар кітап оқи отырып, қоршаған ортамен, табиғатпен, адамдардың еңбегімен танысады, олардың қуанышына, қиындықтарына ортақтасады. Көркем сөз баланың ойына ғана емес, сонымен қатар сезіміне, іс-әрекеттеріне әсер етеді. Сөз баланы қанағаттандырады, жақсылық жасауға құштарландырады. Мұғалім оқуға арналған ақпараттарды пайдалана отырып, шынайы жолдастық пен достық туралы, бұл үшін қандай да қасиеттер (кішіпейілділік, қайырымдылық, әділеттілік, ізгілік т.б.) туралы балалардың көзқарасын кеңейтеді. Ол үшін сабақ барысында қосымша сұрақтар қоюдың маңызы зор. Сұрақтар шығарманың ізгілік жақтарын айқындауға бағытталған. Сондықтан да оқушылармен әңгімелесу қатыгездік, өзімшілдік, төзбеушілікке тәрбиелеуге, олардың кейіпкердің жақсы және жаман қасиеттерін жақсырақ танып, дұрыс бағалауына көмектеседі. Мәселен. С. Торайғыровтың «Арыстан мен тышқан» мысалын қарастырайық. Мысал оқушылардың жан-жануарларға, үлкенге, кішіге қамқор, мейірімді, біреуге

қол ұшын беруге дайын болуға, қоршаған ортадағы тірі жандарды аялауға тәрбиелейді. Бұл мәтінмен жұмыс жасаған кезде, мұғалім оқушыларды топқа бөліп келесідей тапсырмалар береді.

I топ, II топ

Шынайы өмірдегі арыстан мен тышқанды сипаттайды.

Арыстан қандай? Тышқан қандай?

Арыстан	Тышқан
Жыртқыш	кеміргіш
ірі	ұсақ
аң патшасы	жыл басы
батыл	өте қорқақ
өте күшті	өте әлсіз
ұзақ жасайды	көп өлімге душар болады
етпен қоректенеді	тағам талғамайды
бірнеше жылда ұрпақ береді	көп балалайды

III топ

Мысал мазмұнына сай келетін мақал – мәтел айту.

1. Түйедей бойың болғанша,
Тарыдай сыйың болсын.
2. Күлме досқа келер басқа.
3. Досы көпті жау алмайды.

Сабақтың қорытындысын жасап, оқушыларға ізгілік тақырыбына эссе жазуға тапсырма беріледі.

Еңбек сабақтарында ізгілікке тәрбиелеу мүмкіндіктері орасан зор. Мұғалім сабақта еңбекке деген дұрыс көзқарасқа, еңбек үшін жауапкершілікке, бірлесіп жұмыс жасай білуге, еңбекке деген шығармашылық көзқарасқа тәрбиелейді. Балалар сабақ үстінде ортақ құралдармен, әр түрлі материалдармен құрастыруды үйренеді. Бір затты бірлесіп жасайды. Мұғалім оқушыларға ұйымшылдықпен жұмыс істеуге, бір-біріне қалай көмектесу керектігіне, не үйренуге болатынын түсіндіреді.

Ізгілікке тәрбиелеу жұмысының бағыттарының бірі - балаларды егде адамдарға құрметпен қарауды тәрбиелеу. Жыл сайын қазан айында көптеген мектептерде егде адамдарға және соғыс ардагерлеріне арналған қайырымдылық акциясы өтеді.

Егде жастағы адамдарға ізгілікті көзқарас келесі іс-шараларда қалыптасады:

- қарттар күніне арналған сынып сағаты;
- ата-әжелер туралы фоторепортаждар;
- рөлдік және ситуациялық ойындар;
- ардагерлерді мектеп мерекелеріне, концерттерге шақыру;
- ардагерлерге арналған құттықтау хаттарын дайындау;

- батылдық сабақтары.

Балалар ардагерлермен әңгімелескенді жақсы көреді. Соғыс жылдарындағы оқиғалар туралы әңгімелерді қызығушылықпен тыңдайды және көптеген сұрақтар қояды. Ардагерлермен кездесулер ерекше жылулықпен өтеді. Олар балаларға да, ересектерге де қажет. Біз әр баланың бойында қарт адамдарға деген ризашылық сезімін оятып, балалардың оларға көмек пен қолдау көрсетуге деген ұмтылысын оятуымыз керек.

Кіші мектеп жасындағы балаларды тәрбие сағаттары арқылы ізгілікке тәрбиелеуге болады. Тәрбие сағаттарында балалар бір-бірін жақсы таниды, өзара достық байланыстар құрады. Бірге дайындалу, қимыл іс-әрекет жасау, еңбек ету қажеттілігі туады.

Тәрбие сағаттары әр түрлі тақырыпта, әр түрлі формада өткізіледі. Оның бағыты мұғалімнің біліміне, шеберлігіне, оқушылардың қызығушылықтарына байланысты болады. Неғұрлым жоғары үлгідегі тәрбие сағаты балалардың нағыз мерекесіне айналады.

Тәрбие сағаттары кезінде оқушыларға ұлттық мінез-құлқына тән негізгі қасиеттерді бойына сіңіру керек. Имандылыққа, адамгершілікке, ізгілікке тәрбиелеу бағытындағы тәрбие сағаттарын өткізудегі төмендегідей тақырыптарды ұсынамыз:

Кең болсаң — кем болмарсың.

Адалдық — қастерлі мінез.

Үлкенге — құрмет, кішіге — ізет.

Ұл — ұятымен, қыз — кылығымен көрікті.

Сонымен қатар кіші мектеп жасындағы балаларды ойын арқылы ізгілікке тәрбиелеуге болады. Ойын балалардың жақын араласуына, бір-бірімен байланыс орнатуда және басқа да сезімдердің тууына мүмкіндік береді. Халқымыз «ойнай білмеген, ойлай да білмейді, ойында озған өмірде де озады» деп айтқан. Осыған орай бала ойында қандай болса, кейін есейген кезде еңбекке араласқанда, оқуда сондай болатындығын көруге болады. Себебі бала өзінің күш-жігерін ойын арқылы машықтандырып, онымен қарым-қатынаста болған заттар мен құбылыстардың сипатын ойын уақытында ұғынады. Көбінесе топтық ойындар балаларды ұйымшалдыққа үйретеді. Сондай-ақ баланың ой-өрісін, ізгілік сезімін оятады. Ойын уақытында оқушылардың білімі тереңдей түседі. Себебі мұғалім ойнап жүрген балаларды бақылап, олардың ізгілік деңгейін анықтау арқылы гуманистік қатынастарды қалыптастыруға ықпал жасайды. Ол үшін ұялшақ, қорқақ оқушылардың өздеріне достар табуына көмектесуін, бір-біріне көрсеткен достық қарым-қатынасын бақылап отырады. Мұғалім әр балаға жақсы әсер ететін ойнаушылар тобын табуға тиіс. Сол кезде, ойын балаларды ізгілікке тәрбиелеудің екпінді құралына айналады.

Сонымен ізгілік тәрбиесі мектептегі, бастауыш сыныптардағы тәрбие жүйесінің басты бөлігі. Тәрбие жұмысының мазмұнының, формаларының, әдістерінің және оның тиісті нақты мақсаттарының қандай екендігіне

қарамастан біздің алдымызда балалардың адамшылық көзқарастарын ұйымдастыру міндеті тұруы тиіс.

Біздің басты міндетіміз Қазақстан Республикасының елдігін, егемендігін сақтап, бойына ізгілік, қарапайымдылық, отансүйгіштік, имандылық қасиеттерді дарытқан физикалық сау және мықты, жан-жақты дамыған, кең білімді, жоғары ізгілікті қасиеттерге ие жана адамды тәрбиелеу. Шынында да, әр отбасының бақыты мен әл-ауқаты ғана емес, жалпы қоғамның дамуы да біздің өскелең ұрпақты қалай тәрбиелейтінімізге байланысты.

Әдебиеттер:

1. А. Әуезханұлы. Изгілік қалсын әр ізде. «Таным» – 2020ж.
2. Ш. Амонашвили. Основы гуманной педагогики. Москва. 2015ж.
3. Цыгикало А. Нравственное воспитание младших школьников как педагогическая проблема // Международный студенческий научный вестник. – 2015. – № 5-4.
4. Борзенко И.М., Кувакин В.А., Кудишина А.А. Основы современного гуманизма: Учебное пособие для вузов/ Под ред. В.А. Кувакина и А.Г.Круглова.– М.: Российское гуманистическое общество, 2020.

Отбасы ішілік қарым –қатынастың психологиялық денсаулыққа әсері

Д.Б. Айкенова, Б.Ф. Сарсенбаева
Павлодар педагогикалық университеті, Павлодар қ.
Секция 1
e-mail: Aikenova2019@mail.ru

Аннотация. Бұл мақалада отбасы, отбасындағы ішілік қарым – қатынас, отбасындағы психологиялық денсаулық туралы мәселелер қарастырылады. Отбасын ғылыми тұрғыдан қарастырған шетел, отандық ғалымдардың еңбектері көрсетіледі. Жұбайлардың арасындағы қарым-қатынасындағы неке институтына ерекше мән берілген. Мақалада психологиялық білім мен мәдениеттің төмендігінен көптеген отбасы әлсіздік танытып, жағдайға қарай жауапкершілік алуға күш-жігері жетпейтінің, сондықтан Қазақстанда ажырасу саны өсуде деп, статистика көрсетіледі. Отбасындағы ішілік қарым –қатынастың психологиялық денсаулыққа жағымды немесе жағымсыз әсерін тигізетінің факторларын келтіріледі.

Кілттік сөздер: отбасы, отбасындағы ішілік қарым – қатынас, отбасындағы психологиялық денсаулық, психологиялық білім, психологиялық денсаулық.

Аннотация. В данной статье рассматриваются вопросы семьи, внутрисемейных отношений, психологического здоровья в семье. Показаны работы зарубежных и отечественных ученых, изучавших семью с научной точки зрения. Особое значение придается институту брака в отношениях между супругами. В статье приведены статистические данные о том, что из-за низкого психологического воспитания и культуры многие семьи проявляют слабость и не обладают достаточными усилиями, чтобы взять на себя ответственность за ситуацию, поэтому количество разводов в Казахстане увеличивается. Приведены факторы положительного или отрицательного влияния внутренних отношений в семье на психологическое здоровье.

Ключевые слова: семья, внутренние отношения в семье, психологическое здоровье в семье, психологическое воспитание, психологическое здоровье.

Annotation. This article discusses the issues of the family, intra-family relations, psychological health in the family. The works of foreign and domestic scientists who studied the family from a scientific point of view are shown. Particular importance is attached to the institution of marriage in relations between spouses. The article provides statistical data that due to low psychological upbringing and culture, many families show weakness and do not have enough effort to take responsibility for the situation, so the number of divorces in Kazakhstan is increasing. The factors of positive or negative influence of internal relations in the family on psychological health are given.

Key words: family, internal relations in the family, psychological health in the family, psychological education, psychological health.

Қазақстанның болашағы үшін рухы биік, дені сау жеке тұлғаны қалыптастыру мәселелері үкімет тұжырымдамаларында негізгі орын алады. Неке-отбасылық қарым-қатынасты ең алғаш атақты грек философы Платон қарастырған болатын. Платонның пікірінше: «Патриархалды отбасы – қоғамның негізгі және өзгермейтін ұяшығы, ал отбасының бірігуінің нәтижесінде мемлекет пайда болады». Платонның «Патриархалды отбасы – қоғамның негізгі ұяшығы» идеясын Аристотель одан әрі дамытты. Атақты француз ағартушысы Жан-Жак Руссоның еңбектерінде: «Отбасы – қоғамның ең көнесі және табиғиы... Қорыта келгенде, отбасы – бұл саяси қоғамның бейнесі, әке – бұл басшы, балалар – ол халық...» деп жазылған[1, 65 б.].

Отбасының тарихи дамуын, матриархаттың даму кезеңдерін Дж.Леббон, И.Колер, М.М.Ковалевский, Л.Штернберг, Л.Г.Морган, өз еңбектерінде қарастырған.

Отбасы ғылыми тұрғыдан XIX ғасырдың II жартысында зерттеле бастады, отбасы туралы тарихи көзқарастарды ғылыми көзқарастар толықтырды. Америка этнографы Л.Морган 1877 жылы жарық көрген «Көне

қоғам» атты аса құнды ғылыми еңбегінде отбасы тарихы туралы, отбасы түрлерінің даму жолдары туралы жазған. Алғашқы қауымдық құрылыста кеңінен таралған топтық неке отбасының алғашқы бастамасы болып саналады. Бұл жерде некелер тобы рулар құрамындағы бір-бірімен тұтас ұрпақтар жігімен бөлінетін. Мысал ретінде алып қарасак, бұрын ағалы-інілілер, апалы-сіңділер, немере және шөбере туыстар бір-біріне қосыла берген, яғни әр ұрпақ біріне-бірі аға-қарындас бола тұра некелерін қиып, ерлі-зайыпты атанған. Отбасы тарихының келесі даму сатысында жұп отбасының қалыптаса бастады, бұл кезде қандас туысқандар арасындағы некелесу ғұрпына тыйым салынды. Алғашқы қауымдық қоғамдағы өндіруші күштердің дамуы, еңбек бөлінісінің пайда болуы, қауымдық ортақ меншіктің орнына жеке меншіктің шығуы – бәрі моногамиялық отбасының дамуына жол ашты. Моногамиялық отбасы варварлық дәуірдің соңғы кезеңінде пайда болып, өркениет дәуірінің басында ол жұптық некені түпкілікті жеңді, осы кезде ер адамның үстемдігі орнады. Сонымен қатар, Л.Морган өз еңбегінде отбасының пайда болу тарихын, ерлі-зайыптылардың қарым-қатынасын, отбасының әлеуметтік және экономикалық дамуын туралы жазған. Арада біраз уақыт өткеннен кейін отбасы туралы алғашқы марксистік ілімдер пайда болды. Отбасы мәселелерін зерттеумен Н.К.Крупская, И.Г.Пестолоцци, А.С.Макаренко, К.Д.Ушинский, Ж.Ж.Руссо және т.б. ғалымдар айналысты [2, 45-46 б.].

М.С.Мацковский өз еңбегінде: «Әлеуметтік институт ретінде отбасы өзіндік айрықша ракурсқа ие» – деп жазылған. Ол отбасындағы мінез-құлық ережелерін, ерлі-зайыптылардың рөлдерін, некелік-отбасылық қарым-қатынастардағы санкциялар мен формалды емес нормаларды қарастырған. Сонымен қоса, М.С.Мацковский жұбайлардың арасындағы қарым-қатынасты қарастыру барысында неке институтына ерекше мән берген. Неке институты отбасылық топтың өмір сүру қызметі мен отбасылық институт қызметі үшін әртүрлі нормалар мен санкциялар арқылы өзара міндеттер мен қызықтар жүйесін реттейді.

М.С.Мацковский отбасы функцияларын төмендегідей жіктейді:

1. Шаруашылық-тұрмыстық;
2. Алғашқы әлеуметтік бақылау саласы (әртүрлі іс-әрекет саласындағы отбасы мүшелерінің мінез-құлық ерекшеліктері, ерлі-зайыптылар арасындағы, ата-ана мен бала арасындағы өзара жауапкершіліктер мен міндеттер);
3. Әлеуметтік-мәртебелік (отбасының әр мүшесі белгілі бір мәртебеге ие болады, қоғамның әлеуметтік құрылымының қайта жаңғыруымен байланысты);
4. Эмоциялық (жеке тұлғаның отбасынан қолдау табуы және психологиялық тұрғыдан қорғалуы);
5. Жыныстық (ерлі-зайыптылардың өз жыныстық қажеттіліктерін қанағаттандыруы);

6. Рухани қарым-қатынас (отбасы мүшелерінің рухани дамуына барынша жағдай жасау және өзара рухани байыту) [3, 25 б.].

Отбасы – тұлғаның әлеуметтенуінде басты институт қызметін атқарады. Отбасы мен неке ұғымдары мән-мағынасы жағынан бір-біріне ұқсас болғанымен, бұл екі түсініктердің арасында бірқатар айырмашылықтар бар. Ең алдымен, бұл екі ұғым әртүрлі тарихи кезеңдерде қалыптасты. А.Г.Харчев некеге мынадай анықтама берді: «Неке – ер адам мен әйел адам арасындағы тарихи өзгеріп тұратын әлеуметтік қарым-қатынастың нысаны, ал қоғам ерлі-зайыптылардың құқықтары мен міндеттерін, жыныстық өмірін реттеп отырады. А.Г.Харчевтің анықтамасы бойынша, отбасы дегеніміз – некемен салыстырғанда күрделі болып табылатын қатынастар жүйесі, өйткені неке тек ерлі-зайыптыларды біріктіреді, ал отбасы ерлі-зайыптылармен қоса, балаларды, туыстарды, оларға жақын адамдарды біріктіреді. Отбасы – бұл күрделі әрі көп аспектілі түсінік[4].

Қазақстанда отбасы мәселелерін С.Қалиев, Ж.Б.Қоянбаев, М.Тажин, Ж.Сарыбекова, М.Жұмабаев, М.Жарықбаев, Қ.Бейсенбиева, Б.Аяғанова, Л.Ибраимова және т.б. ғалымдар өз еңбектерінде қарастырған.

А.Құнанбаев, Ш.Уәлиханов, Ж.Аймауытов А.Байтұрсынов, М.Дулатов, Ы.Алтынсарин, М.Жұмабаев т.б. отбасылық тәрбиенің психологиялық және педагогикалық негіздерін жасауға үлкен үлес қосты.

Отандық ғалымдар С. Мұқановтың, С.Кенжеахметұлының, С.Қалиевтың, М.Смайлованың, Х.Арғынбаевтың, Д.Кішібековтың, А.Жүнісовтың, Қ.Толыбаевтың, М.Оразаевтың т.б. өз еңбектерінде қазақ халқындағы отбасының пайда болу және даму тарихын, оның ерекшеліктерін, қазақ отбасындағы бала тәрбиесі мәселелерін қарастырған.

Қазақ этнопедагогикасының теориялық-әдіснамалық және қолданбалы негіздерін Т.Тәжібаев, М.Ғабдуллин, Қ.Жарықбаев, С.Қалиев, Ә.Табылдиев, Қ.Қожахметова, С.Ұзақбаева, М.Балтабаев, Қ.Бөлеев, Р.Дүйсембінова, А.Қалыбекова т.б. жасаған.

Қазақ педагогикалық энциклопедия сөздігінде былай делінген: «Балаға үздіксіз әсер ететін тәрбиелік күш – туыстармен қарым-қатынас, тұрмыстық жағдайлар...» [5, 6 58-60 б.].

Ғалым-педагог Ж.Қоянбаев өзінің зерттеу жұмысында: «Отбасы – ол бір шаңырақ астында тұратын некелік одаққа негізделген немесе қандас туыстар (әке, ана, аға, әпке...) тобы» – деп жазған[7]. Өзінің зерттеу жұмыстарында ол «Отбасы – баланың өмір жолын бастайтын жеке қоршаған шындық ұжым, осының арқасында отбасында баланың білімі толығыады, әдет, мінез-құлық пен өмірге деген көзқарасты қалыптасады» деп жазды. И.В.Гребенников отбасының бірнеше функцияларын анықтаған, оның ішінде коммуникативті функцияны – отбасы мүшелері арасындағы бос уақыт пен демалысты, қарым-қатынасты ұйымдастыру, отбасы өз мүшелерінің қоршаған ортамен байланыс жасауына, қабылдау сипатына, отбасы өз

мүшелерінің әдебиетпен, өнермен, бұқаралық ақпарат құралдарымен байланыс жасауына әсер етуі[8, 15 б.].

Мемлекетіміздің басты құндылығы адам және оның өмірі мен денсаулығы. Отбасындағы мәселелер, жағымсыз жағдайлар мен дағдарыстар бүгінгі психология саласында көкейкесті болып отыр. Психологиялық білім мен мәдениеттің төмендігінен көптеген отбасы әлсіздік танытып, жағдайға қарай жауапкершілік алуға күш-жігері жетпей жатыр. Қазақстанда ажырасу саны өсуде. Көбінесе солтүстік және шығыс облыстардың, сондай-ақ Нұрсұлтан мен Алматының тұрғындары ажырасады.

Зерттеу нәтижелері Қазақстандағы халықтың қоныстануы саласындағы БҰҰ Қорының қолдауымен дайындалған талдауда жарияланды. Зерттеуде Қазақстанда қиылған некелер санының қысқарып, ажырасу санының артқаны хабарланды. 2013 жылдан бастап 2020 жылға дейін неке саны ел бойынша жалпы 18 пайызға қысқарды.

2000-2021 жылдары ажырасулар саны орта есеппен екі есе өсті. Ажырасу саны еліміздің барлық облыстарында көбейген: Шығыс Қазақстан облысында 1,3 еседен Алматы облысында 2,8 есеге дейін өсті. Еліміз бойынша Нұр-Сұлтан мен Алматы қалаларында, солтүстік және шығыс облыстарда ажырасу деңгейі орташадан жоғары болып табылады. Еліміздің оңтүстік және батыс аймақтарда ажырасу деңгейі төмен. «Елімізде ажырасу саны 2000 жылы қиылған неке санының 30 пайызын құраса, 2021 жылы бұл арақатынас нашарлап, 40 пайызға дейін өсті. Егер некенің қиылуы мен ажырасудың осындай динамикасы сақталса, болашақта некенің үштен бірінің көбі бұзылады», - деп жазылған талдауда. Қоғамдағы ең маңызды және өзекті мәселелердің бірі – отбасының тұрақтылығын, беріктігін сақтау, жастарды отбасылық өмірге дайындау, жастардың отбасылық өмірге деген көзқарастарын қалыптастыру. Ойткені, отбасындағы ішілік қарым – қатынас психологиялық денсаулыққа жағымды немесе жағымсыз әсерін тигізеді. Психологиялық денсаулық бұл – тән саулығы мен жан саулығының бірлігі. Психологиялық дені сау адам- шығармашыл, өмірге құштар, ашық, көңілді, қоршаған ортасының сезімдерін бөлісе алатын адам. Бір сөзбен айтқанда тәніміз бен психикамыздың үйлесімді дамуы. Ғылыми еңбектерге талдау жасағанда көптеген зерттеушілер денсаулықтың психологиялық аспектілерін осыған ұқсас терминдерді қолдана отырып қарастырған: “психикалық денсаулық” (Б.С.Братусь), “психологиялық денсаулық” (И.В.Дубровина), “тұлғалық денсаулық” (Л.М.Митина), “рухани денсаулық” (Ю.А.Кореляков), “жанның саулығы” (О.И.Даниленко), және т.б.[9]. Әрбір кезеңге адамның өзі шешетін мәселелері мен келесі кезеңге өтуіне қажетті қасиеттердің жиынтығы тән болады. Сонымен, жеке адамның психикалық саулығы жайлы пікір оның дамуымен, генетикалық шығу тегі және мәдени ортасымен салыстырылады. Жалпы адамның денсаулығы: дене саулығы, жан саулығы, психикалық және психологиялық, әлеуметтік саулық болып бөлінеді. Дене саулығы - бұл организмдегі функциялардың өзіндік [айналымының жеткілікті болуы](#), физиологиялық процестердің үйлесімі және сыртқы ортаның түрлі

факторларына барынша бейімделгіштік күйлері. Жан (психологиялық) саулығы- тек дене гигиенасы ғана емес, сонымен бірге психогигиена, руханилықтың өзіндік тәрбиесін, адами тұрғыдағы ұстанымды, сана тазалығын да қамтиды. Психикалық саулыққа жету жолы - интегралды тұлғаға жету жолы. Психикалық саулық - психиканы жаттықтыру, психикалық процестерді дамыту (ес, зейін, қиялдау және т.б.), ақыл-ой мен сезімді тәрбиелеумен тығыз байланысты. Сыртқы ортаның биологиялық, психологиялық және әлеуметтік сипаттағы қолайсыз әсерлері нәтижесінде қалыптасқан психикалық күйлер: шаршау, қалғып жүру, үнемі қауіптену, тарығу, жан күйзелісі, көңілдің бұзылуы, фрустрация түрінде болады.

Отбасы – қоғамның маңызды бірлігі, онсыз бірде-бір мемлекеттің жұмыс істеуі мүмкін емес. Біріншіден, отбасы – барлық өркениеттердің дамуының негізі. Екіншіден, бұл адамның әлеуметтенуінің қажетті шарты болып саналады. Отбасында адамдардың негізгі құндылықтары, әлеуметтік нормалары, мінез-құлығы және тағы басқалары қалыптасады. Үшіншіден, мұндай әлеуметтік институттың жұмыс істеуінің арқасында әртүрлі халықтардың дәстүрлері мен әдет-ғұрыптары сақталады, олар кейіннен ұрпақтан-ұрпаққа беріледі. Сондықтан, жастарды некеге, болашақ отбасылық өмірге дайындау – өскелең ұрпақты тәрбиелеу жүйесінің маңызды құрамдас бөлігі. Ерлі-зайыптыларды отбасындағы қарым-қатынас мәдениетіне тәрбиелеуге көптеген факторлар әсер етеді. Қазіргі уақытта ғылымның міндетіне олардың сырын ашу, сонымен қатар, ғылыми басқарудың әдістерімен таныстыру мен көрсету жатады.

Әдебиеттер:

- 1.З.Шаукенова, Г.Соловьева, Е.Бурова. Отбасы институты–Қазақстан қоғамы тұрақтылығының факторы – Алматы, 2014
- 2.С.Қалиев және т.б. Этнопедагогика: Оқулық. 3-басылым/С.Қалиев, Ж.Молдабеков, Б.Иманбекова – Астана: Фолиант, 2014. – 248 бет.
- 3.С.Әбенбаев. Оқулық. 2-басылым./ С.Әбенбаев. – Астана: Фолиант, 2015. – 284 б.
- 4.<https://adilet.zan.kz/kaz/docs/K1200002050>
- 5.Педагогика, әлеуметтік педагогика, өзін-өзі тану тарихы: оқу құралы/Ж.Р.Баширова, Р.К.Бекмағамбетова, Н.С.Әлқожаева, Н.С.Жұбаназарова, Ұ.Б.Төлешова. – Алматы: Қазақ Университеті, 2012. – 248 б.
- 6.Ш.Т.Тұрдалиева Қарым-қатынас психологиясы: оқу құралы / Ш.Т.Тұрдалиева. – Алматы: Эверо, 2016. – 152 б
- 7.М.Куртышева Как сохранить психологическое здоровье семьи: практикум / М.Куртышева. – СПб.: Питер, 2007. – 288 с.
- 8.Х.Арғынбаев Қазақтың отбасылық дәстүрлері / Х.Арғынбаев. – Алматы: «Қайнар» баспасы, 2005. – 216 бет

9.Ф.Бизақова Отбасылық дағдарыс психологиясы: оқу құралы / Ф.Бизақова, Ш.Мамашбаева. – Астана: Фолиант, 2010. – 232 б.

Тьюторство как личностно-ориентированные педагогические технологии в инклюзивном пространстве

З.К. Кульшарипова, к.п.н, асс. профессор ВШП

А.А. Хамитова, магистрант ВШП

Павлодарский педагогический университет, г. Павлодар

almagul_ham@mail.ru

Аннотация: в данной статье говорится о технологии тьюторского сопровождения о важной роли тьютора при реализации инклюзивного образования. Раскрываются понятия «тьюторство» и «тьюторское сопровождение». Тьюторство как новая педагогическая деятельность становится в условиях инклюзивной школы важным ресурсом для создания эффективной, ориентированной на ребенка системы сопровождения.

Ключевые слова: тьютор, инклюзивное образование, дети с особыми образовательными потребностями (ООП).

Аннотация: бұл мақалада тьюторға қолдау көрсету технологиясы және инклюзивті білім беруді жүзеге асырудағы репетитордың маңызды рөлі туралы айтылады. «Тәрбиеші» және «репетиторлық қолдау» ұғымдары ашылды. Репетиторлық жаңа педагогикалық қызмет ретінде инклюзивті мектептегі тиімді, балаға бағытталған қолдау жүйесін құрудың маңызды ресурсына айналады.

Түйінді сөздер: тьютор, инклюзивті білім беру, ерекше білім беру қажеттіліктері бар балалар (БМБ).

Abstract: this article discusses the tutor support technology and the inclusive education implementation. The concepts of “tutoring” and “tutor support” are revealed. Tutoring as a new pedagogical activity becomes an important resource for creating an effective, child-oriented support system in an inclusive school.

Key words: tutor, inclusive education, children with special educational needs (SEN).

Создание равноправных отношений в инклюзивном обществе возможно лишь при наличии безбарьерной среды, при переходе от интеграции к собственно инклюзии во всех сферах жизнедеятельности общества. Одной из таких сфер является образование.

Современное образование все больше стремится к индивидуализации. Поэтому, тьюторство имеет широкие перспективы в образовательном пространстве.

Тьюторство как новая педагогическая деятельность становится в условиях инклюзивной школы важным ресурсом для создания эффективной, ориентированной на ребенка системы сопровождения. Тьюторство может способствовать развитию не только более индивидуализированного обучения, но и воспитания, где тьютор содействует максимальному раскрытию личности обучаемого, формированию его мотивов и ценностей. Педагогическая деятельность тьютора в условиях реализации инклюзивной практики заключается в индивидуальной работе с детьми с ООП в ходе образовательного процесса и процесса социализации; способствует самоопределению и самореализации обучающихся в их дальнейшей профессиональной и общественной жизни, формированию у них эмоционально-ценностного отношения к действительности. Тьютор (в переводе с английского tutor) означает "домашний учитель, репетитор, (школьный) наставник, опекун". Тьютор – это педагог-наставник, способный обеспечить социально-педагогическое сопровождение учащихся при выборе и прохождении ими индивидуальных образовательных траекторий.

Современный мир требует от школы такого обучения, при котором ребенок мог бы быстро реагировать на внешние изменения, быстро адаптироваться. Тьютор помогает ученику ориентироваться в современном образовательном пространстве.

Тьюторское сопровождение – это педагогическая деятельность по индивидуализации образования, направленная на выявление и развитие образовательных мотивов и интересов учащегося, поиск образовательных ресурсов для создания индивидуальной образовательной программы. Задача тьютора – построение образовательного пространства как пространства проявления познавательных инициатив и интересов учащихся. Это относится к любой из ступеней общего образования, хотя понятно, что средства тьюторской деятельности должны меняться в соответствии с возрастными особенностями учащихся.

Задача тьютора в рамках реализации принципа открытого образования расширение образовательного пространства каждого учащегося, предоставление учащемуся как можно большего разнообразия вариантов движения для самоопределения.

Тьюторство – практика, ориентированная на построение и реализацию персональной образовательной стратегии, учитывающей: личный потенциал человека, образовательную и социальную инфраструктуру и задачи основной деятельности. Тьютор определяется как «лицо, сопровождающее процесс освоения деятельности».

Цель сопровождения состоит в том, чтобы ребенок добился как можно большего при тех способностях и возможностях, которыми он обладает, несмотря на имеющиеся проблемы и дефициты.

Тьютор организует:

- тьютор организует его персональное сопровождение в образовательном пространстве;
- организует процесс индивидуальной работы с подопечным по формированию и развитию их познавательных интересов;
- совместно распределяет и оценивает имеющийся у подопечного ресурсы всех видов для реализации поставленных целей;
- формирует личность подопечного (помогает ему разобраться в успехах, неудачах, сформулировать личный заказ к процессу обучения, выстроить цели на будущее);
- оказывает помощь в осознанном выборе стратегии образования, преодолении проблем и трудностей процесса самообразования;
- создает условия для реальной индивидуализации процесса обучения (составление индивидуальных учебных планов и планирование индивидуальных образовательно-профессиональных траекторий);
- организует взаимодействия подопечного с учителями и другими педагогическими работниками для коррекции индивидуального учебного плана, содействует генерированию его творческого потенциала и участию в проектной и научно-исследовательской деятельности с учетом интересов;
- организует взаимодействие с родителями (лицами, их заменяющими) по выявлению, формированию и развитию познавательных интересов;
- организует индивидуальные и групповые консультации для подопечных, родителей (лиц, их заменяющих) по вопросам устранения учебных трудностей, коррекции индивидуальных потребностей, развития и реализации способностей и возможностей;
- поддерживает познавательный интерес подопечного, анализируя перспективы развития и возможности расширения его диапазона;
- способствует наиболее полной реализации творческого потенциала и познавательной активности подопечного.

Основными формами тьюторского сопровождения исторически являются различного вида индивидуальные и групповые тьюторские консультации. Тьюторское сопровождение (при реализации его в любой организационной форме) всегда носит индивидуальный адресный характер, поэтому при его осуществлении и выборе соответствующей формы, адекватной взаимодействию с конкретным учеником, должны обязательно соблюдаться гибкость и вариативность. Рассмотрим кратко содержание некоторых основных форм тьюторского сопровождения, применяемых сегодня в практике тьюторской деятельности по отношению к школьникам. В таблице - 1 представлены основные формы тьюторского сопровождения их характеристики.

Таблица 1 - Основные формы тьюторского сопровождения.

Форма тьюторского сопровождения	Характеристика
Индивидуальная тьюторская консультация (беседа)	<p>форма тьюторского сопровождения, связанная с личным развитием и образованием подопечного. Тьюторские консультации организуют процесс сопровождения более целенаправленным, эффективно, повышают активность каждого тьюторанта (т. е. обучающийся). Тьютор учитывает именно способности, особенности ребенка, его характера, навыков общения, что приводит в дальнейшем к разработке индивидуальной образовательной программы.</p> <p>Тьюторская беседа должна иметь не только образовательный признак, но и эмоциональный эффект, что проводить более глубокому пониманию и сотрудничеству</p>
Групповая тьюторская консультация	<p>В рамках таких групповых занятий (так же, как и на индивидуальных тьюторских консультациях) тьютор одновременно осуществляет несколько видов работы: мотивационную, коммуникативную, рефлексивную.</p>

В контексте инклюзивного образования технология обучения сохраняет свои основы, но приобретает новые особенности. При этом тьютор выступает в роли специалиста, который организует условия для успешной интеграции и адаптации ребенка с ООП в социально-образовательную среду. Тесное и эффективное общение с педагогами - предметниками, педагогическим коллективом, специалистами, медицинскими работниками, родителями, способствует социальной адаптации ребенка [8].

По принципам, на которых основана технология обучения, необходимо определить роль, функции, задачи, этапы работы тьютора и так далее. Важнейшая задача тьюторского сопровождения в инклюзивном образовании - помочь детям с ООП в успешной социализации и интеграции в общество. Следовательно, объектом обучения является жизненный путь «особенного» ребенка, который требует от тьютора огромной ответственности [8].

Для успешного развития ребенка, его интеграции и адаптации тьютор должен не только сопровождать ребенка с ограниченными возможностями и составлять индивидуальную образовательную программу, но и помогать его ближайшему окружению с учетом потребностей значимых взрослых для ребёнка.

Все участники этого процесса, должны следовать определенной логике поддержки друг друга, т.е. вносить свой вклад на каждом этапе программы ребенка; выполнять ряд обязательных функций для решения

многих проблем; использовать новаторских, но дружественные к ребенку форм работы.

В современной образовательной деятельности необходимы все формы тьюторского сопровождения и поддержки. Самое главное, наставник — это человек, который этого хочет, человек, который может свободно посвятить себя обучению других. Потому что для повышения уровня знаний тьюторов требуется много времени, усилий и ресурсов.

Профессиональное самоопределение педагогов предметников в этом направлении играют большую роль в обще поляне работе тьютора и особенно при создании общей образовательной программы совместного тьюторского сопровождения. Тьюторам необходимо соблюдать следующие принципы коммуникации с педагогами – предметниками.

1. Открытость.

Согласованный с учителем выход за рамки стандартной программы и использование всех культурно-социальных ресурсов, включая музеи, дома науки и творчества и т.п.

2. Вариативность.

Использование всех имеющихся ресурсов школы (кружки, секции, библиотека, дополнительные занятия) и создание новых: «Комната тишины» для детей с РАС, «Комната с батутом» для гиперактивных школьников.

3. Непрерывность.

Дети с ООП требуют постоянного последовательного сопровождения в школе на всех возрастных этапах, но с изменением содержания работы.

4. Индивидуальный подход.

Выбор наиболее удобных форм, темпов и способов обучения. Единая система коммуникации тьютора и учителя с учеником в зависимости от его ведущей системы восприятия: визуальной, аудиальной, кинестетической. Например, ребенок с проблемой мелкой моторики пишет на доске пример не мелом, а губкой и решает до того, как вода высохнет.

Совместное с педагогами – предметниками принятие и следование индивидуальным программам и понимание приоритетов ребенка в обучении важный момент в целом и системном тьюторском сопровождении.

Деятельность тьютора заключается в распределении функциональных ролей в отношении между субъектами участия в общей тьюторском сопровождении и инклюзивной практике.

Таким образом, тьютор как специалист наделен целым рядом функциональных обязанностей как своих, так и коллективных. Эффективно сотрудничество с педагогами - предметниками формирует у ребенка понимание о главной роли учителя в обучении, тьютор становится связующим звеном между учеником и школой.

Литература:

1. Солодова Е. А., Ефимов П. П., Ефимова И. О. Особенности тьюторского сопровождения обучающихся в образовательной среде учебного заведения

[Текст] // Проблемы и перспективы развития образования: материалы VIII Междунар. науч. конф. (г. Краснодар, февраль 2016 г.). — Краснодар: Новация, 2016. — С. 264 – 267

2. Карпова С.В., Любченко О.А. Моделирование процесса социально-педагогического сопровождения детей с ограниченными возможностями дошкольного и младшего школьного возраста // Вестник Тамбовского университета - 2017. - №4. - С. 22-28.

3. Беккер О.В. «Модель тьюторского сопровождения детей с ОВЗ на базе основной школы». Статья опубликована на сайте www.nsportal.ru.

4. Дельцова И.А. Сопровождение инклюзивного обучения в коучинговом формате. Статья опубликована на сайте www.coachingineducation.ro.

5. Методические рекомендации для педагогов-ассистентов по сопровождению детей с особыми образовательными потребностями в общеобразовательном процессе. - Астана: НАО имени И. Алтынсарина, 2018. - 97 с.

Білім берудегі заманауи тәсілдер және оны қолдану жолдары

А.Е. Мыржикова, Б.М. Жапарова, М.А. Кененбаева

Павлодар педагогикалық университеті, Павлодар қ.

Аннотация: Бұл ұсынылып отырған мақалада жаңартылған мазмұн бойынша оқытудың заманауи әдіс-тәсілдері қарастырылған. Жаңартылған мазмұнда айтылым, тыңдалым, оқылым, жазылым сияқты тілдік бағыттар бойынша оқушының сөздік қорын дамытудың жолдары әс-тәжірибемізден келтіріліп, қорытындыланған. Осыған байланысты білім берудегі бірыңғайлықтан бас тартып көп нұсқалы білім алу жүйесіне бет бұрып тұрған жағдайда оқушылардың топтық ерекшелігімен қоса жеке танымдық ерекшеліктерін ескеріп, сабақ оқыту процесінде жаңартылған білім стандарттарына негізделіп бірнеше технологиялармен өтіліп жүрген технологиялардың ерекшеліктері мен тиімділіктерін ұсынып отырмын: яғни, саралап оқытуды ұйымдастыру және тілдік білім-білік дағдысын қалыптастыру мақсатында пайдаланылатын жаңаша әдіс-тәсілдерді сабақта қолдану ерекшелігі сипатталған.

Кілтті сөздер: заманауи тәсілдер, білім беру, саралау, тілдік бағыт

Аннотация: В данной статье рассматриваются современные методы и приемы обучения по обновленному содержанию. В обновленном содержании из опыта изложены и обобщены пути развития словарного запаса учащегося по таким языковым направлениям, как произношение, аудирование, чтение, письмо. В этой связи, в случае отказа от унификации в образовании, обращаясь к многовариантной системе обучения, с учетом

групповых особенностей учащихся, индивидуальных познавательных особенностей, представляю особенности и эффективность технологий, реализуемых в процессе обучения на основе обновленных образовательных стандартов: т. е. новый метод, используемый в целях организации дифференцированного обучения и формирования языковых знаний-умений и навыков описана специфика применения приемов на уроке.

Ключевые слова: современные подходы, образование, дифференциация, языковая направленность

Abstract: This article discusses modern methods and techniques of teaching updated content. The updated content from the experience outlines and summarizes the ways of developing a student's vocabulary in such language areas as pronunciation, listening, reading, writing. In this regard, in case of refusal of unification in education, referring to a multivariate system of education, taking into account the group characteristics of students, individual cognitive characteristics, I present the features and effectiveness of technologies implemented in the learning process based on updated educational standards: i.e., a new method used for the organization of differentiated learning and the formation of language knowledge-The specifics of the use of techniques in the lesson are described.

Keywords: modern approaches, education, differentiation, language orientation

Бүгінгі таңда еліміздің білім беру жүйесінің ең басты міндеті-білім берудің ұлттық модуліне өту арқылы жас ұрпақтың білім деңгейін халықаралық дәрежеге жетелеу.

Өркениетті елдермен тереземіз тең болуы үшін әлемдік білім аясына кіргізуді мақсат тұтқан еліміздің білім беру саясаты оқытуды демократияландыру, ізгілендіру арқылы жаңа сапалық деңгейге көтеруді көздейді. Осыған байланысты білім берудегі бірыңғайлықтан бас тартып көп нұсқалы білім алу жүйесіне бет бұрып тұрған жағдайда оқушылардың топтық ерекшелігімен қоса жеке танымдық ерекшеліктерін ескеріп, сабақ оқыту процесінде жаңартылған білім стандарттарына негізделі бірнеше технологиялармен өтіліп жүрген технологиялардың ерекшеліктері мен тиімділіктерін ұсынып отырмын:яғни, саралап оқытуды ұйымдастыру және тілдік білім-білік дағдысын қалыптастыру мақсатында пайдаланылатын жаңаша әдіс-тәсілдер[2].

Өзіміздің оқыту үдерісін саралауға тоқталсақ, саралау жұмысы бойынша жалпы ортақ қабылданған жетін бағыты бойынша жұмыс жүргізу:
1. Тапсырма. Білім деңгейіне қарай оқушылардың қажеттіліктеріне қарай қызықты жаттығулар менкестелерді пайдалану арқылы әртүрлі тапсырмалар беріліп отырады. Сонымен қатар тапсырмалардың күрделілігіне қарай картокаларды пайдалану тәжірибемізге енген.

2. Дереккөздер. Сыныпта кейбір оқушылар басқа сыныптың оқушылармен саластырғанда анағұрлым күрделі дереккөздермен жұмыс

істей алады. Дереккөздердің ауқымы талқылауға негіз болатын мәтіндерден бастап, анағұрлым қиын сөздерді және күрделі идеяларды түсіндіретін мәтіндерге дейін ауытқып бағдарлап отырылады. Баспадан шыққан түрлі электронды оқулықтар пайдаланылады.

3 **Қарқын.** Кейбір оқушылардың ойлау қабілеттерінің жылдамдығын ескере отырып, әр сабақта қосымша тапсырмалар әзірленеді. Ал кейбір негізгі тапсырмаларды орындауда біршама уақытты қажет ететін оқушыларға уақыт беріліп отырады.

4. Қорытынды

Барлық оқушылар тапсырманы орындағанымен, нәтижелері бір болмайды. Сондықтан әр оқушыға арнайы қадам жасап, ерекше көзқарас таныту арқылы өз деңгейлерін өздеріне бағалату арқылы, жақсы, талпын, жарайсың деген нұсқаулықтарменен бағыт-бағдар беріп қорытындылап отыру үрдіске айналған.

5. Диалог

және

қолдау

көрсету

Кейбір оқушылар тапсырманы орындау барысында жалғыз өзі орындауда қиындықтарға тап болып отырады. Сондай сәттерді назардан ақалдырмау мақсатында үнемі жұптасу, топтасу немесе диалог құрғыз арқылы оқушылардың бір-бірімен қарым-қатынас жасау арқылы қолдау көрсетіп отыратынын бақылауда ұстап отырамыз.

6. **Бағалау.** Оқушылар үнемі бағаланып отырады, осылайша педагогикалық қызмет пен саралаудың басқа да түрлері оқушылардың қажеттіліктеріне қарай үнемі түзетіліп отырылуы мүмкін. Педагогикалық қызмет табыстылықты, жақсартуды, түзетуді қажет ететін салаларды анықтайтын әмбебап үдеріс болуы керек. Сонда ғана біз пәнді оқытудан **Жіктеу** оқушыны оқытуға қарай жылжи аламыз.

7.

Жіктеу

Оқытудың болжалды міндетіне қарай топ құруда пайдалы көптеген тәсілдер бар: мүдделері ұқсас оқушылар (мысалы, қиындық деңгейі немесе қолдау деңгейі), талаптары әртүрлі оқушылар, джигсо топтары кәсіби дағдыларына қарай бөлінетін топтар немесе сарапшы топ, гендерлік топ, аралас гендерлік топ, ұйымшыл топ секілді топтарға бөліп отырамыз.

Аталған саралап оқыту түрлерін әрдайым сабақта пайдалану-оқушылардың пәнге деген қызығушылығы мен шығармашылық қабілеттерінің артуына әкеледі.

Оқушылардың сөздік қорын дамытып, сауаттылық деңгейін арттыруға арналған оқу-әдістемелік жұмысты үш бағыт негізінде жүзеге асырамын:

1. Әдеби, мәдени сөйлей білу нормаларына үйрету бағыты.

Жұмыс түрлері: сұрақ-жауап, сөйлесу, әңгімелесу, мәтін түсінігін айтқызу, кітаппен жұмыс жасау арқылы жұмыстар жүргізу, берілген мәтіннен ситуациялық сұрақтар қою.

Күтілетін нәтиже: мәнерлеп оқу дағдылары қалыптасады.

2. Лексикалық жұмыстар жүргізу бағыты.

Жұмыс түрлері: сабақ сайын грамматикалық ережелерді сұрап отыру, жаңа сөздер жаттату, видеофрагменттен, музыка, аудиожазбалардан жаттатуға үйретуге бағытталған сөздерді таптыру

Күтілетін нәтиже: жаңа сөздерді үйренеді, грамматика ережелерін жаттайды, сөздік қоры артады

3. Орфографиялық жұмыстар жүргізу бағыты.

Жұмыс түрлері: мақала, эссе, диктанттар жаздырту, аудио, видеоматериал көрсету арқылы мазмұндама жаздырту, адасқан сөздерді біріктіру арқылы дұрыс сөйлем құрастыру, қатесі бар мәтіндер құрастыру арқылы түзету тапсырмаларын орындату

Күтілетін нәтиже: ойын жазбаша дұрыс, сауатты жеткізе алады.

1. Әдеби, мәдени сөйлей білу нормаларына үйрету бағыты бойынша сабағымда қолданылатын жаңаша әдіс тәсілдер

Сұрақ-жауап әдісі. Проблемалық-ситуациялық сұрақтар қою арқылы оқушылардың ұшқырлық, зейін-дағдысын қалыптастырамын.

«Суреттер сөйлейді» әдісі. Бірнеше ұйқасы бар суреттер көрсету арқылы мәтін құрауды, өз ойын жеткізуді сұраймын.

«Музыкалық үзіліс» әдісі. Берілген әуен үзіндісін тыңдап өлең мағынасы не жайлы екендігі бойынша әңгімелесу жүргіземін.

«Лабиринт» әдісі. Бір оқушы лабиринт кескінделген сурет бойынша кез-келген жолға түсіп сол жолдың басы қай тақырыпқа апарады, сол тақырып бойынша өзіне диалогқа түсетін екінші оқушыны тандап алып, тақырып бойынша диалог құрады. Лабиринттің жолына екінші шыққан оқушы түсіп тақырып тандап келесі оқушыны тандайды. Осылай кезек жалғасады.

Оқушылардың оқу сауаттылығын арттыру мақсатында кітаппен жұмыстар жасап, кітаптағы мәтінді оқып, мәтін бойынша түсінгенін айтуды сұраймын. Қазақ тілінде мақал-мәтелдер мен жаңылтпаштарды жаттату арқылы ұшқырлыққа, мәнерлеп оқуға баулимын.

2. Лексика-грамматикалық жұмыстар жүргізу бағыты бойынша сабағымда қолданылатын жаңаша әдіс тәсілдер

- оқушылар жаңа сөздер мен грамматикаға байланысты ережелерді дәптерге көшіріп жазады;
- жаңа сөздерді мұғалім оқиды;
- жаңа сөздерді оқушылар хормен оқиды;
- оқушылар жаңа сөздерді дауыстап, кезектесіп оқиды;
- жаңа сөздерді жуан жіңішке түбірлі сөздерге бөліп оқиды;
- сөздерді буынға бөліп, буын түрлерін ажыратады;
- жаңа сөздермен сөз тіркестер, сөйлемдер құрастырады;

[2.4]

«Дұрыс сөйлем қоржыны» әдісі. Оқушыларға екі қоржын беріледі. Біріншісінде сұрақтардың жалғаусыз жасалынған сөздері. Екінші қоржында ма, ме, ба, бе, па, пе, деген сұраулы сөйлемдердің жалғаулары болады. Оқушы бір қоржыннан алған сұраққа екінші қоржыннан дұрыс

жалғауды тауып жазу керек. Бұл әдіс оқушының қызығушылық деңгейін арттыру мақсатында ұйымдастырылады.

«Сәйкесін тап» әдісі. Оқушыларға тақтада кілт сөздер жазылады. Әр сөздің жалғауларын, не соңын дұрыс табу үшін мұғалім тақтада жазулы тұрған сөздерге байланысты түрлі сұрақтар қояды. Оқушы дұрыс сөзді өшіріп отырады.

3. Орфографиялық жұмыстар жүргізу бағыты бойынша сабағымда қолданылатын жаңаша әдіс тәсілдер

Түрлі деңгейдегі «Спираль» әдісін пайдалану арқылы диктанттар жаздыртып, оқылған мәтін бойынша мазмұндама, мақала, эссе орындату арқылы оқушылардың сауаттылық деңгейі артады.

«Күншуақ әдісі» әдісі. Топтық жұмыс ұйымдастыру арқылы әр топқа платкаттың ортасына суреттер беріледі. Сол суреттердің шуақтарын әр топ өз ойларын жазып шығады. Соңында әр топ оқушыларын жеке-жеке дәптерлеріне сол плакаттағы мәліметтер бойынша мәтін құрап жазу ұсынылады[3].

Сонымен қатар, сөздіктерге байланысты түрлі жаттығулар мен тапсырмалар құрастырып, орындатамын. Мысалы:

- берілген сөздердің мағынасын түсіндіру: *(нағашылар, ата, әже, немере, шөбере, ұл, қыз, жиен, жеңге, жезде, ағайын)*.
- берілген сөздердің синонимдерін табу, сөз табын анықтау: *(отбасы, әке – шеше, сәби, ағайын, құрметтейді, ұрпақ, қасиетті, салт – дәстүр)*
- адамның мінезін сипаттайтын тұрақты тіркестерді дұрыс сәйкестендіру және аудару:

Жылқы	шөп алмас
Қой аузынан	қозыдай
Тойған	мінезді

сәйкестендірген сөздермен сөйлемдер құрастыру арқылы тілдік білім дағдысы қалыптасады

Қорыта айтқанда, сөздік қорымен сөйлеу дағдысын қалыптастыру мақсатында жұмыс жасаудың маңызды бөліктерінің бірі - оқушылардың үйренген сөздердің белсенділігін арттыру. Ол үшін әр сабақтың нақты тапсырмаларын ойластыру қажет.

«Ұстазы мықты елдің-ұстанымы мықты болады» дейді халық даналығы.

Бүгінгі заман талабы білімді де білікті, өздігінен тығырықтан шығуға жол таба білетін, өмірге икемді тұлғаны тәрбиелеуді қажет етеді. Заманауи мектепті жаңарту бағыттарының бірі - дарынды балалармен жұмыс. Біздер мұғалімдер, сонымен бірге қазақ халқының болашағы, еліміз үміт артатын, халық болашағын ойлайтын қабілетті жастарды дайындау-бірден бір алғышарттағы мақсаттарымыздың негізі.

Әдебиеттер:

1. Назарбаев Н.Ә. «Қазақстанның Үшінші жаңғыруы: жаһандық бәсекеге қабілеттілік» атты Қазақстан халқына жолдауы. 2017 жыл 31 қаңтар. <http://adilet.zan.kz/kaz/docs/K1700002017>
2. Нұрғалиева Г.К. Педагогиканың логикалық-құрылымдық курсы, -Алматы, 1996.
3. Бабаев С.Б. Бастауыш мектеп педагогикасы. Оқу құралы. Алматы. 2007. 413 бет.

Психолого-педагогические условия влияющие на формирование познавательных процессов младших школьников

Д. Керимова, Б. Амеркулов, С. Есумжанова, А. Бейсембаева
Павлодарский педагогический университет им. А. Маргулана,
г. Павлодар

В настоящее время внимание многих психологов во всем мире привлечено к проблемам обучения и развития в период младшего школьного возраста. Этот интерес далеко не случаен, так как обнаруживается, что первые годы обучения являются периодом наиболее интенсивным, когда закладывается фундамент умственного, физического, психического и нравственного развития. От того, в каких условиях будет протекать это развитие, во многом зависит будущее ребенка.

Психические процессы: ощущение, восприятие, внимание, воображение, память, мышление, речь - выступают как важнейшие компоненты любой человеческой деятельности. Для того чтобы удовлетворять свои потребности, общаться, играть, учиться и трудиться, человек должен каким-то образом воспринимать мир, обращая при этом внимание на различные моменты или компоненты деятельности, представлять то, что ему нужно делать, запоминать, обдумывать, высказывать. Следовательно, без участия психических процессов человеческая деятельность невозможна. Более того, оказывается, согласно А.Г. Маклакову, что психические процессы не просто участвуют в деятельности, а развиваются и представляют собой особые виды деятельности [1].

Многочисленные наблюдения и исследования психологов показали, что ребенок, не научившийся учиться и не овладевший приемами мыслительной деятельности в начальных классах школы, в средних обычно переходит в разряд неуспевающих. Одним направлений в решении этой задачи выступает создание в начальных классах условий, обеспечивающих полноценное умственное развитие детей, связанное с формированием

устойчивых познавательных процессов, и навыков мыслительной деятельности, качеств ума, творческой инициативы и самостоятельности в поисках способов решения задач. Такие условия обеспечиваются в начальном обучении пока не в полной мере, поскольку все еще распространенным приемом в практике преподавания является организация учителем действий учащихся по образцу [2].

Условия, влияющие на развитие психических познавательных процессов – это то, что оказывает определённое влияние на ребёнка; те обстоятельства обучения, воспитания и развития, от которых зависят особенности и уровень психического развития. В психологии выделяют внешние и внутренние условия. Внутренние условия – это активность, интересы, целеустремлённость, мотивы и волю. К внешним условиям относят обучение и воспитание [3, с. 67].

Условия, необходимые для организации систематической работы по целенаправленному развитию познавательных процессов, очень трудно обеспечить на уроках, насыщенных учебным материалом. Этому может служить специальная организация регулярных факультативных занятий, занятия в учреждениях дополнительного образования на которых дети с помощью игры решают нестандартные задачи [1].

Анализ литературы по проблеме развития психических познавательных процессов младших школьников позволяет выделить следующие условия, влияющие на развитие психических познавательных процессов:

- учёт возрастных и индивидуальных особенностей младших школьников в процессе развития познавательных процессов;
- педагогическое взаимодействие: сверстники - педагог - социум – среда;
- систематический процесс организации занятий с использованием психологических занятий и упражнений в игровой форме.

Одна из задач, часто встречающихся в работе педагога-психолога – выявление динамики развития психических познавательных процессов учащихся. В этом случае диагностическое обследование проводится дважды: в начале и в конце определенного периода времени. Важный момент здесь — сопоставление результатов двух обследований и выявление наличия или отсутствия изменений. Это позволяет сделать выводы об особенностях развития детей за данный период, о темпах развития психических процессов, о результативности педагогической и психологической коррекционной работы. Проведенный анализ литературы, подбор и разработка материалов требуют практической, экспериментальной проверки [4, с.48].

Экспериментальной базой является Павлодарская СОШ №21. Исследованием было охвачено 25 учащихся 2 класса. В классе обучается 11 мальчиков и 14 девочек. Возраст детей –8-9 лет.

Диагностическое обследование направлено на выявление уровня сформированности познавательных процессов учащихся на начальном этапе исследования. Психодиагностика детей проводилась с помощью комплекса

методик, позволяющих определить на каком уровне развития находятся познавательные психические процессы учащихся.

Основная часть экспериментального исследования направлена на развитие психических познавательных процессов учащихся с использованием занятий в игровой форме. Повторное диагностическое обследование учащихся проводилось с использованием тех же диагностических методик, что и на начальном этапе. Основная цель – выявить изменения в развитии познавательных процессов учащихся.

На начальном этапе эксперимента, с помощью комплекса методик, проведена диагностика уровня развития познавательных процессов, умственного развития учащихся. В ходе диагностики было выявлено, что низкий уровень развития:

- внимания у 11 учащихся
- памяти у 16 учащихся
- мышления у 18 учащихся
- речь у 10 учащихся
- восприятие у 2 учащихся
- воображение у 8 учащихся

Анализ результатов проведённого исследования показал, что уровень развития психических познавательных процессов довольно низкий у большинства испытуемых и ниже уровня соответствующего возрастной норме..

Цель следующего этапа исследования – экспериментальным способом апробировать возможность использования в процессе обучения комплекса упражнений и заданий в игровой форме для повышения уровня развития психических познавательных процессов учащихся [\[5, с.97\]](#).

На данном этапе проведена подборка комплекса заданий, в которой на каждый психологический процесс, рассматриваемый в работе, были подобраны и разработаны упражнения в игровой форме. Нами была разработана коррекционная программа, направленная на преодоление проблем обучения у младших школьников. Данная программа способствует развитию мышления, памяти и внимания детей 7-8 лет.

По результатам проведённых коррекционно-развивающих занятий с младшими школьниками, выявлено, что дети имевшие очень низкие показатели развития психических познавательных процессов повысили свои показатели. Результаты, полученные в ходе повторного диагностического исследования учащихся, сравнивались с результатами, полученными в начале исследования. С целью диагностики были использованы первоначальные диагностические методики. Сравнительный анализ результатов развития познавательных процессов до и после проведения психологических занятий с использованием упражнений и заданий коррекционно-развивающей программы представлен в таблице 1.

Этап исследования	внимание			память			мышление		речь				восприятие		воображение				низкий
	высокий	средний	низкий	высокий	средний	низкий	высокий	средний	низкий	высокий	средний	низкий	высокий	средний	низкий	высокий	средний	низкий	
Начало	20	36	44	8	28	64	8	20	72	12	48	40	56	36	8	44	24	32	
Конец	48	32	20	32	44	24	32	44	24	72	24	4	56	36	8	76	20	4	

Таблица 1. Сравнительные данные развития познавательных процессов младших школьников на начало и конец эксперимента в процентах

Из этих данных и данных анализа работ на начальном и на конечном этапе исследования можно сделать вывод, что качественные изменения в данном классе достаточно высокие.

Сравнительный анализ данных эксперимента позволяет сделать вывод, что уровень развития познавательных психических процессов у испытуемых, где проводились занятия и использовались упражнения, значительно изменился. Количество детей имеющих высокий уровень развития внимания стал на 28 % больше, чем на начальном этапе диагностики. Уровень развития памяти повысился на 24 %, мышления на 20 %, воображения на 32 %.

Результативность проведенной работы по развитию познавательных процессов младших школьников с использованием коррекционных упражнений очевидна.

Следовательно, внеклассные психологические занятия и упражнения в игровой форме – эффективное средство развития познавательных процессов детей в младшем школьном возрасте. Психолог должен вести коррекционную работу в начальной школе по нескольким направлениям, она должна быть связана с развитием познавательных процессов и эмоционально-волевой сферы, развитием мотивации обучения и «комплекса произвольности», формированием учебных навыков и интеллектуальных способностей, развитием сферы межличностных отношений ребенка. Все это поможет в формировании целостной и всесторонне развитой личности.

Литература:

1. Маклаков А.Г. Психические познавательные процессы. Хрестоматия — Серия «Учебник нового века» Учебник для студ. Вузов.- СПб.: Питер, 2005. — С.145.
2. Мухина В.С. Возрастная психология: феноменология развития, детство, отрочество: Учебник для студ. Вузов. – изд. 2-е, испр. и доп. – М.: Издательский центр «Академия», 2015. – 318с.
3. Локалова Н.П. 120 уроков психологического развития младших школьников: Книга для учителя начальных классов. – М.: Педагогическое общество России, 2017 – С. 67.
4. Эксакусто Т.В., Истратова, О.Н. Справочник психолога начальной школы. (Второе издание). Серия «Справочники». – Ростов н/Д: «Феникс», 2005. – С. 48.
5. Коррекционная педагогика в начальном образовании: Учебное пособие для студентов под. ред. Г.Ф. Кумариной. – М.: Академия, 2007. – С. 98.

Преподавание предмета «История Казахстана» в современных реалиях

Д.Б. Рыскильдинова, м.п.н.

ст. преподаватель кафедры СД АУЭС им. Г. Даукеева

Б.Ж. Кабдушев, к.и.н.

заведующий кафедрой СД АУЭС им. Г. Даукеева,

г. Алматы

e-mail: d.ryskildinova@aues.kz

Аннотация. В статье рассмотрены возможные затруднения, с которыми сталкивается современный педагог при преподавании предмета «История Казахстана». Предложены различные подходы при преподавании в целях решения проблем вовлеченности во время занятия.

Аннотация. Мақалада «Қазақстан тарихы» пәнін оқыту кезінде қазіргі мұғалімнің кездесуі мүмкін қиындықтар қарастырылады. Сабақ барысында қатысу мәселелерін шешу үшін оқытудың әртүрлі тәсілдері ұсынылды.

Annotation. The article considers the possible difficulties that a modern teacher faces when teaching the subject "History of Kazakhstan". Various teaching approaches have been proposed in order to solve the problems of involvement during the lesson.

Ключевые слова: культура, наука, цивилизация, педагог, модернизация, консерватизм, квотум.

Негізгі сөздер: мәдениет, ғылым, өркениет, мұғалім, модернизация, консерватизм, квота.

Key words: culture, science, civilization, teacher, modernization, conservatism, quota.

Мир, в котором мы с вами живем, становится с каждым днём всё более сложным и противоречивым. Изменяются социально-экономические и социально-политические системы, приобретает новые направления наука, техника и культура. Характерное для человеческой цивилизации быстрое усложнение целей, средств и условий деятельности делает необходимым наращивание усилий людей по формированию системы ценностей для решения сложных проблем, для выработки новых смыслов жизни и деятельности. Естественно все данные модернизации фиксирует и принимает на себя историческая наука. Меняются подходы в исследовательской работе и изменяется общепринятая картина. Таким образом, появляются расхождения не только в трактовке тех или иных событий, но и в терминологии и хронологии. Теряется квотум доверия у населения к учёным-историкам и к преподавателям. Часто на уроках истории можно услышать различные версии, трактовки важных исторических событий. На мнение и восприятие людей очень сильно влияет Интернет, социальные сети и телевидение. Каждый блогер, журналист или простой обыватель, поискав в Интернете интересующую информацию выдаёт её как аксиому. Подобные лженаучные статьи мешают в изучении истории начинающим исследователям, а для школьников являются даже зловредными. Отсюда выходит, что важно при преподавании истории ещё со школы приучать находить объективную информацию и уметь отделять академическую историю от историй, созданных дилетантами. В подобном ключе проблема преподавания является первостепенной для развития науки и образования страны. Важно сформировать уважение к самой науке, обучить её принципам и объяснить принцип получения информации из архивов и библиотек.

Второй важной проблемой является тот факт, что мы с вами живём в век информации. Ежедневно человек XXI века пропускает через себя такой же объем данных какого не было даже столетие назад. Современные обучающиеся не усваивают по истории всей информации. Для повышения качества знаний у обучающихся ежегодно разрабатываются новые методики преподавания истории. Последние исследования показывают, что концентрация внимания на уроках в среднем от 5 мин до 15 мин. Люди не всегда запоминают научную информацию, но всегда отлично запоминают громкие заголовки. И как это не странно, но весьма влияет на развитие науки и изучение только определённых тем, так называемых «распиаренных». Таким непостижимым образом на развитие науки истории на современном этапе влияет и маркетинг тоже. То есть правильная подача информации и их реклама, популярность тем для изучения.

Третья проблема – это оторванность преподавателей истории от академической истории. Зачастую мешает консерватизм системы обучения. А ведь история вершится ежедневно. Мы есть часть того, что будут изучать в будущем. Преподаватели истории показывают своим ученикам картины прошлого об ошибках, достижениях, победах и поражениях человечества. И чтобы преуспеть в преподавании истории необходимо преподавателям иметь

знания, богатый кругозор, уметь систематически и хронологически выстраивать материал [1, с.25].

Сегодня мы говорим об историке, который хочет по-настоящему заинтересовать обучающихся в области преподаваемого предмета. Преподаватель должен знать о существующих инновационных технологиях, применяемых в обучении истории. Но как воспитать такого преподавателя в современных реалиях? Сегодня мы говорим об педагоге, который хочет повысить свою квалификацию в области преподаваемого предмета. Преподаватель должен знать о существующих цифровых технологиях, применяемых в обучении истории и методах их реализации применительно к его урокам. Мир, в котором мы живем, становится сложным и противоречивым. Изменяются социально-экономические и социально-политические системы, приобретают новые измерения наука, техника и культура. Характерное для человеческой цивилизации быстрое усложнение целей, средств и условий деятельности делает необходимым наращивание усилий людей по формированию динамичного ценностного основания для решения сложных проблем, для выработки новых смыслов жизнедеятельности. Решать такие задачи может понимающий человек, способный свободно и сознательно осуществлять выбор способов и средств деятельности при достижении целей. В образовании одними из таких методов являются инновационные технологии.

Инновационный процесс в образовании тесно связан с исследовательской деятельностью. Современный человек должен постоянно проявлять цифровую компетентность и поисковую активность. Поэтому в мире так чрезвычайно высок интерес к исследовательским и проектным методам обучения. И ведь в образовании актуальными вопросами являются: «Как развить у ребенка потребность и способность искать новое? Как научить его видеть проблемы, конструировать гипотезы, задавать вопросы, наблюдать, экспериментировать, делать умозаключения и выводы, классифицировать, давать определение понятиям?» Эти вопросы очень актуальны для современного преподавания истории Казахстана.

Творчески работающие преподаватели предлагают свои методики и системы обучения истории. Их занятия отражают индивидуальные возможности учителя и во многом зависят от самой личности. Подготовка и проведение таких уроков требует много сил, энергии, времени. Давайте рассмотрим методы, которые применялись на занятиях в классическом виде и в связи с трансформацией всего образовательного процесса после пандемии приобрели новый акцент в процессе преподавания через приложения ZOOM, GOOGLE MEET, TEAMS и т.д.

Интерактивные методы

Пассивный метод – это форма взаимодействия преподавателя и студента в которой преподаватель является основным действующим лицом и управляющим ходом занятия, а студенты выступают в роли пассивных слушателей, подчиненных директивам преподавателя. В режиме онлайн

связь между субъектом и объектом учебного процесса не всегда действует по ряду причин.

Активный метод – это форма взаимодействия студентов и преподавателя, при которой они взаимодействуют друг с другом в ходе занятия и студенты здесь не пассивные слушатели, а активные участники, студенты и преподаватель находятся на равных правах. При работе в формате онлайн имеются все инструменты, такие как разделение на «комнаты» и проведение викторин, игр в формате реального времени. Для игр и дебат формат цифрового обучения способствует соблюдению всех регламентов и практически отсутствию нарушений правил. А также вовлечению и оцениванию каждого участника процесса.

Интерактивный метод - интерактивный («Inter» - это взаимный, «act» - действовать) – означает взаимодействовать, находиться в режиме беседы, диалога с кем-либо. Другими словами, в отличие от активных методов, интерактивные ориентированы на более широкое взаимодействие студентов не только с преподавателем, но и друг с другом и на доминирование активности студентов в процессе обучения. Место преподавателя в интерактивных уроках сводится к направлению деятельности обучающихся на достижение целей урока. Педагог также разрабатывает план урока (обычно, это интерактивные упражнения и задания, в ходе выполнения, которых ученик изучает материал). Следовательно, основными составляющими интерактивных уроков являются интерактивные упражнения и задания, которые выполняются студентами. Важное отличие интерактивных упражнений и заданий от обычных в том, что выполняя их, обучающиеся не только и не столько закрепляют уже изученный материал, воспроизводят изложенное преподавателем, сколько изучают новый. Использование интерактивных форм и методов обучения в учебном процессе опирается на конструктивистскую теорию, которая основана на том, что развитие мышления обучающихся происходит на основе взаимодействия имеющихся знаний с новыми, либо знаниями, полученными из различных источников. Цель конструктивистского преподавания состоит в том, чтобы развить глубокое понимание предмета студентом, обеспечив использование и применение знаний вне занятия. В концепции образования Республики Казахстан говорится: «предпочтение необходимо отдавать интерактивным методикам, в соответствии с которыми понижается информирующая функция педагога, и возрастает его роль, как координатора, консультанта, организатора самостоятельной познавательной деятельности и творческой активности обучающихся».

Интерактивность — это сотрудничество между всеми участниками процесса. В ходе этого сотрудничества происходит взаимное влияние и взаимообогащение не только новыми знаниями и навыками необходимыми для совместной деятельности, но и новыми взглядами и подходами. Педагогика сотрудничества в формате онлайн — это целое педагогическое направление в педагогической теории и практике, которое указывает на

новую позицию обучающего и обучаемого, имеет присущую себе технологию педагогического процесса [2, с. 57].

Цифровое обучение предмета «История Казахстана» обладает следующими положительными сторонами: устраняет рутинную работу преподавателей: планирование, составление расписания, распределение кабинетов, выставление оценок в журнал, сбор статистики и т.п. И у преподавателей освободится время для творчества, для непосредственного общения со студентами. Благодаря системе электронного обучения появились цифровые образовательные ресурсы и возможности их использование на своих занятиях, что изменяет видение предмета истории не только как простое устное изложение, а как увлекательное погружение в события при помощи видео, аудио инструментов и других вспомогательных средств. И студентами на занятиях достигается максимальная визуализация изучаемого материала; повышается интерес обучающихся к предмету, активизируется познавательная самостоятельность обучающихся; расширяются возможности качественного усвоения учебного материала. Все учебные материалы стали доступны. Поэтому если студент пропустил занятие по болезни или прослушал какой-то момент на уроке, у него есть возможность обратиться к цифровым образовательным ресурсам по изучаемой теме, смотреть и слушать презентацию, отрабатывать текст, выполнять задания и тесты столько раз, сколько ему лично необходимо для полного усвоения. И данная трансформация в подходе к преподаванию оказалась актуальной в своевременной в момент, когда мир оказался захвачен пандемией коронавируса и мы узнали, что такое «локдаун». Вся образовательная система мира в данный момент претерпевает существенные изменения. Мы вынужденно перешли на дистанционное обучение. Которое раскрыло прорехи в образовательном процессе и показало нам реалии и требования для образования сегодня. Что как бы мы не цеплялись за привычную и академическую составляющую образования и преподавания предмета, этого может оказаться недостаточно. И потому интерактивные методы на наш взгляд помогают в решении поставленных задач на сегодня.

К тому же всем обучаемым предоставляются равные возможности. Независимо от того, в каком регионе учится студент - он будет иметь равный доступ к учебному процессу. Благодаря электронному обучению участником образовательного процесса становится и родитель. Теперь, если дома есть компьютер с подключением к Интернету, родитель благодаря электронному журналу в курсе всех учебных достижений своего чада.

С внедрением электронного обучения в Казахстане в полной мере создались условия для реализации провозглашенного ЮНЕСКО ведущего принципа образования XXI века «образование для всех» и «образование через всю жизнь» - «Life Long Learning (LLL)» [3, с.437]. Это особенно важно для детей-инвалидов. Эти дети, не имея возможности получить полноценное образование в обычных условиях школы, получили возможность обучаться в дистанционном режиме дома [4, С. 438]. Процесс перехода на новую систему

электронного обучения ни в коем случае не отменяет сложившуюся традиционную классно-урочную систему обучения. Тем более никто не устраняет преподавателя от образовательного процесса. никакая компьютерная программа не заменит педагога. Но система электронного обучения призвана помочь учителю работать по-современному, ориентируясь на потребности нового поколения. Современный преподаватель должен быть на «ты» с новыми техническими и педагогическими разработками, хорошо владеть не только компьютерной грамотностью, но и уметь мастерски вплести в режиссуру своего урока методы электронного обучения. Он должен понять, что уже является не единственным источником знаний на уроке, а организатором урока и помощником студентов. Система электронного обучения признана одной из прогрессивных на сегодняшний день форм обучения, которая динамично внедряется в системы образования многих стран мира из-за вспыхнувшей пандемии и «локдауна». А также что теперь мир не сможет продолжить образовательный процесс без информационной составляющей. И это вносит существенные изменения в саму теорию преподавания предмета.

Литература:

1. Хортон У., Хортон К. Электронное обучение: инструменты и технологии. - М.: КУДИЦ-Образ, 2005, с.25.
2. Васильев В.Н. Университет как открытая система // Инновации. - 2007. - № 2. - с. 57.
3. Борzych А.А., Горбунов А.С. Виртуальные миры, информационные среды и амбиции e-Learning // Образовательные технологии и общество (Educational Technology & Society). - 2009. - Т. 12. - № 2. – с.437.
4. Буханцева Н.В., Дудина И.А. Модель e-Learning как инструмент управления электронными ресурсами вуза // Образовательные технологии и общество (Educational Technology & Society). - 2009. - Т. 12. - № 2. – с.438.

Қазақ тілі сабақтарында оқушылардың функционалдық сауаттылықтарын арттыру

Н.С. Асенова

п.ғ.к., доцент, Павлодар педагогикалық университетінің профессоры,

А.М. Абдрахманова

Павлодар қаласының Кенжекөл жалпы орта мектебі,

бастауыш сынып мұғалімі

alma85_09@mail.ru

Аннотация. Бұл мақала қазақ тілі сабақтарында бастауыш сынып оқушыларының функционалдық сауаттылығын арттыру жолдары мәселесіне арналған. Функционалдық сауаттылық жайлы мәлімет берілген. Функционалдық сауаттылыққа арналған тапсырма түрлері берілген.

Кілт сөздер: функционалдық сауаттылық, құндылық, тапсырма

Аннотация. Данная статья посвящена проблеме повышения функциональной грамотности младших школьников на уроках казахского языка. Представлена информация о функциональной грамотности. Даны виды заданий на функциональную грамотность.

Ключевые слова: функциональная грамотность, ценность, задача

Annotation. This article is devoted to the problem of improving the functional literacy of younger schoolchildren in the Kazakh language lessons. Information about functional literacy is presented. The types of tasks for functional literacy are given.

Keywords: functional literacy, value, task

«Нені үйрету керек және қалай үйрету керек?» деген сұрақтар – жаһандық білім беру кеңістігіне кіруге бағытталған мектептегі білім беру жүйесінде түрлі өзгерістер болып жатқан өзекті мәселелердің бірі. Бұл процестің қаншалықты сәтті, ұтымды болғандығы халықаралық білім беру стандарттарының орындалуын көрсетеді, әрі басты назар функционалдық сауаттылықты қалыптастыруға бағытталған. Функционалдық сауаттылықты қалыптастыру шығармашыл, жауапты, бәсекеге қабілетті тұлғаның қалыптасуының шарты ретінде қарастырылады.

Функционалдық сауаттылық – оқушылардың сыртқы ортамен қарым-қатынас жасау қабілеті, оқушылардың заман талабына сай бейімделуі, олардың қабілеттерін дамыту тетігі, оқушылардың әлеуметтік дағдыларын дамытудың негізі, әлеуметтік-мәдени дамуының өлшемі, білім, білік, дағдыларының құзыреттілікке ұласу жолы.

Осыған орай, мектептегі оқытудың басты мақсаты – оқушылардың пәндік білім мен дағдылардың белгілі бір деңгейіне жетуі емес, үйренген білімдерін практикалық жағдайда ұтымды қолдануға және сол арқылы қоғамға бейімделуге мүмкіндік беретін негізгі құзыреттер жүйесін қалыптастыру. Құзыреттілік – бұл күнделікті, әлеуметтік және кәсіби қызмет түрлерінде тәжірибеге бағытталған білімді қолдану мүмкіндігі ("мен қалай, қайда және қашан қолданамын?").

Бастауыш сынып оқушыларының функционалдық сауаттылығы дегеніміз – оқушының пәнді терең түсіну қабілетін дамыту, алған білімін сыныптан тыс жерде, күнделікті өмірде тиімді пайдалана білуін қамтамасыз ету. Қазіргі шындық оқушыдан пән бойынша білім мөлшерін иеленіп қана қоймай, оларды әртүрлі жағдайларда сәтті қолдануды талап етеді. Осыған байланысты мұғалім әр сабақта зерттелген материалды жүйелеуге, негізгі білім, білік, дағдыларды қалыптастыруға, орфографиялық қырағылыққа көп мән беруі шарт.

Оқушылардың функционалдық сауаттылығы ең алдымен үйден, жанұядан басталады. Себебі өмірдің қалыпты жағдайында бала ең алғашқы білімді отбасынан алады. Оның бойына рухани құндылықтарды қалыптастыру отбасында берілетін тәрбиемен тығыз байланысты.

Осы орайда оқушылардың тілдік сауаттылығын әр түрлі сұрақтармен мәтін, жазба жұмыстар арқылы дамытуды мақсат қылып, жазба жұмысымен айналысуды, сұрақ құрастыруға үйретуді қолға алу қажет деп ойлаймыз. Әдеби, ауызша, жазба тілде сөйлеуге дағдыландыру; оқушыны кері байланыс жасай білуге үйрету; өздігінен ізденіп, алған білімін өмірде қолдана білуге үйрету амалдарын қолдана отырып, оқушылардың еркін жазу икемін дамыту, өздігінен сұрақ құрастыруды, тиісті кері байланыс жасауды, өзіндік оқуға белсенділігі қалыптасады. Бірнеше әдіс-тәсілдерді қарап, солардың ішінде тиімді, сабақта нәтижеге қол жеткізетінді тәжірибеге енгіздік. Жазбаша рефлексияны жасауда мынадай шығармашылық тапсырмалар алдық: эссе жазу, жеделхат, жадынама, нұсқаулық құрастыру, алгоритм бойынша өлең, Синквейн, диалог, сұхбат құру, түрлі тақырыпқа шығарма, әңгіме құрастыру, Еркін жазу стратегиясы, Венн диаграммасы, эмоциялық сұрақтар құрастыру білім беруде тиімді болды. Осындай жазба жұмысы арқылы оқушылар өз ойын еркін жаза алады, қатесіз сауатты жазуға дағдыланады, тапсырманы орындау үшін бірнеше қосымша материалдар іздейді. Қабілеті төмен оқушылар да ізденіске ұмтылғанын байқаймыз.

Ашық сабақтар өткізу барысында оқушылардың тапсырманы орындау, түрлі әрекетке белсенді түрде ат салысу, үрейді жеңу дағды икемдері қалыптасады. Әрі деңгейлік тапсырмаларды сапалы түрде орындауға жұмыстарын бағыттайды. Ашық сабақтарды өткізу үшін үлкен шығармашылық ізденіс пен кәсіби шеберлікті талап етіледі. Сондықтан жаңашыл идеялар мен жаңашыл тәжірибені зерттеп, сабаққа енгізуге тырысу қажет.



Ашық сабақтар үзінділер: Оқушылар топпен, жұппен жұмыс кезінде өзара көмек

беруге, қолдау көрсетуге ұмтылады. Қазақ тілі пәніне деген қызығушылықтары артады. Осының арқасында түрлі дағдыларды дамытуға мүмкіндік бар:

1. қарым-қатынасқа үйрену;
2. өзара көмек беру, жауапкершіліктің артуы;
3. шығармашылық қабілеттерінің артуы;

4. сабақтың әр құрылымына басты көңіл аударып, түрлі әдістерді сұрыптау;





5. тапсырмаларды деңгей бойынша сұрыптау;

6. әдістемелік жағынан өсу;

7. әр сабақтың егжей-тегжейін қарастыруға үйрену;

8. заман талабына сай түрлі жаңа әдістерді қабылдап, үйренуге дағдылану.

Ең негізгі білім берудің мақсаты – баланың өзін-өзі тану, дамыту, бейімделу, өзін-өзі реттеу, қорғау, тәрбиелеу және өзіндік жеке имиджін қалыптастыру үшін қажетті басқа да механизмдерді құру. Бұған жетудің бір жолы – оқушыларға жұмыс парағын ұсыну. Сабақ барысында оқушыларға мынадай жұмыс парақтары ұсынылады.

Мақсаты:	Теориялық деңгей	1-деңгей	2-деңгей	3-деңгей	Ұпай
Оқушылардың жалқы есім және жалпы есім деген ұғымын білуі, таба алуы.	Жалқы есім – кісінің аты-жөні, жер-су аттары, жан-жануарға қойылған атаулар. Жалқы есім әр уақытта бас әріппен жазылады. Жалпы есім – жалқы есімдерден басқа зат есімдер. Жалпы есімдер кіші әріппен жазылады.	Мына сөздердің ішінде қайсысы жалпы, қайсысы жалқы есім екенін анықта. Қожанасыр, ауыл, қонақ, Мақтақыз, тұлпар оқулық, Кеңдібай, қала, Қобыланды, балықшы, Тайбурыл. Дескриптор 1. Жалқы есімдерді теріп жазады. 2. Жалпы есімдерді теріп жазады. 2ұпай Дәптерде орында. Кілтпен тексеру.	Жалпы және жалқы есімдерді тауып жаз Жалпы есім: Жалқы есім: Дескриптор 1. Жалқы есімдерді тауып жазады. 2. Жалпы есімдерді тауып жазады. 4 ұпай Дәптерде орында. Мұғалім көмегімен тексеру.	 Суреттерді пайдаланып, мәтін құрастыр. Дескриптор 1. Барлық суреттердің мазмұнын ашады. 2. Ойы ретімен жеткізеді. 3. Сөйлемдерді дұрыс құрады. 3 ұпай Мұғалімнің көмегімен тексеру	1-деңгей - 2-деңгей - 3-деңгей - Теориялық деңгей - (ереже)) 9-8 ұпай – Жарайсың! 7-6 ұпай – Жақсы! 5-4 ұпай – Талпын!
Бағалау					
Менің көңіл күйім					
Үй тапсырмасы		«Қазақ тілі» оқулығы 31-жаттығу 51 бет	Жалпы мен жалқы есімдерге 5 мысал жаз	«Қазақ тілі» оқулығы 33-жаттығу 52 бет	

Әр тапсырмаларды орындау барысындағы мұғалімнің ролі – инструктор, бақылаушы, серіктес ретінде болды. Балаларға қолдау әдісі

арқылы балаларға көмек көрсетілді. Тапсырманың түсініксіз жерлері түсіндірілді. Бұған көмекші сигналды карталарды қолданылады. Егер оқушы қиналса, онда ? белгіні қолдана алады. Менде сұрақ бар, қолдау көрсетуіңіз қажет, маған көмек қажет дегенді білдіреді. ! белгіні оқушы тапсырманы толық орындап болған соң көтереді. Сонда оқушыға келіп, тапсырманы орындалу деңгейін тексеріп, бағалау жүргізіледі.

Бұл жұмыс парағына әр деңгейге байланысты тапсырмалар іріктеліп алынады. Тақырып байланысты, әрі деңгейге сай тапсырмаларды құрастырылады. Жұмыс парағында оқушылар өзін-өзі бағалайды, көңіл-күйін белгілейді, үй тапсырмасын таңдай алады.

Сабақ барысында әр оқушы қалыптастырушы бағалауға байланысты қойылатын талапты да байқап отырады. Тақырыпқа байланысты негізгі түсініктерді, теориялық білімді де көре алады.

Осының арқасында оқушылардың біліктілігінің 3 деңгейін бақылауға болады. Яғни:

1. Қабылдай білу әрекеті бойынша: қайталап айту, қателерін аңғаруы, оқулықтың мазмұнын оқу, оқулықтан мысал келтіру, сыртқы бейнелерін сәйкестендіру, жауапты айта білу, берілген алгоритм бойынша жұмыс істеу.

2. Талдау жасау әрекеті бойынша: әдеттеніп айту, қатені түзету, оқулықтан негізгісін тере білу, өз мысалын келтіру, салыстыру мен толықтыру, айтылған жауапты бағалауы.

3. Шығармашылық әрекеті: қорытынды шығару, жинақтау, қатені түсіндіру, оқулық материалын іріктеуі, мысалдарды қиындық деңгейіне қарай бағалау, проблемасы бар жерді көре білу, сұрақтар қоя білу, кесте құрастыра білу, жаңа ситуацияны бағалау.

Қорытындылай келе, қазақ тілі сабағы барысында оқушылардың танымдық белсенділігін көрсетуі үшін, оқушылардың жеке тұлғалық ерекшеліктерін ескеру мен дамыту, өзіндік оқу іс-әрекетін қамтамасыз ету үшін жағдай жасап, функционалдық сауаттылыққа бағытталған тапсырмаларды көп қолдану қажет екендігіне көз жеткіздік. Таңдалған әдіс-тәсілдермен берілген топтық, жұптық, жеке формадағы тапсырмалар белсенді оқу ортасының қалыптасуына, өз бетінше білім алу дағдыларын дамытуға бағытталуы тиіс. Осының арқасында әр оқушының бойында мынаны байқауға болады:

- оқушылардың өзін-өзі бағалауы, талдауы және өзін-өзі бағалауы тексерілген жұмыстың мазмұнына сәйкестендіреді;
- белсенді іс-әрекет жағдайында пайдаланылған әдісін өздігінен таңдау, талдау жасайды және өзін-өзі бағалайды;
- оқушы берілген қызмет сипаттамалары бойынша оқу іс-әрекетінің нәтижесін бағалайды;
- оқушылардың сабаққа деген ынтасы артады, жұмыс істеу қабілеттері дамиды.

Осылайша тиімді таңдалған әдістемелік тәсілдерді қазақ тілі сабақтарында қолданса, сонда оқушы да, мұғалім де белсенді оқу ортаның

мүшесі бола алады деп есептейміз. Сөз соңында, түрлі қызықты тапсырмалардың арқасында оқушылардың пәнге деген қызығушылықтары артып, рухани сезімдері кеңейіп, функционалдық сауаттылықтарын, соның ішінде оқу сауаттылығын дамытуға көп көңіл бөлуіміз керек.

Әдебиеттер:

1. Қазақстан Республикасының Білім және ғылымды дамытудың 2020 - 2025 жылдарға арналған мемлекеттік бағдарламасы
2. К.М. Ушаков «Как сделать школу лучше, или Социальный капитал как приоритет» 161 б. Издательская фирма «Сентябрь», 2017 Москва, 2017
3. Куксо Е.Н. Десять эффективных способов улучшения качества преподавания в школе. — М.: Национальный книжный центр, ИФ «Сентябрь», 2016. — 192 б. — (Библиотека журнала «Директор школы».)
4. К.М. Ушаков «Как сделать школу лучше, или Социальный капитал как приоритет» 161 б. Издательская фирма «Сентябрь», 2017 Москва, 2017

Оқу үрдісінде заманауи технологияларды қолданудың педагогикалық-психологиялық ерекшеліктері

Г.Ү. Оралымбетова Ш.Б. Буйембаева

М.Х. Дулати атындағы Тараз өңірлік университеті, Тараз қ.

E-mail: buyembaeva@mail.ru

***Аннотация.** Бұл мақалада заманауи білім беру мазмұнын құру, жаңа білім технологияларының енгізілуі, студенттердің белсенділігі мен өзіндік ойлауын қамтамасыз ететін дамытушы, сындарлы білім беру моделіне көшуге бағытталған. Шығармашылық қызығушылықты дамыту шеңберінде қолданылатын педагогикалық- психологиялық заманауи әдістер өзін-өзі дамытуына жол ашады. Оқу үрдісінде заманауи технологияларды қолдану аясында интеллектуалдық, дидактикалық материалдар іскерлік ойындар, іс-әрекеттерінен коммуникативтік қасиеттері қалыптасады.*

Сонымен қоса, проблемалық тапсырмаларды орындау барысында әрекет субъектісі үшін жаңа, пайдалы әдістерді меңгеру, шығармашылық сабақтар проблемалық жағдаяттар тудыру арқылы, әдістемелік тәсілдерді қолдануға бағытталған.

Оқыту мен білім берудегі заманауи технологияларды қолданудың тиімді жолдары арқылы оның мазмұнын, формасы мен әдіс-тәсілдерін анықтау, инновациялық әдістер мен ақпараттық технологияны қолдану саласы бойынша студенттердің мамандыққа баулу механизмін құру, оқыту технологияларын кеңінен қолдануға ой-тұжырымдар жасалынған.

Кілт сөздер: интеллектуалдық, инновация, электрондық оқулықтар, проблемалық тапсырмалар, эксперимент әдісі, индуктивті-дедуктивті.

Аннотация. Данная статья направлена на создание современного содержания образования, внедрение новых образовательных технологий, переход к развивающей, конструктивной образовательной модели, обеспечивающей активность и самостоятельное мышление учащихся. Современные педагогико - психологические методы, применяемые в рамках развития творческого интереса, открывают путь к саморазвитию. В рамках применения современных технологий в учебном процессе формируются коммуникативные качества интеллектуального, дидактического материала из деловых игр, действий.

Кроме того, в процессе выполнения проблемных задач освоение новых, полезных для субъекта деятельности методов, творческие занятия направлены на использование методических приемов через создание проблемных ситуаций.

Сформулированы идеи по определению содержания, формы и методов применения современных технологий в обучении и образовании, созданию механизма приобщения студентов к профессии в области применения инновационных методов и информационных технологий, широкому использованию технологий обучения.

Ключевые слова: интеллектуальный, инновация, электронные учебники, проблемные задания, метод эксперимента, индуктивно-дедуктивный.

Annotation. This article is aimed at creating a modern content of education, the introduction of new educational technologies, the transition to a developing, constructive educational model that ensures the activity and independent thinking of students. Modern pedagogical and psychological methods used in the framework of the development of creative interest open the way to self-development. As part of the application of modern technologies in the educational process, the communicative qualities of intellectual, didactic material from business games and actions are formed.

In addition, in the process of performing problematic tasks, the development of new methods that are useful for the subject of activity, creative classes are aimed at using methodological techniques through the creation of problematic situations.

The ideas are formulated to determine the content, form and methods of using modern technologies in teaching and education, to create a mechanism for introducing students to the profession in the field of application of innovative methods and information technologies, the widespread use of learning technologies.

Keywords: intellectual, innovation, electronic textbooks, problem tasks, experimental method, inductive-deductive.

Білім берудегі жаңғырту мен инновациялық үрдістердің жалғасуына ықпал етудің маңызды факторының бірі мұғалімнің кәсіби шеберлігі. Заманауи кезең жан-жақты, кез келген жағдаятқа икемделгіш, өзін қызмет нысанына байланысты өзгерте алатын, ұтқыр да кәсіби жоғары деңгей танытатын мамандарды қажет етеді. Қазіргі білім беру жүйесінің мақсаты - бәсекеге қабілетті маман дайындау. Өзгермелі қоғамдағы жаңа формация мұғалімі – педагогикалық құралдардың барлығын меңгерген, тұрақты өзін-өзі жетілдіруге талпынған, рухани дамыған, толысқан шығармашыл тұлға құзыреті. Жаңа формация мұғалімі табысы, біліктері арқылы қалыптасады, дамиды. Нарық жағдайындағы мұғалімге қойылатын талаптар: бәсекеге қабілеттілігі, білім беру сапасының жоғары болуы, кәсіби шеберлігі, әдістемелік жұмыстағы шеберлігі.

Қазақстандық педагогтар бұл мәселені әртүрлі аспектілерде: теория мен практиканың өзара байланыс мәселесі (А.Е. Абылкасымова, М.С. Молдабекова, М.Ә. Құдайқұлов, К.А. Жусупова, Н.Б. Жаманқұлова және т.б.); ақпараттық технологиялардың теориялық негіздері және электрондық оқулықтарды даярлау (Г.К. Нургалиева т.б.); қашықтықтан оқыту жағдайындағы студенттердің ақпараттық мәдениетін қалыптастыру, компьютер арқылы дербес оқыту (В.Н. Агеев т.б.) және де студенттерді ақпараттық технология құралдарын қолдануға әдістемелік тұрғыдан қамтамасыз ету т.б. ғылыми еңбектерінде қарастырылған[1, 41-42].

Оқыту үрдісін жетілдіру мәселесі көптеген ғалым педагогтермен психологтердің еңбектерінде Л.В.Занков, М.А.Данилов, Ю.К.Бабанский т.б. зерттелінген. К.Д.Ушинскийдің пікірінше, кез-келген әрекетте, әсіресе, білім алуда-оқушыны жетістікке келтіретін шарттарды қамсыздандыру маңызды. Сондықтан сабақ барысында заманауи технологияларды меңгерту мұғалімнің интеллектуалдық кәсіптік, адамгершілік, рухани, азаматтық және де басқа да көптеген адами келбетінің қалыптасуына игі әсерін тигізеді.

Дамыған елдердің білім беру жүйесінде мынадай тенденциялар байқалып отыр: білім беру философиясы мен әдіснамасының жаңаруы; білім беру мазмұнын құру әдістерінің өзгеруі, білім беру жүйесінде жетілдірілген модельдердің жасалуы; білім беруді басқарудың тиімді жолдарының қарастырылуы; жаңа білім технологияларының енгізілуі; студенттердің белсенділігі мен өзіндік ойлауын қамтамасыз ететін дамытушы, сындарлы білім беру моделіне көшуі; білім ұйымдарының әлеуметтендірудегі рөлінің артуымен тікелей байланысты.

Оқыту үдерісінің негізгі мақсаты, мұғалімнің ақпараттық инновациялық технологияларды қолдануда студенттің іс-әрекеті арқылы нәтижеге жету болып табылады. Оқыту үдерісінің айнымалы құраушысы басқару құралы болады.

Оқыту үдерісінің жаңа технологиясының мән мағынасын ашу үшін білім беру технологиясының мәнін ашып көрсетуіміз керек.

М.Е.Бершадский, В.В.Гузеев және т.б. ғалымдардың зерттеулеріне сүйенсек, білім беру технологиясы мына төмендегендей жүйені қамтиды:

- студенттің бастапқы жәй-күйінің нобайы;
- оқытудың жоспарланған нәтижесін диагностикалау;
- алдыңғы жәй-күйді диагностикалау құралы және алдыңғы даму тенденциясын болжау, оқыту нобайының жиынтығы, қандай да бір нақты жағдайда оқытудың тиімді нобайын таңдау және құру критерийлері маңызды рөл атқарады. Сондықтан, елімізде жоғары білім беру саласы соңғы жылдары өзгеріске ұшырап, жаңа бағыт іздеу жолында. Мұғалімнің өзінің инновациялық білім көтеру оның өз бетінше педагогикалық құндылықтар, технология, шығармашылық тәжірибелерді игеруі қарастырылады[2, 91-92].

Студенттердің заманауи технологияларды меңгеруіндегі іс-әрекетінің жемісті өтуін қамсыздандыратын және осыған байланысты талаптар:

- Студенттердің жетістікке жетуіне ұмтылдыру;
- Әр студенттің жетістіктерін жүйелі көрсету,
- жеткен нәтижелер туралы қорытынды беру;
- мүмкін болған қиындықтарды есепке алу және олардың алдын-алуды қарастыру;

Заманауи технологияларды қолдана отырып, студенттердің танымдық қызметін белсендіру қажет. Проблемалық тапсырмаларды орындау барысында әрекет субъектісі үшін жаңа, пайдалы нәрсе қалыптасады. Бұл мәндегі әрбір проблемалық тапсырма шығармашылық болып табылады. Заманауи технологиялар туралы сөз қозғағанда, субъект үшін жаңа нәрсені назарға аламыз және бұл «жаңаны» оқушы өзіндік іздену әрекетінің нәтижесінде өзі үшін ашуға және жасауға міндетті. Мұндай әрекеттің механизімін қарастырайық: студенттер жаңа білім менгергені үшін жақсы баға алу арқылы бағытталған. Профессор Ж. А. Қараевтың еңбектерінде қолданылып жүрген оқытуды дербестендіру мен деңгейлік дифференциалдау және білім беруді демократияландыру мен ізгілендіру принциптеріне негізделген жаңа педагогикалық ақпараттық технологияларды қарастырады.

Заманауи технологияларды қолдану барысында болашақ педагогтың ізденісіне негіз болатын инновацияны қалыптастыру мына төмендегендей:

- Студенттердің белсенділігін қалыптастыру барысында интерактивті әдістерді қолданудың тиімділігін арттыру;
- Оқыту мен білім берудегі заманауи технологияларды қолданудың тиімді жолдары арқылы оның мазмұнын, формасы мен әдіс-тәсілдерін анықтау;
- Оқыту мен білім берудегі заманауи технологияларды қолданудың тиімді жолдарын іс-тәжірибие жүзінде жүзеге асыру[3, 28-29].

Бұл жағдайда педагогикалық технология - компьютерлік техниканың тиімді пайдаланылуына мүмкіндік туғызады. Сондықтан да, жүргізіліп

жатқан біздің тәжірибелік - сынақ жұмыстарымыздың басты міндеті - дәл осындай оқытудың заманауи педагогикалық технологиясын оқыту процесіне енгізу болып табылады.

Сабақ жүргізу барысындағы шығармашылық тапсырмалар тиімділігін былай жіктеп көрсетуге болады.

1. Оқытушының білім алушыға деген ерік-жігерінің мықты болуына байланысты ынтасының жоғарылауына көмектеседі;

2. Білім алушының жеке және ұжымдық ортада өзін белсенді ұстауына ықпал тудырады;

3. Білім алушының іс-әрекеті жан-жақты дамып, ой-өрісі бірқалыпты емес бірнеше деңгейде айқын көріне бастайды;

4. Сондай-ақ, білім алушының танымдық, ақыл-ой, еңбек белсенділіктерін арттырады;

5. Оқытушы мен білім алушының арасындағы байланыстың нығаюына септігін тигізеді;

6. Оқыту процесіндегі тапсырмаларды ұйымдастыру, жоспарлау, нақтылау, мазмұндау сынды формаларды басшылыққа алуды үйренеді.

Студенттердің танымдық қызметі; Ол төмендегі іс-әрекеттерден тұрады:

- әрекеттің бағдарлық, негіздері (өткен материалдар);
- орындаушылық әрекеттер, мысалы, өздігімен деңгейлік тапсырмаларды орындау.

- түзету әрекеттері (қателермен жұмыстар);

- бақылау әрекеттері (бақылау жұмыстары).

Заманауи технологиямыздың тағы бір психологиялық негізі болып табылатын теория - Л. С.Выготскийдің «оқыту процесінде оқушының ақыл-ойының дамуы «актуальды даму» аймағынан «жақын арадағы даму» аймағына ауысуы» туралы теориясы. Бұл ауысу - тапсырмаларды қайталап орындауға ғана арналған 1-ші деңгейден өнімді іс-әрекетті қажет ететін жоғарғы деңгейлерге ауысу негізіндегі іс-әрекет арқылы жүзеге асады. Сонымен, қорытып айтатын болсақ, бұлар: Бірінші деңгей үшін - игерілгенді пысықтау мен қайталауға, ережелер мен анықтамаларды, формулаларды жаттауға арналған.

Студенттердің шығармашылықпен жұмыс істеудегі білімдерін өзіндік таным тұрғысынан жинақтауға жетелейді. Сондай-ақ, шығармашылық пен жұмыс істеу әдістемесінде индуктивті-дедуктивті, эксперимент әдісі, салыстыру, қатысымдық, проблемалық, жаттығу, интерактивтік әдістер қолданылады. Салыстыру әдісі - дамыта оқыту технологиясының белсенді әдістерінің бірі.

Заманауи педагогикалық технологиямен жұмыс істеу үшін төмендегідей алғышарттар керек: оқу үрдісін интенсификациялауды жаппай қолға алу, оқушылардың сабақтастығын болдырмау шараларын кешенді түрде қарастыру, оның ғылыми – әдістемелік, оқыту – әдістемелік, ұйымдастырушылық себептеріне үнемі талдау жасап, назарда ұстау, жаңа

буын оқулықтарының мазмұнын зерттеп білу, пәндік білім стандартымен жете танысу, білімді деңгейлеп беру технологиясын игеру арқылы оқушыларға білімді мемлекеттік стандарт деңгейінде игертуге қол жеткізу, оқу үрдісін ізгілендіру мен демократияландыруды үнемі басшылыққа алады.

Компьютерлік нұсқа әзірлеу студенттерге мәнді жайтқа байланысты жан- жақты, өзінше тұжырым жасауға, жағдаяттарды шешуге мүмкіндік береді. Мұның бәрі оқу барысын зерттеуге және ғылыми тәжірибеге жақындастырады. Заманауи инновациялық технологияларды қолдану оқытудың әдістері мен түрлерін мазмұнын жасауға, оқу барысында басқаруды оңтайлы тұрғыда игеруге, т.б. білім берудің педагогикалық жүйесін заман талабына сай етуге мүмкіндік береді[4, 8-9].

Педагогикалық технологияны игеруге қойылатын жаңа міндеттерді меңгеру оқытудың ең жоғары нәтижесіне жетуге мүмкіндік беретін оқу – тәрбие үрдісін ұтымды әрі үйлесімді жобалап, ұйымдастырып басқаруды жүзеге асырумен тікелей байланысты.

Әдебиеттер:

1. Б.Б. Аккуланова «Ақпараттық-коммуникациялық технологияларды пайдалану арқылы білім беру деңгейін көтеру».
- 2.Ералиева М. «Оқытудың қазіргі технологиялары». Қазақстан мектебі, 2019 №5, - 12б.
- 3.Шереханова К.П. «Жанартылған бағдарламаны жүзеге асырудағы жаңаша әдіс-тәсілдер» Алматы 2018ж. 28-29 бет.
- 4.Баймұхамедова С. Жаңа ақпараттық технологиялар. Оқу құралы. Алматы, 2012 жыл.

«Аутизм в современном обществе»

Д.Е. Тлектесова

Павлодарский педагогический университет, г. Павлодар

e-mail kusainova-0810_d@mail.ru

Аннотация. Статья посвящена детскому аутизму, который сочетает в себе и глубоко дезадаптированного безречевого ребенка с низким уровнем интеллектуального развития и детей с хорошей «взрослой» речью и преждевременным интересом к отвлеченным областям знания, избирательной одаренностью. В обоих случаях детям необходима специальная педагогическая и психологическая помощь. Знание своеобразия детей с аутизмом поможет педагогу вовлечь их в процесс обучения.

Ключевые слова: детский аутизм, дезадаптация, психическая пресыщаемость, негативизм, агрессия, самоагрессия

Аннотация. Мақала интеллектуалды дамуының төмен деңгейі бар терең бейімделмеген сөйлеуші бала мен жақсы «ересек» сөйлейтін және абстрактілі білім салаларына мезгілсіз қызығушылық танытатын балаларды біріктіретін балалық аутизмге арналған. Екі жағдайда да балаларға арнайы педагогикалық және психологиялық көмек қажет. Аутизмі бар балалардың бірегейлігін білу мұғалімге оларды оқу процесіне тартуға көмектеседі.

Түйінді сөздер: балалық аутизм, бейімделмеу, психикалық қанықтылық, негативизм, агрессия, өзін-өзі агрессия

Annotation. The article is devoted to childhood autism, which combines a deeply maladjusted speechless child with a low level of intellectual development and children with good "adult" speech and premature interest in abstract areas of knowledge, selective giftedness. In both cases, children need special pedagogical and psychological assistance. Knowing the uniqueness of children with autism will help the teacher to involve them in the learning process.

Keywords: childhood autism, maladjustment, mental satiety, negativism, aggression, self-aggression

Особенности психического развития аутичного ребенка предполагают необходимость применения специальных форм организации процесса обучения. Бесспорно, для этих детей следует организовать особый тип обучения с индивидуальной программой психолого-педагогической коррекционной работы, подходящей их особым потребностям, где сама организация среды, взаимодействия учителя и ребенка сделают возможным максимальное использование и развитие его способности к обучению и социальной адаптации.

Проблемы ребенка с аутизмом в самостоятельной организации себя во времени и пространстве, затруднение активного взаимодействия с социумом, невозможность уверенно чувствовать себя в ситуации, развитие которой непрогнозируемо, - это все создает необходимость специальной коррекционной работы по организации его школьной жизни. Важно способствовать созданию стойкого адекватного стереотипа школьного поведения аутистичного ребенка.

Во-первых, это относится к помощи в освоении школьного пространства. Тревожность и растерянность ребенка становится меньше, если он однозначно усвоит свое постоянное место учебы, и что ему необходимо делать во всех других школьных местах, где он бывает. Зачастую, для этого необходима специальная кропотливая работа. В отдельных случаях можно использовать схемы плана школы. Соблюдение

постоянства в организации пространства жизни ребенка в школе способствует устранению большинства проблем в поведении.

Во-вторых, ребенок с аутизмом нуждается в помощи в организации себя во времени. Ему важно усвоение особенно конкретного и стабильного расписания каждого текущего школьного дня с его четким порядком переключения от одного урока к другому, прибытием в школу и уходом домой, систематизации этих дней в школьной неделе, ритм рабочих дней и каникул, праздников в течение учебного года.

Продумывая уроки аутистичного ребенка, важно учитывать его высокую психическую пресыщаемость, легкое физическое истощение. Следовательно, для него необходима организация индивидуального адаптированного ритма занятий, создание возможности целесообразного переключения и отдыха. Это возможно реализовать даже в условиях работы в классе, предусмотрев для данного ребенка возможность временно отклониться от общего ритма и послушать при помощи плеера заранее подготовленный текст, музыкальный отрывок, а затем возвратиться к общим занятиям.

Чем сильнее аутистическая дезадаптация ребенка, тем более объемной предполагается помощь в усвоении этих расписаний, тем более подробно должны быть они изучены, тем точнее, нагляднее должны быть их формы. И в каждом случае это должно лично адресоваться ребенку, прописываться в его дневнике, индивидуальной записной книжке или находиться на стене поблизости с учебным местом ребенка, состоять из понятных ему обозначений - рисунков, фотографий или надписей.

Целесообразно учесть, что такого ребенка необходимо научить использованию учебного расписания. Вследствие данной работы может значительно повыситься самоорганизация, сократиться проблемы в поведении, обусловленные импульсивностью, отвлекаемостью, сложностью переключения.

Затруднение произвольного сосредоточения, концентрации внимания на совместной деятельности, подражания обуславливают особенные способы организации процесса обучения. В произвольно созданных условиях такому ребенку сложно все: он моторно неловок, не фиксирует схему движения по показу, с трудом осваивает порядок нужных действий, не воспринимает рабочего пространства страницы, не способен распределить и скоординировать собственные движения в нем. Он стремится ответить по возможности более свернуто, эхоталично, для того чтобы только обозначить ответ, утрачивает сообразительность даже в тех областях, где самостоятельно действует успешно. Такой ребенок преодолеть трудности практически неспособен. Незначительный сбой способен спровоцировать его отказа от дальнейшего выполнения работы.

С одной стороны, здесь, как и в работе с ребенком дошкольного возраста наиболее важно по максимуму применять возможность произвольного обучения, овладения новой информацией, новых умений в

непрогнозируемой ситуации, в форме игры, когда образец нового умения, новая форма речи, новое знание предоставляются ребенку точно в тот самый нужный момент, когда он необходим ему. В данной ситуации ребенок намного чаще получает возможность самостоятельно реализовывать усвоенное, способен переносить умение в другую ситуацию.

С другой стороны, важна кропотливая работа по формированию возможности произвольной организации аутистичного ребенка. Известно, что вне произвольной организации невыполнимо формальное развитие высших психических функций ребенка. Вопрос, насколько мы научим ребенка с аутизмом собственно учиться, является вопросом, насколько мы сможем компенсировать искажение его психического развития. С целью получения возможности постепенного освоения аутистичным ребенком ситуации обучения, она должна быть по возможности более структурированной.

С ребенком (при помощи расписания) должна быть максимально проработана последовательность подготовки к учебному дню, к уроку, при необходимости можно составить наглядную схему организации рабочего пространства, набора оптимальных учебных материалов, последовательность подготовительных действий.

В самом обучении, так же как и в ситуации обследования, важно четко дозировать применение вербальной инструкции и эффективно применять опосредованную организацию ребенка структурированным пространством: разметкой страницы, парты, наглядным указанием направления движения, включением в задание моментов, когда сам учебный материал организует действия ребенка - окончание уже начатого действия, дополнение отсутствующей детали, сортировка по образцу и т. д. структурированность операций так же должна быть показана ребенку наглядно.

Вследствие трудности подражания, переформулировки на себя схемы действия (предлагаемого ребенку по показу) важное значение в обучении приобретает непосредственная физическая помощь в организации действия: педагог начинает работать руками учащегося. Последовательно, с усвоением порядка действия физическая помощь уменьшается и повышается роль вербальной регуляции.

Для ребенка с нормой или ребенка с отставанием в умственном развитии возможен и даже плодотворен путь освоения сначала отдельных элементов отрабатываемого умения и последующее соединение их в целое осмысленное действие. Так, к навыку чтения учитель ведет учащегося через освоение букв, работу над слогами, достижение возможности складывать слоги в слова, слова в фразы. Писать ребенок обучается, усвоив прописывание отдельных элементов букв и только затем - самих букв, слов и фраз. Для аутистичного ребенка данный путь может оказаться непродуктивным. Для него более логичен путь не от части к целому, а от целого к отработке его частей.

Это свойственный для него путь развития. Безусловно, в норме существуют и дети, для которых в познании мира в наибольшей степени характерно движение от части к синтезу целого, и дети, идущие от целого образа к его частности. Ребенок с аутизмом представляет здесь патологически крайний вариант. Например, когда данный ребенок в раннем возрасте начинает усваивать речь, он воспринимает ее целыми блоками и долго использует их не изменяя, в том виде, в котором получил. Он может просить есть или отказываться идти гулять при помощи цитат из какого-либо детского стихотворения.

В случае если он усвоит изначально буквы или слоги, то в тексте будет стереотипно выделять исключительно их. Нарушить эту ригидную установку и привлечь его внимание к слову будет значительно трудно. Абсолютно так же ребенок может с легкостью освоить порядковый счет, ряд музыкальной гаммы, но нарушить данный ряд и навсегда усвоенный порядок и перейти к счетным операциям, проигрыванию музыкальной мелодии ему будет затруднительно.

Следовательно, необходимо учесть, что когда мы учим чему-нибудь ребенка с аутизмом, необходимо сразу, без дополнительных этапов дать ему образец, готовый к применению: идти к чтению через отработку глобального узнавания простых слов, к письму через освоение сразу написания целых букв и слов; обучать арифметике, сразу начиная с простейших счетных операций.

Аутистичный ребенок не способен преодолевать трудности: при небольшом затруднении, неуверенности в результате ребенок отказывается от работы. Неудача может спровоцировать возникновение проблем в поведении - углубление аутизма, проявление негативизма, агрессии, самоагрессии. Здесь предлагается следующий педагогический прием: сначала учитель оказывает помощь ребенку в выполнении нового задания и создает у него впечатление успеха, убеждение, что это он уже способен делать. только после этого начинается собственно работа обучения новому умению, но представляется она как совершенствование того, что учащийся уже может делать.

Как уже говорилось, ребенка с аутизмом необходимо научить практически всему. Он должен обучиться не только всему тому, чему учат других детей в школе, но и многому другому, тому, что дети с нормой познают самостоятельно в раннем возрасте. Важное значение для него имеет само введение его в смыслы человеческой жизни, в социальную среду, усвоение роли «ученика», стереотипа школьного поведения, поэтапное развитие возможности произвольного взаимодействия с другими детьми. Чем больше он осваивает таких навыков, тем более структурно разработанной, устойчивой становится его социальная роль, разнообразными стереотипы школьного поведения.

Для него одинаково важны все школьные предметы, но акценты в подаче учебного материала здесь во многих случаях должны быть

несколько изменены. Программы обучения должны быть индивидуализированы. Это связано как с индивидуальными трудностями, так и с индивидуальными стереотипными интересами таких детей.

Успех социальной адаптации ребенка с аутизмом, занимающегося в коррекционной группе либо другом специальном учреждении или на дому, тесно взаимосвязан с возможностью координации действий родителей, врача, психолога и педагога.

Не каждого ребенка с аутизмом возможно вывести на уровень общеобразовательной или специализированной школы. Но и в случаях, когда он остается в пределах дома, труд специалистов, работающих с ним и родителей, будет вознагражден тем, что ребенок станет стабильнее в поведении, более управляемым; у него разовьется интерес к какой-нибудь деятельности, которая заменит бесцельное времяпрепровождение и сделает его поведение более целенаправленным, эмоционально насыщенным и коммуникабельным.

Литература:

1. Аутизм. История вопроса и современный взгляд / Б.Е. Микиртумов, П.Ю. Завитаев. - М.: Н-Л, 2012. - 144 с.
2. Аутизм. Коррекционная работа при тяжелых и осложненных формах / С.С. Морозова. - М.: Владос, 2010. - 176 с.
3. Специальная педагогика: Учеб. пособие для студ. высш. учеб. заведений / Л.И.Аксенова, Б.А.Архипов, Л.И.Белякова и др.; Под ред. Н.М.Назаровой. — 4-е изд., стер. - М.: Издательский центр «Академия» - 400 с.2005.
4. Специальная психология: Учеб. пособие для студ. высш. пед. учеб. заведений / В. И.Лубовский, Т. В. Розанова, Л. И.Солнцева и др.; Под ред. В.И.Лубовского. — 2-е изд., испр. — М.: Издательский центр «Академия», 2005. — 464 с.

«Әдебиеттік оқу сабақтарында бастауыш мектеп оқушыларының жадын дамыту»

А.Т. Умарова, Ш.Ш. Хамзина

Павлодар педагогикалық университеті, Павлодар қаласы

aygul-umarova@inbox.ru

Аннотация. Мақалада бастауыш сынып оқушыларының жадын дамыту мәселесі қарастырылады. Оқушының жадысы оқу-танымдық әрекетінің негізгі психологиялық құрамдас бөлігі болып табылады. Мектепте оқушылар көлемі жағынан көп материалды есте сақтайды. Кейбір оқушыларда есте сақтауда қиындықтар бар және олар есте сақтаудың барлық түрлеріне жатады: есте сақтау процесін ұйымдастыра алмауы, есте сақтауға арналған

материалды бөлімдерге бөле алмауы, ассимиляцияның күшті жақтарын ажырата алмауы. Мақалада жады дамытуға арналған тапсырмалар жасалып жинақталған. Мұғалімдер осы тапсырмаларды әр сабақтың басында жүйелі түрде орындатып тұрса оқушылардың жадысы дамитынына сенімдімін.

Кілт сөздер: жады, есте сақтау, қабілет, дамыту, орфографиялық оқу.

Аннотация. В этой статье рассматривается вопрос развития памяти учащихся начальной школы. Память младшего школьника — первостепенный психологический компонент учебно-познавательной деятельности. В школе ученики систематически запоминают большой по объему материал, а потом его воспроизводят. У некоторых учащихся наблюдаются трудности при запоминании, причем они касаются всех видов запоминания, а также неумение организовать процесс запоминания, неумение разбить материал для запоминания на разделы или подгруппы, выделять опорные пункты для усвоения, пользоваться логическими схемами. Поэтому ведущее значение для данного возраста приобретает развитие долговременной памяти, что является актуальной задачей. В статье разработаны и собраны задания на развитие памяти для учеников младшего возраста.

Ключевые слова: память, запоминание, навык, развитие, орфографическое запоминание.

Abstract. The article deals with the problem of memory development of elementary school students. The student's memory is the main psychological component of educational and cognitive activity. At school, students remember a lot of material in terms of volume. Some students have problems with memory and they belong to all types of memory: inability to organize the memory process, inability to divide the material for memory into sections, inability to distinguish the strengths of assimilation. The article contains tasks for memory development. I am sure that students' memory will improve if teachers regularly perform these tasks at the beginning of each lesson.

Key words: memory, memorization, ability, development, spelling learning.

Жады - адамның бұрын көрген, естіген, білген нәрселері мен бейнелерін [зердесінде](#) естелік ретінде ұзақ уақыт сақтау және жаңғырту процесі. Тұлға дамуындағы есте сақтаудың ролін асыра бағалау мүмкін емес. Оның көмегімен адам өзін қоршаған әлем және өзі туралы білім алады, мінез-құлық нормаларын игереді, әртүрлі дағдылар меңгереді.

Бастауыш мектеп оқушысының жадысы - оқу-танымдық іс-әрекеттің негізгі психологиялық құрамдас бөлігі болып табылады. Мектепте оқушылар

көп материалды жүйелі түрде есте сақтайды, содан кейін оны қайта жаңғыртады.

Кіші мектеп жасында балаларда бейнелі есте сақтау (көру, есту) көбірек дамып, сөздік-логикалық есте сақтау қабілеті болса нашар дамыған. Күшті сезім тудыратын әсерлердің көрінуімен, жарықтығымен байланысты барлық нәрсе оңай және ұзақ уақыт есте қалады. Оқыту процесінде балалардың семантикалық (ауызша-логикалық) есте сақтау қабілеті де дамиды. Бала нақты ғана емес, кейбір дерексіз ұғымдарды да меңгере бастайды. Ол жады көлемін кеңейтеді, ассимиляция жылдамдығын және көбейту дәлдігін арттырады.

Мектепте белгілі бір оқу материалын меңгеру міндеті қойылады және бұл баланы күш-жігерді қолдана отырып, ерікті түрде есте сақтауға және жаңғыртуға мәжбүр етеді. Ерікті есте сақтау оқу әрекеті негізделген функцияға айналады және бала өзінің есте сақтау қабілетін өзі үшін жұмыс істеу қажеттілігін түсінеді. Бірақ бұл есте сақтау қабілетін саналы, шебер пайдалану кіші мектеп оқушысында әлі нашар дамыған, оның өзі ассимиляцияның ұтымды әдістеріне әрең жүгінеді. Сондықтан табысты оқу үшін, оқу материалын түсіну және меңгеру үшін бастауыш мектеп жасында баламен психикалық процестерді, соның ішінде есте сақтауды дамытуға бағытталған сабақтарды өткізу маңызды.

Бұл тапсырмалар мен жаттығуларды 1-сыныптан бастап ана тілі, әдебиеттік оқу сабақтарында қолдануға болады. Оларды сабақтың әртүрлі кезеңдеріне қосуға болады (білімді өзектендіру, бұрын меңгергенді қайталау, меңгеруді бастапқы тексеру; оқу жаттығулары кезінде жаңа білімді бекіту; стандарт бойынша өзін-өзі тексеру арқылы өзіндік жұмыс, алған білім мен дағдыны қолдану (оқу мәселелерін шешу)).

1. Ойлан және есте сақта.

Мақсаты: көру есте сақтау қабілетін дамыту.

Нұсқау: ұяшықтардағы барлық фигураларды мұқият қарастырып, есте сақта (1-сурет), енді паракты аударып, тапсырманы орындаңыз (2-сурет).

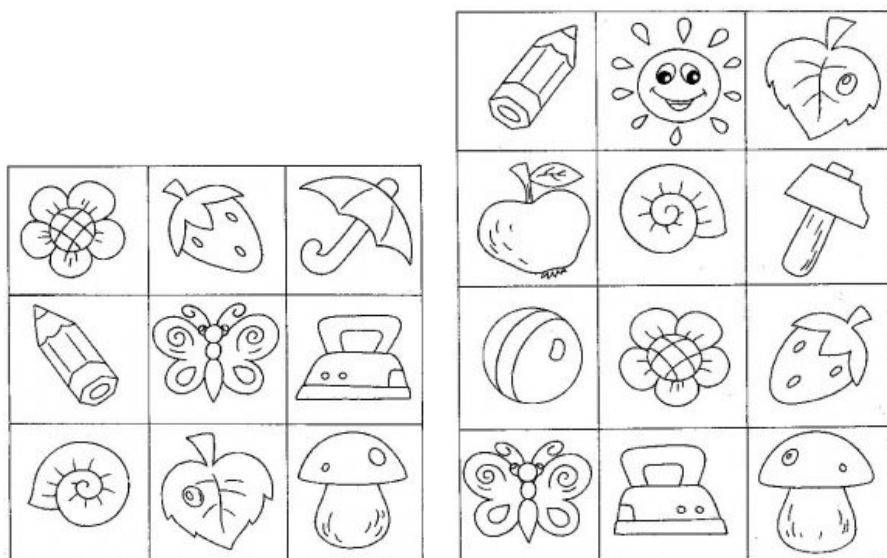





- 1-суретте жоқ заттарды ата?
- Осы заттарды атайтын сөздер қандай дыбыстардан басталады?

2. Есте сақтау қабілетін дамытамыз.

Мақсаты: есту және көру есте сақтау қабілетін дамыту.





Есте сақтаудың бірнеше нұсқасын қолдануға болады: есту арқылы (мұғалім сөздерді оқиды) және көру (балалар сөздерді өздері оқиды) немесе суреттерді пайдалануға болады.

ҚҰЛЫН, ҚОЗЫ, ЛАҚ.

Жаз. Өрісте    кездесе кетті. Іші пысқан олар бірігіп   -мақ болды. Әуелі нендей   қызық екенін талқыға салды. Сөзді ақ  бастады.

-   -ның қызығы  -ға шығу. Тастан секіру.

Әрі қан тарайды, әрі етті боласың.   -тың сөзін жаратпады.

- Секіріп, атылып ойнау   емес.   -ның қызығы қошқарға сарт-сұрт сүзгізу. Әрі  -ің толады, әрі бұлшықетің қатаяды.

- Сендердің   -дарың көңілге қонбайды.   -ған соң

шапқылап жарысайық. Тұра қалып тебісейік, - деді 

Үшеуі қызылкеңірдек болып ұзақ керісті. Ақыры  алмай, әрқайсысы өз жөндеріне кетті.

3. «Әмиян (себет, сөмке)» ойыны.

Мақсаты: сөздік-логикалық есте сақтау қабілетін дамыту.

Нұсқау: Әрбір қатысушы алдыңғы ойыншылар ұсынған сөздерді қайталайды және өз сөздерін қосады. Сөздер тізбегін бір ретпен қайталай алмаған немесе кем дегенде бір сөзді өткізіп алған адам «жоғалып кетеді».

Мысалы, үш ойыншы бар. Біріншісі: «Итті әмиянға саламын» дейді. Екіншісі: «Мен әмияныма ит пен аюды саламын». Үшіншісі: «Әмияныма ит, аю, диван саламын». Қайтадан бірінші ойыншы: «Мен әмияныма ит, аю, диван және портфель саламын» және т.б.

4. «Бір-екі сөз».

Мақсаты: оқушылардың механикалық есте сақтауын дамыту.

Нұсқау: Мұғалім оқушыларға жұп сөздерді оқиды, ал оқушылар оқылған жұп сөздерді есте сақтауға тырысады. Осыдан кейін мұғалім жұптардың біріншілерін атайды, ал оқушылар - екіншілерін, есте сақтағанды атайды.

Мысалы: айна – шам	шыбын – үстел
шелек - диван	жылан - көше
күрек – жел	қасық – күлкі
ине - қоршау	кітабы - қабырға
жарты кешкі	шар - балық

5. «Мағыналық жұптар».

Мақсаты: оқушылардың семантикалық есте сақтау қабілетін дамыту.

Нұсқау: Мен сендерге араларында мағыналық байланыс бар 10 жұп сөздерді оқып беремін. Содан кейін мен әр жұптың сөздерінің 1-ін ғана оқимын, ал сендер 2-ші сөздерді есте сақтап, осы жұптарды қағазға жазуларың керек.

Мысалы:	үстелі-түскі ас	көпір-өзен
	орман-аю	емен-ақжелкен
	сағат-уақыт	шеге-тақта.

Тапсырманы күрделендіріп, жұп сөздерді емес, әрқайсысына 3 сөзден атау беруге болады.

Алдымен мен үш сөз айтамын, сен оны есіңе түсіресің, сосын мен бірінші сөзді айтамын, ал қалған екеуін айтасың.

Мысалы: көктем-күн-ағыс	мереке - ән - көңілді
көпір – өзен – су	ара – ұя – бал
өзен - балықшы - шаян	

6. «Дара және көпше туралы».

Мақсаты: оқушылардың сөздік-логикалық есте сақтау қабілетін дамыту.

Нұсқау: Мен сізге сөзді жекеше түрде атаймын, ал сіз оны көпше түрде айтуыңыз керек.

1.	мысық	мысықтар
2.	ыдыс	ыдыстар
3.	бала	
4.	гүл	

Мен саған атап шыққан жекеше сөздерді есте сақта. Сөздерді жекеше және көпше түрде сызықша арқылы жаз.

Келесі екі тапсырма да осылай орындалады.

Барлық сөздерді ретімен есте сақтауға және жазуға тырыс.

Енді барлық сөздерді ретімен есте сақтауға және жазуға тырыс.

Бұл тапсырмаларды орындаған кезде есте сақтаудың тиімділігі, әдетте, артады. Егер сіздің балаңыз әр ойында 6-7 сөзден артық есте сақтаса және дұрыс атап шықса, бұл оның есте сақтау қабілетінің жақсы екенін көрсетеді. Дегенмен, тапсырмаға сәйкес сөзді табу қиын болатын сөздердің толығымен есте сақталуына назар аудару керек.

7. «Орфографиялық оқу».

Мақсаты: орфографиялық оқу негізінде оқушылардың артикуляциялық есте сақтау қабілетін дамыту.

Нұсқау: Сөздерді (сөйлем, мәтін т.б.) емлесін, әр дыбысты дұрыс, анық айту.

Ескерту: Сөздің айтылу емлесі, оқушы оның жазылуын есте сақтайды. Күн сайын әр сабақта орфографиялық оқуға (тапсырмалар, ережелер, арнайы таңдалған мәтіндер, сөздердің бағандары, сөз тіркестері, жұппен, жадынама бойынша және т.б.) 5-7 минут уақыт бөлсеңіз, бұл жақсы нәтиже береді.

8. «Естен хат».

Мақсаты: оқушылардың зейінін, көрнекі есте сақтауын, сөйлеуін дамыту; сөздердің емлесін емле арқылы бекіту.

Нұсқау: Оқушы мәтінді бірнеше рет оқиды, ондағы барлық емлелерді, тыныс белгілерін тауып түсіндіреді, әлі зерттелмеген ережелерге арналған сөздерді (мәтінде бар болса) есте сақтайды. Оқушы мәтінді бірнеше жолдан (поэтикалық немесе прозалық болуы мүмкін) есте сақтайды, содан кейін ол мәтінді өз бетінше жадынан дәптерге жазады. Жазудан кейін тексеру жүргізіледі, студент мәтінді үлгімен салыстырады.

9. «Кім көп есте сақтайды» диктант-ойыны.

Мақсаты: мектеп оқушыларының есту есте сақтау қабілетін арттыру.

Нұсқау: Мұқият тыңдап, есте сақтаңыз.

Анасы ұлынан дүкенге барып, келесі өнімдерді сатып алуын өтінді:

Наубайханада - нан, тәтті бәліш, печенье, шоколад;

Ет бөлімінде – котлеттер, тауық еті, шұжық;

Көкөніс бөлімінде – қияр, қызанақ, қырыққабат, картоп;

Азық-түлікте – қант, вермишель, өсімдік майы.

- Есіңізде ме? (Қайтадан оқуға болады). Енді анасы ұлына тапсырыс бергеннің бәрін жазып көріңіз.

- Сөздіктегі сөздердің астын сыз.

10. «Өлеңмен ойындар»

Мақсаты: Есту және көру есте сақтау қабілетін дамыту.

Нұсқау: Қазір мен сендерге күз туралы тақпақ оқып беремін. Мен оны тек бір рет оқимын. Мұқият тыңда!

Ауыл күзі

Көтеріле аспандай,

Көкте сұрша бұлт көшіп.

Жерге інжу шашқандай,

Күміс моншақ шық түсіп.

Қайың, терек басынан

Сарғылт тартып жапырақ.

Жерге түсіп шашылған,

Жел үрсе тек қалтырап.

Бұтақты бүге балбырап,

Көз тартады, көріңіз.

Алма піскен албырап,

Маужырап барқыт қоңыр күз.

Беті қызыл алмадай

Балалары ойнаған.

Анасындай аймалай,

Мектеп тұр қол бұлғаған. Тайыр Жароков

Мына суретті көз алдыңызға елестетіп көр: сарғайған жапырақтар, құстар ұшып, жаңбыр... Елестете аласыз ба?

– Ал енді ақынның бұл туралы не айтқанын еске түсіріңізші.

Өлеңді қайта тыңда.

Осы өлеңде не айтылғанын сурет салуыңызды сұраймын.

Ескерту: Балаға сурет салуда көмек қажет болуы мүмкін. Тақырыпқа қатысты кез келген мәселені талқылауға болады және керек. Өлеңді жиі қайталамауға тырысыңыз.

Сурет салу аяқталғаннан кейін баладан сұрау керек:

- Айтшы, сен ненің суретін салдың?

- Неліктен ағашты басқаша емес, осылай салдыңыз? Құстарды қалай салдыңыз? Және т.б.

Сұрақтар мен жауаптардан кейін өлеңді жаттауға кірісіңіз. Бұл өте қарапайым тапсырма болып шығады, өйткені бала ақпаратты сезінген. Өлеңді қанша рет қайталау керек екеніне назар аударыңыз. Егер 10

қайталаудан аз болса, баланың есте сақтау қабілетінін жақсы дамығанын көрсетеді.

Әдебиеттер:

1. Винокурова Н.К. «Бірге ойланайық. Тесттер, тапсырмалар, жаттығулар жинағы», Мәскеу, Изд. Росткнига, 2002 ж.
2. Гаврилова С.Е., Кутявина Н.Л., Топоркова И.Г. «Дамыту жады», Мәскеу, ред. «Росмен-Пресс», 2004 ж.
3. Иванова Т.А. «Кіші мектеп оқушыларының ойлау және танымдық қабілеттерін дамыту», Волгоград, ред. «Мұғалім», 2010 ж.

Учебно-методическое и дидактическое обеспечение экологической подготовки учителя в системе постдипломного образования

Хамзина Ш. Ш., Сергазина Ж. Ж.
Павлодарский педагогический университет, г.Павлодар
Sergazina_zhanna@mail.ru

Аннотация. Мақала мұғалімнің экологиялық дайындығын оқу-әдістемелік және дидактикалық қамтамасыз ету мәселесіне арналған. Жұмыста оқу-әдістемелік кешенді дамытудың негізгі принциптері көрсетілген. Әдістемелік-дидактикалық кешен құру саласындағы қызметтің перспективалық бағыттары атап өтілді

Тірек сөздер: мұғалімнің экологиялық дайындығы, оқу-әдістемелік қамтамасыз ету, дипломнан кейінгі білім.

Аннотация. Статья посвящена проблеме учебно-методического и дидактического обеспечения экологической подготовки учителя. В работе выделены ключевые принципы разработки учебно-методического комплекса. Отмечены перспективные направления деятельности в области создания методико-дидактического комплекса.

Ключевые слова: экологическая подготовка учителя, учебно-методическое обеспечение, постдипломное образование.

Annotation. The article is devoted to the problem of educational, methodological and didactic provision of environmental teacher training. The

paper highlights the key principles of the development of an educational and methodological complex. Promising areas of activity in the field of creating a methodological and didactic complex are noted.

Keywords: *environmental teacher training, educational and methodological support, postgraduate education.*

Эффективность экологической подготовки учителя определяется уровнем достижения смыслового единства и сопряжения методологических основ экологического образования и учебно-методического обеспечения экологической подготовки учителя и экологического образования школьников.

Это означает, что основные концептуальные идеи и принципы экологического образования, отраженные в его методологии, программном и учебно-методическом обеспечении должны найти свое отражение в системе экологической подготовки учителя.

Нами разработан учебно-методический комплекс, включающий:

- «Экология и устойчивое развитие» – учебное пособие;
- «Экология и устойчивое развитие» (методико-дидактические материалы для учителя);
- «Город и окружающая среда» учебное пособие для учителя (региональный компонент);
- Экология и устойчивое развитие (информационно-развивающие задания для учащихся);
- Книга для чтения «Ученые – экологи»;
- «Водные ресурсы Павлодарской области, их охрана и рациональное использование» учебное пособие.

При разработке данного комплекса была определена ключевая идея, такая как идея системности.

Идея системности прослеживается в содержании всех материалов учебно-методического комплекса, начиная с определения экологии как интегративной науки, изучающей функционирование живых систем и их взаимодействия с окружающей средой, структуры учебных пособий, построенной в логике изучения живых систем разного уровня организации (аутэкология, демэкология, синэкология, глобальная экология и др.) и различных направлений современной экологии (социальная экология, экология человека, урбоэкология и др.) и заданий для учащихся информационно-развивающего характера и практической деятельности.

При разработке учебно-методического комплекса в целом и учебных пособий по экологии в большой степени в качестве ключевых принципов, мы выделили следующие:

- принцип интеграции – экология является наукой интегративной;
- принцип вариативности – ориентации на специфику учителя-предметника;

- принцип проблемности – многовариантность научного осмысления интерпретации одной и той же экологической проблемы разными научными школами, разными учёными;

- принцип региональности – реализация краеведческого подхода как дидактического синтеза познавательного и элюционального образования.

Реализация разработанной программы (УМК) экологической подготовки учителя сегодня может стать мощным внутренним стимулятором развития профессионализма и педагогического мастерства учителя любой предметной области.

Среди перспективных направлений деятельности в области создания методико-дидактического комплекса образовательной области «Экология» можно определить следующие:

- создание базы видеоматериалов по образовательной области «Экология и устойчивое развитие»;
- создание базы компьютерных обучающих технологий в области экологического образования;
- разработка системы педагогических технологий в области экологического образования.

Исходя из выше изложенного в нашем исследовании экологическая подготовка учителя в системе постдипломного образования может быть представлена как открытая, гибкая, адаптивная и динамичная образовательная система.

Литература

1. Краевский В.В., Бережнова Е.В. Методология педагогики. – М.: Академия, 2008.
2. Кусаинов А.К. Развитие образования: проблемы и перспективы. – А., 2005.
3. А.М.Новиков Методология образования – М., 2002.- 320 с.
3. Садыков Т.С. Дидактические основы образования в высшей школе – Алматы, 2003.-168 с.
4. Кудайбергенова К.С.Компетентность критерий качества образования: методология и научно-теоретическая основа – Алматы, 2008.- 328 с.
5. Садыков Т.С.Развитие системы общего и среднего образования – Алматы, 2002.- 220 с.

Хуторский А.В.Современная дидактика – Санкт-Петербург - 2001.- 544 с

**«Обогащение словарного запаса посредством игровой
деятельности у детей дошкольного возраста»**

А.А. Фоменко, Ж.Т. Измайлова

Аннотация. *Статья посвящена рассмотрению взаимосвязи влияния развития игровых навыков и игровой деятельности у дошкольного возраста на обогащение словарного запаса.*

Ключевые слова: *речь, игра, игровые эпохи, сюжетно-ролевая игра, фольклор.*

Annotation. *The article is devoted to the relationship between the influence of the development of gaming skills and gaming activities in preschool age on the enrichment of vocabulary.*

Key words: *speech, game, gaming epochs, role-playing game, folklore.*

Аннотация. *Мақала сөздік қорды байытуға мектепке дейінгі жаста ойын дағдылары мен ойын әрекетінің дамуының әсері арасындағы байланысқа арналған.*

Тірек сөздер: *сөйлеу, ойын, ойын дәуірлері, рөлдік ойын, фольклор.*

Одной из основных целей дошкольного возраста является подготовиться к школьному периоду. Но что стоит на первом месте перед подготовкой к школе? Овладения навыками письма и чтения? Нет, развитие высших психических функций. Одной из которых и является речь. То есть ребенок в первом классе уже должен обладать достаточно большим словарным запасом и уметь развернуто разговаривать, чтобы суметь поддержать разговор со сверстником и вести активную деятельность на занятиях. Но как эту речь можно развить? Развитие речи ребёнка – это довольно трудный и последовательный процесс на который оказывает влияние не только внутренние, но и внешние моменты развития, например такие, как общество, в котором воспитывается ребенок, его социальный и

культурный статус. (стр. 208) Процесс усвоения детьми значений слов, их семантики был изучен Л.С. Выготским, показавшем, что ребенок, по мере своего развития, переходит от случайных, несущественных признаков, к существенным (стр. 1, с. 268-270). Ребенок развивается, растет, у него усложняются игровые интересы, и вместе с этим также естественно и меняется правильность выражения посредством речи восприятие своего мира. В данной статье мы бы хотели рассмотреть именно закономерность влияния игр на развитие речи детей дошкольного возраста.

Для начала давайте подробнее рассмотрим, что такое речь в целом.

Речь – это одно из средств коммуникативной деятельности человека, общения, опосредованное языком; процесс материализации мысли. То есть речь – это навык коммуникации и взаимодействия с другими людьми. Отечественными психологами и педагогами доказано, что игра является деятельностью, в которой у ребенка дошкольного возраста развиваются действия и представления, ориентация в отношениях между людьми (А.Н. Леонтьев, А.П. Усова, Д.Б. Эльконин). Это одна из основных форм занятий для них. Скоролупова О.А. и Тихонова Т.М. считают, что «основное значение игры как ведущей деятельности детей дошкольного возраста определяется тем, что:

- во-первых, в игре формируются психические новообразования ребенка, основным из которых является воображение;
- во-вторых, развивается личность ребенка и, главное, формируется такое качество, как произвольность;
- в-третьих, зарождаются новые виды деятельности – трудовая и учебная».*

«Неисчислимы те знания, умения, которые ребенок приобретает в игре. Играя, он учится, а ни одно учение немислимо без помощи основного учителя – языка. Игру детей мы должны в первую очередь приспособить к интересам развития их языка».

Поэтому мы считаем, что игровая деятельность является главным способом в развитии речи.

Игра – это вид непродуктивной деятельности, мотив которой заключается не в ее результатах, а в самом процессе. Ребенок, начиная с самого рождения и до школьного периода учится взаимодействовать с другими людьми и соответственно проходит через 3 игровые эпохи.

Первая игровая эпоха длится приблизительно от рождения малыша до кризиса одного года и посвящена формированию согласованного диалога с близкими взрослыми, восприятию самого себя на уровне телесных ощущений и отграничению собственного тела от мира – противопоставлению ощущения своего собственного тела ощущению окружающего мира.

Вторая игровая эпоха длится приблизительно до кризиса трех лет. Она посвящена обнаружению своих ценностей, соотнесению с ними, созданию

картины Себя и проведению границ (отграничению своих ценностей). В конце этой игровой эпохи ребенок говорит о себе «Я».

Третья игровая эпоха длится от кризиса трех лет приблизительно до школы и посвящена проживанию и защите собственной ценности в социальных отношениях, занятию позиции по отношению к себе и миру, формированию суждения о себе и мире. (стр. 7-9)

Давайте подробнее поговорим именно о третьей игровой эпохе. Третья игровая эпоха (3–6 лет): осознание собственного мира эмоций и желаний, своего внутреннего мира, освоение систем взаимосвязей, появление регуляции собственного поведения на основе правил. Игровой смысл этой эпохи - Проживание ценности себя. Успех – неуспех. Выигрыш – проигрыш.

Мир начинает переживаться с точки зрения справедливости и правил, которые лежат в основе регуляции социальных отношений. В этот период ребенку очень важно переживать свою ценность для этого мира, свои способности и свои возможности. Это время сюжетных и сюжетно-ролевых игр, игр по правилам, регулирующих взаимодействие. Также происходит бурное развитие творческих способностей. О том, что ребенок начинает проживать свою самооценку, свидетельствуют сильные чувства в момент, когда он проигрывает или у него что-то не получается (не удается достичь нужного результата). Жизнь устроена так, что время от времени мы проигрываем, ошибаемся. И одной из важных задач этого периода будет приобретение способности проходить через конфликты, через ошибки, проигрывать, не обесценивая отношений с другими и с собой. (стр. 27-31)

В этом возрасте ребенку становятся интересны развернутые сюжетные игры. Условно сюжеты игр делят на:

- бытовые (например, игры в семью);
- производственные, отражающие профессиональный труд людей (например, игры в магазин);
- общественные (например, игры в школу).

Ключевой формой общения в этой игре является диалог. Диалог - это общение, именно диалогическая речь присутствует, в игре ребенка он задает вопрос, ждет ответа, следовательно, развивается сюжет. (стр. 259) Многие ребята не могут ясно выразить свою мысль, они с трудом обращаются к собеседнику, не могут правильно задать вопросы, ответить на них с развернутыми ответами. Основываясь на своем практическом опыте, можем сказать, что ребенку зачастую гораздо интереснее строить диалог именно со своим сверстником и пытаться вести именно с ним беседу, чем со взрослым. Даже в силу того, что не редки такие ситуации, когда «взрослый» будь то родитель, или специалист не умеет ждать, играет «не по настоящему» и делает слишком большой акцент на правильном, да и в целом произнесении слов у ребенка, что перестает делать игру – игрой. Одной из таких частотных сюжетных игр в которые мы играем на занятиях является магазин. Во-первых, идет работа с пониманием речи и обогащением словаря – то есть ребенок узнает новые слова (новые продукты, дополнительные вещи которые

мы используем в магазине – пакет, авоська, тележка) и соответственно потом этот опыт переносит на реальную жизнь. Ребенок учится строить фразу, н-р вместо «дай» или «дай яблоко» ребенок начинает говорить «дай мне красное яблоко». Соответственно если мы играем с ребенком, со скудным речевым запасом и учимся строить с ним фразы именно в игре, завернув все это в веселую «обертку», то опять же ребенок переносит это на реальную жизнь и начинает употреблять более развернутые фразы уже в повседневной рутине. Опять же опираясь на свою практику, хочу привести в пример ребенка с которым мы начинали играть с самых простых игр первой игровой эпохи, понимание речи находилось на нулевом уровне, речи не было – сейчас, спустя почти год мы уже работаем над фразой с помощью как раз таких и сюжетных игр, и видно, что у ребенка словарный запас становится все больше и больше

Также важное значение в этом возрасте имеют фольклорные игры. Разные формы фольклора всегда неразрывно относились к опыту народного педагога и широко использовались в работе образовательных учреждений, включая развитие речи детей. Благодаря устному народному творчеству обогащается речевой словарь школьников, развивается артикуляционный аппарат, фонематический слух, народные произведения учат не только освоить родной язык, но также понимать его красоты, лаконичности, приобщить к культуре его народов.

Малый фольклор «является первым художественным произведением», которое ребенок слышит.

Особенно эффективным является применение малых форм фольклора при адаптации малыша к условиям сада. Хорошо подобранная, выразительная потешка, иногда помогает легко наладить контакт с ребёнком, вызвать положительные ощущения, симпатии к пока мало знакомому человеку, воспитателю. (стр. 143). Ведь много народных произведений позволяет вставить любую фамилию без изменения содержания, а это еще один плюс фольклорной игры.

Подводя итоги, нам бы хотелось сказать, что речь, развитие речи – это естественный процесс для любого ребенка, а игра – это естественная среда развития для них. Дети растут, также растут и их игры, а вместе с этим и их речь, все очень сильно взаимосвязано. Очень важно не торопить ребенка учебниками, книгами, а дать развиваться, так как изначально и было задумано.

Литература:

1. А., Б. И. (2013). «Ознакомление детей младшего и среднего дошкольного возраста с русским народным творчеством». Москва: Детство - пресс.
2. И.Ю. Захарова, Е. М. (2018). Игровая педагогика. Москва: Теревинф.
3. Л.П., Я. (1987). О диалогической речи //Русская речь. Санкт-Петербург.
4. Л.С., В. (1934). Мышление и речь / под ред. В. Колбановского. М. Л.

5. С.Н., Ц. (2000). Язык и ребенок. Лингвистика детской речи. Москва: Владос.

Сюжетно-ролевые игры в начальной школе

О. И. Штрауб
Павлодарский Педагогический университет,
Г. Павлодар
Shtraub_olga@mail.ru

Андапта. Рөлдік ойындар студенттерге адамның рөлін алуға немесе берілген жағдайды ойнауға мүмкіндік береді. Рөлдік ойындар студенттерді "шиеленісті, бейтаныс, күрделі немесе қарама-қайшы" болуы мүмкін нақты өмірлік жағдайларға немесе сценарийлерге тартады, бұл олардың басқаларға және олардың жағдайларына қатысты жеке сезімдерін зерттеуді талап етеді.

Аннотация. Ролевые игры дают учащимся возможность взять на себя роль человека или разыграть заданную ситуацию. Ролевые игры вовлекают учащихся в реальные жизненные ситуации или сценарии, которые могут быть «напряженными, незнакомыми, сложными или противоречивыми», что требует от них изучения личных чувств по отношению к другим и их обстоятельствам.

Annotation. Role play exercises give students the opportunity to assume the role of a person or act out a given situation. Role plays engage students in real-life situations or scenarios that can be “stressful, unfamiliar, complex, or controversial” which requires them to examine personal feelings toward others and their circumstances.

Кілт сөздер: Рөлдік ойындар, рөлдер, педагогикалық технология, пікірталас.

Ключевые слова: Ролевые игры, роли, педагогическая технология, дискуссия.

Keywords: Role-playing games, roles, pedagogical technology, discussion.

Общение в игре спонтанное, школьникам приходится вырабатывать такую модель поведения, которая предполагает формирование следующих коммуникативных умений:

- готовность к сотрудничеству;
- толерантность;
- терпимость к чужому мнению;
- умение вести диалог;
- умение находить компромиссное решение.

В процессе игры между детьми устанавливаются такие отношения, которые они потом воспроизводят в реальной жизни. Ребята обучаются таким приемам и правилам общения, которые в дальнейшем смогут использовать в сходных по форме жизненных ситуациях. Проигрывание ситуации несколько раз дает возможность школьникам поменяться ролями, испробовать другие варианты поведения, провести рефлексию деятельности.

Психическое развитие детей

Большую роль включает в себя игровая работа для процесса психологического становления ребят. Существенное значение содержит и чувственная элемент игрового процесса, так как самый яркий отпечаток в нашей памяти оставляют как раз те действия, которые зацепляют наши ощущения, вызывают сильную духовную реакцию.

Этим образом, игровая работа выделяет вероятность ребенку купить неоценимый личный житейский навык в очень максимально удобных для него критериях. Ее возможно именовать творческой лабораторией самообразования, «школой жизни» для малыша.

Сущность и конструкция сюжетно-ролевой и деловой игры

Сюжетно-ролевые и деловые игры имеют социальную природу. Их сущность заключается в искусственного происхождения погружении ребят в обстоятельства, вероятные в реальной жизни. Ключевое в проведении этих игр — предоставить вероятность ребятам выразить инициативу, предположить собственную модель общественных отношений.

Младшие подростки уже имеют представление о том, как как раз ведут себя зрелые в похожих обстановках. В следствие этого, не обращая внимания на предлагаемую свободу поступков, в большинстве случаев малыши пробуют копировать их поведение. Поручение организатора игры произведено в том, дабы направлять детей к розыску собственных разновидностей поведения, необычных заключений образующихся задач.

Конструкция сего на подобии игры достаточно противоречива. С одной стороны, в процессе игры малыш обязан испытывать себя безусловно бегом. С иной стороны, ход игры строго регламентируется:

- определен круг ролей, которые обязаны выступать школьники;
- указаны обстоятельства и амуниция, в которой происходят представляемые события;
- описаны критерии игры, которые нужно выполнять;

– есть моральные и этические установки, которые должны применить члены.

Ролевые игры — это всякий раз игра «во что-то» или же «в кого-то». База подобной игры заключается в содержании ролей, которые малыши обязаны «примерить» на себя. Вероятны эти разновидности ролей:

- определенных зрелых или же детей;
- адепта конкретного на подобии профессий;
- домашние роли;
- этнографические;
- роли сказочных или же литературных героев.

Любой малыш обязан выполнять собственную роль лишь только в рамках игрового воздействия, которое имеет возможность быть нацелено на: предметное воссоздание содержания деятельности; выстраивание системы отношений меж людьми в ходе работы.

Облики ролевых игр в исходной школе.

Подключение ребят в сюжетно-ролевую или же бизнес игру разрешает им истечь за рамки собственного контекста работы, воплотить в жизнь надобность в межличностном общении и завладеть важными главными компетентностями.

Примеры применения сюжетно-ролевых и деловых игр в исходной школе

Разглядим на случаях, какие ролевые игры возможно выполнить с младшими подростками. Начнем с тех игр, где предлагается исполнять роль ребят. Значение этих игр в том, собственно, что детям дается вероятность опробовать всевозможные варианты, проиграть некоторое количество моделей поведения и на базе сего квалифицировать более подходящий и верный.

Игра «Планета друзей»

В начале наставник приглашает ребятам соединиться в некоторое количество групп и обрисовывает им игровую историю. Речь станет подходить о неиссякающем космосе, в котором располагается большое количество планет. Всякой команде предлагается заселиться на отдельную планету. Сущность игры станет заключаться в налаживании жизни на необитаемой земли. Малыши, попеременно выполняя поручения учителя, обязаны развивать и обживать свое правительство. Поручения надлежащие:

Выдумать заглавие планет и его обитателей. Обрисовать, как они обязаны смотреться.

Составить критерии общего проживания на планете.

Обрисовать, какие действия происходят на планете.

Предложить варианты заключения описанной истории, в случае если бы она случилась на вашей планете.

Огромную роль в процессе развития личности занимает работа по развитию у студентов коммуникативных умений и способностей. Готовность к сотрудничеству, становление возможности к созидательной деятельности;

толерантность, терпимость к постороннему мнению; умение производить разговор, находить и отыскивать содержательные компромиссы - запросы, предъявляемые нынешним социумом к младшему подростку.

Благополучно создавать коммуникативные универсальные учебные воздействия вполне вероятно в процессе сюжетно-ролевой игры. В подобной форме коммуникативная задача принимается решением членами путём импровизированного разыгрывания определённой истории. Эти игры дают возможность детям брать в долг свежие симпатичные позиции и данным облегчать для себя выполнение реальной реальности, в которую они вводятся. Общение в этой игре проходит органично и конечно, командование и повиновение без принуждения, а игровые типы отношений вслед за тем учащиеся переносят в жизнь. Принципиально припоминать, собственно, что огромную роль в данном процессе играет изучение этим приёмам и правилам общения, которые затем имеют все шансы быть применены в подобных по форме обстановках разного содержания. А проигрывание одной и той же истории некоторое количество раз, разрешает участникам измениться ролями, предложить собственные варианты поведения, обсудить более успешные, выполнить рефлексии собственной работы.

Мой опыт убеждает меня, что сюжетно-ролевая игра – уникальная форма, секрет её в том, что она обязательно построена на интересе и добровольности, заставить играть нельзя, а увлечь игрой можно. Она превращает учебный процесс в занимательную деятельность, её эмоциональность активизирует все психические процессы младшего школьника. Игра – неиссякаемый источник развития ребёнка, которая позволяет ему раскрыться всеми гранями своей личности, только в ней возможны высшие достижения ученика, которые завтра станут его реальностью.

ЛИТЕРАТУРА:

1. Осипова Н.В., Головинская И.А., Брюханова С.В. Показатели сформированности универсальных учебных действий обучающихся // Управление начальной школой. – 2010. - №10. – с.26-33
2. Под редакцией Ковалевой Г.С, Логиновой О.Б Планируемые результаты начального общего образования. - М: «Просвещение», 2009. - 119с.
3. Под редакцией Григорьева Д.В., Степанова П.В. Внеурочная деятельность школьников. Методический конструктор. – М: «Просвещение», 2010. – 246с.
4. Степанова О.А. Психолого-педагогический потенциал детской игры: реперспектива и современные подходы к изучению // Начальная школа плюс до и после. – 2006. – №1.- с.3 -11.

Психолого-педагогические факторы предупреждающие стрессовые ситуации в обучении младших школьников

Ю.А.Куцева

НАО Павлодарский Педагогический Университет г. Павлодар

kkkkkkk799@mail.ru

Андапта. Мақала бастауыш мектеп жасындағы балалардағы стресске төзімділіктің деңгейлерін эмпирикалық зерттеу нәтижелеріне арналған. Автор стресске төзімділік компоненттері бойынша деңгейлік көрсеткіштерді қарастырды, бастауыш сынып оқушыларының стресске төзімділігінің жалпы деңгейін анықтады. Жүргізілген зерттеу нәтижелері балалардағы стресске төзімділікті мақсатты дамыту қажеттілігін көрсетеді.

Кілт сөздер: Стресске төзімділік, стресске төзімділік компоненттері, бастауыш сынып оқушысы, бастауыш сынып оқушысының стресске төзімділігі

Аннотация. Статья посвящена результатам эмпирического исследования уровневых особенностей стрессоустойчивости у детей младшего школьного возраста. Автором рассмотрены уровневые показатели по компонентам стрессоустойчивости, выявлен общий уровень стрессоустойчивости младших школьников. Результаты проведенного исследования свидетельствуют о необходимости целенаправленного развития стрессоустойчивости у детей.

Ключевые слова: стрессоустойчивость, компоненты стрессоустойчивости, младший школьник, стрессоустойчивость младшего школьника

Annotation. The article is devoted to the results of an empirical study of the level features of stress resistance in children of primary school age. The author examined the level indicators for the components of stress resistance, revealed the general level of stress resistance of younger schoolchildren. The results of the study indicate the need for targeted development of stress resistance in children.

Keywords: stress resistance, components of stress resistance, junior schoolchild, stress resistance of junior schoolchildren

Введение

Не секрет, что многие явления в социальной жизни школьников (контрольные работы, невыполнение в срок домашних заданий, конфликты с одноклассниками, конфликты дома и др.) можно смело отнести к числу стрессовых воздействий.

Формирование стрессоустойчивости является залогом психического здоровья людей и неприменимо к социальной стабильности, прогнозированию событий в обществе.

Термин «стресс» (от англ. Stress – давление, напряжение), заимствован из техники, где это слова используется для обозначения внешней силы, переложенной к физическому объекту и вызывающей его напряженность, то есть временное или постоянное изменение структуры объекта. Актуальность проблемы формирования стрессоустойчивости подрастающего поколения определяется социальной ситуацией, сложившейся в современной общеобразовательной школе, которая в большинстве случаев негативно влияет на психоэмоциональное состояние ребенка. В связи с возрастными и индивидуальными особенностями младшего школьного возраста (несформированность эмоционально-волевой сферы, несформированность учебных навыков и саморегуляции, адаптации к обучению и др.) младших школьников можно отнести к наиболее незащищенности от негативных стрессовых воздействий. Такая ситуация приводит к возникновению личностной реактивной тревожности, снижению эмоциональной устойчивости, самооценки и ухудшению уровня социальной адаптации.

Стрессоустойчивость – свойство личности, обеспечивающее гармоничный баланс между всеми компонентами психической деятельности в эмоциональной ситуации и тем самым способствующее успешному выполнению деятельности [5, с. 312]. Изначально возникло такое понятие, как стресс, для обозначения нехарактерной реакции на воздействие неблагоприятных ситуаций. Позже их стали использовать для описания реакции личности на экстремальные ситуации на биологическом, психическом и поведенческом уровнях. В современной научной литературе термин стресс используется в трех смыслах:

1. Термин стресс определяет любой внешний раздражитель или событие, вызывающее напряжение или напряженность у человека. В настоящее время в этом значении чаще используют термин «стрессор», «стрессовый фактор».

2. Стресс относится к субъективной реакции и в этом смысле отражает внутреннее психическое состояние (напряжение или возбуждение), что интерпретируется как чувства, защитные реакции и процессы, возникающие у самого человека. Такие процессы могут способствовать развитию и совершенствованию функциональных систем, а также вызывать психическое напряжение.

3. Стресс – это физическая реакция организма на требование или вредное воздействие [6, с. 210]. Современные психолого-педагогические исследования в области стресса, возникающего у детей младшего школьного возраста, сосредоточены в основном на изучении страха и тревоги, для которых характерно состояние повышенной тревожности, эмоциональной неустойчивости у учащихся [2, с. 435]. Таким образом, актуальность

проблемы организации воспитательной работы с формированием стрессоустойчивости в младшем школьном возрасте и путей ее профилактики не теряет своей значимости в связи с недостаточной эффективностью системы психологической помощи и сопровождения младших школьников с низким уровнем стрессоустойчивости. Педагогическая работа по формированию стрессоустойчивости в младшем школьном возрасте предполагает развитие навыков уверенного поведения и саморегуляции, формирование чувства внутренней устойчивости и уверенности в себе, создание положительного образа «Я». "среди учащихся начальных классов.

Материалы и методы исследования

Методами и приемами воспитательной работы с формированием стрессоустойчивости в младшем школьном возрасте являются: психогимнастические упражнения, игры-беседы, эмоционально-символические и релаксационные упражнения, обучение анализу различных эмоциональных состояний, арт-терапия, психологические занятия, сюжеты. - ролевые игры, игры-симуляторы, игры, направленные на приобретение опыта самоуправления [4, с. 38]. Данные методы и приемы воспитательной работы по формированию стрессоустойчивости у младших школьников целесообразно применять при эмоциональных и поведенческих нарушениях (проявление агрессии, упрямство, неспособность сформировать произвольную сферу, тревожность) при недостаточном развитии коммуникативных навыков (застенчивость , неспособность вступать и поддерживать контакт со сверстниками и взрослыми, недостаточная, неустойчивая самооценка, высокая тревожность, детский страх, склонность к риску и фантазированию, защитные качества, недостаточная осмотрительность и владение коммуникативными навыками, недостатки в нравственном воспитании) [2, с. 435]. К психогимнастическим упражнениям для формирования стрессоустойчивости у младших школьников относятся упражнения по кинезиологии. Дискуссионные игры также способствуют формированию стрессоустойчивости у детей младшего школьного возраста.

Этапы проведения дискуссионных игр по формированию стрессоустойчивости у учащихся начальной школы (Е.Б. Кармолина) [1, с. 338-341]:

1. Применение проективной методики, направленной на выявление субъективных трудностей, которые в данный момент испытывают члены группы, и личностных ресурсов для противостояния стрессовым ситуациям.
2. Проведение мини-лекции по повышению стрессоустойчивости.
3. Развитие способности детей противостоять стрессовым ситуациям в беседе «Я и стресс».
4. После того, как участники ответили на последний вопрос обсуждения, тренер предлагает им сформировать подгруппы по 4-5 человек. Как правило, группы создаются на основе совпадения каких-либо позиций относительно восприятия понятия «стресс», стратегий и ресурсов,

проявляющихся в рисунках. В каждой сформированной группе желающие могут выразить свои чувства, мысли и т.д., возникшие во время рисования. При этом остальные слушают, дополняют, высказывают свое мнение, задают вопросы, но не критикуют.

5. Последнее упражнение «Аплодисменты по кругу», формирование положительного итогового настроения в группе [1, с. 338-341]. Эмоционально-символические и релаксационные упражнения направлены на снижение эмоционального напряжения, агрессии, страха, враждебности и напряжения у младших школьников, принятие себя.

Анализ различных эмоциональных состояний, используемых в воспитательной работе по формированию стрессоустойчивости у детей младшего школьного возраста, основан на проведении занятий с использованием «Комнаты психомоторной коррекции», «Кубиков Никитина» - набора игровых и обучающих устройств, предназначенных для организации развивающего и лечебного обучения [3, с. 435].

Данная методика позволяет формировать у младших школьников навыки саморегуляции, чувство внутренней стабильности и уверенности в себе, формировать положительный образ себя. Метод арт-терапии способствует формированию стрессоустойчивости у детей младшего школьного возраста. Арт-терапия – это специализированная форма психотерапии, основанная на использовании средств искусства, преимущественно искусства, целью которой является гармонизация развития личности через развитие способности к самовыражению и самопознанию.

Этому способствуют психологические исследования: развитие произвольной саморегуляции, навыков самоконтроля, устранение страха и тревоги, формирование выразительной мимики и жестов.

Результаты и обсуждение

В начальной школе игра является основным способом получения ребенком социального опыта. Основную роль играют ролевые игры и симуляторы. Поэтому ролевые и имитационные игры способствуют развитию самоорганизации, самоконтроля, снятию эмоционального напряжения, мышечной релаксации у младших школьников [4, с. 38].

Итак, организация педагогической работы с формированием стрессоустойчивости в младшем школьном возрасте предполагает использование учителем начальных классов методов и приемов работы для развития личностных и психофизиологических качеств ребенка, повышения уровня его личностной саморегуляции и готовности к действию. , формирование навыков эмоциональной саморегуляции, умение строить межличностные отношения.

Список литературы:

1.Кармолина Е.Б. Создание ситуаций успеха как средство социальной адаптации младших школьников // Актуальные проблемы современного

образования: опыт и инновации: материалы 2-й научно-практической конференции (заочной) с международным участием / ход под уход ред. А.Ю. Нагорнова, Л. В. Гурылева. – Ульяновск, 2011

2. Рогов Е.И. Практикум школьного психолога : практическое пособие. – М.: Издательство Юрайт, 2021.

3.Склярова Т.В. Общая, возрастная и педагогическая психология: учебник и практикум для вузов / Т. В. Склярова, Н. В. Носкова; под общей редакцией Т. В. Скляровой. – М.: Издательство Юрайт, 2021.

4.Феррои Л.М. Причины возникновения тревожности и ее проявления у детей дошкольного и младшего школьного возраста // Школа здоровья. – 2005. – №3.

5. Щербатых Ю.В. Психология стресса. – М.: Эксмо, 2006.

6. Гурьев В.А. Психогенные уход расстройства у детей и иподростков. Москва. Крон-пресс, 2015.

«Социально-педагогическая деятельность учителя начальных классов»

Рамазанова Н.К.

Павлодарский педагогический университет, г. Павлодар

e-mail: ramazanova82.82@mail.ru

Аңдатпа. Мақала бастауыш сынып мұғалімінің әлеуметтік-педагогикалық қызметінің мазмұнын ашады. Жұмыста негізгі тұжырымдаманың мәні анықталған, бастапқы буын мұғалімінің әлеуметтік-педагогикалық қызметінің компоненттері, принциптері сипатталған. Бастауыш сынып мұғалімінің бастауыш сынып оқушыларының әлеуметтік-жеке құзыреттілігін қалыптастыру бойынша жұмыс кезеңдері ұсынылған.

Түйінді сөздер: бастауыш сынып мұғалімі, әлеуметтік-педагогикалық қызмет, әлеуметтік-жеке құзыреттіліктер.

Аннотация. Статья раскрывает содержание социально-педагогической деятельности учителя начальной школы. В работе определена сущность ключевого понятия, описаны компоненты, принципы социально-педагогической деятельности педагога начального звена. Представлены этапы работы учителя начальных классов по формированию социально-личностной компетенции у младших школьников.

Ключевые слова: учитель начальных классов, социально-педагогическая деятельность, социально-личностные компетенции.

Annotation. The article reveals the content of the socio-pedagogical

activity of an elementary school teacher. The paper defines the essence of the key concept, describes the components, principles of socio-pedagogical activity of the primary level teacher. The stages of the primary school teacher's work on the formation of social and personal competence in younger schoolchildren are presented.

Key words: *primary school teacher, social and pedagogical activity, social and personal competencies.*

Основу деятельности учителя начальных классов составляют взаимоотношения с людьми – младшими школьниками, их родителями, администрацией школы, коллегами.

Учитель начальных классов, осуществляя педагогическую деятельность, не только организует обучение, развитие и воспитание младших школьников, но и создает условия для всестороннего развития детей, полноты восприятия ими социокультурного опыта, накопленного поколениями.

В статье мы рассмотрим одно из направлений педагогической деятельности учителя начальных классов – социально-педагогическое.

Представим некоторые научные взгляды в определении данного понятия.

По мнению М.В. Шакуровой, организация социального воспитания младших поколений необходима для прогресса общества в целом, поэтому учителю важно создать условия социально-педагогической защиты для психического, физического и социального развития человека [1].

М.А. Галагузова определяет под социально-педагогической деятельностью оказание помощи школьнику в процессе социализации, создание условий для его самореализации [2].

На формирование личностных качеств младшего школьника влияет множество факторов: семья, школа, общество. Учитывая современный ритм, развитие технологий во всех сферах жизни человека, актуальной проблемой является формирование у учащихся компетенций по решению социально-значимых проблем, формирование активной гражданской позиции, демократических ценностей, патриотических убеждений и позиции социализации.

Поэтому при планировании работы учителя начальных классов в обязательном порядке в план должен быть включен комплекс мероприятий, направленных на развитие социально-значимых компетенций у младших школьников, что станет залогом их социально-активной личности в будущем.

Организация социально-педагогической работы учителя начальных классов будет включать несколько компонентов:

1. Знание условий социального развития ребенка. Для этого учитель

должен владеть информацией из личного дела учащегося; посетить семью школьника, составив акт обследования жилищно-бытовых условий семьи; организовать наблюдение за характером взаимоотношений в семье и индивидуальные беседы с родителями обучающегося.

2. Включение младшего школьника в активное взаимодействие с социальной средой через привлечение к участию в жизни ученического коллектива, развитие интереса к школьным делам, организация наблюдения за адаптацией в коллективе и индивидуальная работа по преодолению трудностей во взаимоотношениях с социумом. Подключение родителей и по необходимости специалистов.

3. Организация взаимодействия с социальными институтами для формирования активного социального окружения через участие в экскурсиях в музеи, библиотеки, дворцы школьников, кинотеатры, выставки, приглашение на встречи представителей разнообразных, интересных сфер деятельности и прочее.

Для результативности указанной работы необходима системность, регулярность, насыщенность деятельности в данном направлении. То есть учитель начальных классов должен определить необходимые педагогические условия: цель, содержание, методы, формы и средства, которые будут способствовать достижению ожидаемых результатов деятельности.

Современный человек в процессе жизни вступает в контакт с разными условиями, социальными средами: семья, детский сад, школа, профессиональное образовательное учреждение, рабочий коллектив и т.д. В период обучения в начальных классах должна быть заложена основа для формирования и развития у школьников знаний и умений по адаптации к разным условиям, коммуникативных способностей, навыков самопрезентации и др., то есть формирование социально-значимых качеств, необходимых для жизни в социуме.

Кратко представим этапы работы учителя начальных классов:

1. Диагностика. Она позволяет определить причины неудач младших школьников в социальном взаимодействии, уровень сформированности социально-личностных качеств.

На основании результатов диагностики, полученных путем анкетирования, бесед, наблюдения, изучения личности школьника и его ближайшей среды и прочее, учитель анализирует и систематизирует содержание проблемы.

2. Конструирование педагогического процесса, включающее в себя составление плана работы. При этом следует отметить дифференцированность работы учителя начальных классов, так как у

каждого школьника чаще всего свой круг проблем и трудностей, возникающих в процессе социализации в обществе.

3. Организация и осуществление социально-педагогической деятельности. Вовлечение учащихся, их родителей и заинтересованных лиц в активное социальное взаимодействие. Социально-личностное развитие младших школьников как на уроках, так и во внеурочное время.

4. Мониторинг результатов социально-педагогической деятельности. Оценка и отслеживание динамики развития уровня сформированности социально-личностных качеств необходимы для коррекции и внесения изменений в текущий процесс.

Таким образом, социально-педагогическая деятельность в начальной школе широка по своему содержанию, учитель начальных классов выступает и как организатор непосредственной работы с младшими школьниками, так и как посредник - связующее звено с окружающей средой, что в итоге окажет влияние на становление социально-личностных качеств у обучающихся.

Определим основополагающие положения, которыми руководствуется учитель начальных классов при организации социально-педагогической деятельности:

1. Создает педагогическую среду, взаимодействует со всеми социальными институтами, координирует деятельность участников педагогического процесса.

2. Осуществляет личностно-ориентированный подход к каждому участнику педагогического процесса, оказывает необходимую консультативную, методическую, обучающую помощь.

3. Опирается на положительное в воспитании, то есть диагностирует положительные личностные качества и на их основе формирует у младших школьников социально-значимые компетенции.

4. Соблюдает педагогическую этику, такт, развивает педагогическое мастерство, собственную социально-личностную компетенцию для достижения результатов социально-педагогической работы.

Таким образом, социально-педагогическая деятельность учителя начальных классов представляет собой целостный комплекс видов, форм, методов формирования социально-личностной компетенции младших школьников, который обеспечит высокую включенность маленьких граждан Республики Казахстан в активную жизнь государства, позволит развить

личный потенциал и формировать позитивную социализацию.

Литература

1. Шакурова, М.В. Педагогическое сопровождение становления и развития социокультурной идентичности школьников [Текст]: дис. ... докт. пед. наук: 13.00.01/ Шакурова Марина Викторовна. – М., 2007. – 361 с.
2. Галагузова, Ю.Н. Теория и практика системной профессиональной подготовки социальных педагогов [Текст]: дис. ... докт. пед. наук: 13.00.08/ Галагузова Юлия Николаевна. – М., 2001.-373 с.

2 секция:

Социальное и гуманитарное знание в современной парадигме научных исследований.

«Активизация познавательных интересов младших школьников посредством применения икт»²

Абжанова А., Сулейменова Г.А.

Инновационный Евразийский университет, г. Павлодар

Павлодарский педагогический университет, г. Павлодар

² Научный руководитель, к.п.н., профессор ИнЕУ Л.А.Семенова

Андапта: Бұл мақала оқушылардың оқу деңгейін арттыру құралы ретінде информатика сабақтарында мотивацияның дамуын қарастыруға арналған. Жұмыста информатика сабақтарында мотивацияны қалыптастыру әдістері мен әдістеріне баса назар аударылады.

Түйінді сөздер: мотивация, информатика сабағы, танымдық белсенділік.

Аннотация: Данная статья посвящена рассмотрению развития мотивации на уроках информатики как средство повышения уровня обученности учащихся. В работе сделаны акценты на методы и приемы формирования мотивации на уроках информатики.

Ключевые слова: мотивация, урок информатики, познавательная активность.

Abstract: This article is devoted to the development of motivation in computer science lessons as a means of increasing the level of learning of students. The paper focuses on methods and techniques of motivation formation in computer science lessons.

Keywords: motivation, computer science lesson, cognitive activity.

Одним из важнейших направлений образования Республики Казахстан является инновационность образования. Главной целью преподавания информатики в условиях инновационного образования, является задача создать ученику условия для формирования умений и навыков практического использования информационных технологий, творческого осмысления способов компьютерной обработки информации, умения логически мыслить, развитие познавательной активности учащихся.

Формирование учебной мотивации является одной из проблем современной школы. Ее актуальность обусловлена самой учебной деятельностью, обновлением содержания образования, формированием у школьников приемов самостоятельного приобретения знаний, развития активности.

Информатика как учебный предмет обладает такими особенностями развития творческих способностей личности, в основе которых лежат интеллектуальные качества: приспособляемость, оригинальность, пунктуальность, познавательная активность, интеллектуальная смелость, чувство комфорта.

Главной задачей учителя информатики в воспитании растущего человека, способного самостоятельно мыслить, развивать творчества и фантазии у ребенка, в его умениях практически выполнять свои идеи с помощью самых современных технических средств и программных продуктов.

В настоящее время, в период перехода к информационному обществу, важным становится умение оперативно и качественно работать с информацией, привлекая для этого современные средства и методы.

Компьютерные технологии на уроках - мои главные помощники. Компьютер помогает мне сделать уроки более насыщенными, облегчает детям усвоение материала. Это и мультимедийные пособия и интерактивные таблицы электронные приложения к учебникам .

Практически на любом школьном предмете можно применить компьютерные технологии. Важно одно – найти ту грань, которая позволит сделать урок по-настоящему развивающим и познавательным. Использование игровых возможностей компьютера в сочетании с дидактическими возможностями позволяет обеспечить плавный переход к учебной деятельности. Игровые программы способствуют формированию мотивации учения, стимулирует инициативу и творческое мышление. Игра позволяет выйти за рамки определенного учебного предмета, побуждая учащихся к приобретению знаний в смежных областях. С помощью компьютера можно поставить перед ребенком реальную, понятную, вполне достижимую цель: выполнишь правильно задание - откроешь картинку, вставишь правильно все буквы – узнаешь имя сказочного героя. Таким образом, в процессе игры у ребенка возникает положительная мотивация усвоения знаний. Какой бы сложной и скучной не была тема урока, она станет интересна школьнику, если учебный материал на экране представлен в красках, со звуком и другими эффектами.

Ученик в процессе обучения должен стать субъектом учения, т.е. иметь потребность и желание познать учебный материал и применить его на практике.

ИКТ позволяет не только разнообразить обучение детей, но и является помощником учителя. Педагог, может использовать современные информационные технологии как пособие, дидактический материал, вспомогательные средства. Также, педагог может хранить различную информацию (электронный журнал, конспекты уроков, данные об учащихся). Это -делает процесс обучения более простым и доступным для педагога и детей. Использование информационных технологий повышает исследовательскую деятельность учащихся, расширяет возможности самостоятельной деятельности. С использованием ИКТ, роль учителя является второстепенной, он является в некотором роде тьютером , который управляет, направляет на дальнейшую деятельность. При правильном использовании информационных технологий повышается мотивационная деятельность учащихся, образное мышление, стимулируют к самостоятельному анализу.

Эту задачу невозможно выполнить без создания соответствующей мотивации. Собственно говоря, с создания мотивации должно начинаться изучение любого нового материала.

Для повышения мотивации необходимо:

- обеспечить у учеников ощущение продвижения вперед, переживание успеха в деятельности через дифференциацию обучения;
- использовать все возможности учебного материала для того, чтобы заинтересовать учеников, активизировать самостоятельное мышление;
- организовать атмосферу сотрудничества на уроке, взаимопомощь и позитивное отношение к предмету в целом;
- осуществлять индивидуальный подход к каждому ученику, мотивировать, опираясь на его личные мотивы.

И, конечно же, развитие устойчивой мотивации к учению, о которой много говорят и пишут, - на практике достичь довольно сложно.

Многие годы мотивом для изучения информатики, в первую очередь, выступал интерес к компьютеру. Это было чем-то новым и неизвестным, и привлекало внимание детей. Компьютер таил в себе много новых возможностей. Он мог быть другом и помощником, был способен развлечь и связать со всем миром.

Однако с каждым днем для большинства детей компьютер становится чем-то обыденным и, соответственно, у них теряется интерес к предмету «информатика».

Мотивация – это побуждения, вызывающие активность, определяющие направленность личности.

Какие же методы и приемы формирования мотивации на уроках информатики можно применить?

1. Акцент на стимулирующее влияние изучаемого материала:

Встраивайте новый материал в уже имеющуюся систему знаний по вашему предмету и другим дисциплинам — так вы покажите их взаимосвязь и важность отдельного элемента в цельной парадигме.

Акцентируйте внимание на актуальности и новизне учебного материала.

Указывайте на профессиональную направленность учебного материала, показывайте, где и как учащиеся воспользуются полученными знаниями.

2. Техническое, дидактическое обеспечение занятия:

Используйте различные формы представления учебного материала, удивляйте и вызывайте интерес: фото, видео, аудиоматериалы, графики, наглядные пособия, тактильные и ролевые игры и прочее.

Позаботьтесь о том, чтобы каждый учащийся мог работать с вашими материалами.

Помните о необходимости разъяснять цели той или иной учебной деятельности.

Четкая структура занятия позволяет легче систематизировать и усваивать материал, что вызывает большее удовлетворение от занятия.

В заключение хотелось бы сказать о том, что применение активных и интерактивных форм в учебном процессе, повышает эффективность

образовательного процесса, делает обучение более интересным, увлекательным и содержательным.

На мой взгляд, это прекрасный способ реализации личностно-ориентированного подхода в обучении. Учитель вправе выбирать свою технологию и методы работы, но каждый учитель обязан работать во благо развития ребенка.

Литература

1. Ковалёва А. Г. Использование информационно-компьютерных технологий при обучении в начальной школе. М., 2012.
2. Мылова И. Б. «Предметно-ориентированный подход к формированию информационно-технологической компетентности учителя начальной школы» [mhtml:fiie//F](mailto:fiie//F): Публикации.
3. Афанасьева О. В. Использование ИКТ в образовательном процессе. - www.pedsovet.org
4. Захарова Н.И. Внедрение информационных технологий в учебный процесс. -Журнал «Начальная школа» №1, 2015.
5. Молокова Ф.В. Компьютер на уроках обучения грамоте. // Начальная школа.- 2014 . №8. - с. 39-42.

Функции деталей в рассказе А.П. Чехова «дама с собачкой» и одноименной экранизации

Алиахунова Руфина, студентка 2 курса

Руководитель: ст. преп. Шмакова Е.С.

Таразский региональный университет имени М.Х. Дулати

alena-low2008@mail.ru

Аннотация. В исследовании предпринимается попытка сравнить функции деталей в рассказе А.П. Чехова и одноименной экранизации режиссера И. Хейфица. Рассматриваются детали в художественном тексте, их виды, функции, роль в раскрытии персонажа и авторской идеи. Анализируются роль и функции деталей в кинематографе. Проводится сравнительный анализ кадров из фильма и портретного описания в тексте в целях определения точности передачи авторской идеи в экранизации. В выводах констатируется тот факт, что в художественном тексте

художественные детали позволяют читателю представить целостную картину пейзажа, портрета, интерьера, тогда как в кинематографе воображение зрителя ограничено видением режиссера.

Ключевые слова: художественная деталь, экранизация, функции детали, сравнительный анализ, монтажность, кадрирование.

Аңдатпа. Зерттеу А. П. Чеховтың әңгімесіндегі егжей-тегжейлердің функцияларын және режиссер И. Хейфицтің аттас бейімделуін салыстыруға тырысады. Көркем мәтіндегі егжей-тегжейлер, олардың түрлері, функциялары, кейіпкерді және авторлық идеяны ашудағы рөлі. Кинодағы бөлшектердің рөлі мен функциялары талданады. Фильмнің кадрлары мен мәтіндегі портреттік сипаттамаларға салыстырмалы талдау авторлық идеяны фильмге бейімдеуде берудің дәлдігін анықтау мақсатында жүргізіледі. Қорытындыларда көркем мәтінде көркем бөлшектер оқырманға пейзаждың, портреттің, интерьердің тұтас бейнесін ұсынуға мүмкіндік береді, ал кинематографияда көрерменнің қиялы режиссердің көзқарасымен шектеледі.

Түйінді сөздер: көркем деталь, фильмге бейімделу, егжей-тегжейлі функциялар, салыстырмалы талдау, монтаждау, жақтау.

Abstract. The study attempts to compare the functions of the details in the story of A.P. Chekhov and the film adaptation of the same name directed by I. Heifitz. Details in the literary text, their types, functions, role in the disclosure of the character and the author's idea. The role and functions of details in cinematography are analyzed. A comparative analysis of the frames from the film and the portrait description in the text is carried out in order to determine the accuracy of the transmission of the author's idea in the film adaptation. The conclusions state the fact that in a literary text, artistic details allow the reader to present a complete picture of the landscape, portrait, interior, whereas in cinema the viewer's imagination is limited by the director's vision.

Keywords: artistic detail, screening, detail functions, comparative analysis, montage, framing.

Введение. Анализ и интерпретации рассказа А.П. Чехова «Дама с собачкой» посвящено большое количество научно-исследовательских, публицистических, художественных работ. Одной из таких работ является экранизация известного рассказа режиссером И. Хейфницем, в которой режиссер попытался максимально приблизиться к оригинальному тексту. Для такого сближения текста и экранизации служат художественные детали.

Под художественной деталью подразумевается небольшой важный элемент произведения, несущий главную смысловую нагрузку и являющийся сильной позицией в тексте. Деталь способна с помощью незначительного текстового размера передать наибольшее количество информации, с помощью детали одним либо несколькими словами можно извлечь самое

яркое понятие о персонаже (его внешности или психологии), интерьере, обстановке.

Как известно, А.П. Чехов был мастером художественной детали. На сравнительно небольшом по объему тексте, он умело разворачивал конфликты, создавал портреты и интерьеры, показывал глубокий внутренний мир героев.

В своем исследовании мы попытались рассмотреть, как реализуются чеховские детали в экранизации, какие приемы использует режиссер, чтобы передать максимально точно детали.

Актуальность предпринятого исследования обосновывается современными тенденциями к экранизациям художественных произведений. В настоящее время кинематограф стремится экранизировать любой более или менее популярный художественный текст. Но остается открытым вопрос: насколько точно экранизация может передать авторскую идею и какими способами это достигается.

Детали в художественном тексте. В своей статье Лагно К.Г и Каменская И. Б. указывают на ученых, исследовавших функционирование художественной детали в литературном произведении: М.М. Бахтин, Р. Де Богранд, В. Дресслер, Е.С. Добин, Г.Н. Поспелов, В.Е. Хализев, Дж. Хартман, Л.В. Чернец, А.П. Чудаков, М.Н. Эпштейн и др.

Среди писателей, которые профессионально использовали деталь, можно назвать А. Чехова. Литературовед Е.С. Добин утверждает, что у А. Чехова деталь обязана пройти строгий отбор и должна быть помещена на передний план. Сам А. Чехов поддерживал минимизацию подробностей, но в то же время обладал мастерством умелого применения деталей в художественном тексте. При постановке пьес А. Чехов требовал соответствия мелочей в обстановке и одежде с деталями в своих произведениях. Чехов говорил: «Без детали вещь не живёт» [1, с.103].

Проблеме свойств и функции деталей посвящено очень много научных исследований. Так, например, А. Есин рассматривает художественную деталь, как «мельчайшую изобразительную или выразительную художественную подробность: элемент пейзажа или портрета, отдельную вещь, поступок, психологическое движение и т. д.». Художественная деталь увеличивает емкость и выразительность выражения при одновременной экономии языковых средств. Функция детали содержится в том, что «свойства одного явления бросают свет на другое». Кроме того, она «обладает способностью одновременно и характеризовать человека, и выражать авторское отношение к персонажу». [2, с. 4 9] Хорошо подобранная деталь сможет весьма точно передать состояние человека.

Виды деталей и их функции в художественном тексте можно обобщенно представить в следующей таблице (табл. 1):

Таблица 1. Виды и функции деталей в художественном тексте

Виды деталей:	Функции деталей:
Интерьер, пейзаж.	Подчеркивать колорит эпохи, передавать дух времени, социальные особенности. Подчёркивать психологическое состояние героя.
Портрета героя – изображение его внешности.	Характеризовать персонажа, раскрывать особенности его внутреннего мира.
Деталь психологическая.	Создавать у читателя нужное автору впечатление, настроение, ощущение. Способствовать раскрытию системы образов произведения.

Детали в кинематографе. Известный теоретик кинематографа Бела Балаш акцентирует свое внимание на детали, как на одном из основных свойств кинематографа в одном ряду с такими понятиями, как крупный план, монтаж, меняющаяся дистанция, ракурс. Сохраняя достоверность общему эмоциональному настроению произведения, деталь, по суждению исследователя, позволяет режиссеру обращать внимание зрителя, некоторым образом, вынуждая «наши глаза следовать от детали к детали, как предписано его монтажом» и поэтому не просто «показывать фильм, но одновременно и интерпретировать» [3, с. 1].

В кинематографе художественная деталь приобретает другой признак. Деталь в тексте может играть роль маркера, которым обозначается тот или иной персонаж; незачем давать целую портретную характеристику героя, важен основной, характеризующий признак, прочее добавит режиссер и дорисует воображение читателя. В статье «Литература и кино» советский режиссер Михаил Ромм, повествуя об ключевых свойствах кинематографа – монтажности и пластической выразительности, отмечает, что они «в большой мере свойственны и высоким литературным образцам, а, следовательно, мастерство кинодраматурга опирается не только на специфические требования кинематографа, но и на литературные традиции». Для того, дабы деталь можно было перенести из литературного произведения на экран, она должна обладать в первую очередь визуальной выразительностью. [3, с. 2]

Сравнение деталей в художественном тексте и кинематографе. Настоящее исследование посвящено анализу художественных деталей в рассказе А.П. Чехова «Дама с собачкой» и одноименной экранизации режиссера И. Хейфица. В своем исследовании я опираюсь на понимание художественной детали, предложенное А. Есиным [2, с. 49].

Мастерство А.П. Чехова настолько велико, что при помощи небольшого количества деталей перед читателем создается целостная картина и передается точное состояние героев. Режиссер И. Хейфиц трепетно относился к оригинальному тексту, он много размышлял как показать ту или иную сцену, как передать проблематику чеховской прозы.

Очень важное отличие рассказа от фильма заключается в том, что «город С.» превращается в Саратов. Предполагается, что Чехов отказался от

прямого наименования города не просто так. Возможно, под этим подразумевается «серый город», безымянный, один из множества городов русской провинции. Улицы, гостиница, забор – все серое. Еще одним отличием оригинального текста от экранизации является мотив скуки, «ничегонеделания». В тексте он не так силен, как в экранизации, режиссер намеренно акцентирует внимание на мотиве скуки, кадрируя определенные символические детали. Фильм начинается картинками набережной: в море плавает бутылка, неопрятные люди, мужчины, сидящие в павильоне, не знают, чем себя занять.

Знакомство главных героев происходит за обедом: Анна Сергеевна фон Дидериц усаживается за соседний стол, а Дмитрий Дмитриевич Гуров все это время наблюдает за ней. Для того, чтобы показать, что она из порядочного общества, режиссер одевает Анну в прекрасное белоснежное платье, на голове черный берет, руки в белых перчатках. А на безымянном пальце кольцо, свидетельствующее о том, что она замужем. В портрете режиссер в большинстве деталей придерживается оригинального текста (табл. 2)

Таблица 2. Портрет и костюм Анны Сергеевны в рассказе и в фильме

Портрет и костюм Анны в тексте	Портрет и костюм Анны в фильме
<p>«...по набережной прошла молодая дама, невысокого роста блондинка, в берете...»</p> <p>«...по сторонам лица печально висели длинные волосы...»</p>	

«...она из порядочного общества, замужем...»



Сопоставив кадры из фильма и цитаты из текста, описывающие портрет Анны, можем прийти к выводу, что режиссер постарался максимально приблизить портрет актрисы к портрету художественного персонажа. Некоторые детали, такие как кольцо – символ замужества, цвет волос и берет, маленький шпиг – в точности повторяют чеховские детали.

Сцена с пароходом в фильме демонстрируется несколько иначе, чем в оригинале. В рассказе Анна и Гуров гуляют, развлекаются, встречают пароход вместе, а в фильме она уходит от него и спешно идет к пароходу с букетом ромашек в руках. Анна стоит грустно и задумчиво, ожидая своего мужа, но муж не приехал и сразу после этого, герои направляются в комнату.

Примечательно то, что на протяжении всего фильма белый шпиг Анны будто бы передает состояние хозяйки. Например, когда Гуров ведет Анну в номер, нам крупным планом показывают шпига, тот ничего не понимает, его тащат за поводок, а он просто бежит. Так и Анна, подчиняясь страсти, желаниям бежит за Гуровым.

Далее мы можем заметить гастрономическую деталь – Гуров ест арбуз, пока Анна плачет. В конце же в гостинице Гуров пьет чай, а она все также плачет. Однако здесь есть существенная разница: арбуз символизирует холодные чувства, безразличие, равнодушие, а чай олицетворяет теплые чувства, любовь. Всего 2 детали показали историю развития любви Гурова к Анне. Еще одна интересная деталь, Анна плакала и рассказывала о ненавистной замужней жизни не из-за того, что изменила мужу и чувствовала себя виноватой, а потому что боялась стать в глазах Гурова низкой женщиной.

К сожалению, в фильме не раскрываются две интересные детали, которые присутствуют в рассказе: «и кружева на их белье казались ему тогда похожими на чешую» [7, с. 3] «ласковый шорох ее одежды». [7, с. 6] Мы четко можем увидеть, что Гуров по-настоящему влюбился в Анну. Других

женщин он вспоминал только в интимном плане, а воспоминания о ней чисты, он помнит ее взгляд, дыхание и любимое серое платье.

Зато в фильме это раскрывается в других сценах, например, когда на улице Гуров видит белого шпица и бросается за ним вслед, надеясь, что это собачка Анны. Но оказалось это совершенно другая собака. Или же когда Гуров играет на фортепиано в Москве, рядом горит свеча, которая напоминает ему ту самую свечу, горевшую тогда в номере Анны Сергеевны. Режиссёр мастерски сумел показать, что значит для московских людей любовь.

И последняя деталь, добавленная режиссером, которая отсутствует в рассказе – белая перчатка Анны Сергеевны. Она обронила ее, когда уезжала из Ялты. Гуров, подняв перчатку, оставил ее на перроне. Ведь он считал, что все кончено, они больше никогда не встретятся, но тогда все только начиналось.

Вывод. Иосиф Хейфиц очень бережно отнесся к рассказу Чехова. Он постарался передать всю проблематику и суть в фильме, даже добавил несколько новых деталей для этого. Тем не менее следует признать: не все можно передать средствами кинематографа. Потому что в фильме виды и функции деталей ограничены видением режиссера. Если при прочтении мы можем сделать собственные выводы, проанализировать и отрефлексировать их, дав волю воображению, воссоздать образы героев, как нам нравится. То при просмотре фильма наша фантазия ограничивается, потому что режиссер навязывает нам свое видение картины. Есть области, в которых кино бессильно, а книга способна довольно изящно ввести идеи в текст и представить их любознательному читателю.

Литература

1. Е. С. Добин Искусство детали [Текст]: Наблюдения и анализ [О творчестве Гоголя и Чехова] / Е. Добин. - Ленинград: Сов. писатель. Ленингр. отд-ние, 1975. - 192 с.;

2. Есин А. Б. Принципы и приемы анализа литературного произведения. – 2011.

3. Ермилова Н. Б. Художественные пластические детали в пьесе Евгения Еварца «Дракон» и возможности их кинематографического воплощения //Фундаментальные исследования. – 2014. – №. 5-3. – С. 608-611.

4. Лагно К. Г. Понятие и типология художественной детали //Реализация компетентностного подхода в рамках профессионального образования педагога. – 2019. – С. 457-462.

5. Соколова Е. К. Литературный художественный образ и кинообраз //Проблема соотношения и взаимовлияния диссертация... кандидата филолог. наук. – 2013. – Т. 10. – №. 08.

6. Титова А. Д. и др. «Дама с собачкой» АП Чехова и Иосифа Хейфица: выпускная бакалаврская работа по направлению подготовки: 45.03. 01-Филология. – 2017.

7. Чехов А. Дама с собачкой. – Litres, 2022.

8. И. Хейфиц фильм «Дама с собачкой». URL: <https://www.youtube.com/watch?v=qtIzBPAbCyg>

9. Молдагалиева, Е. Ж. Символика художественной детали в создании кинообраза / Е. Ж. Молдагалиева // Нурғалиевские чтения: научное сообщество молодых ученых XXI столетия. Евразийский национальный университет им. Л.Н. Гумилева, 2021. – С. 286-292.

**Основные направления деятельности научно-экспертной группы
ассамблеи народа Казахстана Павлодарской области в укреплении
согласия и консолидации казахстанского общества**

А.С. Аманова

Павлодарский педагогический университет им. А.Х.Марғулана

Аннотация. Мақалада Павлодар облысы Қазақстан халқы Ассамблеясының құрылымдық бөлімшесі – Ғылыми-сараптамалық топтың қызметі көрсетілген. Қарастырылып отырған кезеңнің хронологиялық шеңбері 2022 жылды қамтиды. Автор ғылыми-сараптамалық қаумдастық мүшелерінің қоғамдық жұмыстарының негізгі бағыттарын көрсетіп, оның аясында ҚХА қызметінің қоғамдық келісім мен жалпыұлттық бірлік саласындағы мемлекеттік саясаттың ағымдағы бағыттарында ғылыми-сараптамалық жұмысы қарастырылды.

Аннотация. В статье представлена деятельность структурного подразделения Ассамблеи народа Казахстана Павлодарской области – Научно-экспертной группы. Хронологические рамки рассматриваемого периода охватывают 2022 год. Автором показаны основные направления общественной работы членов научно-экспертного сообщества, в рамках которых осуществлено научно-экспертное сопровождение деятельности АНК по актуальным направлениям государственной политики в сфере общественного согласия и общенационального единства.

Annotation. The article presents the activities of the structural unit of the Assembly of the People of Kazakhstan of the Pavlodar region – a Scientific expert group. The chronological framework of the period under review covers the year 2022. The author shows the main directions of public work of members of the scientific and expert community, within the framework of which scientific and expert support of the activities of the APK on topical areas of state policy in the field of public consent and national unity was carried out.

Түйінді сөздер. Қазақстан халқы Ассамблеясы, ғылыми-сараптамалық топ, тарих, педагогика, саясат.

Ключевые слова. Ассамблея народа Казахстана, научно-экспертная группа, история, педагогика, политика.

Keywords. Assembly of the people of Kazakhstan, scientific and expert group, history, pedagogy, politics.

Каждый из казахстанских регионов может служить образцом общественного согласия и межэтнической дружбы народов. Республика Казахстан предстала перед миром своего рода громадной лабораторией, в которой жизнью испытаны и проверены научные принципы национальной политики в укреплении согласия и консолидации казахстанского общества. На данных принципах основана деятельность научно-экспертного сообщества Ассамблеи народа Казахстана Павлодарской области.

В состав Научно-экспертной группы (далее НЭГ) АНК Павлодарской области входят ученые высших учебных заведений, сотрудники научных и культурно-просветительских центров региона. На современном этапе деятельность НЭГ проходит, главным образом, по двум основным направлениям: научно-аналитическое сопровождение деятельности Ассамблеи народа Казахстана и исследования в рамках деятельности Региональной комиссии по вопросам полной реабилитации жертв политических репрессий.

Спектр вопросов по первому направлению, над которым работает научно-экспертная группа, достаточно обширна. Это историческое направление, направленное на формирование исторического сознания через уроки прошлого, истории этносов региона; политологическое – модернизация политической системы; педагогическое направление включает такие аспекты, как традиции толерантности народа Казахстана, патриотизм, молодежная политика.

В рамках этих направлений члены научно-экспертной группы в течении 2022 года приняли активное участие на разных диалоговых площадках, научных мероприятиях по проблемам межэтнических и межконфессиональных отношений. Сами выступали инициаторами и организаторами круглых столов, семинаров-тренингов, научных конференций, как республиканского, так и международного уровня.

В рамках развития исторического направления ученые приняли участие в мероприятиях различного уровня, целью которых являлось изучение истории межэтнических, межконфессиональных отношений в Казахстане, исследованию истории, культуры и традиций отдельных этносов современного Казахстана.

В марте Г.М. Тохметова приняла участие в работе круглого стола, организованного ОО «Атампын Аманаты» г. Нур-Султан, в качестве представителя от Павлодарской области. В качестве спикеров выступили представители учреждений образования, ведомственных организаций, этнокультурных объединений республики, также ученые России, Татарстана, Мероприятие было связано с историей и культурными ценностями страны,

приведены примеры дружбы народов в годы Второй Мировой войны. Автор ряда трудов по истории депортации Г.М. Тохметова в своем выступлении подчеркнула, что «депортированные народы, прибывшие в Казахстан без средств к существованию, могли выжить благодаря помощи местного населения, своему мужеству и трудолюбию».

В преддверии празднования Дня Республики научно-экспертным сообществом АНК был проведен круглый стол «День Республики – смелый шаг нашей страны к государственности», на котором спикеры, отдельно осветив историю Дня республики, отметили значимость национального праздника. Также в ходе обсуждения были подняты вопросы формирования идеи «Новый Казахстан – Справедливый Казахстан», конституционные реформы, принцип государственной политики – «единство в многообразии».

Члены научно-экспертной группы принимают активное участие в международных проектах, конкурсах, программах. В марте в рамках Международного исследовательского форума «Современный мир: устойчивость и безопасность в регионах Центральной Азии и Большого Алтая» проведен Международный конкурс научных работ и общественно значимых проектов «Гражданская и политическая активность: Межнациональные и межконфессиональные отношения в регионах Центральной Азии и Большого Алтая», организатором которого выступает Фонд Владимира Шаманова «Защитники Отечества» совместно с ведущими вузами Алтайского края: классическим, педагогическим, техническим, медицинским университетами, Алтайским филиалом РАНХиГС, Алтайским государственным институтом культуры, Барнаульским юридическим институтом МВД России, Алтайским государственным гуманитарно-педагогическим университетом имени Василия Шукшина.

В конкурсе приняли участие 58 представителей научного сообщества Казахстана, России, Узбекистана, Таджикистана, Кыргызстана и Азербайджана по 4 номинациям. Из 19 участников в номинации «Роль общественных институтов и образовательных организаций в развитии межнациональных и межконфессиональных отношений в странах Центральной Азии и Большого Алтая» отмечена А.С. Аманова. В представленной на конкурс научной работе «Развитие национальных школ в системе этнокультурного образования и укрепления межнациональных отношений в Казахстане: история и современная деятельность (на примере Школы национального возрождения Павлодарской области)» рассмотрена история развития национальных школ в Казахстане, где приведены сведения из материалов Центрального государственного архива и Архива Президента Республики Казахстан.

6-10 июня 2022 года по инициативе директора Музея памяти Сибири в г. Белостоке, профессора гуманитарных наук Войцеха Слешиньски состоялся визит казахстанской делегации в Польшу. В состав казахстанской делегации вошла заместитель руководителя Государственного архива Павлодарской области, член НЭГ АНК Н.А. Кубик. В музее прошли основные мероприятия,

посвященные созданию Польско-Казахстанской исторической комиссии. Отметим, что Музей памяти Сибири – самый современный польский музей, изучающий историю депортации восточноевропейских сообществ в Сибирь и Казахстан в период с XVII по XX век. В приглашении на инаугурационную встречу, присланном директором В. Слешиньски, отмечалось, что «депортация польского народа в Казахстан является очень важным аспектом польско-казахстанских отношений. Драматическая общность судеб обоих народов сблизила их и оставила неизгладимый след в их коллективной памяти».

Целью Польско-Казахстанской исторической комиссии является проведение научных исследований и определение перспектив долгосрочного сотрудничества в изучении истории депортации. Был подписан акт о создании Польско-Казахстанской комиссии, намечены пути сотрудничества, состоялся обмен архивными документами. Н.А. Кубик в публичной лекции рассказала о составе и содержании документов Государственного архива Павлодарской области, содержащих сведения о депортации польских граждан в Павлодарскую область. За время пребывания в Польше казахстанской делегации был подписан меморандум о сотрудничестве с Музеем памяти Сибири, достигнута договоренность с Подляским воеводским управлением по поиску сведений о погибших в годы Второй мировой войны солдатах и увековечиванию их памяти, определены планы совместной научной работы по изданию архивных документов, а главное: установлены теплые дружеские связи с представителями польской научной интеллигенции, открывающие широкие перспективы для дальнейших научных исследований.

По результатам исследований в рамках деятельности НЭГ АНК учеными опубликованы доклады в материалах научно-практических конференций. Преподаватели Павлодарского педагогического университета опубликовали ряд статей в научном журнале Педагогический вестник Казахстана: К.Канафин, А.Молдакимова (Integration Initiatives of the First President – Leader of the Nation N. Nazarbayev (Интеграционные инициативы Первого Президента)), Г.М.Тохметова, Г.Ж.Курмангазина (О репатриации депортированных поляков в послевоенный период в СССР). Также опубликован, размещенный в РИНЦ (Российский индекс научного цитирования), сборник научных трудов «Пограничный город России: археология, история архитектуры и фортификации, этнология», где А.С. Аманова являясь автором статьи «Исторический анализ государственной политики Республики Казахстан в области регулирования межнациональных отношений», вошла в состав редакционной коллегии данного издания.

Изучение исторического значения казахстанского опыта в решении национального вопроса заключается в дальнейшем исследовании казахстанской модели межэтнического и межконфессионального согласия – принципиально нового типа межнациональных отношений. Будучи огромным завоеванием, не только казахстанского народа, но и всего

прогрессивного человечества, казахстанский опыт служит ориентиром для народов всего мира в определении путей дальнейшего совершенствования дела построения справедливого, многонационального общества, укрепления подлинной дружбы и сотрудничества между странами.

Педагогическое направление деятельности научно-экспертной группы тесно связано со студенческой молодежью, т.к. основной состав НЭГ представлен преподавателями ВУЗов. Существенной частью педагогического воспитания является формирование у молодого поколения чувств патриотизма и культуры межнациональных отношений. Представители научно-экспертной группы, следуя задачам деятельности НЭГ, приняли участие в мероприятиях, цель которых – воспитание у молодежи устойчивой гражданской позиции и патриотического отношения к Родине, родному краю.

В рамках празднования Дня Благодарности Республики Казахстан в Доме Дружбы прошла неделя «Истории и философии Дня Благодарности» для учащихся школ города Павлодара. Главная идея заключалась в том, чтобы дать подрастающему поколению представление о значении праздника «День Благодарности» и расширить представления о ценности взаимоуважения, благодарности и признательности, развивать вежливое отношение, воспитывать тактичность и доброжелательность. В качестве спикеров приняли участие члены НЭГ, среди них С.К. Жетписбаев, А.С. Аманова, Г.М. Тохметова, Б.Н. Абдрахманов, А.С. Молдакимова, Р.Е. Игибаева. В рамках проекта ежедневно менялся состав спикеров и учащихся школ. В качестве спикеров выступали члены научно-экспертной группы и председатели этнокультурных объединений, которые рассказали о процессе формирования полиэтничного состава населения страны, в том числе нашего региона. Всего в мероприятиях приняли участие около 200 учащихся школ.

Также 1 марта 2022 года в стенах Павлодарского педагогического университета проведен цикл публичных лекций на тему «Безмерно благодарен», приуроченный ко Дню Благодарности, для обучающихся вуза. Лекторы – А.Е. Каримова, Б.Н. Абдрахманов, А.С. Аманова, Г.М. Тохметова, А.М. Садыкова. По итогам лекции инициирована дискуссия, также проведена акция «Алғыс айтамын», в рамках которой все участники имели возможность выразить благодарность друг-другу.

Отдельно отметим, что под руководством Г.М.Тохметовой обучающаяся Павлодарского педагогического университета А.Умирова заняла 1 место по итогам Регионального (Казахстан, Киргизия, Таджикистан, Монголия) конкурса дидактических и методических разработок «Многоязычие и поликультурное образование – путь к мирному и устойчивому развитию» в номинации «Методическая разработка внеклассного мероприятия в условиях программы многоязычного и поликультурного образования», организованного Центральноазиатской образовательной программой ВКНМ ОБСЕ в сотрудничестве с Институтом

повышения квалификации педагогических работников по г. Алматы, ФАО НЦПК «Орлеу» (Казахстан); Городским научно-методическим центром новых технологий в образовании Управления образования г. Алматы (Казахстан); Республиканским институтом повышения квалификации и переподготовки педагогических работников при Министерстве образования и науки Кыргызской Республики; Центром социальной интеграции (Кыргызстан); Институтом образования при Министерстве образования Монголии; Академией образования Таджикистана. Данный конкурс направлен на обобщение и распространение передовой практики многоязычного и поликультурного образования; развитие творческой деятельности и профессионального мастерства педагогов.

В апреле А.А. Акишев выступил спикером на панельной секции XXX сессии Ассамблеи народа Казахстана в г. Нур-Султан с докладом на тему «Формирование национального единства как приоритет социальной миссии ВУЗа (опыт НАО «Торайгыров университет»)».

В преддверии Дня единства народа Казахстана в рамках недели «Бір Ел – Бір тарих» – «Одна Страна – одна история», организованной КГУ «Қоғамдық келісім», члены НЭГ Б.Н. Абдрахманов, А.С. Аманова, С.К. Жетписбаев, А.С. Молдакимова, А.М. Турлыбекова, А.М. Садыкова встретились со обучающимися колледжей обласного центра. В ходе встреч обсуждены вопросы на темы истории и культуры народа Казахстана, толерантности, взаимного сотрудничества в обществе, о единстве страны.

В мае организована диалоговая площадка «Бір шаңырақ астында: Жаңа Қазақстан» с участием членов НЭГ, руководителей ЭКО, молодежного крыла АНК Павлодарской области и студентами Павлодарского педагогического университета.

Активная международная деятельность членов научно-экспертной группы продолжена в развитии педагогического направления. В мае-июне месяце 2022 года доцент образовательной программы «История» Павлодарского педагогического университета, член НЭГ А.М. Садыкова в рамках международной грантовой программы академической мобильности профессорско-преподавательского состава Европейского Союза Erasmus+ посетила Жешувский университет Республики Польша. Преподавателем прочитаны лекции для обучающихся программ бакалавриата и магистратуры специальности «История» на английском языке. В ходе лекции затронуты проблемы взаимоотношений государства и религии в советский и постсоветский периоды, актуальные вопросы устойчивого развития современного Казахстана, в том числе о роли и направлениях деятельности Ассамблеи народа Казахстана (на примере Павлодарской области).

Подводя итоги годовой деятельности в развитии педагогического направления НЭГ отметим, что дальнейшее социально-экономическое, политическое и культурное развитие общества и государства в целом зависит от того, какие интересы, взгляды, ценности преобладают в молодежной среде. Ведь молодое поколение принимает активное участие в происходящих

в стране социальных процессах, а влияние молодежи на общественно-политическую ситуацию с каждым годом возрастает. Взгляды молодежи на этническое развитие, понимание и ассимиляцию этого процесса окажут влияние на дальнейшее восстановление и развитие национальных культур и межэтнических отношений.

Как известно, в последние годы глава государства К-Ж.Токаев осуществил целый ряд общественно-политических инициатив, которые призваны перезагрузить политическую систему страны, укрепив демократию. В данном контексте отметим, что политологическое направление деятельности научно-экспертного сообщества Ассамблеи народа Казахстана Павлодарской области связано с гражданской позицией каждого члена НЭГ.

В апреле записаны видеоролики с участием Б.Н. Абдрахманова, А.А. Акишева, К.К. Канафина, А.С. Амановой, А.А. Фаурат на темы национального единства страны, формирования казахстанской идентичности и развития общечеловеческих ценностей, с целью размещения на платформе «Қоғамдық келісім» и социальных сетях. Членами НЭГ Б.Н. Абдрахмановым, А.А. Акишевым, А.С. Амановой, С.К. Жетписбаевым, К.К. Канафиным, А.Е. Каримовой, А.М. Садыковой опубликованы отклики на платформе «Қоғамдық келісім», в социальных сетях с анализом выступления, послания Главы государства, событий в стране на постоянной основе. Ряд откликов членов были опубликованы на страницах областных периодических изданий («Звезда Прииртышья», «Сарыарқа самалы»).

Члены НЭГ приняли активное участие в информационно-разъяснительной работе в качестве экспертов регионального штаба общественной поддержки референдума. Провели разъяснительную работу на предприятиях, в организациях образования, студенческих общежитиях, колледжах, с выездом в районы и поселки области для встреч с активом и населением.

В мае в Доме дружбы прошел ряд встреч членов регионального штаба общественной поддержки референдума с председателями и представителями этнокультурных объединений Павлодарской области, где спикером являлся к.и.н., доцент К.К. Канафин. В мае К.К. Канафин принял участие в программе «Жаңа Қазақстан» на телеканале «Ertis», тема была посвящена обсуждению референдума по внесению поправок в Конституцию. 3 июня на телеканале «Ertis» состоялся брифинг на тему «Референдум-2022: перемены в наших руках», в котором приняли участие члены НЭГ К.К. Канафин, А.Е. Каримова, Б. Кудайбергеноулы.

В сентябре в редакции областной газеты «Сарыарқа самалы» дала интервью А.С. Аманова («Келешек кепілі – бәсекеге қабілеттілік»). В ходе беседы преподаватель осветил вопросы среднего и высшего образования, которые были затронуты 1 сентября 2022 года в Послании Президента страны народу Казахстана.

Таким образом, члены НЭГ принимают участие в информационно-пропагандистских группах в целях разъяснения государственных программ в сфере этнополитики и межэтнических отношений, в мероприятиях, проводимых АНК и РГУ «Қоғамдық келісім» при Администрации Президента РК, в республиканских семинар-тренингах, заседаниях Ассоциации кафедр АНК, расширенных заседаниях республиканского НЭС, республиканских и областных сессиях АНК. Подводя итоги, можно сказать, что научно-экспертной группой АНК Павлодарской области накоплен большой опыт работы по гармонизации межэтнических отношений.

Социальное доверие в современном казахстанском обществе

Абдикакимов М. Т.

НАО Университет Шакарима, РК, г.Семей, 071412

E-mail: muhtar.abdikakim@mail.ru

В данной статье представлен теоретический и эмпирический анализ социального доверия. Показано, что доверие является следствием формирования свойств общества, которое зависит от экономических условий в обществе и от их центральных институтов, всей системы установок и ценностей. В статье подчеркивается тесная связь между понятием доверия и категорией риска.

В качестве эмпирических данных берет в основу данные исследовательской базы проекта «Всемирного исследования ценностей» по Казахстану. «Всемирное исследование ценностей» является всемирным научно-исследовательским проектом, который исследует ценности людей, как они меняются с течением времени, и какое влияние оказывают на социально - политическую жизнь общества.

Ключевые слова: социальное доверие, социальный капитал, недоверие, взаимодействие, глобализация, установки, экономическое поведение, риск.

Бұл мақалада әлеуметтік сенімнің теориялық және эмпирикалық талдауы келтірілген. Сенім қоғамдағы орталық институттарға, экономикалық жағдайларға, көзқарастар мен құндылықтардың бүкіл жүйесіне байланысты қалыптақан қоғамның қасиеттерінің салдары болып табылады.

Бұл мақалада автор эмпирикалық деректер ретінде «Дүниежүзілік құндылықтарды зерттеу» жобасының зерттеу базасын Қазақстан бойынша деректерін негізге алып отырғанын ерекше атап өткен жөн. «Дүниежүзілік құндылықтарды зерттеу» - бұл адамдардың құндылықтарын, олардың уақыт өте келе қалай өзгеретінін, қоғамның әлеуметтік - саяси өміріне қалай әсер ететінін зерттейтін дүниежүзілік ғылыми-зерттеу жобасы.

Түйін сөздер: әлеуметтік сенім, әлеуметтік капитал, сенімсіздік, өзара әрекеттесу, жаһандану, көзқарастар, экономикалық мінез-құлық, тәуекел.

This article presents a theoretical and empirical analysis of social trust. It is shown that trust is a consequence of the formation of the features of society, which depends on the economic conditions in society and on their central institutions, the entire system of attitudes and values.

It should be especially noted that in this article the author takes the empirical data from the research base of the World Values Survey project for Kazakhstan. The World Values Survey is a worldwide research project that explores people's values, how they change over time, and what impact they have on the socio-political life of society.

Key words: social trust, social capital, mistrust, interaction, globalization, attitudes, economic behavior, risk.

Доверие является важнейшим социокультурным, социально-экономическим феноменом, оказывающее сильное влияние на эффективность процессов межличностного, межинституционального взаимодействия и совместной деятельности общества.

Интерес к доверию на сегодняшний день ярко прослеживается в академическом мире социологии, экономики, психологии, политической теории философии и антропологии (*Уоррен 1999; Штомпка 1996,2000; Патнэм 1993,2000; и т.д.*). Но не зависимо от этого термин «доверие» можно отнести к не устоявшимся терминам. Он по-прежнему сохраняет многозначность, что проявляется в попытках его определить целым рядом исследователей. Так, например, Никлас Луман (1979) в книге «Доверие и власть» отметил, что доверие становится необходимым условием общественного развития в силу нарастания неуверенности людей в будущем, которой связана с увеличением сложности и непрозрачности современных обществ. Поэтому феномен доверия выступает основой функциональности и консолидации современного общества (Зиммель, Луман) [1].

Ф. Фукуяма в своей известной работе определяет доверие как один из главных факторов, обуславливающих экономический рост общества. Доверие, по его мнению, - «это возникающее у членов сообщества ожидание того, что другие его члены будут вести себя более или менее предсказуемо, честно и с вниманием к нуждам окружающих, в согласии с некоторыми общими нормами» [2].

По определению, выдающегося российского социального психолога, профессора П.Н.Шихирева доверие, является важнейшей частью человеческих отношений, значение которой невозможно переоценить в социально-психологическом плане. В последние годы стало очевидным, что его роль настолько велика, что оно приобрело статус «социального капитала», то есть средства, обеспечивающего существование и развитие общества [3].

В социологии доверие рассматривается как базовая характеристика межличностных отношений и как социальный ресурс индивида [4]. Доверие, возникающее в процессе общения между людьми в любой форме взаимодействия, обладает ресурсным потенциалом, позитивно влияющим на социально-психологическое и моральное самочувствие взаимодействующих сторон. Доверие возникает тогда, когда в обществе уровень социальной безопасности будет на высоком уровне [5].

Понятие доверия самым непосредственным образом связано с категорией риска. Доверять, значит, действовать так, как если бы риска не было, «поставить риск в скобки».

К факторам, которые делают риск субъективно более ощутимым, относятся:

- большая чувствительность к угрозам и опасностям (исчезновение магических и религиозных оправданий и рационализация);

- большая осведомленность об угрозах (увеличение уровня информированности);

- повышенный интерес к автономным электронным системам современного мира, который представляет собой довольно сложную структуру связанной с технологическими развитиями.

Использование электронных систем в повседневной жизни, чьи принципы работы непрозрачны для обычных людей, но от чьей надежности зависит их повседневная жизнь (транспорт, телекоммуникации, финансовые рынки, ядерные производства и т.п.) делает фактор риск вполне уместным. Но, с одной стороны можно полагать, что развитие современных обществ, выраженное в абстрактных системах современности (*информация, денежные системы*), создало относительно более безопасные (*чем в любом из досовременных обществ*) обширные сферы для непрерывного течения повседневной жизни. Однако, по словам Э. Гидденса, подобный процесс – «палка о двух концах» [6]. Диагностируя «синдром риска» общества позднего модернити, он обращается к таким его симптомам, как изменение профиля и некалькулируемость риска, появление новых сред риска, результирующихся в повышенной рискогенности социума, падении онтологического доверия. Это все – результат процессов глобализации и детрадиционализации свойственных современному обществу.

Тем самым по идеям Э.Гидденса можно полагать, что всякое социальное действие – рискогенно и с высоким развитием обществ оно увеличивается. Пассивность, бездействие или решение об отказе осуществить действие также является социальным «действием», которое может быть не менее рискогенно. Потому Э.Гидденс полагает, что доверие должно пониматься в сочетании с риском, где риск становится результатом решений и деятельности индивида. Социальное действие возникает в результате принятия решения, которое основывается на доверии (*trust*) к социальной системе. В противном случае отсутствие предсказуемости действия и отсутствие доверия разрушает основу для социального взаимодействия [7].

Повышение риска коррелируется с недоверием. Как правило, недоверие выражается жертвами обмана, преступлений и насилия. Согласно этой точке зрения, социальное доверие является продуктом жизненного опыта; то есть индивид, находящийся в благоприятных социальных и материальных условиях жизни, чаще будет доверять, чем тот, кто страдает от бедности, безработицы, дискриминации, эксплуатации и социальной изоляции.

Так, например, Р. Инглехарт [8] и Р. Патнэм (Putnam 2000: 332-5) подчеркивают тесную связь между социальным доверием, счастьем, благополучием и другими показателями «здоровья общества». Такая интерпретация доверия соответствует так же идеям О. Паттерсона (1999:187-191), где он утверждает, что *«беспокойство и неуверенность, безусловно, являются самым сильным инструментом, повышающим недоверие»* (1999: 190) [9].

Для нашего исследования актуальными являются идеи Р. Инглхарта которые взаимосвязаны с выше указанными идеями, рассматривающего уровень доверия во взаимодействиях с уровнем экономического развития страны. Р. Инглхарт предположил, что ключевое значение здесь играет степень экономической и физической защищённости в период формирования ценностей [10] Именно в развитом и защищённом обществе люди могут формировать большую уровень доверия.

Можно предполагать примерные положений к исследованию: *Имеются различия в критериях доверия и недоверия в отношении трех категорий людей: 1-я - незнакомый человек, 2-я – знакомый человек, 3-я – близкий человек. Количество критериев недоверия по мере усиления близости и степени знакомства с партнером будет снижаться, а количество критериев доверия - расти.*

Доверительное отношение к людям, о которых индивид не имеет никакой априорной информации, или доверие к людям вообще в англоязычной специализированной литературе описывается как название генерализованного (или обобщенного) доверия. Это вопрос об отношении к людям, с которыми респондент лично не знаком и о которых он ничего не знает. В этом направлении одними из первых признанных инструментов выступали методики М. Розенберга, Дж. Роттера и др. (Rosenberg, 1957; 1991; Rotter, 1967). Один из вопросов методики Розенберга, опубликованной в 1957г., приобрел наибольшую популярность и в настоящее время широко используется научным сообществом. Этот вопрос звучит следующим образом: *«Считаете ли Вы, что большинству людей можно доверять, или следует быть более осторожным, когда имеешь дело с ними?»* («Generally speaking, would you say that most people can be trusted or that you can't be too careful in dealing with people?») [11]. Он неоднократно использовался в крупнейших международных сравнительных опросах, во всемирных и европейских исследованиях ценностей, проводящийся с начала 1980-х гг. с интервалом примерно в 10 лет по стандартизованному инструментарию The European Value Survey (EVS), The World Value Survey (WVS). Согласно

данным WVS (в 2011-12 году в шестую волну проекта WVS был включен Казахстан), современный Казахстан, пережившая череду быстрых и болезненных общественных трансформаций, демонстрирует меньший уровень обобщенного доверия: как мы видим по таблице -1(все таблицы разделены на два показателя в зависимости от 6 и 7 волн исследования), вне зависимости от поколения только 22,8% казахстанцев считают, что «большинству людей можно доверять». Между тем по данным последующих волн исследования показатели снижаются [12]. По показателю уровня доверия Казахстан находится на равне с другими странами посткоммунистического блока и по мнению западных аналитиков, дефицит доверия обусловлен посткоммунистической ментальностью и травматичным социальным опытом радикальных преобразований [13].

Таблица 1- Уровень доверия респондентов к людям

World Values Survey Wave 6: 2010-2014				
Большинству людей можно доверять				
	общее количество	Возраст		
		До 29	30-49	50 и более
Большинству людей можно доверять	38,3	37,4	38,6	38,9
Нужно быть очень осторожным	61,7	62,6	61,4	61,1
(N)	1500	475	606	420
World Values Survey Wave 7: 2017-2020				
	общее количество	Возраст		
		До 29	30-49	50 и более
Большинству людей можно доверять	22,8	23,4	22,4	23
Нужно быть очень осторожным	72,6	70,1	74,1	72,5
Затрудняюсь ответить	2,4	3,9	1,5	2,4
Нет ответа	2,2	2,6	2	2,1
(N)	1276	308	594	374

[12]

В целом данная таблица показывает, что уровень межличного доверия в обществе невысок. Как следствие, скорее происходит замыкание на «ближнем круге» ограниченном родственниками. В итоге это приводит к тому, что люди могут доверять только самому «ближнему кругу» - семье и, возможно, коллегам по работе (таблица-2).

Таблица 2- Уровень доверия респондентов к близким родственникам

World Values Survey Wave 6: 2010-2014				
Насколько вы доверяете: своей семье				
	общее количество	Возраст		
		До 29	30-49	50 и более

Доверяйте полностью	93,2	92,5	94,5	92
В некоторой степени доверяете	5,4	7,1	3,7	5,9
Не очень доверяете	0,8	0,4	0,6	1,6
Не доверяйте вообще	0,6	0	1,2	0,5
(N)	1500	475	606	420
World Values Survey Wave 7: 2017-2020				
	общее количество	Возраст		
		До 29	30-49	50 и более
Доверяйте полностью	88,5	89,6	87,9	88,5
В некоторой степени доверяете	8,8	8,8	9,3	8
Не очень доверяете	1,9	1	1,9	2,7
Не доверяйте вообще	0,8	0,6	1	0,5
Затрудняюсь ответить	0,1	0	0	0,3
(N)	1276	308	594	374

[12]

Можно сделать вывод, что респонденты в отношениях с не близкими людьми ведут себя осторожно, испытывают чувство тревожности, недоверия. Скорее всего, здесь так же роль играет чувства безопасности, которые упоминалось в работах Паттерсона, где утверждается что «недоверие вызывается беспокойством и отсутствием чувства безопасности» (Patterson, 1999). Более высокий показатель доверие среди людей с высоким уровнем удовлетворенности работой и жизнью (Whiteley, 1999), а также более высокого материального благосостояния (Banfield, 1967).

Таким образом, мы предполагаем, что:

В казахстанском обществе вне зависимости от возраста и социализации существует дефицит доверия, которое, скорее всего, обусловлен посткоммунистической ментальностью и травматичным социальным опытом радикальных преобразований. Социальный источник недоверия, на наш взгляд, связан с механизмом образования социальных групп, предполагающий различные способы групповой самоидентификации и отграничения от других групп. Сам переходный период, сопровождающийся серией социальных, экономических и политических кризисов, способствовал большей индивидуализации и изоляции индивидов, что также негативно сказывается на уровне социального доверия. Эти особенности в жизни постсоветских стран схожи с теми, которые Р. Патнэм указывал в отношении США второй половины XX в. [14]. Имеются различия в критериях доверия и недоверия так же вне зависимости от возраста и социализации в отношении трех категорий людей: 1-я - незнакомый человек, 2-я – знакомый человек, 3-я – близкий человек. Количество критериев недоверия по мере усиления близости и степени знакомства с партнером будет снижаться, а количество критериев доверия - расти.

Литература

1. Luhman N. Trust and power. Chichester: Wiley. 1979; Simmel G. The philosophy of money/edt. by Frisby D. London: Routledge, 1990. p. 40-500.
2. Фукуяма, Ф. Доверие: социальные добродетели и путь к процветанию / Ф. Фукуяма. – М. : АСТ, 2004. – 730 с., с. 52.
3. Шихирев П.Н. Природа социального капитала: социально-психологический подход // Общественные науки и современность. 2003. № 2. С. 17–31.
4. Щанина Е.В., Корж Н.В. Социальное доверие людей пожилого возраста в современном российском обществе // Общественные науки. Социология. № 3 (35), 2015. С-98.
5. Абдикерова Г.О. Социальный капитал: основные концепции и стратегии // Вестник. Серия психологии и социологии. №4 (63). 2017. (The Journal of Psychology & Sociology. Al-Farabi Kazakh National University, №4 (63). 2017).
6. Giddens, Anthony (1990), The Consequences of Modernity, Cambridge Polity Press, Cambridge, pp: 63-64.
7. Anthony Giddens, Modernity and Self-Identity: Self and Society in the Late Modern Age, Stanford, CA: Stanford University Press, 1991, pp. 187-201.
8. Ronald F. Inglehart and Pippa Norris. The Four Horsemen of the Apocalypse: Understanding Human Security. The 2011 Johan Skytte Prize Lecture. Scandinavian Political Studies © 2012 Nordic Political Science Association. ISSN 0080–6757 Doi: 10.1111/j.1467-9477.2011.00281.x © 2012 The Author(s). pp: 91.p-87.
9. Patterson, Orlando (1999) ‘Liberty against the democratic state: on the historical and contemporary sources of American distrust’, in Mark E. Warren (ed.) Democracy and Trust, Cambridge: Cambridge University Press.
10. Inglehart R. Modernization, Cultural Change, and the Persistence of Cultural Values // American Sociological Review. 2000. Vol. 65. P. 19–51.
11. Avner Ben-Ner, Freyr Halldorsson. «Measuring Trust: Which Measure Can Be Trusted?» / RePEc search, January, 2006. <https://www.researchgate.net/publication/5100586>
12. Сайт проекта «Всемирного исследования ценностей». [Электронный ресурс]. URL: <http://www.worldvaluessurvey.org/WVSONline.jsp>. (дата обращения: 08.01.2018.)
13. Инглхарт Р., Вельцель К. Модернизация, культурные изменения и демократия: последовательность человеческого развития. М.: Новое издательство, 2011: 111
14. «Who trusts? The origins of social trust in seven societies»- Jan Delhey, Kenneth Newton // European societies, 2003, Taylor & Francis Ltd, P-94.

Сулейменова А.К., PhD докторы
Райхерт А.К., Педагогика және психология магистрі
Павлодар педагогикалық университеті, Павлодар қ.
Suleimenova1978@bk.ru

***Аңдатпа.** Мақалада қазақ халқының гендерлік ерекшеліктері туралы қарастырылған. Азия және Шығыс елдерінде, тарихқа сәйкес, үнемі табиғат күштерімен, ұзақ уақыт бойы жер үшін күрестер ерлікті, күшті, төзімділікті қажет ететіні ерлердің басты орында болуына айғақ бола алады. Сондықтан да, батыр-ер, табыскер ер, асырайтын ердің маңызы жоғары. Әйелдер болмашы рольде – ер адамға қызмет ету, оның ұрпағын жалғастыруға міндетті деп саналған, бұл қазіргі адамзаттың даму кезеңінде де өзіндік із қалдырды: түркі халықтарында 3 компонентті есімдерде - бала әкесінің фамилиясында, 2 компонентті есімдерде де әкесінің атымен аталып жүр.*

***Түйін сөздер:** мәдениет, вокативтер, гендерлік стереотип, аспект, аталым, коммуникант*

***Аннотация.** В статье рассмотрены гендерные особенности казахского народа. Как уже говорилось выше в странах Азии и Востока, согласно истории, постоянная борьба за землю с силами природы, длительная борьба за землю, требует мужества, силы, выносливости, может свидетельствовать о том, что мужчины на первом месте. Поэтому большое значение имеет мужчина-герой, мужчина-доходник, мужчина-кормилец. Женщины обязаны в незначительной роли-служить мужчине, продолжать его потомство, что оставляло отпечаток и на этапе развития современного человечества: ребенок появляется в отцовской фамилии, отчестве.*

***Ключевые слова:** культура, вокативы, гендерный стереотип, аспект, номинация, коммуникант*

Тілімізде жалқы есімдердің орнына жүретін не олардың эквиваленттері болып табылатын қаратпа сөз формалары немесе атауыш вокативтер бар. Олар өте күрделі коммуникативтік құрылым ретінде көрінеді. Қаратпа сөздің кез келген формасы коммуниканттардың әлеуметтік меншіктеріне, қарым-қатынас жағдаятына, өзара қатынастарына және туыстық дәрежесіне, сондай-ақ адресат пен адресанттың жас ерекшеліктеріне қатысты жүзеге асады. Мұнда, көптеген басқа мәдениеттердегі секілді биологиялық-жыныстық нақтылықтан туындайтын гендерлік стереотиптер маңызды роль атқарады, аталған мәдениеттер шеңберінде әйел/ер адамдардың биологиялық белгілері, әлеуметтік рөлдері, психикасы мен мінез-құлық ерекшеліктерінің жиынтығын бейнелейді.

Гендерлік стереотиптерге сәйкес ер адамдар басты рөлде болады: экономикада, саясатта, ғылымда ғасырлар бойы ерлер жоғарғы мансаптарда. Сонда, адамның мінезі оның жынысына қатысты анық дифференциалданып, оған белгілі бір әлеуметтік рөл, мінез үлгісін және т.б. қалыптастырады. Қазіргі кезде осыған байланысты гуманитарлық ғылымдарда адамның жыныстық меншіктігінің әлеуметтік-мәдени аспектісін көрсету мақсатымен «гендер» термині қолданылады. Олай болса, әлеуметтанушы Н. Смелзер былай деп түсіндіреді: «Гендер белгілі бір әлеуметтік рөлдерді атқару кезінде жыныстар арасында болатын айырмашылықтарды, өз кезегінде, кез келген жынысқа меншіктілігіне тәуелді физикалық және психологиялық даму ерекшеліктеріне сәйкес сипаттайды. Гендерлік аспектіде ерлер мен әйелдер белгілі бір мәртебесі, қызығушылығы, қажеттіліктері мен әлеуметтік бағытта стратегиялары бар әлеуметтік жеке тұлғалар ретінде қарастырылады» [1, 303б.].

Гендерлік позицияда қоғамдық қатынастардың дамуына талдау жасау шын мәнісінде, өзіндік қызығушылықтары және ерекшеліктерімен ұйымдасқан әлеуметтік топ ретінде – ерлер мен әйелдердің рөлдері мен атқаратын қызметтерін, әлеуметтік айырмашылықтарын ажырату болып табылады. Аталған ұғым негізінде «...ерлер мен әйелдер туралы биологиялық тірі ағзалар ретінде ұйғарылған не «қорғау мен соғысу», немесе «бала туу мен бағу» деген көпғасырлық түсінікті жеңу мүмкін болды. Жыныстар арқылы жоғары әлеуметтік қызмет, мәртебе, белгілі бір сипаттағы стереотиптер мойындалды» [2].

Стереотиптер деп тұрақты, үнемі қайталанатын мінез-құлық формаларын түсіну керек. Ол өзіндік бір мінез-құлық, қалып, дайын түр, үлгі.

Азия және Шығыс елдерінде жоғарыда айтылғандай, тарихқа сәйкес, үнемі табиғат күштерімен, ұзақ уақыт бойы жер үшін күрестер ерлікті, күшті, төзімділікті қажет ететіні ерлердің басты орында болуына айғақ бола алады. Сондықтан да, батыр-ер, табыскер ер, асырайтын ердің маңызы жоғары. Әйелдер болмашы рольде – ер адамға қызмет ету, оның ұрпағын жалғастыруға міндетті, бұл қазіргі адамзаттың даму кезеңінде де із қалдырды: бала әкесінің фамилиясында, әкесінің атымен көрінеді. Мұсылман отбасыларында әкесінің ұрпағы мен ісін, әйелі мен балаларына фамилиясын жалғастырушы ер баланың дүниеге келуін қошемет тұтады.

Әйел алу - күйеуге шығу қатынасында ер адамның жетекші рөлі байқалады. Сонымен, ер адам әйел адамды өзіне алады, отбасына кіргізеді, ал әйел мәңгілікке өз ата-анасының үйінен ғана емес, ұрпағынан кетеді, яғни шығады (сал. орыс тілінде *жениться/взять жену, выйти замуж*, яғни за предлогы *артында, сыртында, ар жағында* дегенді білдіріп, аталған жағдайда ер адамның *ар жағында* деген мағынаға ие).

Азия, Шығыс және Қазақстан халықтары сипаттамасының ерекшелігі әйел мен ер адамдар әдебінде қатал сақталған үлкендерге құрмет болып табылады. «Ата-ананы құрметтеу мұсылмандардың адамгершілік

құндылықтары жүйесінің жоғары деңгейінде және еуропа халықтарында бұл әлсіз көрінеді» [3].

«Егер еуропалықтар үшін некелі болған балаларымен бірге тұру сирек кездесетін құбылыс, қазіргі жағдайларда тіпті де ұнамсыз болса, ал қазақ отбасында барлығы керісінше. Некелі отбасылар үшін ата-анасын құрметтеу міндетті түрде бірінші кезекте болуы тиіс. Ата-анасы қайтыс болғаннан кейін ата-анасының шаңырағын сатуға құқылары болмайды, ұрпақтан ұрпаққа үй ішінің ерекше құрметтейтін нәрселерін сақтаған: домбыра, қамшы және т.б. заттар» деп дұрыс айтылған.

Халқымыздың әдеп сақтауында ерлер мен әйелдер қатынасында өзіндік ерекшеліктер бар. Әсіресе, әйел адамның мінез-құлқына ерекше көңіл бөлінеді. Әйелдердің (әсіресе тұрмыс құрған) сөйлеу мәнері мен сөз еркінділігіндегі артықшылықтар ұят және әдепсіз деп саналады. Мәселен, әйелдер ерлердің жолын кесіп өтпейді, жас қыздар, бұл әсіресе, жас келіншектерге қатысты, ер адамның көзіне тура қарамайды. Жерлеу рәсімінде әйелдер болмайды. Жас қыздар бірінші сөйлемей керек. Жас келіншек күйеуінің туыстарын есімдерімен емес, оларды басқа есімдермен атауы тиіс, яғни өзінің оларға деген ықыласын білдіру үшін нәзіктікті, жылы шырай, ізет, мейірімді білдіретін қосымша атаулы вокативтерді қолдануы тиіс. Бұл «ат тергеу» (есімнің өзгертілуі) рәсімі деп аталады. «Күйеуінің туыстарының атын келін еш уақытта атамайтын. Оның аға-інілеріне, апа-қарындастарына арнайы ат қоятын. Келін тарапынан осы тергеу барысында оның тапқырлығы, теңеу сөздерге шешендігі, жарасымды әзілқойлығы да сынға түсетін болған. Өйткені әр адамның мінез, келбет ерекшеліктеріне қарай ұтымды, дәл ат қоя білу әркімнің қолынан келе бермейтін өнер». Мысалы, -Телғара! Айналайын Телғара! Соқталдай азамат боп кетіпсің- ау!- деп, мойнынан құшақтай алып, бетінен сүйді...(М.Әуезовтың «Абай жолы» роман-эпопеясынан). Мұндағы Телғара деп Абайға жеңгелерінің қойған аты.

Сонымен қатар бұл тәртіп күйеуінің немере туысқандарын да атауда сақталған. Сондай-ақ әр бір тәрбиелі қыз бала үйдің босағасын аттағаннан-ақ өзінің сөйлеу мәнеріне, әр сөзіне, жаңа туыстарының есімін атауға үлкен мән берген. «Көне заманнан бері қазақ қыздарының бірден-бір ерекшелігі күйеуіне адал, биязылығымен, ақылдылығымен қоса өзін, туыстарын және сүйіктісін қорғауда асқан ерлікпен және батылдықпен зұлымдыққа, үстемдікке, зомбылыққа жол бермеуінде, өзін құрбандыққа шалуға дейін барғандығында» [5].

Халқымыздың сөйлеу мәнерінде де жағдайға байланысты ұлттық-мәдени ерекшеліктер бар. Сөйлеу ырғағына, кідірістерге, жалпы тақырыптар мен әңгімені қостай білуге үлкен көңіл бөлінеді. Сонымен қатар сөйлеу әдебіне жынысы/жасы, жынысы/әлеуметтік жағдайы, жынысы/туыстық дәрежесі, жынысы/білім деңгейі, жынысы/әлеуметтік ортасы, жынысы/шыққан жері, жынысы/отбасылық жағдайы, жынысы/ұлты деген әлеуметтік факторлардың ара қатысы жатады. Мәселен, қонақ шақырғанда

немесе басқа мерекелік отырыстарда сөз ең алдымен жасы үлкен ер адамға, бірақ араларында одан үлкен және әлеуметтік дәрежесі (жасы, отбасы анасы, т.б.) жоғары әйел адам болса, онда сөйлеуді әйел адам бастайды.

Әлеуметтік дәреже (басқыш) жайында айтсақ, «қазақ халқы әкесі мен шешесінің, күйеуі мен әйелінің туыстарын қатаң түрде айыра білген және айырып жүр де. Халқымыздың туыстық жіктелім жүйесінде туған (қандас) аға-апаларын белгілеуде абстракт терминдер жоқ: әр түрлі дәрежедегі аға-апалары үлкен және кіші деп бөлінеді. Нәтижесінде қарапайым және ашық түрде табиғи категориялар қалыптасады: *ер - әйел, өзінкі – жат (бөтен) адам, үлкен – кіші –тең* және т.б. Осылай өзгермелі, жай және кәдімгі категориялар пайда болады: адамның жынысы мен жасын, туыстық атауы, туыстық дәрежесі және т.б. білдірулер».

Ұлттық қатысымда қаратпа сөздерді таңдау стратегиясы прагматикалық түрде шартты: ықтимал нұсқалар қатарынан көптеген жағдаяттарды сипаттау кезінде тиімді және өте жиі қолданылатын категорияға нысанды енгізе алатындары таңдалып алынады. Осыған байланысты, қаратпа сөздер құрамындағы бірліктер жоғары жиілікте, құрылымы қарапайым және хабаршы ретінде: адресатпен, адресантпен, қарым-қатынас жағдайы мен олардың арасындағы қатынастарға байланысты білімдер фреймдер түрінде қалыптасады. Ақпаратты жіберуші мен алушы, адресат пен адресант өз гендерлік сипаттарымен, жеке және өзара қатынастарымен коммуникативтік актінің негізгі үйлесімін (координатын) құрайды. Коммуникацияға қатысушылар оның сипатын анықтайды. Адресатқа үндеу, яғни назарын аудартып және онымен контактіге түсу, әңгіменің тиімді басталуы әңгіме барысын ғана емес, қарым-қатынас нәтижесіне де жиі әсер етеді. Сондай-ақ жыныстық ерекшелігі мен гендерлік белгісі бойынша меншіктігіне қатысты дифференциацияның физиологиялық және психикалық факторы басты орынды алады.

Әр түрлі жынысты коммуниканттардың сөйлеу мәнері ерекшеліктерімен сөйлеу актілері теориясы аспектісінің тура ара қатысында тілдік бірліктер қызметіне талдау жасау ер адам мен әйел адам тіліне тән және төл (ерекше) тілдік бірліктерді анықтауға мүмкіндік береді. Көркем шығармада гендер кейіпкерлердің бір-біріне қаратпа сөздерінен байқалады.

Балам деген вокативті негізінде халқымызда баланың ата-анасы ғана емес, басқа да адамдардың қолданатыны балаларды «өзімдікі» және «жат (бөтен)» деп бөлмейтін қазақ халқының сөйлеу мәдениетінің ерекшелігі мен спецификасын көрсетеді. Олар жас үлкендігін, туыстық қатынастарды нұсқап, сондай-ақ болашақ жайлы қамқорлық пен үрей билеген, қамқоршы болған және жақсы көретін адамнан шыққан сөздер екендігін түсінуге болады. Аталымдар біріншіден, әйел адамдар тіліне ғана тән, себебі шынайы қамқорлыққа, сүйіспеншілікке, назды, еркелікке қаныққан көңіл-күйге, экспрессивтілікке және жарқын сезімге толы, бұл ерлер тіліне мүлдем жат құбылыс. Екіншіден, қазақтың дәстүрі бойынша, ер адамдар бозбалаларға, болашақта ел қорғаны болатын, ұрпақты жалғастырушыларды қатал

тәрбиелеуге көңіл бөлді, сондықтан, әсіресе, бөтен адамдардың көзінше оларға сезімдерін білдірген жоқ.

Аталым вокативтері мен қаратпа формаларында қазақ этносының болмысы, тұрмысы, салт-дәстүрлері мен психологиясы тікелей көрініс табады. Қаратпа сөздерде сөйлеу әрекетінің түрткі болатын және контактивті қасиеттерін сақтауда бірінші кезекте бағалауыштық-модальды аспектісі болады, дәлірек айтатын болсақ, қаратпаларда гендерлік стереотиптер тиісті бағалауыштық-модальды құралдарды қолданады. Бағалауыштық қаратпа сөздер немесе қаратпа-қатынастар сөйлеушінің адресатқа эмоционалды-жекелей қатынасын, оның әрекетінің бағасын және әр түрлі көзқарастарын бейнелейді. Олар бір тұлғаны бірнеше көптеген аталымдармен атауға мүмкіндік тудырады. Күнделікті өмірде көп жағдайда, гендерлік стереотиптерді ескереміз, бұл стереотиптер бізге «анамыздың ақ сүтімен бойымызға дарыған» [5, 144].

Пайдаланған әдебиеттер:

1. Смелзер Н. Социология. – М., 1994.
2. Хасанова Г. Генезис политической концепции гендерного равенства // Евразийское сообщество. – №3. – 2001.
2. Байбурун А.Н. Об этнографическом изучении этикета, - Алматы, 1999.
3. Введение в теорию гендера. Учебное пособие. / Учебно-методический комплект по курсу «Введение в теорию гендера». – Вып.1. – Алматы, 1999.
4. Нарожная В.Д. Гендерный фактор в национальной вербальной коммуникации // Язык и культура: функционирование и взаимодействие. Материалы Международной научной конференции. – Шымкент, 2003.
- Шнейдер Л.Б. Семейная психология. – М., 2005.

Қазақ тілі сабақтарында АКТ жаңа бағдарламаларын тиімді қолдану

Ж.Қ. Сағынтаева, Ш.А. Алданыш

Павлодар педагогикалық университеті, Павлодар қ.

e-mail: aldanysh2021@bk.ru

Түйіндеме Мақалада ақпараттық-коммуникациялық технологиясының мүмкіндіктері ғылыми дәйектеліп, сипатталады. Оны қазақ тілі сабақтарында пайдаланудың мәні мен маңызы ашылып, тиімді пайдаланудың жолдары беріледі. АКТ-ның жаңа бағдарламалары сараланып, оның көздері айқындалып көрсетіледі. АКТ бағдарламаларының ерекшеліктері тәжірибеден алынып, білім берудегі орны нақтыланады. АКТ-ні пайдалануда мұғалімнің рөлі, басты міндеттеріне көңіл бөлінеді.

Кілтті сөздер: АКТ, АКТ жаңа бағдарламалары, АКТ элементтері, оқыту технологиялары, ақпараттық қоғам

Аннотация: В статье научно доказаны и описаны возможности информационных и коммуникационных технологий. Раскрывается смысл и важность его использования на уроках казахского языка, приводятся способы эффективного использования. Новые программы ИКТ дифференцируются и определяются их источники. Из опыта взяты особенности ИКТ-программ и уточнено их место в образовании. Обращается внимание на роль и основные задачи учителя в использовании ИКТ.

Ключевые слова: ИКТ, новые программы ИКТ, элементы ИКТ, технологии обучения, информационное общество

Annotation: The article scientifically proved and described the possibilities of information and communication technologies. The meaning and importance of its use in the lessons of the Kazakh language is revealed, ways of effective use are given. New ICT programs are differentiated and their sources identified. The features of ICT programs are taken from experience and their place in education is clarified. Attention is drawn to the role and main tasks of the teacher in the use of ICT.

Keywords: ICT, new ICT programs, elements of ICT, learning technologies, information society

Бүгінгі күні елімізде ақпараттық қоғамға өту үдерісін іске асырудың негізгі бағытының бірі – ақпаратты алу, өңдеу, тарату мен тасымалдау. Бұл әрекеттерді тиімді жүзеге асыруға мүмкіндік беретін бірден-бір жолы-ақпараттық-коммуникациялық технологияларды жүйелі түрде қолдану. Ақпараттық қоғам құру, онымен байланысты ақпараттық-коммуникациялық технологиялардың біздің өмірімізде пайда болуы, білім беру жүйесін ұйымдастыруға жаңаша көзқарастар мен ұсыныстарды алып келген болатын. Қоғам талабына сай білімді ұрпақ тәрбиелеуде өз қызметінде ғылыми-техниканың соңғы жетістіктерін дұрыс пайдалана білетін кәсіби құзырлы маман дайындауды талап етеді. Адам қызметінің түрлі салаларында бұл технологияның белең алып енуі білім беру саласына да ықпалын тигізгені анық. АКТ-ны сабақта қолдану оқушылардың сабақта оқыту технологияларын қолданып қана қоймай, оның өмірлік тәжірибесінің өсіп, жаңа интеллектуалды фондының қалыптасуына әрекет жасайды. Оқыту процесін АКТ арқылы құру оқушылардың алдына жаңа міндеттер мен мүмкіндіктер ашып, одан жаңа білімдерді, жаңаша ойлауды, оқытудың жаңа принциптері мен ұғымдарын алып келеді.

Технологиялардың пайда болуы, ең алдымен, әртүрлі теориялық және тәжірибелік іс-әрекет аймақтарына техникалық жаңалықтардың енуімен байланысты. Осы ұғымдарға Я.А. Коменский, Б.Т. Лихачев, В.П. Беспалько, С.Сполдинг, В.В. Сериков, В.М. Монахов, М.В. Кларин, И.Я. Лернер, П.И. Пидкасистый, В.В. Гузеев, Н.Д. Хмель, Г.Т. Хайруллин және басқа зерттеуші ғалымдар түсініктеме берген. XVI ғасырда Я.А. Коменский оқыту техникалық, яғни «технологиялық» болуы қажеттігін айтқан екен.

Технология – бұл іс-әрекетті ұйымдастыру және оны жүзеге асыруда құралдарды тандау ережесі (В.В. Гузеев). В.В.Гузеев қазіргі кезеңдегі

технологияның бұрынғыдан айырмашылығын көрсете отырып, мынадай тұжырым жасайды: «Бұрын бір құралды құрастырып, оны ұқсас жағдайларда бірнеше жылдар бойы қолдануға болатын. Қазір ұқсас жағдайлардың бар екенінің өзі қарама-қайшы келеді» [1, 163 б.].

Ғылым арнасына «технология» ұғымы ХХ ғасырдың 60 жылдары АҚШ пен Англияда қалыптасып, бүгінгі уақытта білім беру саласында жан-жақты дамып, тәжірибе жүзінде барлық дүние жүзі елдері қолдануда. Дегенмен ғалымдар пікіріне жүгінсек «Технология» терминіне берілген анықтамалар әлі де болса бір жүйге келтірілмеген болып табылады. Соған қарамастан зерттеушілердің технологиямен оқытудың төмендегідей тұжырымдарын ұсынып отырғанын көре аламыз.

- Оқытуда дайындықсыз әрекеттерді болдырмау;
- Оқушының оқу-танымдық қызметінің құрылымы мен мазмұны оқу-тәрбие үрдісінің жобасына негізделуі қажет [5, 87 б.].

Оқыту технологиясы оқыту мазмұнын жүзеге асыру жолында алға қойған мақсатқа жетудің тиімділігін қамтамасыз ететін оқытудың, әдіс түрлерінің жүйесі болып табылады. Қажетті мазмұны, тиімді әдістер мен құралдарды бағдарлама мен қойылған педагогикалық міндетке сәйкес тандай білу мұғалімнің шеберлігіне байланысты. Сапалы білімді қамтамасыз етуде қолданылып жатқан әдіс-тәсілдер, жаңа технологиялар күннен күнге дамып, олардың саны артуда. Оларды қазақ тілін оқытуда, жалпы қай пәнді болсын, ұтымды қолдана білу мұғалімнің шеберлегіне байланысты болып келеді. Қазіргі оқытуда ғылыми еңбектерге сүйенсек, 50-ден аса түрі қолданылып жүр. Олар мынадай негізде ұсынылады:

- Дамыта оқыту технологиясы
- Модульдік оқыту технологиясы
- Ірі блогты шоғырландыра оқыту технологиясы
- Перспективалық-озық оқыту технологиясы
- Ойындық оқыту технологиясы
- Оқу материалдарын сызбалық және белгілік модельдерінің негізінде жеделдетіп, оқыту технологиясы
- Жекелеген оқытудың технологиясы
- Сынып ішіндегі саралап оқыту технологиясы
- Ақпараттық-коммуникациялық технологиялар [2, 63 б.].

Зерттеу мақаламызда ерекше тоқталғымыз келіп отырған қазіргі заманда оқыту үрдісінде орны бөлек, заман сұранысы, оқытудың талабы болып табылып отырған - «ақпараттық-коммуникациялық технология».

Ақпараттық-коммуникациялық технология (АКТ) – бұл ақпаратты өңдеудің алгоритмдерін, тәсілдерін, механизмдерін, құралдарын сипаттайтын жалпылама түсінік. АКТ-ның негізгі мақсаты – оқушыны қазіргі қоғам сұранысына сай, өзінің өмірлік іс-әрекетінде дербес компьютердің құралдарын қажетті деңгейде пайдаланатын жан-жақты дара тұлға ретінде тәрбиелеу.

Оқыту процессінде жиі қолданылатын АКТ элементтері:

1. электронды оқулықтар
2. интерактивті тақта
3. электронды энциклопедиялар мен анықтамалықтар
4. тренажерлер мен тестілеу бағдарламалары
5. Интернет желісінің ресурстары
6. суреттер мен иллюстрациялары бар DVD және CD дисктер
7. видео және аудиотехника
8. электронды презентациялар
9. интерактивті конференциялар мен конкурстар
10. ғылыми-зерттеушілік жобалар мен жұмыстар.

Ақпараттық-коммуникациялық құрылғыларды сабақта төмендегідей түрде қолдануға болады:

- тақырып бойынша презентациялар мен көрнекі құралдар дайындап қолдану;
- пән бойынша видео және аудио жазбаларды дайындап көрсету;
- интернет желісінің анықтамалық ресурстары: кітапхана сайттары, қазақ тілі, әдебиет, мәдениет туралы энциклопедиялық басылымдар сайттары, оқушыларға арналған әртүрлі ақпараттық сайттар;
- оқушылардың жобалық қызметі, олардың компьютерлік презентациялар, электронды есептер жасауы [3, 36-41бб].

Білім берудегі ақпараттық-коммуникациялық технологиялар келесідей жағдайларға мүмкіндік береді: оқуды тиімді және ақпараттылықты жоғары етуге, білім алушылардың ақпараттық қабылдауының барлық түрлерін қамтуына, әр адамға оқуда өзіндік бағыт-бағдар беретін ашық білім беру жүйесін құруға, оқытудың стилі мен әдісі бойынша ерекшеленетін балалар санатын оқу процесіне тартуға немесе ынталандыруға, күндізгі және қашықтықтан оқу үдерісінде оқушылардың танымдық іс-әрекетін ұйымдастыруға көмек береді.

Сонымен, компьютер мұғалімнің белсенді көмекшісі болып табылады. Интерактивті сабақ ақпараттық-танымдық мазмұнмен бірге оны көрсету барысында компьютерлік слайдтарды қолданудың арқасында эмоционалды бояуға ие болды. Қазіргі күні бұрын қолданып жүрген «PowerPoint» қосымшаларында көп өзгерістер болғанымен, бүгінгі таңда **View.genial.ly**, **Figma**, **Prezi** сияқты бағдарламалар презентация жасауға көмек береді. Бұл бағдарламада жасалған перезентациялар оқушыны қызықтыратыны сөзсіз. Бұл мұғалімнің біліктілігіне қойылатын талаптарды арттырады. Қазіргі мұғалім компьютерлік технологияны қажетті деңгейде білуі және бағдарламалық қамтамасыз етумен жұмыс істеу дағдысына ие болуы керек. Мұғалімнің АКТ көмегімен шеше алатын міндеттері:

- сабақты жетілдіру;
- пәнге деген қызығушылықты арттыру;
- оқытудағы даралануды арттыру;

- білім берудегі өнімділікті арттыру,
- оқуға деген ынтаны арттыру;
- оқытудың басынан бастап АКТ-ны қолдана білу [4, 13-18 бб].

Қазақ тілі сабағында оқу ақпаратын ақпараттық технология жағдайында меңгерумен байланысты оқу әрекетінің түрлері:

- 1) эмпирикалық әрекет қабылдау кезеңі ретінде:
 - монитор экранындағы фонына назар аудару;
 - фондағы жекеленген жаттығуларға зейін аудару;
 - нақты жаттығуды және айрықшаланған сөздерді суреттеу;
 - нақты сөйлемдерді кешенді бейнелеу.
- 2) жаттығуды танытуға бағытталған эвристикалық әрекет ретінде:
 - жаттығуды абстрактілі ойлау; - жаттығуды түрлендіру жолдарын іздеу.
- 3) жаттығуды түрлендіру мен жаңа білім алуға бағытталған репродуктивтік әрекет ретінде:
 - таңдалған жаттығу бойынша сөйлемді түрлендіру;
 - таныс жаттығу түрлерін жасау;
 - берілген жаттығуды бағалау;
- 4) дағдыны қалыптастыруға арналған практикалық әрекет;
 - дағдыны таныс жағдайда қолдану;
 - таныс емес жағдайда дағды қалыптастыру.

Осы кезеңдер бойынша сынып оқушыларының қазақ тілі сабағында оқу әрекеті қалыптасып, белсенді қызмет етуге ұмтылады. Бұл әр оқушының дербес компьютердің және мұғалімнің көмегімен өзара түсінісу ортасында қазақ тілі сабағында жаңа білімдерді қабылдау, танымдық іс-әрекетін дамытуына айтарлықтай септігін тигізеді және оқушының танымын, тілдік күзінеттілігін қалыптастыруда бірігіп жұмыс жасаудың жоғары түрлеріне көтереді. Компьютер мен интерактивті тақтаны оқушылардың тілдік күзінеттілігін, шығармашылық потенциалын дамыту құралы ретінде пайдалану интеллектуалдық, эстетикалық және ақпараттық сауаттылығын арттыруға көмектеседі, ал көрнекі құрал ретінде пайдалану оқу-танымдық үрдіс тиімділігін арттырады. Қазақ тілі сабағында ақпараттық технология арқылы берілетін білім оқу материалын жүйелі беруге, ақпаратты көруге, есте сақтауға, қатысымдық тұрғыдан меңгеруге, тілін дамытып, тілдік қарым-қатынасты игеруге мүмкіндік береді.

Бүгінгі күні оқушылардың қазақ тіліне деген қызығушылығын арттыру басты мәселеге айналып отыр. Жоғарыда келтірілген АКТ-ны қолдану арқылы қазіргі сабақ беру жүйесін қызықты етіп өткізуге болады. Ол үшін мұғалім теориялық білімін практикалық жүзінде цифрлық бағдарламаларды ұтымды қолдануы шарт. Сабақтың қызықты етіп қоймай, уақытымызды тиімді өткізетін бағдарламаларды ұсынғым келеді:

9. Triventy
10. Wheel of names
11. Plickers

- 12. QR код
- 13. ZipGrade
- 14. Joyteka
- 15. Umaigra
- 16. VideoScribe

Triventy – онлайн жүйе арқылы сабаққа арналған тест немесе викторина жасауға болады. Бұл бағдарлама арқылы сіз өзіңіздің сабағыңызды қорытындылауға мүмкіндік аласыз.

Wheel of names – бұл бағдарламаны интербелсенді тақтаның көмегімен іске асыруға болады. Бағдарлама үй жұмысын сұрап, кері байланыс кезінде қолдануға тиімді болып келеді.

Plickers – оқушылардың назарын тақырыпқа аударуға көмек беретін таптырмас программа болып табылады. Смартфонды пайдалана отырып уақытты үнемдеуге көмек беретін бағдарлама.

QR код – бүгінгі күннің өзекті мәселелерінің бірі болып отыр. QR кодты сабақта қолдана алу арқылы сіз өзіңіздің кәсіби, жан-жақты маман екеніңізді көрсете аласыз.

Тақырыпқа арналған презентация жасау. Презентация - сіздің тақырыбыңызды түсінікті түрде жеткізудің бір жолы десек те болады. Презентация арқылы өтетін тақырыпқа деген қызығушылықты арттырып қоймай, оқушылардың назарын өзіне аударуға мүмкіндік аламыз. Қазіргі білім беру процесіндегі презентацияға арналған бағдарламалар: View.genial.ly, Figma, Prezi, Canva, VideoScribe. Көрсетілген бағдарлама ашық қолдануға болатын әлеуметтік сайттарда қолжетімді болып келеді. Жоғарыда келтірілген бағдарламалар қазақ тілі сабағында ғана емес, барлық пәндерде қолдануға өте тиімді. АКТ-ны сабақта нәтижелі етіп қолдану мұғалімнің кәсіби шеберлігіне тікелей байланысты.

Қорыта келе, жаңа кезеңге бет бұру оңай емес. Ол үшін сапалы білім мен жылдар бойғы тәжірибенің іс жүзінде орындалуы шарт болып табылады. ХХІ ғасыр білімділер ғасыры деп танылған болатын. Иновациялық жаңа технологиялардың барлық саласындағы жаңалықтар оны менгеруді, түсінуді, пайдалануды қажет етеді. Осы тұста сол білімді игеретін ұрпақ тәрбиелеу – ұстаздың басты міндеті. Сол үшін ұлттық мектебімізде жаңа білім беруді алға қойып, оны өзіміз білуіміз абзал. Ондағы білім берудің жаңа бағыттары мен технологиялары баланың дарынына, ұлттық тәрбиесіне, бабалар тарихын негізге ала отырып жүргізілуі керек дегенді ұсынамын. Жылдар өткен сайын оқытудың бағыты, жаңашылдыққа ұмтылуы артып келе жатыр. Сол себепті ақпараттық-коммуникациялық технологияларды қоғам талабына сай менгеруді қажет етеді.

Пайдаланылған әдебиеттер тізімі:

6. Сатыбаева А.Т., Сатыбаева Г.К., Қазақ тілін оқыту әдістемесі: Оқу-әдістемелік құрал. – Астана: Фолиант, 2008. – 32 б.

7. Жұмабаева Ә.Е., Уайсова Г.И., Қазақ тілін оқыту әдістемесі: Оқу құралы. –Қарағанды: «Medet Group» ЖШС, 2019. –234 бет.

8. Елубай С. Білім беру технологиясының қазіргі проблемалары. – Алматы, 2001.

9. Доллинер Л. Ақпараттық коммуникациялық технологияларының мәселелері және болашағы // Информатика негіздері ғылыми-әдістемелік журнал, 2008. -№1. 2-6 бб.

Таубаева Ш.Т., Барсай Б.Т. Оқытудың қазіргі технологиялары //Бастауыш мектеп,1999. -№3.

Актуальные вопросы правового образования

Ахметов А.С.

PhD, профессор Высшей школы искусства и спорта
Павлодарского педагогического университета
E-mail: arman.ahmetov@mail.ru

Аннотация. В статье раскрываются наиболее актуальные вопросы современного правового образования с учетом текущей ситуации в отечественной системе образования и положительным зарубежным опытом. Целью научной работы является раскрытие содержания, особенностей и педагогических основ системы правового образования. В ходе написания статьи был использован весь комплекс общенаучных методов, таких как анализ и синтез, абстрагирование, сравнение, накопление и отбор фактов, статистические данные.

Ключевые слова: право, образование, правовое образование, общество, государство, педагогический процесс.

Аңдатпа. Мақалада отандық білім беру жүйесіндегі қазіргі жағдай мен оң шетелдік тәжірибені ескере отырып, қазіргі заманғы құқықтық білім берудің өзекті мәселелері ашылған. Ғылыми жұмыстың мақсаты – құқықтық тәрбие жүйесінің мазмұнын, ерекшеліктерін және педагогикалық негіздерін ашу. Мақаланы жазу барысында талдау мен синтез, абстракциялау, салыстыру, фактілерді жинақтау және іріктеу, статистикалық мәліметтер сияқты жалпы ғылыми әдістердің тұтас кешені қолданылды.

Негізгі сөздер: құқық, білім, құқықтық тәрбие, қоғам, мемлекет, педагогикалық процесс.

Annotation. The article reveals the most pressing issues of modern legal education, taking into account the current situation in the domestic education system and positive foreign experience. The purpose of the scientific work is to

reveal the content, features and pedagogical foundations of the system of legal education. In the course of writing the article, the whole complex of general scientific methods was used, such as analysis and synthesis, abstraction, comparison, accumulation and selection of facts, and statistical data.

Key words: law, education, legal education, society, state, pedagogical process.

Проблема исследования правового образования всегда относилась к одной из важных сторон общей системы образования любого государства, т.к. качество и успешность проводимых правовых реформ органически взаимосвязано с уровнем правовой культуры общества, степени развития правового сознания каждого индивида. В данном направлении государственная политика любого государства направлена на поэтапное развитие образования на всех уровнях с учетом международного опыта и собственных достижений.

Главная цель правового образования позиционируется как процесс формирования и закрепления у личности ценностных ориентаций и мировоззрений, в том числе и в праве. Происходит поэтапное развитие правового мышления и даже правовой компетенции, с учетом психологических и физиологических особенностей личности, т.е. правовое образование преследует главную цель – сформировать полноценную правокультурную личность, обеспечить ее правомерное поведение в обществе. Структура и содержание правового образования обеспечивается применением таких дефиниций как «правовое воспитание», «правовая культура», «правовое обучение». При этом, важно понимать разницу в юридическом и правовом образовании, которое намного шире и более емкое по содержанию. Основными институтами правового образования являются не только лишь совокупность образовательных учреждений всех уровней, но и само государство, семья, работа. Необходимо рассматривать правовое образование в разных аспектах (организационном, методическом, структурном, содержательном и т.д.).

В контексте современной философии образования, теоретическая модель правового образования опирается на следующие аспекты содержания и реализации этого феномена: 1) многосторонность сущности понимания правового образования, которое выступает как часть социального бытия в становлении личности; 2) правовое образование является сложной многоуровневой системой, которая дифференцирована в соответствии с этапами жизни личности, уровнем его общего образования, сферы профессиональной деятельности и т.д.; 3) правовое образование позиционируется как процесс взаимодействия учителя и учащегося, с учетом применения методик обучения и особенностей психофизиологического состояния обучающегося; 4) правовое образование направлено на конечный результат, т.е. обеспечивает усвоение правового материала и возможность его применения в жизни; 5) правовое образование формирует совокупность

ценностей и идей у личности, что определяет дальнейшее его правомерное поведение.

Правовое образование имеет направленность на развитие общественных отношений, интеграцию правового поведения личности в современном общества, т.е. когда личность отвечает запросам общества и совершенствует модель правовой системы своими поступками и активной гражданской позицией по правовым вопросам. Правовое образование обладает преемственностью, которая отражена в непрерывности образовательного процесса, его качественного состояния и нацеленность на подготовку высококвалифицированных специалистов в правовой сфере. В связи с этим, образовательные учреждения всех уровней, которые обеспечивают получение правового образования, должны осуществлять свою деятельность с учетом совершенствования учебных курсов и материалов, разработки новых образовательных программ, способствующих получению системных правовых знаний.

Основной целью любого юридического вуза – обеспечение качественной подготовки высококвалифицированных специалистов в правовой сфере, которая включает применение актуальных педагогических технологий, достаточный уровень качества преподавания профессорско-преподавательским составом профильных дисциплин, а также наличие юридической практики [1, с.11].

Правовое образование реализуется посредством различного множества методик обучения. В последнее время довольно популярными методами преподавания права стали активные и интерактивные методы обучения, что обуславливается современными запросами общества. Процесс преподавания права, безусловно, обладает своими специфическими особенностями. В данном процессе обучения присутствуют свои принципы, которые очень важно соблюдать в целях получения качественной информации. Причем эти принципы имеют собственную классификацию, что обязывает преподавателя придерживаться следующих установок: 1) процесс обучения необходимо проводить с учетом личностно-ориентированного подхода. Это объясняется тем, что учебный материал, должен быть понятен ученику и прост в усвоении; 2) в процессе правового обучения необходимо соблюдать принцип вариативности и наличия альтернативы, т.е. обучение не должно быть догматичным. При этом, важно использовать в преподавании разнообразный спектр методик и форм обучения в зависимости от специфики выдаваемой учебной информации; 3) преподавание права должно сопровождаться постоянной активизацией исследовательской и познавательной деятельностью с учетом социального опыта обучающегося, т.е. ученики должны генерировать новые знания, а не просто воспринимать выдаваемый учебный материал; 4) соблюдение принципа партнерства, т.е. создание соответствующей атмосферы, мотивирование обучающегося к получению новых знаний; 5) использование в процессе обучения современных технических средств, в том числе цифровых образовательных ресурсов; 6)

совместная исследовательская деятельность, т.к. приобщение обучающегося к самостоятельному поиску нужной информации, умению работать с источниками информации.

Современная система обучения опирается на различные методы обучения. Изучив наиболее популярные методы обучения различных исследователей, ученых-практиков, можно выделить следующие методы преподавания: 1) эвристический (эмпирический); 2) исследовательский (научный); 3) кейсовый (постановка проблемы); 4) информационный; 5) метод воспроизводства (репродуктивный)

По мнению Шогенова З.А., Теуважукова А.Х., в учебном процессе следует применять наиболее эффективные методы обучения, к которым они относят: 1) Методика проблемного изучения материала. Преподаватель ставит перед обучающимися определенную проблему, затем проводит анализ и объясняет варианты и пути ее решения; 2) Иллюстративный метод обучения, который реализуется посредством выдачи, обучающимся готового материала (информации), после чего они просто фиксируют ее; 3) Метод исследовательский. Преподаватель анализирует творческие способности обучающихся, после чего объясняет новый учебный материал, затем дает возможность им самим решить возникающие проблемные вопросы при изучении материала; 4) Метод репродуктивный. В процессе обучения, преподаватель выявляет уровень подготовки обучающихся на основе пройденного материала, затем выдает новый учебный материал и параллельно проводит систематизацию полученных знаний [2, с. 288].

При выборе метода обучения, преподаватель обязан соблюдать универсальные дидактические установки, которые применяются в педагогической деятельности, а именно: 1) любая познавательная деятельность обучающихся должна идти от преподавателя, т.е. он обязан мотивировать на получение новых знаний; 2) весь учебный процесс должен ориентироваться и соответствовать принятым стандартам образования; 3) контроль итоговых знаний обучающихся следует проводить поэтапно, т.е. соблюдая график сдачи заданий [3, с.11].

Если обратиться к зарубежному опыту системы образования (высшего образования), то тут большой интерес представляет образовательная система Великобритании, в которой реализуются программы высшего образования в более 130 вузах и 250 колледжах дополнительного образования [4, с.50]. Данные программы обучения создаются в самих высших учебных заведениях, т.е. тут присутствует полная автономия и свобода проектирования. Процедура получения высшего образования регулируется специальной организацией – Совет финансирования высшего образования в Англии (HEFCE). Вся системы образования имеет три цикла программ [5, с.259]. В рамках программ первого цикла реализуются на уровне 6 рамок квалификаций высшего образования в самой Англии, а также в Уэльсе, Северной Ирландии (FHEQ), т.е. это уровень бакалавриата. Программы второго уровня (цикла) действует на уровне 7 системы квалификаций

высшего образования, т.е. тут содержится возможность получения магистерской степени. Программы третьего цикла – это уровень докторантуры (PhD), которые находятся на уровне 8 системы квалификаций высшего образования и включают в себя уже научные исследования по заданной тематике, которые обладают статусом научной новизны и оригинальности. В Испании система правового образования делает акцент на стимулирование обучающихся в изучении правовых дисциплин, причем упор делается на разработку дисциплин с учетом интересов и личного опыта обучающихся. В Бельгии правовое образование опирается на обучение правам человека, вопросам разрешения конфликтов юридического характера (медиация) и др. [6, с.135]

Многие зарубежные преподаватели руководствуются при выборе метода обучения принципом демографической принадлежности учебной группы, учебного заведения и собственной философией обучения. Исходя из этого, можно выделить следующие теории обучению права: 1) Наличие ориентации на учителя и обучающегося. Здесь происходит акцент внимания на фигуру учителя, а ученик становится лишь объектом восприятия учебного материала. Если же ориентироваться на ученика, то преподаватель учитывает все интересы обучающегося, т.е. измеряет уровень знаний и степень их усвоения; 2) Технологический метод обучению праву. При этом методе, используются наиболее современные технические средства и разработки посредством интернет-ресурсов. Однако, вкупе можно применять и традиционные средств обучения (рукописные лекции, практические занятия, заметки и т.д.); 3) Персонализированный метод обучения. Данная модель обучения осуществляется посредством обучения по индивидуальным программам и планам в специальных учебных классах по запросам и интересам; 4) Игровая модель обучения. Преподаватель права пытается заинтересовать ученика в форме игрового обучения, где обучающиеся могут заработать дополнительные баллы или очки.

При использовании любого вышеназванного метода обучения, преподаватель обязан помнить, что именно правовое воспитание является главным ключевым элементов для успешной образовательной деятельности в сфере обучения праву. Изучение юриспруденции позволяет не только подготовить работника правовой сферы, но и решает главную общественную задачу, т.е. формирует личность с высоким уровнем правовой культуры и положительным отношением к правовой системе. На сегодняшний день, в современных вузах преподавание права в основном опирается на интегративные методы обучения или на модульные курсы, в том числе и онлайн-обучение. При использовании такого метода обучения, происходит изучение материала от простой информации к сложным системам, т.е. постепенно расширяется правовая база подготовки обучающихся.

При использовании модульного варианта обучения, соблюдаются основные дидактические стандарты обучения, которые указываются в нормативных источниках государственных стандартов. При обучении

правовых знаний большую роль играет сам преподаватель (его способности в ораторском искусстве, глубокие познания в своем предмете, коммуникабельность и педагогическое мастерство). В эффективности реализации правового образования большую роль играет самостоятельная работа обучающихся. В ходе преподавания дисциплин, преподаватель не всегда успевает донести до ученика исчерпывающую информацию, т.к. учебное время ограничено. Поэтому для обучающихся предоставляется возможность самостоятельно подготовиться к успешной сдаче экзамена. Здесь важно учитывать специфику организации самостоятельной работы, основанной на умении преподавателя показать ученику, где он сможет самостоятельно найти необходимую информацию и решить поставленные задачи.

Получение правового образования, безусловно, опирается на современные методики обучения, применяемые повсеместно во многих учебных заведениях. Однако, стоит использовать и традиционные методы преподавания, эффективность которых доказана уже на протяжении многих лет [7, с.31].

Таким образом, правовое образование выступает обязательным условием формирования правовой культуры личности и общества в целом. Правовое образование понимается как непрерывный процесс развития личности в ходе осуществления правового воспитания и правового обучения через призму общественно значимых личностных и коммуникативных характеристик индивида в юридической сфере, что в итоге дает возможность обществу прогрессировать и формировать развитую правовую систему.

Литература:

1. Ахметов А.С. Актуальные вопросы современного юридического образования // Научный журнал «Юридическое образование и наука». – 2018. - №7. – С.11-14.
2. Шогенов З.А., Теуважуков А.Х. К вопросу о концепциях правового образования // Проблемы современного педагогического образования. - 2021. – Вып.72. - С. 288-291.
3. Кулакова А.А., Михеев Ф.П. Роль методики преподавания права в процессе формирования правовой культуры обучающихся // Дневник науки. 2020. № 5. С. 11.
4. Воронин Д.М., Идрисов Р.Г. Анализ системы высшего образования Великобритании // Проблемы современного педагогического образования. - 2018. - № 58-4. - С. 50-54.
5. Cheng M. Audit cultures and quality assurance mechanisms in England: a study of their perceived impact on the work of academics // Teaching in Higher Education. - 2010. - № 15 (3). - P. 259-271.
6. Cook R., Butcher I. and Raeside R. Recounting the scores: An analysis of the QAA Subject Review grades 1995-2001 // Quality in Higher Education. - 2016. - № 12 (2). - P. 135-144.

7. Зайцев О.В., Новак Д.В. Направления совершенствования юридического образования // Право и современные государства. 2020. № 1. С. 31-42.

Проникновение иностранного капитала в Казахстан до 1917 года

Д.А. Гладковский

Студент, Павлодарский педагогический университет, г.

Павлодар

dmitriy_gladkovskiy@mail.ru

А. Е. Каримова

Научный руководитель: кандидат исторических наук, доцент, г.

Павлодар

Аннотация: В данной статье рассматривается процесс проникновения иностранного капитала в Казахстан до 1917 года. Разобраны первые вложение Российской империи в земли казахов. Рассмотрены причины привлекательности земли Казахстана для иностранных вложений. Большое внимание в работе уделяется в какую именно промышленность происходит вложение и какая идет с этого прибыль. И подведены итоги иностранных вложений в регион.

Abstract: This article examines the process of penetration of foreign capital into Kazakhstan before 1917. The first investment of the Russian Empire in the lands of the Kazakhs has been dismantled. The reasons for the attractiveness of the land of Kazakhstan for foreign investments are considered. Much attention is paid in the work to which industry exactly the investment takes place and what kind of profit comes from it. And the results of foreign investments in the region have been summed up.

Аннотация: Бұл мақалада 1917 жылға дейінгі шетелдік капиталдың Қазақстанға ену процесі қарастырылады. Ресей империясының қазақтардың жеріне салған алғашқы инвестициясы бөлшектелді. Қазақстан жерінің шетелдік инвестициялар үшін тартымдылығының себептері қарастырылды. Жұмыста инвестиция қай салада жүретініне және одан қандай пайда түсетініне көп көңіл бөлінеді. Өңірге шетелдік инвестициялардың қорытындысы шығарылды.

Ключевые слова: Казахстан, инвесторы, компании, Российская империя, капитализм, предприниматели, монополия.

Keywords: Kazakhstan, investors, companies, Russian Empire, capitalism, entrepreneurs, monopoly.

Түйінді сөздер: Қазақстан, инвесторлар, компаниялар, Ресей империясы, капитализм, кәсіпкерлер, монополия.

Важно указать, что Казахстан имел всегда очень выгодное географическое положение в составе Российской империи. По казахским землям проходил знаменитый торговый «шелковый путь». Тем самым привлечение капитала в регион оправдывалось в первую очередь региональным значением между Западом и Востоком. На этот факт обращали внимание иностранные инвесторы.

Актуальность работы заключается в том, что в политическом плане Казахстан совсем молодое государство, которая ведет свою историю с 1991 г. Казахстан в наши дни, очень динамично развивающееся государство с огромной долей промышленных предприятий. Иностранные инвесторы активно вкладывают значительную долю капитала в проекты в Казахстане с 1990-х гг. Республика очень привлекательна для иностранных инвестиций. Основы, заложенные для развития нынешней экономики и промышленности Казахстана, имели свои корни еще с Российской империи.

Целью данной работы является проследить особенности и выявить итоги проникновения иностранного капитала в Казахстан до революции 1917 г. и крушение Российской империи. Для достижения данной цели необходимо решить несколько задач:

- Изучить предпосылки проникновения иностранного капитала в Казахстан;
- Проанализировать основные направления иностранных вложений в Степной край;
- Увидеть основные итоги иностранных вложений в регион.

Иностранный капитал начинает осваивать российские рынки с конца XIX в. Иностранные инвестиции стали возможным благодаря законам 1989–1902 гг. о преференциях в торговых делах для предпринимателей в империи и так же выпуск золотого рубля в 1899 г.

По мнению советского историка Б.В. Ананьича наиболее большие вложения были представлены европейским капиталом. По вложенным средствам: Франция – 32%, Великобритания – 25%, Германская империя – 16%, Бельгия – 15% и США -6% [2, с. 71].

В Казахстан привлечение иностранного капитала шло медленными темпами, как и в целом на Урал и в Сибирь. Объяснялось это прежде всего рядом факторов. Во-первых, боязнь иностранных инвесторов вкладывать в казахскую промышленность из-за плохого географического знаний об казахских степях и не знании о возможной прибыли с предприятий в регионе. Во-вторых, географическое положение и плохая логистика. В-третьих, архаичный тип управления предприятиями и концессиями в империи отталкивал ряд крупных финансистов.

Тем не менее, иностранцы стремились открыть для себя новые экономические и сырьевые рынки. Как указывает историк Э.М. Гибадуллина в своём исследовании указывает, что привлечение иностранного капитала связано, прежде всего, с тем, что казахские степи являлись некой буферной зоной между центральными губерниями, Сибирью и государствами Центральной Азии и Китаем. Тем самым занимая транзитное важное положение и тем самым играя особую роль в товаропотоке Российской империи [4, с. 48].

С конца XIX в. иностранные промышленники и предприниматели в особенности европейские рассматривали восточные губернии Российской империи как потенциально привлекательные для своих инвестиций. Земли Казахстана обладали в этот период значительным потенциалом для ведения предпринимательской деятельности.

Начало XX века ознаменовалось относительно быстрым развитием промышленности и проникновением иностранного капитала в Казахстан. Это был период, когда капитализм вступал в новую, империалистическую стадию своего развития и для которого теперь типичным становился вывоз капитала. Быстрый рост здесь числа промышленных предприятий в начале XX века. Если в 1900-1901 гг. в Казахстане насчитывалось 2 663 предприятия, то в 1909-1910 гг. их число возросло уже до 4044. На них работало более 16 тысяч рабочих против 8824 рабочих, которые трудились в 1900-1901 гг. В конце XIX и начале XX в. в казахскую степь начинает активно проникать иностранный капитал [10, с. 88].

Исследователь Д.Я. Фризен указывал, что развитие земледелия в Казахстане было в конце XIX в. было сложным и противоречивым явлением ввиду сурового климата в регионе [9, с. 170].

В этой связи важно было использовать природные недра казахстанских земель и скотоводство как традиционный вид казахского ведения хозяйства. Тем самым Казахстан был весьма выгодным для экономических инвестиций.

Российские и иностранные предприниматели предпочитали вкладывать свой капитал в разработку, прежде всего сырья. Тем не менее, важно указать, что в конце XIX в. в регионе начали создаваться предприятия горнорудной и нефтеперерабатывающей промышленности [4, с. 50].

Одним из важных факторов привлечения иностранного капитала в казахские степи стало постройка железных дорог и станций в регионе. В 1893 г. было завершено строительство первой железной дороги в Казахстане Покровская слобода-Уральск. В 1897 г. на территории Западного Казахстана построена Урбах-Астрахань, это позволило связать Казахстан с Саратовом и Астраханью. В конце XIX в. закончено было масштабное строительство Великой Сибирской магистрали, проходившей по Северному Казахстану [4, с. 51].

Важно выделить ряд наиболее крупных иностранных предпринимателей, которые вкладывали инвестиции в регион. В конце XIX в. рынок в России стал, открыт для иностранного капитала. Россия стала

открытой для иностранных капиталистов. Важно привести ряд примеров иностранцев вложивший свой бизнес в Казахстан.

Как указывают исследователи: Г.И. Панковская, В.В. Фоминых в своей статье отмечают, что первым иностранным предприятием Восточного Казахстана стало «Зырянское горнопромышленное общество». Оно было создано на русско-французский капитал [7, с. 88-89].

Важно указать, что приход капитала в казахские степи плодотворно сказался на освоении земель и построения капиталистических отношений, частичного отказа от натурального ведения хозяйства.

Иностранные концессионеры не только занимались выкачкой сырья, но и развивали инфраструктуру в Степном крае, в основном вокруг своих предприятий. Так, в частности, «Зырянское горнопромышленное общество» построило обогатительную фабрику и маломощную гидроэлектростанцию на р. Тургусун в 20 км от рудника. В итоге создало новые рабочие места и развивало инфраструктуру уезда [7, с. 89].

Важно отметить, что в 1904 г. правительство императора Николая II передало права на алтайские месторождения руды австрийскому князю Туриди-Максис. В 1904 г. все Карагандинские угольные копи и Успенский медный рудник. В 1904 г. французский предприниматель В. Карно купил почти за бесценок Успенский медный рудник, Карагандинские угольные копи и Спасский медеплавильный завод.

Зависимость царской России от западноевропейского капитала проявлялось в займах на неравных условиях, в результате заключенных Российской империей секретных договоров с англо-французскими капиталами.

Как отмечает Т.А.Абдразаков, «иностраный капитал в цветной металлургии составлял около 37–40 млн. рублей, в том числе: в «Риддерском горнопромышленном обществе» — 16 млн. рублей, в Киргизском акционерном обществе — 6,5, в акционерном обществе «Спасских медных руд» — 9,2, в акционерном обществе «Атбасарских медных копей» — 3,5 млн. рублей» [1, с. 33-34].

1 июля 1907 г. в Лондоне было создано акционерное общество «Спасских медных руд». Уставной капитал компании был 3 млн. фунтов стерлингов. В 1907 г. общество построило Спасский медеплавильный завод. В Западном Казахстане было создано несколько иностранных и смешанных акционерных обществ: «Урало-Каспийское нефтепромышленное общество», «Товарищество братьев Нобель», «Эмбо-Каспийское нефтяное общество» [1, с. 35].

И если говорить только одно из таких обществ, то, например, «Товарищество братьев Нобель» было самым богатым и крупной нефтяной организацией в Российской империи. Они добывали нефть в Азербайджане, где данного ресурса было в огромном количестве. Первоначальный капитал

составлял всего 3 млн. рублей к 1879. А уже к 1913 году капитал превышал более 30 млн. рублей [8, с. 285].

В Восточном Казахстане шотландский миллионер Джон Лесли Уркварт основал Экибастузское угольное месторождение. В данной связи шотландский предприниматель возглавлял «Русско-Азиатскую корпорацию» оно в свою очередь разрабатывало в регионе Ридерское и Зыряновское месторождения.

Большинство нефтяных месторождений в казахстанских степях принадлежали английским промышленникам. Которые после Азербайджана оценили перспективы сырьевых баз Российской империи. В Казахстане английские капиталисты организовали: «Западно-Уральское нефтяное общество» и «Северо-Каспийскую нефтяную компанию». Достаточно успешно реализовывали проекты в степях.

Необходимо указать что, появились рабочие места для казахов на этих заводах. Началось развитие городской среды. В то же время как отмечает исследователь Л. Нурсултанова казахские рабочие в основном жили в плохих условиях. Труд на предприятиях был порой мало оплачиваемым и отсутствовала техника безопасности, естественно и страховые выплаты не были учтены для работников [6, с. 59].

Но несмотря на суровые условия, привлечение иностранного капитала и создание предприятий в казахских степях привело к росту казахского купечества и новым экономическим связям Казахстана как внутри Российской империи, так и со странами Востока и Запада.

В своем исследовании А.С. Керейбаева указывает на приток иностранных купцов из азиатских стран в Степной край. Так в Акмолинске было много иностранных купцов и по числу иногородних купцов был самым крупным в Казахстане, так как находился на перекрестке торговых путей. Среди наиболее известных купцов бухарец Мурза Мангуф Мансуров из известной династии бухарских купцов. [5, с. 55].

Историк Т.Г. Щеглова в своей монографии отмечает, что приток капитала в казахские степи связан с растущей роли торговли в Казахстане и участие купцов из Средней Азии: бухарских и туркменских. Именно они стали посредниками в торговли между казахами и представителями России. Сами купцы помимо перепродажи вкладывали свои средства и в традиционное казахское производство [11, с. 113].

Итак, резюмируя сказанное выше важно отметить, что Казахстан был привлекательным инвестиционным проектом для иностранных компаний и предпринимателей. Сырьевая база и логистические маршруты между Востоком и Западом делали регион привлекательным и для западных предпринимателей и предпринимателей с Востока в первую очередь из Китая и Японии. И на основе рассмотренной темы мы можем выделить следующие факторы проникновения иностранного капитала в Казахстан: Казахстан был

удачно расположен с географической точки зрения и связывал Азиатскую часть Российской империи с Европейской. «Пограничье» между Востоком и Западом привлекала иностранный капитал в регион. Казахские степи помимо традиционного земледелия и скотоводства обладали обширной и разнообразной богатой сырьевой базой, что было очень важно для иностранных предпринимателей в развитии промышленности в регионе. Казахстан для многих иностранных компаний был огромной ресурсной базой. Озвучив факторы, в целом приток иностранного капитала положительно сказался на экономической жизни региона. Так как началось уже новое экономическое развитие края.

Литература

1. Абдразаков Т.А. Экономические последствия присоединения Казахстана к России. - Караганда: Изд. КарГУ, 1992. – 96 с.
2. Аманжолова Д. Казахский автономизм и Россия. История движения «Алаш». - М.: Изд-во «Молодая гвардия». 1994. - 213 с.
3. Ананьич Б.В. Россия и международный капитал (1897 – 1914). Л.: Наука, 1970. – 316 с.
4. Гибадуллина Э. М. Биоэкономические и биополитические аспекты процесса хозяйственного освоения Казахстана в XVIII-начале XX вв. // Биоэкономика и экобиополитика. - 2016. - № 1. - С. 48-54
5. Керейбаева А.С. Источники формирования купцов Степного края второй половины XIX - начала XX в.//Вестник Сургутского педагогического университета. -2019. - № 3. – С. 51-60.
6. Нурсултанова Л. Деятельность русских и иностранных компаний в нефтяной промышленности дореволюционного Казахстана // Отан тарихы.-2001. - № 4. - С. 58-62.
7. Панковская Г.И., Фоминых В.В. К вопросу о развитии промышленности и хозяйственной занятости населения Восточного Казахстана в середине XIX – начале XX веков// Индустриальное строительство в Центральной Азии: историческое значение для региона: Материалы Международной научной конференции, посвященной 90-летию со дня открытия Туркестано-Сибирской железной дороги. Барнаул, 29 октября 2020 г. – Барнаул: Изд-во Алт. ун-та, 2020. - С. 87.-95.
8. Русские биржевые ценности. 1914-1915. / Боголепов М.И.. — Петроград: Мин.фин., 1915. — С. 280-287. — 373 с
9. Фризен Д.Я. Западный Казахстан и аграрная политика Российской империи // Известия Волгоградского государственного педагогического университета. -2017. -№ 1. -С. 167-172.
10. Чуланов Г. Промышленность дореволюционного Казахстана (Историко-экономический очерк) Алма-ата: Изд-во АН КССР, 1960. -237 с.
11. Щеглова Т.К. Ярмарки Западной Сибири и Степных областей во второй половине XIX века. Барнаул: Изд-во Барнаульского государственного педагогического университета, 2002. - 236 с.

«Восточные миниатюры как исторический источник по средневековой истории Казахстана»

С.Б. Даутбекова

Павлодарский педагогический университет, г. Павлодар

1saldaut7@gmail.com

Аннотация: Статья посвящена проблеме использования восточных миниатюр в качестве исторических источников по средневековой истории Казахстана. В работе рассматриваются особенности данных изображений в качестве источниковой базы по изучению материальной и духовной культур.

Ключевые слова: Восточные миниатюры, исторические источники, Средневековый Казахстан.

Многие источники по истории Казахстана, особенно позднего средневековья, снабжались миниатюрами. Для того чтобы понять события, изображённые на них, необходимо понять мировоззрение той эпохи, в которой они создавались. Появляется необходимость рассматривать их именно в контексте того времени, через призму восприятия автора и его представлений об окружающем мире. Являясь уникальным явлением восточной живописи, миниатюры неразрывно связаны с развитием средневековой литературы. Это ценный ресурс ушедшей эпохи, свидетельствующий о культурном и материальном образе жизни людей Средневековья.

Исторические этапы средневекового Казахстана еще ждут своего более полного изучения и накопления материала. Важной составляющей в изучении и анализе определенной эпохи является накопление ее разнообразного фактического материала, источниковой базы. В данном случае при изучении Казахстана в эпоху средневековья необходимо рассмотреть все возможные источники информации. К ним относятся разнообразные историко-культурные памятники, письменные источники различных авторов (книги, документы, шежере и т.д.), а также произведения изобразительного искусства. Все эти источники дают основной массив информации о политической, социально-экономической и культурной истории того времени.

Не менее значимыми источниками являются восточные миниатюры. Одним из самых выдающихся примеров служит обширный труд Рашид-ад-дина «Сборник летописей» («Джами ат-таварих»). Этот труд содержит в себе

важные сведения по истории народов Средней Азии. Это уникальный средневековый труд, выделяющийся среди остальных персоязычных источников. Его особенность заключается не только в попытке записать всемирную историю, но и в присутствии в этом сборнике красочных иллюстраций исторических событий. [1, с176-178]

Рашид ад –дин служил новатором того времени. В своем труде он предлагает рассматривать историю тюркских народов как неотъемлемую часть всемирной истории, а также изучать всемирную историю всех известных народов того времени (от западноевропейских народов до народа крайнего востока). В основу исторических сочинений положен план из двух основных частей. К первой относится история монголов и основанных ими государств.

Ко второй части можно отнести всемирную историю (всеобщая история до ислама, написанная в исламской исторической традиции), а также историю государств и народов, не относящихся к мусульманскому течению. Третья часть труда, которая так и не дошла до нас, должна была осветить географическое описание «семи климатов» мира.

Разумеется, что столь обширный грандиозный труд написать одному человеку было бы практически невозможно. Также стоит учесть тот факт, что написание истории немусульманских стран основывалась на их собственных источниках. Все это приводит нас к тому, что Рашид ад-дин был вынужден писать свой труд вместе со знатоками истории этих стран и народов. В число соавторов входили писцы Абдуллах Кашани и Ахмет Бухари.

Для накопления материала Рашид ад-дин (под своим руководством) работал вместе с китайскими учеными, буддийским монахом, французским католическим монахом, также историк воспользовался знаниями Газан-хана и Чжэн Сяна (прибывший из Китая в Иран).[2, с.24-26]

Поскольку появление исторических трудов, в которых на основании традиций тюркского народа учитывалась бы история этого самого народа, поощрялось тюркской династией, стало возможным появление такого труда, как «Джами ат-таварих».

Во «Второй части повествования о Хулагу-хане» рассказаны события, предшествовавшие его восшествию на престол, изображение престола, рассказ о походе Хулагу-хана на Багдад, а также об исходе тех обстоятельств. [3, с34-43]

Согласно источникам Рашид-ад Дина, на «великом» курултае 1251 года или же вскоре после него было принято решение о покорении «отдаленных восточных и западных краев». Ближневосточный поход монголов во второй половине XIII века под предводительством монгольского правителя и военачальника Хулагу, направленный против иранских исмаилитов-низаритов, халифата Аббасидов, сирийских Айюбидов и мамлюков Египта,

стал одним из крупнейших завоевательных походов монгольской армии. [4, с.210-212]

По миниатюрам Рашид ад-Дина мы можем понять, как выглядел военный отряд этого похода. Вооружённые силы [Монгольской империи](#) представляли собой вооружённую организацию степных кочевников. Основными оружиями были составной лук, покрытый специальным лаком, защищавший от сырости и высыхания, сайдак, боевые ножи, легкие топоры, небольшие легкие копья, арканы. Лёгкие кавалеристы защищены железным шлемом и панцирем из кожи или других материалов.

Рашид ад-Дин описывает события взятия крепости Аламута в конце 1256 года. Анта Малик Джувейни, сопровождавший Хулагу-хана в этом походе, ознакомился с богатым книгохранилищем Аламута. Он нашел там «Историю Гиляна и Дейлема» анонимного автора X века, которую затем использовал в своем сочинении Тарих-и-джехангуша. Позже Аламутская библиотека была сожжена.

В его труде также запечатлено такое событие, как падение Багдада. После взятия крепости монгольская армия отправляется в Багдад. В течение последующих двадцати дней продолжался погром Багдада. На миниатюре мы можем заметить монгольских тяжеловооруженных воинов и их осадное оружие- катапульту. Наряду с ними стоят лучники в ламинарных доспехах.

На одной из миниатюр, посвященной этой теме, видно, как Халиф лично явился к Хулагу чтобы сдаться. Тот в свою очередь приказал ему дать распоряжение выйти из города и сдать оружие. Разоруженные жители шли толпами, сдаваясь монголам. Население Багдада было предано смерти. Хулагу дал приказ халифу отдать казну и скрытые сокровища в тайных казнохранилищах.

Позже халиф был убит. Монголы сожгли большую часть города, святую мечеть. Таким образом библиотеки, произведения искусства и культуры были уничтожены. Всё, что в течение нескольких веков копилось Аббасидами, теперь лежало горой вокруг ханской ставки.

Были пощажены христиане и евреи, которых монголы рассматривали как своих союзников, поскольку в прежних мусульманских государствах они были бесправны и угнетаемы. Во время взятия Багдада Догуз-Хатун, которая исповедовала несторианства, выступила за то, чтобы сохранить жизни всех христиан.

Несмотря на то, что мужчины доминировали в обществе, они могли обратиться за советом к женщине, прислушиваться к ним. На изображениях более раннего периода можно увидеть Чингизхана, который разрешал своим женам сидеть рядом и советоваться с ним, высказывать свое мнение. На одной из таких миниатюр Чингизхан делит империю между сыновьями.

Ближайший из сыновей, видимо, Джучи. Батый хана также изображают на миниатюрах.

Рашид ад-Дин в своих миниатюрах показывает не только исторические события, но и важных личностей этих событий. Так, на одной из миниатюр мы можем видеть самого Хулагу с его женой Догуз-Хатун, о которой ранее уже упоминалось. Она происходила из монгольского племени [керейтов](#) и являлась внучкой [Ван-хана](#).

Из «Джами ат-таварих» мы также получаем информацию о состоянии хозяйства, уровню вооружения, общественном и административном строе, социальном положении населения. Хотя в монгольской империи и существовал единый тип одежды, в миниатюре под названием «Жизнь монгольской элиты» мы можем заметить особенности в одежде знати. В зависимости от статуса, богатства и пола существовали некоторые различия в одеяниях. К таким различиям относились крой, цвет, форма, материал и т.д. К первому слою одежды относился длинный халат- кафтан. Отдельно от него шилась юбка, меняя свой крой в зависимости от класса и цели человека. Незамужние женщины, наряду с мужчинами подвязывали свои кафтаны двумя поясами. Когда женщина выходила замуж она снимала пояс и надевала широкий кафтан.

В традиционной Монгольской империи обувь состояла в основном из сапог или кожаных сандалий, сделанных из коровьего меха. Сапоги в частности были с заостренным или загнутым носком, не имели каблука. Одной из особенностей монгольской одежды была Бокка. Этот традиционный головной убор принадлежал высокопоставленным замужним женщинам. На миниатюрах с изображением знатных монгольских женщин мы можем заметить такой головной убор.

Важным фактором Монгольской империи являлись лошади. Помимо специализированного вооружения, они также были обязаны своим лошадям, без которых не смогли бы достичь своего величия. В миниатюрах с изображениями воинов мы видим их в полном вооружении и с лошадьми. Вместе с ними кочевники разводили крупный рогатый скот, верблюдов, овец и коз. Все эти животные ценились за их молоко, мясо, шерсть, шкуры животных использовались для одежды и укрытия. Войлок использовался в создании жилища – юрты.

Все это мы узнаем как из письменных источников, памятников так и из миниатюр разных авторов и эпох.

Иллюстрация Газан-хана и приема китайских послов является не менее интересной. Здесь изображены сам Газан хан, сидящий вместе со своей супругой на троне, а напротив них китайские послы. Несколько людей, принадлежащие китайской стороне, несут подарки и кладут их на небольшой столик неподалеку. Послы отличаются от местного населения внешним

видом, одеянием. Можно легко заметить, что у них на одежде вышиты драконы. Сам Газан-хан при этом одет в традиционную одежду монголов. Именно ему принадлежит идея создания рукописи, которую начал Рашид ад-Дин после становления визирем.

Рашид ад-Дин был не единственным, кто создавал подобные рукописи. В истории восточной миниатюры выделяются следующие эпохи и их школы:

-эпоха Тимуридов — Хорасан и Мавераннахр (гератская, самаркандская, тебризская, ширазская школы);

-эпоха Сефевидов — Иран (ширазская, тебризская, мешхедская, исфаганская школы);

- эпоха Шейбанидов — Средняя Азия (бухарская и самаркандская школы);

- эпоха Бабуридов — Индия (агринская и делийская школы) [5]

Исходя из этого следует предположить, что необходимо учитывать миниатюры как полноценный источник по средневековой истории Казахстана. Так как на миниатюрах изображены личности, сыгравшие важную роль в истории самого казахского народа и государственности в дальнейшем. Они помогают нам лучше понять то или иное историческое событие и определить значимость изображаемых личностей.

Несмотря на то, что Джамии' ат-таварих — это во многом традиционное описание государств, правителей и династий, в нем заложена ценная информация этнического, политического, культурного и бытового характера.

Мы можем видеть сцены китайского посольства с щедрыми дарами, что говорит нам об их политической связи друг с другом. Военные походы, их цели и последствия, изображенные на миниатюрах, дают нам информацию об уровне развития военного дела и дипломатии.

С точки зрения их культурных особенностей выделяется их одежда и ее стилистика, традиционные одеяния. Материал, цвет, крой и способы носки зависели от предназначения этого наряда.

К бытовому же характеру относятся хозяйство и животноводство, занимавшее далеко не последнее место в жизни монгольского кочевника.

Рашид ад-Дин и оказал влияние на авторов последующих поколений, которые черпали свое вдохновения с его трудов. Таким образом, он оказал большое влияние на дальнейшее развитие исторической литературы Средней Азии и Казахстана.

Список использованной литературы:

1. Абусеитова М.Х., Баранова Ю.Г. Письменные источники по истории и культуре Казахстана и Центральной Азии (библиографические обзоры). – Алматы, 2001 год

2. Рашид-ад-дин «Джами ат-таварих» («Сборник летописей»). Том 1

3. Рашид-ад-дин «Джами ат-таварих» («Сборник летописей»). Том 3

4. Костюков В. П. Иранский поход Хулагу: предыстория // Проблемы истории, филологии, культуры. 2009. №1 (23). URL: <https://cyberleninka.ru/article/n/iranskiy-pohod-hulagu-predystoriya> (дата обращения: 18.10.2022).

5. Сулейман Х. Искусство миниатюры эпохи бабуридов // «Бобирнома Расмлари». Миниатюры к «Бабур-наме». Академия наук Узбекской ССР, Музей литературы им. Алишера Навои. Составитель альбома и автор предисловия доктор филологических наук, профессор Хамид Сулейман. Издательство «Фан», Ташкент, 1970 г. [http://east.totalarch.com/babur_nama_art_of_miniature#:~:text=В%20истории%20восточной%20миниатюры%20установлено,Индия%20\(агринская%20и%20делийская%20школы\)](http://east.totalarch.com/babur_nama_art_of_miniature#:~:text=В%20истории%20восточной%20миниатюры%20установлено,Индия%20(агринская%20и%20делийская%20школы))

Особенности архитектуры в городах Южного Казахстана в эпоху Средневековья

Еслямова А.Т.

Павлодарский педагогический университет, г.Павлодар

Yeslyamova04@list.ru

Аннотация: Статья посвящена проблеме описания архитектурных особенностей сооружений городов южного Казахстана в эпоху средневековья.

Ключевые слова: Архитектура, Средневековый Казахстан, Туркестан, Тараз, города, Мавзолей, Сооружение.

Интерес к архитектурным сооружениям городов южного Казахстана и их особенностям не угасает на протяжении всей их истории, и по сей день. Плодородные земли, обилие речных систем, благоприятный климат, пролегающие на этих территориях торговые пути (Великий шелковый путь) положили начало для образования там городов. Великий шелковый путь сыграл огромную роль в урбанизации Южных земель Казахстана.

Город Тараз занимал одно из центральных положений на Великом Шелковом пути и являлся узлом караванных путей. Ал-Мақдиси пишет так: «Тараз — большой укрепленный город, со множеством садов, густо заселенный, у него ров, четверо ворот и населенный рабад. У ворот города течет большая река, часть города находится по ту сторону реки. Через реку

проходит дорога, соборная мечеть находится среди базаров»[1]. Город Тараз занимает первое место по количеству сакральных мест на территории Казахстана. Одним из самых интереснейших древних архитектурных памятников является мавзолей Айша-биби, относящийся к эпохе Караханидов. Возвели мавзолей на месте погребения прославленной Айша-биби – невесты Карахана, предположительно в 11-12 веках. Вокруг этих людей ходит множество легенд. По одной из них, родители Айши не дали разрешения на брак с Караханом и тогда Айша сбегает к возлюбленному, но встреча так и не состоялась. По пути к Карахану, Айшу кусает змея, и она умирает на берегу реки Аса. После, Карахан возводит над ее могилой мавзолей.

Над строительством мавзолея трудились 62 мастера. У мавзолея кубическое основание со сторонами длиной чуть более 7,5 метров, по углам расположены массивные колонны, стены выложены из уникальных терракотовых плиток, сделанными в виде геометрических и растительных орнаментов. В оформлении использовались: небольшие ниши, малые колонки, своды, стрельчатые арки, терракотовая облицовочная плитка. До наших дней в первоизданном виде дошла только западная часть фасада, до 1979 сохранялась задняя часть. Стены мавзолея состоят из трех частей: внутренней - выложенного из жженого кирпича, наружной- из терракотовых плит, а так же пространства между ними наполненного глиной и обломками плитки. Особенность мавзолея Айша- биби - резная плитка. Мавзолей покрыт 62 терракотовыми керамическими плитами, они все разные и совершенно не похожи друг на друга. Забавно то, что количество мастеров , строивших мавзолей, совпадает с количеством видов плиток. Здесь есть зооморфический стиль, солярные символы и геометрические фигуры- все это создает единую композицию. У западных колонн на высоте в 3.5 метром есть пояски с надписями- эту кувфический стиль арабского письма. С годами слова стильно стерлись,но еще можно разобрать некоторую их часть : «осень», «облака», «жизнь прекрасна». Интересно и то, что мавзолей украшен орнаментом восьмиконечной звезды Огуз хана. Эта звезда характеризует Исламскую религию. Этот орнамент означает восемь ворот рая. Купол мавзолея похож на национальный женский свадебный головной убор - саукеле[2].

В период расцвета Великого шелкового пути Туркестан, именовавшийся тогда «Яссы», был одним из главных пунктов торговли в Средней Азии.

Разрушительный период монгольский завоеваний сменяется эпохой тимуридского ренессанса. Тимуридский ренессанс является возрождением зодчества, науки, искусства и достигает своего пика в XV веке. Возрождается интерес к персидскому искусству и начинается масштабное строительство архитектурных сооружений. Тимур восстанавливает столицу своего государства – Самарканд. Там он возвел десятки монументальных сооружений, часто был заказчиком, архитектором и художественным

критиком проектов. Его так же называют «архитектором степей» и не за просто так. До наших дней не утратили блеска роскошно украшенные изразцами мавзолеей Гур Эмир, комплекс Шахизиды, мечеть Биби ханум[3]. Тимуридский ренессанс охватил многие владения Эмира, в том числе и города южного Казахстана, вошедшие в состав его государства после победы над ханом Золотой Орды- Тохтомышем. В честь победы над ханом, Тамерлан возводит мавзолеей над скромной усыпальницей исламского проповедника суфийского толка – Ходжи Ахмеда Яссауи. Мавзолеей Ходжи Ахмеда Яссауи - является одним из самых величайших и значительных архитектурных сооружений той эпохи.

Мавзолеей был построен по приказу самого Эмира и был не только знаком почтения святому, но и языком указа на власть. Так он производил огромное впечатление на окружающих: на соседей, на врагов и получал расположение к себе народа.

Согласно «Зафар- наме(с персидского- «книга побед») автором которой является Шараф ад-дин Али Йазди , Тимур лично определил основные параметры здания: диаметр большого купола должен был равняться 30 гязам(примерно 20 метров). Декоративную отделку тоже выполняли согласно указу Великого Эмира[6, с. 87],[4]. Строительство началось, но что то все время не получалось. По легенде, несколько раз уже возведенные стены рушились, то сильная буря приключиться, то быки растопчут. И явился тогда во сне к Тимур святой и сказал: «Сначала ты должен построить мавзолеей моему учителю». Когда Тимур издал приказ о постройке мавзолеей Хооджи Ахмеда Яссауи, то одновременно издал указ о перестройке мавзолеей Арыстан-Баб. Согласно преданиям, Арыстан-Баб умер и похоронен в окрестностях Отырара в 12 веке. Вероятно, тогда же был возведен его мавзолеей и скорее всего уничтожен войсками Джучи вместе с Оттаром. Тимур построил другое здание, но оно тоже не сохранилось. От эпохи Тимура в мавзолеее остались лишь две деревянные колонны[5].

Тимур акцентировал внимание на том, что мавзолеей Ходжи Ахмеда - его творение. Над входом в здание есть надпись: « Это святое место сооружено по велению властелина любимого Аллахом – Эмира Темира Гурагана. Да продлит Аллах его повеления на века!». Достроить мавзолеей Тимур не успел, так как умер в 1405 году. Строительство остановилось, передний фасад так и не был достроен и даже не декорирован плитками. Два портала и арка возведены спустя 2 века, во время правления Бухарского хана Абдаллаха 2[55, с. 78]. На стенах до сих пор заметны остатки деревянных балок и отверстия от строительных лесов[4].

На западном фасаде мавзолеей Ходжи Ахмеда Яссауи говориться о величии Аллаха и о том, что в природе ничего не происходит без его ведома. Так же, темно синей плиткой выложена древнеиндийская свастика - символ вечности, но в обратную сторону- «ничего не вечно». А внутри, голубой плиткой выложена арабское письмо в стиле куфы, которой написано:

«Аллаху раби»-Аллах мой творец, «Мухаммаду наби»- Мухаммад мой пророк[3].

Мавзолей в прямом смысле был построен вручную. Кирпичи для строительства мавзолея изготавливались в городе Сауран, что в 45 километрах от Туркестана. По легенде, от Саурана до Туркестана стояли люди и вручную друг другу передавали эти кирпичи. Кирпичи очень пористые, легкие и уникальные. Со временем, их прочность только увеличивается. Для изготовления этих кирпичей брали глину и полностью очищали ее от всей растительности, готовили глину и оставляли ее на зиму, что бы зимой выявилась вся соль, после чего мелко нарезали определенные виды растений, добавляли шерсть верблюда и по легенде добавляли козье и/или лошадиное молоко[5].

Странно, но здание не имеет такого массивного фундамента как другие памятники этой эпохи- говорят специалисты. То ли небрежность, то ли таков умысел строителей. Все-таки Тимур жил в Самарканде и лично контролировать процесс не мог.

На глубину 25-30 сантиметров было проложено несколько рядов кирпичной кладки. Говорят, глиняную основу утаптывали быки, их специально несколько дней водили кругами. Насколько она прочна и надежна – предмет споров до сих пор[6].

В 11 веке Туркестан стал духовным и религиозным центром Средней Азии и получил название Хазрет Туркестан. После строительства мавзолея за Туркестаном закрепилась слава духовного и экономического центра региона и он стал постоянной резиденцией ханов. Большую часть гостей города составляют паломники, которых привлекают местные святыни. Туркестан заслуженно называется столицей тюркского мира и считается второй Меккой для мусульман. Священный и величественный город объединяет в себе традиции кочевников с канонами ислама.

Таким образом, мы можем понять что, немало тайн и мистических историй связаны с мавзолеем. Неразгаданные секреты изготовления глазури, красок, майоликовой облицовочной плитки, да и некоторые надписи еще не расшифрованы. Многие вопросы все еще остаются открытыми. Нужно продолжать изучение архитектурных сооружений древности. Так же, мы считаем, что нужно более серьезно относиться к защите и охране исторически важных объектов, в общем.

Литература

1. Байпаков К.М. Древние города Казахстана. Алма-Ата 1971. 382с.
2. Что действительно произошло с Айша-биби? История трагической любви. «Добро Пожаловать в Казахстан»: <https://youtu.be/eKs0hTcb2d4>
3. Тамерлан Архитектор степей документальный фильм: <https://youtu.be/hluDje6IYLo>

4. Кузембаев Н.Е. , Шаипназарова Ш.Б. Городская цивилизация южного Казахстана в позднем средневековье по мусульманским источникам. Павлодар 2022. 147с.

5. Туркестан. Тайны и легенды мавзолея Ходжи Ахмеда Яссауи. Загадки истории: <https://youtu.be/Q0rbeAlliF8>

6. Туркестан. Мавзолей Ходжи Ахмеда Яссауи. Суран. Отрар: <https://youtu.be/rP2ZVIA3bO8>

Актуальные вопросы формирования национального самосознания казахстанской молодежи

Жакенова Д.С.

магистр образования, педагог-психолог

КГУ "Учебно-производственный комбинат г. Павлодара"

E-mail: di_zhakenova@mail.ru

Аннотация. В представленной статье раскрываются проблемы формирования национального самосознания и патриотизма у граждан молодого возраста в нашем государстве. Отдельное внимание уделяется роли изучения исторической науки, которая создает предпосылки формирования мировоззренческих моделей у молодого поколения, основанных на положениях идеи казахстанской идентичности и патриотизма. Содержание статьи обусловлено необходимостью осмысления парадигмы национального самосознания и его форм выражения в повседневной жизни, а также воспитания высокого уровня патриотизма, выступающим важным духовным состоянием индивида.

Ключевые слова: национальное самосознание, личность, патриотизм, молодое поколение, история, мировоззрение.

Аннотация. Ұсынылған мақалада мемлекетіміздегі жас азаматтардың бойында ұлттық өзіндік сана мен патриотизмді қалыптастыру мәселелері ашылған. Қазақстандық бірегейлік пен патриотизм идеясының ережелеріне негізделген өскелең ұрпақтың дүниетанымдық үлгілерін қалыптастыруға алғышарттар жасайтын тарих ғылымын зерттеудің рөліне ерекше назар аударылады. Мақаланың мазмұны ұлттық өзіндік сана парадигмасын және оның күнделікті өмірде көрініс табу формаларын ұғыну, сондай-ақ жеке тұлғаның маңызды рухани күйі болып табылатын патриотизмнің жоғары деңгейін тәрбиелеу қажеттілігінен туындады.

Негізгі сөздер: ұлттық болмыс, тұлға, патриотизм, жас ұрпақ, тарих, дүниетаным.

Annotation. The presented article reveals the problems of formation of national self-consciousness and patriotism among young citizens in our state. Special attention is paid to the role of studying historical science, which creates the prerequisites for the formation of worldview models among the younger generation, based on the provisions of the idea of Kazakhstani identity and patriotism. The content of the article is due to the need to comprehend the paradigm of national self-consciousness and its forms of expression in everyday life, as well as to educate a high level of patriotism, which is an important spiritual state of the individual.

Key words: national identity, personality, patriotism, young generation, history, worldview.

С момента обретения независимости, прошло уже более 30 лет, и можно с уверенностью сказать, что наша страна добилась определенных успехов как в социально-экономическом, так и в политическом развитии и дальше продолжает осуществлять реформы по всем отраслям общественной жизни. Стоит отметить, что будущее Казахстана зависит именно от молодого поколения, уровня его образования, культуры и наличия высокой степени национального самосознания и патриотизма. Наше общество требует воспитания грамотных и образованных граждан, которые участвуют в жизни страны. Здесь огромную роль играет именно патриотическое воспитание и самосознание молодых казахстанцев. Это становится возможным при научном изучении исторических процессов развития государства, анализе существующих педагогических и психологических методик по формированию мировоззрений личности, а также философское осмысление между прошлым и тенденциями развития будущего.

В науке под историческим сознанием понимается совокупность знаний, идей, представлений и мировоззрений, через которые у отдельных индивидов, социальных групп, народов формируются общие представления о своем происхождении, главных событиях прошлого, знаменитых деятелях исторического процесса. Это значит, что историческое сознание выступает как оценка прошлого во всех его проявлениях, которое наиболее характерно для общества в целом и влияет на мировоззрения отдельных граждан.

Многие исследователи считают, что историческое национальное самосознание создает предпосылки формирования патриотизма у молодого поколения. Возникает вопрос: что такое патриотизм и как он может быть выражен? Думаем, что патриотизм – это совокупность непреходящих ценностей общества, он является самым духовным состоянием личности, ее способности выразить свое отношение к государству и обществу. Базис казахстанского патриотизма выражается через равноправие всех граждан и их ответственности за судьбу Родины. Мы, к сожалению, можем говорить о том, что на последние годы, сознание молодого поколения иногда теряет духовные традиции, это является результатом мировой пропаганды массовой культуры в условиях глобализации. Это с одной стороны отрицательно

влияет на формирование у молодежи смысловых жизненных мотивов, стирание национальных составляющих духовности и т.д. [1, с. 18].

Если говорить о детях школьного возраста, то важно сказать, что именно в этом возрасте формируется целостная картина отношения ребенка к своей Родине, обществу и всем гражданам. Основная работа по формированию национального самосознания человека должна начинаться именно с начальной школы, т.к. младший школьный возраст – особый период жизни в становлении личности, т.е. время формирования определенной гражданской позиции, воспитания уважения к людям независимо от их социального происхождения, национальной принадлежности, языка и религии. Воспитание детей именно в младшем возрасте, привитие им национальных и духовно-нравственных ценностей позволит им в дальнейшем избежать «отчуждения» от национальных идеалов, и главное, предотвратить межнациональные конфликты» [2, с. 169].

Если говорить о высшем образовании, то тут ясно, что образовательное пространство высшего учебного заведения выступает наиболее благоприятной средой для реализации программ по формированию национального исторического сознания и гражданского воспитания молодежи. Это обусловлено тем, что студенчество является той активной социально-демографической группой, которая в будущем унаследует страну, в которой проживает. Показателем социально-значимой активности студенческой молодежи, является наличие «гражданской миссии» и может применяться как эффективный инструмент в патриотическом воспитании и формировании казахстанской идентичности молодежи [3, с. 191].

В контексте современной философии высшего образования, теоретическая модель высшего образования опирается на следующие аспекты содержания и реализации этого феномена: 1) многосторонность сущности понимания системы образования, которое выступает как часть социального бытия в становлении личности; 2) образование является сложной многоуровневой системой, которая дифференцирована в соответствии с этапами жизни личности, уровнем его общего образования, сферы профессиональной деятельности и т.д.; 3) система образования позиционируется как процесс взаимодействия учителя и учащегося, с учетом применения методик обучения и особенностей психофизиологического состояния обучающегося, его отношения в учебному процессу; 4) современная модель образования направлена на конечный результат, т.е. обеспечивает усвоение учебного материала и возможность его применения в жизни; 5) образование формирует совокупность ценностей и идей у личности, в том числе патриотизм.

Актуальным представляется вопросы формирования национального воспитания, которое играет очень важную роль в обеспечении благосостояния общества, в развитии экономического благосостояния, в упрочнении основ независимости Республики Казахстан и признании международным сообществом авторитета нашей республики. [4, с. 23].

На современном этапе основополагающей задачей национального воспитания выступает процесс передачи молодому поколению социального опыта, багажа богатой духовной культуры нашего народа, его национальной ментальности, основ мировоззрений и на этой основе формирование личностных черт гражданина нашего государства, которые включают наличие национального самосознания, высокий уровень духовности, правовую и экономическую культуру, развитие индивидуальных способностей и талантов личности.

Здесь важно отметить, что архиважной общественной чертой является сама сформированность национального самосознания, выраженная в любви к Родине, своему народу, готовности к труду и быть полезным для страны. Процесс воспитания национального самосознания, безусловно, предполагает осознание младшего поколения своей уникальности и этнической общности, наличие национальных ценностей (язык, территория, культура), ощущение роли в развитии национальной государственности, высокая степень патриотизма, что способствует закреплению собственного национального достоинства, внутренней свободы, гордости за свою Родину. При этом национальная идея выступает не просто неким атрибутом национального сознания или духовным феноменом, а порывом к практическим делам и реальным действиям [1, с. 17].

Существующая национальная система воспитания опирается на принципы национального мировоззрения, научных основ философии и национальной идеологии, основ семейного воспитания, народной педагогики (этнопедагогики). Она включает в себя идейное богатство народа, совокупность его морально-этических ценностей, которые трансформируются в модели поведения личности.

Таким образом, можно сделать вывод, что задачей формирования национального самосознания является воспитание человека, который способен показать национальные ценности как внутри государства, так и на международном уровне, при этом это может быть выражено посредством:

- создания модели формирования национального сознания личности в условиях повседневной жизни;
- наличие самосознания, чувства гордости за страну проживания, идентификация национальной идеи;
- повсеместное развитие государственного языка и уважение к религии;
- воспитание основ патриотизма среди молодого поколения.

Литература:

1. Абдилдабекова А.М. Формирование национального самосознания казахстанской молодежи // Вестник КазНПУ – 2017. - №3. – С.16-19.
2. Зембатова Л.Т. Проблема формирования национального самосознания младших школьников в условиях региона // Научный журнал «Мир науки, культуры, образования». – 2018. - №5 (72). – С.169-171.

3. Шевчук И.В. Сюжетно-ролевая игра как средство социализации личности младшего школьника // Инновационные технологии в образовании и науке: сб. матер. II Межд. науч. - практ. конф. / редкол.: О.Н. Широков [и др.]. – Чебоксары, 2017. – С. 191-196.

4. Соломина Д.Е. Народная кукла как средство социализации детей младшего школьного возраста // Инновационная наука. - 2017. - №12. – С.23-27.

«Критериалды бағалау оқу мен оқытудың қайнар көзі ретінде»

Н.К. Жуманова - Павлодар қ, Павлодар педагогикалық университетінің магистранты.

М.С. Кулахметова - ғылыми жетекшісі: Павлодар қ, филология ғылымдарының кандидаты, қауымдастырылған профессор.

***Аңдатпа.** Мақалада қазіргі ғылым мен техниканың даму деңгейіне сәйкес қазіргі қоғамның барлық талаптарына жауап беретін әмбебап бағалау жүйесін құру қажеттілігі зерттелген. Бағалау теориясының дамуына көптеген отандық педагог – зерттеушілер бағалауды жалпы білім беру қызметінің нәтижесі деп анықтаған елеулі үлес қосты.*

***Аннотация.** В статье рассматривается необходимость создания универсальной системы оценивания, отвечающей всем требованиям современного общества в соответствии с уровнем развития современной науки и техники. Значительный вклад в развитие теории оценивания внесли многие отечественные педагоги-исследователи, определявшие оценивание как результат общеобразовательной деятельности.*

***Abstract.** The article considers the need to create a universal evaluation system that meets all the requirements of modern society in accordance with the level of development of modern science and technology. A significant contribution to the development of the theory of evaluation was made by many domestic pedagogues-researchers who defined evaluation as the result of general educational activity.*

***Негізгі сөздер:** білім, критерий, дағды, бағалау, оқу процесі, әдіс.*

***Ключевые слова:** знания, критерии, навыки, оценка, учебный процесс, метод.*

***Key words:** knowledge, criteria, skills, assessment, learning process, method.*

Критериалды бағалау – оқушылардың оқу жетістіктерін нақты белгіленген, ұжымдық түрде әзірленген, бұрын білім беру үдерісіне қатысушылардың барлығына (оқушылар, мектеп әкімшілігі, ата-аналар, заңды өкілдер және т.б.) белгілі критерийлерге сәйкес келетін

критерийлермен салыстыруға негізделген процесс. оқушылардың оқу-танымдық құзыреттілігін қалыптастыруға ықпал ететін білім берудің мақсаттары мен мазмұны.

Критерий ұғымының өзі – бір нәрсені талаптарға сәйкестігін бағалау туралы шешім қабылдаудың белгісін, негізін, ережесін білдіреді.

Критериалды бағалаудың негізгі принциптері (әрбір нақты жұмыс үшін) оқу тапсырмасын орындау нәтижесі қаншалықты идеалды болуы керектігі туралы нақты түсінік береді, ал бағалау оқушының белгілі бір мақсатқа жету дәрежесін анықтау сияқты масштабты білдіреді. қойылған мақсат [1].

Сонымен қатар критериалды бағалау қалыптастырушы және жиынтық бағалау болып бөлінеді. Қалыптастырушы (ағымдағы) бағалау – сыныптағы және/немесе үйдегі күнделікті жұмыс процесінде білім мен дағдыларды меңгерудің ағымдағы деңгейін анықтау, оқу процесінде оқушы мен мұғалім арасындағы жедел қарым-қатынасты жүзеге асыру. Ол студенттерге жаңа материалды меңгеру барысында тапсырмаларды қаншалықты дұрыс орындайтынын түсінуге және оқу мақсаттары мен міндеттеріне жетуге мүмкіндік береді.

Жиынтық ішкі бағалау – оқу ақпаратының белгілі бір блогын зерттеуді аяқтағаннан кейін білім мен оқу дағдыларының қалыптасу деңгейін анықтау. Жиынтық ішкі бағалауды мұғалімдер немесе мектеп әкімшілігі жүргізеді.

Жиынтық сыртқы бағалау – бастауыш мектеп (4-сынып), негізгі мектеп (9-сынып), орта мектеп (11-сынып) – білім беру деңгейінің соңында білім мен оқу дағдыларының қалыптасу деңгейін анықтау.

Енді басқа педагогикалық әдістермен салыстырғанда критериалды бағалаудың артықшылықтары мен кемшіліктері қандай екенін анықтауға тырысайық.

Критериалды бағалаудың негізгі міндеттерінің ішінде келесі міндеттерді бөліп көрсетуге болады:

- оқу процесінің әрбір кезеңінде әрбір студенттің дайындық деңгейін анықтау;
- жеке үлгерімін анықтау және қадағалау және студенттің жеке даму траекториясын түзету;
- күтілетін оқу нәтижелеріне қол жеткізу үшін студенттерді кең ауқымды іскерліктер мен дағдыларды дамытуға ынталандыру;
- әртүрлі қызмет түрлерін орындау үшін алынған бағалардың маңыздылығын саралау;
- оқу материалын меңгеру сапасын және оқу процесін ұйымдастыру ерекшеліктерін анықтау үшін мұғалім, оқушы және ата-ана арасындағы кері байланысты қамтамасыз ету [6, б. 232].

Мектеп оқушыларына баға қою мәселесі педагогикалық теорияда да, педагогикалық практикада да өзекті мәселелердің бірі болып табылады. Қолданыстағы бағалау жүйесі дәстүрлі білім беру жүйесі аясында қалыптасты, сондықтан білімнің толық игерілуінің нәтижесін көрсетпейді,

бұл оқу бағдарламасының заманауи талаптарына толық жауап бермейді [5, б. 34].

Бағалау процесі оқу процесінің тұрақты құрамдас бөлігі болып табылады және де дамуға жатады.

Қазіргі ғылым мен техниканың даму деңгейіне сәйкес қазіргі қоғамның барлық талаптарына жауап беретін әмбебап бағалау жүйесін құру қажет. Бағалау теориясының дамуына көптеген отандық педагогтар – зерттеушілер бағалауды жалпы білім беру қызметінің нәтижесі деп анықтаған елеулі үлес қосты

Студенттердің оқу-танымдық мотивациясын және ынталандыруын, оқу жетістіктерін қалыптастыру мақсатында бағалау үдерісін сауатты ұйымдастыру сияқты мәселелердің маңыздылығы кем емес. Негізінде, әрине, бағалау критерийі белгілі бір стандарт, оқушылардың оқу жетістіктерін жақсартуға ынталандыратын мәнге ие оқу материалын меңгеру деңгейінің көрсеткіші ретінде қарастырылуы керек.

Оқушылардың оқу-танымдық құзыреттілігі қазіргі ғылыми бағыттардың бірі ретінде оқу жетістіктерін критериалды бағалау технологиясы контекстінде қарастырылуы тиіс.

Бағалаудағы негізгі мәселе мектеп бағаларының субъективтілігі болып табылады. Баға таңдаудың нақты критерийлері болуы керек, ол оқушыларға да, ата-аналарға да түсінікті болуы керек, бір сөзбен айтқанда, «карта» толығымен ашық және мөлдір болуы керек.

Оқушылардың оқу жетістіктерін бағалау мәселесін оқушылардың негізгі білім беру бағдарламаларын меңгеру нәтижелерін критериалды бағалауды қалыптастыру арқылы шешуге болады.

Айта кету керек, критериалды бағалау технологиясын оқу үдерісіне енгізу кезінде бұл шарт барлық оқушылар мен ата-аналар арасында келісілуі керек, өйткені оқушылардың білімін бағалау процесі барлығына ашық болуы керек

Сабактың тақырыбына, оқушылардың жұмыс деңгейіне қарай, бақылау немесе жазба жұмысы бойынша әрбір тапсырма бойынша тиісті ұпайлар алдын ала келісіледі, сондай-ақ ұпайларды бағаға аудару шкаласы бар.

Бірақ оқушылармен осындай ашық жұмыс, оқушылар мен мұғалім арасындағы ашық диалог арқылы ғана оқушылардың жұмысын объективті бағалауға болады, ата-аналар тарапынан да қарсылық болмайды, нәтижені мұндай объективті бағалау барлығын қанағаттандырады .

Мектептегі оқушылардың оқу жетістіктерін бағалау жүйесі, кез келген жүйе сияқты, ғылым мен техниканың даму деңгейіне сәйкес, әрине, белгілі бір өзгерістерге ұшырауы керек, бұл, әрине, оқушылардың үлгерімі мен жетілуіне белгілі бір ынталандыру жасайды.

Педагогтардың, педагогикалық ұжымның және мектеп басшылығының басты міндеті жеке тұлғаның өзін-өзі тәрбиелеуге, өзін-өзі тануына, сонымен қатар жетістікке жетуге деген ынтасын дамытуға қолайлы жағдай туғызу

болуы керек. Критериалды бағалаудың артықшылығы мен артықшылықтарының бірі критериалды бағалау технологиясының жаңа жүйесінің объективтілігі, ашықтығы және айқындығы болса, ең бастысы, әрине, оқушылар мен мұғалімдердің денсаулығын сақтаудың ынталандырушы әлеуеті. [3, б. 226].

Бұл әдісте критериалды бағалау технологиясының келесі негізгі артықшылықтарын атап өтуге болады:

1. Бұл әдістеме өте ашық және пәннің оқу мақсаттарына сәйкес келеді;
2. Оқушылардың білімі барлық оқушыларға алдын ала таныс құрастырылған бағалау критерийлеріне сәйкес объективті бағаланады;
3. Оқушылардың білімін бағалаудың бұл әдісімен оқушылар, ата-аналар, мұғалімдер тарапынан ешқандай талап қоюға болмайды;
4. Оқу процесінде пәнді оқыту әдістемесі, осы пән бойынша бағалау критериалды бағалау технологиясы бойынша алдын ала дайындалған стратегиялық жоспар бойынша жүзеге асырылады;
5. Бұл әдістеме студенттердің алдын ала дайындалуына мүмкіндік береді және өзін-өзі бағалау дағдыларын дамытуға ықпал етеді, сонымен қатар оларды осы пән бойынша өз бетінше оқуға үйретеді;
6. Өтілген материалдың сапасын жақсартады.

Мұнда А.А. Красноборов, критериалды бағалау технологиясының артықшылықтарымен қатар бұл жүйенің кейбір күрделі аспектілерін атап өтуге болады және қажет.

Ең бастысы, студенттер мен педагогикалық ұжым, әрине, осындай жүйеге қайта бағдарлануы, сабақ өткізу кезінде, студенттердің білімін бағалау кезінде, мектеп оқушыларына белгілі бір жаңа тест тапсырмаларын дайындағанда әдеттегі дәстүрлі көзқарастарын өзгертуі қажет. Бір сөзбен айтқанда, дәстүрлі жүйелерді түбегейлі өзгертіп, критериалды бағалау технологиясы бойынша оқу үдерісінің жүйесін қайта құру қажет, мұның бәрі заңды түрде белгілі еңбекті қажет ететін жұмыс.

Оқу сабақтарын өткізу жүйесін, мектеп оқушыларының дайындығын бағалау жүйесін біртіндеп өзгерту белгілі бір бейімделу кезеңін талап етеді. Критериалды бағалаудың барлық кезеңдері орындалған жағдайда бейімделу кезеңіндегі еңбек сыйымдылығы мен шығындары студенттердің білім сапасын арттыру арқылы өтеледі.

Бұл бағалау жүйесі қанағаттанарлықсыз бағаларды алып тастайды. Бірақ қазіргі қоғамның қарқынды дамуымен оның өзі белгілі бір түзетуді талап етеді. Білім беруді бағалаудың дәстүрлі бес балдық жүйесі, әрине, объективті, бірақ білім беру жүйесінің әдістерінің дамуының қазіргі жағдайында ол одан әрі әдістемелік жетілдіруді талап етеді. Себебі, оқушы одан әрі ілгерілеуі, білімін дамытуы, білімді меңгеруде шығармашылықпен жұмыс істеуі керек.

Егер мұғалімнің одан әрі шығармашылық өсуіне ынталандыру болмаса, онда бұл оқу үдерісін баяулатады, сондықтан студенттерді жоғары балл қою арқылы ынталандырған жөн. Мысалы, дәстүрлі бес балдық бағалау жүйесін

жүз балға теңестірсек, белгілі бір тақырыпқа шығармашылықпен қарайтын оқушыларға есептер шығару, т.б. жүзден астам ұпай қоюға болады, бұл студенттер үшін үлкен ынталандыру болады [2, б. 211].

Мұнда оқушылардың «рефлексиясын» дамыту ерекше қажет, бұл нені білдіреді, қарапайым тілмен түсіндіруге тырысайық. Рефлексия - адамды жануарлардан ерекшелендіретін нәрсе, оның арқасында адам бір нәрсені біліп қана қоймай, өз білімі туралы да біле алады. Бұл мұғалім үшін бұл оқудың нақты нәтижелерін түсіну тәсілі, өз өмірін реттеу, одан әрі ілгерілеуге ынталандыру дегенді білдіреді. Бір сөзбен айтқанда, мұғалімдерді мәселеге шығармашылықпен қарауға, табиғат заңдылықтарын меңгеру процесіне белсенді қатысуға үйрету қажет.

Бұл жүйе оқушылардың білімін бағалауға ғана емес, оқушының жеке қасиеттерін дамытуға, жастардың дарындылығын ашуға, қоршаған ортамен дұрыс қарым-қатынаста болуына, білімін жетілдіруге бағытталған. Критериалды бағалау жүйе – білім беру бағдарламасының мақсаттары мен мазмұнына сәйкес келетін студенттердің құзыреттілігін жеке дамытуға бағытталған педагогикалық ұжыммен келісілген нақты жүйе.

Келесі кезекте отандық және шетелдік зерттеулерде критериалды бағалауды қолдануды талдаймыз:

Қазіргі тілдік білім берудің жаңа міндеттері шет тілін меңгеру деңгейіне қойылатын талаптарды өзгертуді, мазмұнды таңдау мен материалды ұйымдастырудың жаңа тәсілдерін анықтауды, оқытудың барабар әдістері мен тәсілдерін, бақылау формалары мен түрлерін қолдануды көздейді. Оқытудың мақсаты – шет тілін функционалдық білім ғана емес, оның барлық құрамдас бөліктерінің бірлігінде студенттің шет тілінің коммуникативтік құзыреттілігін дамыту [4, б. 113].

Өзін-өзі бағалауды қалыптастыру бағалау қызметінің маңызды психологиялық-педагогикалық аспектісі болып табылады. Өзін-өзі бағалауды қалыптастыру процедурасының келесі компоненттерін бөліп алайық. Өзін-өзі бағалау процедурасының бірінші құрамдас бөлігі оқушыларда өзін-өзі бағалауды қалыптастыруға негіз болатын мұғалімнің бағалау әрекетінің мазмұнымен байланысты. Соңғысы мұғалімнің оқушыға деген оң көзқарасын, оның қабілетіне сенімін, оның білім алуына жан-жақты көмектесуге және оң нәтижелерге қол жеткізуге ұмтылуын танытса, сәтті қалыптасады және дамиды. Мәселенің әдістемелік жағы білім беру процесінде студенттердің өз іс-әрекетін рефлексивті бағалауға жағдай жасайтын, негізінен жеке стандарттарды қолданумен байланысты.

Әдебиеттер

[1] Хамедова Л.Л. Студенттер арасында шет тілін үйренуге мотивацияны қалыптастыру мәселесі туралы [Электрондық ресурс]. Қол жеткізу режимі: URL: <https://ru.wikipedia.org/wiki/>.

[2] Zeer E.F. Кәсіптік білім беру психологиясы. – М.: «Академия» баспа орталығы, 2014. – 211 б.

[3] Кларин М.В. Шетелдік педагогикалық зерттеулердегі оқытудың инновациялық үлгілері. – М.: Дело, 2014. – 226 б.

[4] Воронов, В.В. орта мектептегі қазіргі бағалау жүйесі [Мәтін] / В.В.Воронов // Ярославль педагогикалық хабаршысы. - 2018. - No 7. - Б.112-117.

[5] Steedle, J. Kugelmass, H. Nemeth, A. (2017) Олар нені өлшейді? үш оқу нәтижесін бағалауды салыстыру. The Magazine of Higher Learning Vol.42(4), 2-бет. 33-37.

[6] Ефремова, Н.Ф. Оқушылардың жетістіктерін тәуелсіз бағалаудың мотивациялық аспектісі [Мәтін 1 / Н.В. Ефремова // Ресейлік психологиялық журнал. - 2017. - No 14. - С. 227-245.

Peculiarities of problem-based learning

**A.T. Kolybayeva, T.V. Zhmailo, Pavlodar Pedagogical University,
Kazakhstan, kolybaeva02@bk.ru**

Түйіндеме. Бұл мақала проблемалық оқыту технологиясының ерекшеліктерін, оның шет тілін оқытудың әртүрлі кезеңдеріндегі артықшылықтары мен тиімділігін қарастыруға бағытталған. Технология алгоритміне, қолданудың орындылығына талдау жасалды. Сондай-ақ, мақалада проблемалық оқыту түрлерінің мысалдары, ұйымдастыру тәсілі, проблемалық оқытудың кейбір белсенді әдістері және олардың артықшылықтары қарастырылады.

Кілтті сөздер: проблемалық оқыту, білім беру, белсенді әдістер, талдау, проблема, шығармашылық.

Аннотация. Данная статья направлена на рассмотрение особенностей технологии проблемного обучения, ее преимуществ и эффективности на различных этапах обучения иностранному языку. Проведен анализ алгоритма технологии, целесообразности применения. Также в статье рассматриваются примеры видов проблемного обучения, способ организации, некоторые активные методы проблемного обучения и их преимущества.

Ключевые слова: проблемное обучение, образование, активные методы, анализ, проблема, креативность.

Abstract. *The article is aimed at considering the features of problem-based learning technology, its advantages and effectiveness at various stages of teaching a foreign language. The analysis of the algorithm of technology, expediency of application is carried out. The article also discusses examples of types of problem-based learning, the method of organization, some active methods of problem-based learning and their advantages.*

Keywords: *problem-based learning, education, active methods, analysis, problem, creativity.*

The process of any learning must satisfy two important human needs: the desire to learn about the world, to acquire knowledge and the desire for a fuller use of own knowledge and abilities, i.e. the formation of own individuality. Obviously, these needs are closely interrelated. Since at the heart of mental activity is the development of mental abilities and independent thinking, then any acquisition of knowledge must be the maximum training of the mind. Trainees will not be able to develop and acquire mental, creative abilities and independent thinking by one-sided study of ready-made information. In this regard, teaching methods that address productive thinking, attention and memory, and independent solution of theoretical problems are very important in the learning process. Therefore, the future of education is in close connection with the prospects of problem-based learning. Problem-based learning refers to the advanced level of development of didactics and modern educational practice. Organization of the educational process in this learning is based on the principle of problems, on a systematic search for solutions to educational problems. Objectives of problem-based learning include learning not only the results of scientific knowledge, but also the stages of obtaining these results, as well as the development and formation of cognitive independence and creative abilities of students.

Contemporary scientists recognize that the development of creative abilities and intellectual skills is impossible without overcoming obstacles, intellectual difficulties, when the need for new knowledge arises. Organization of problem situations in general gives an increase in the effectiveness of learning. It activates the mental activity of most students. Therefore, the teacher needs to form learning motivation on the basis of cognitive interest. The solution of this or that problem situation at the lesson contributes to the formation of the inner students' motivation, awakening of their cognitive activity.

To achieve this it is necessary to teach children to understand the purpose of the task performed, what results they are managed to achieve. The significance of

learning activities is important to learners. Problem based situation allows students to feel this importance. The teacher needs to teach children to observe, to compare, to draw conclusions, and this, in turn, helps to lead students to the ability to extract knowledge independently, and not to receive it in a ready-made form.

The scheme of problem-based learning is presented as a sequence of procedures, including:

- setting a problematic task by the teacher, creating a problematic situation for students;
- awareness, acceptance and resolution of the problem, in the process of which students learn generalized ways of acquiring new knowledge;
- application of these ways to solve specific problems.

The main conditions for the successful application of problem-based learning as follows:

- problem situations must meet the goals of forming a system of knowledge;
- be accessible to students and appropriate to their cognitive abilities;
- should cause their own cognitive activity;
- students should obtain sufficient knowledge for independent analysis of the problem and finding the unknown.

Students' problem-solving skills include:

1. skills of seeing problems and posing them independently;
2. skills of creating a hypothesis, evaluating it, switching to a new one if the initial one is not productive;
3. skills of directing and changing the course of solution in accordance with one's own interests
4. abilities to evaluate own decision and the decisions of interlocutors.

Skills of teachers to manage the process of problem situations' resolution are reduced to the following:

1. skills to foresee possible problems on the way of achieving the goal in a problem situation;
2. skills to instantly reformulate the problem situation, facilitating or complicating it on the basis of regulation of the number of unknown components;
3. ability to choose problem situations in accordance with the course of thought of the problem solvers;
4. skills of unbiased assessment of students' solutions, even in the case of discrepancies in the views of students and teacher.

It should be mentioned that the American psychologist and educator John Dewey (1859-1952) developed the theoretical basis of problem-based learning. In 1894, John Dewey founded an experimental school in Chicago, where the focus of education was not on the curriculum, but on the methods of play and work activities. New principles of education, methods and techniques used in this school

have received prominence in the 20-30 years of XX century. In Soviet pedagogical practice, they were seen as revolutionary, but not widely used. The technology of problem-based learning was developed thanks to the works of major thinkers such as V. Okon, I.Y. Lerner, M.M. Makhmutov, A.M. Matyushkin, V.A. Bukhvalov, A.V. Brushlinsky, T.V. Kudryavtsev, Z.I. Kalmykova.

The famous Polish scientist V. Okon in his book “Fundamentals of Problem Teaching” writes that the more students try to get in the course of their work on the path that goes to the researcher, the better the results achieved [1, p. 82]. In addition, he outlines the distinctive characteristics of problem-based learning, which are the following points:

1. New information students receive during the solution of theoretical and practical problems;
2. In the course of problem solving students overcome all difficulties, their activity and independence reach a high level;
3. Increased student activity promotes positive motivation and reduces the need for formal verification of results.
4. Teaching results are relatively high and stable. Students more easily apply acquired knowledge in new situations and at the same time develop their skills and creative abilities.

According to V. Okon, “the essence of the process of learning through problem solving is reduced in each case to create a situation that forces the student to independently seek a solution”. He also believes that the role of the teacher is that the learner, having grasped the difficulty of practical or theoretical nature, understood the problem posed by the teacher, or formulated it himself, tried to solve the problem and he solves it. It follows that problem-based learning is based on analytical-synthetic activity of students, implemented in reasoning, reflection, that is, it is a heuristic, exploratory type of learning with great developmental potential [1, p. 54].

Psychologists T.V. Kudryavtsev, A.M. Matyushkin, Z.I. Kalmykova and others have developed psychological foundations of so-called problem-based learning in its various modifications. Its essence is as follows. Students are presented with a problem, a cognitive task, and students explore ways and means of solving it. They make a hypothesis, outline and discuss ways to test its truth, argue, conduct experiments, observations, analyze their results, reason, prove. This includes, for example, tasks for independent discovery of rules, laws, formulas, theorems.

Problem-based learning includes several stages:

1. awareness of the general problem situation;
2. its analysis, formulation of a specific problem;
3. problem solving (proposing, justification of hypotheses, consistent verification of them);
4. check of correctness of a problem solution.

Therefore, problem-based learning consists of analytic and synthetic activity of students, implemented in reasoning, reflection. This is a heuristic, exploratory type of learning with great developmental potential.

Means of organizing problematic learning is called a problem situation, which is the initial moment of thinking, activates the cognitive need to learn, creating internal conditions for the active assimilation of new knowledge and ways of activity. In modern theory of problematic learning distinguish psychological and pedagogical types of problem situations. Psychological problem situation represents the activity of the learner, pedagogical as the organization of the learning process. A. M. Matyushkin characterizes problem situation as a special kind of mental interaction between object and subject (student), characterized by this mental state of the subject when solving problems, which requires the discovery of new, previously unknown subject of knowledge or ways of activity [2, p. 170-186]. In other words, the problem situation is a situation in which the learner wants to solve difficult for him problems, but he does not have enough data, and he tries to find ways to solve independently.

M. Makhmutov [3, p. 172-176] presents the classification of ways to create problem situations based on the nature of the contradiction that arises in the process of learning. As S.I. Smirnov notes, teachers should take into account the interdisciplinary links [4, p. 171].

The above gives the opportunity to identify the most universal for all subjects types and ways of problem situations, summarized in Table 1.

Table 1 - Types of problem situations

Types	Characteristics of the problem situation
<i>1st type</i>	Problematic situation appears if the students do not know how to solve the problem, can not answer the problematic question, to give an explanation of a new fact in a learning or life situation.
<i>2nd type</i>	Problematic situations arise when students encounter the need to apply previously learned knowledge in new practical conditions.
<i>3rd type</i>	A problem situation easily arises when there is a contradiction between the theoretically probable way of solving a problem and the practical impracticability of the method taken.

4 th type	Problem situation appears when there are contradictions between the practically achieved result of the academic task and the lack of knowledge of students for theoretical reasoning.
----------------------	---

M. N. Skatkin, I. Y. Lerner - argue that problem-based learning can not and should not become either the only or the predominant system of learning. If the school took this path, it would turn out that the younger generation is forced to go on their own a significant part of the way of knowledge of the world around them, which mankind has passed through its history ... problem-based learning is built according to the extent that the problematic material allows it [5, p. 94].

Problem-based learning is effectively applied to the lessons of English. Problem-based learning is used both at the stage of introducing the learning material, and at the stage of its consolidation in the process of speech practice at different stages of education. There are various active teaching methods, for example:

Training thematic discussion has a certain dynamics in which three stages are clearly distinguished: the beginning, the collective discussion, and the summing up [6, p. 49-55]. When summarizing the discussion, it is necessary to come to a certain positive result within the allotted time. If for some reason this could not be done by the end of the class, it is considered appropriate to allow time for summarizing and not hesitate to terminate the discussion, no matter how interesting and lively the conversation was.

Round table method [6, p. 27-35] the collective exchange of opinions, the joint search for truth at the round table is recognized as one of the most effective methods of learning at the senior level to implement the objectives of this concept.

Brainstorming helps students form the communicative skills necessary to communicate in the educational and labor sphere [6, p. 36-39]. It promotes knowledge of the achievements of national and universal values, develops the ability to find and use the necessary information independently, develops the skill of mutual control and self-control, and improves such moral qualities as mutual aid, tolerance, and cooperation.

To solve the educational, training and developmental tasks of problem-based learning method of situation analysis Case study is the most effective technique at all stages of education, starting from elementary school [6, p. 17-18]. The advantage of this method is that in the classroom there is a unique opportunity to create specific problem situations taken from environment, everyday life or family practice. The students participate enthusiastically in the analysis of the situation and make the best decisions, because the topics are very close and comprehensible,

and therefore interesting and relevant. Depending on the topic of the lesson and the peculiarities of the content of the material, different types of situations are used in the lessons.

Problem-based learning in English “teaches how to learn”. The need to develop the ability to learn fundamentally changes the nature of the relationship between teacher and student, allows a fresh look at optimizing the learning process and rethinking existing methods of teaching English.

It also creates an atmosphere of relaxed communication, in which the teacher’s role changes. This can be seen especially clearly in project work using active forms of learning. The relationship between the teacher and students, based on cooperation and mutual assistance, teaches how to live in the community. The teacher takes an active part in the project activity as an assistant, an adviser, sharing common responsibility for the result.

Problem-based learning at the English lessons is more effective when problem questions are addressed to the student himself/herself and involve the use of his/her life experience (family relationships, hobbies, problems of adolescents). Experience also shows that it is possible to bring problematic questions closer to the conditions of real communication not only by making the situations real, but also by increasing the novelty of the information, and this undoubtedly arouses interest in learners.

Thus, it should be concluded that the use of problem-based learning in the learning process excludes passive perception of educational material that tires children, provides each learner with an adequate load, which secures the removal of stress factors in the interaction between students and teachers, creating an atmosphere of goodwill and mutual support. It also guarantees a more solid assimilation of knowledge; develops analytical thinking, logical thinking; is able to make learning activities for students more attractive, based on overcoming significant, but feasible difficulties; it focuses on the integrated use of knowledge. In English lessons, problem-based learning complements the traditional illustrative and explanatory teaching of students. At the same time, it contributes to the destruction of stereotypes of passive learning, forcing students to think, seek answers to complex life questions together with the teacher.

References:

1. Okon' V. Osnovy problemnogo obucheniya [Fundamentals of problem-based learning] - M.: Prosveshchenie, 1968.
2. Matyushkin A.M. Problemnye situatsii v myshlenii i obuchenii [Problem situations in thinking and learning] - M.: Pedagogika, 1972.

3. Makhmutov M. I. Organizatsiya problemnogo obucheniya v shkole. Kniga dlya uchiteley [Organization of problem-based learning at school] - M.: Prosveshchenie, 1977.
4. Smirnov, S.I. Pedagogika: pedagogicheskie teorii, sistemy tekhnologii. [Pedagogy: pedagogical theories, technology systems] - M.: Akademiya, 2018.
5. Skatkin, M.N. Kachestvo znaniy uchashchikhsya i puti ego sovershenstvovaniya [The quality of students' knowledge and ways to improve it] Pod red. Skatkina M.N., Kraevskogo M.N. – M: Pedagogika, 2017.
6. Kur'yanov M.A., Polovtsev V.S. Aktivnye metody obucheniya [Active teaching methods] 2011.

«Концептуальные аспекты в научном изучении всаднической культуры В Казахстане по данным археологии»³

Б. Оспанов

Павлодарский педагогический университет имени А.Х. Маргулана,

г. Павлодар

bermud3188@bk.ru

Аннотация: В статье рассматривается проблема выявления приоритетных задач в изучении археологического наследия кочевников Казахстана. Автор подчеркивает, что изучение материального наследия кочевников государственная задача. Благодаря памятникам кочевников раннего железного века был доказан высокий уровень развития кочевой цивилизации.

Ключевые слова: всадническая культура, Сарыарка, кочевая цивилизация, номады, Казахстан.

Abstract: The article deals with the problem of identifying priority tasks in the study of archaeological heritage of nomads of Kazakhstan. The author emphasizes that the study of the material heritage of nomads is the state task. Thanks to monuments of nomads of the early Iron Age the high level of development of nomadic civilization was proved.

Key words: rider culture, Saryarka, nomadic civilization, nomads, Kazakhstan.

*«Культура – это отражение нации, ее души, ума и
благородства. Цивилизованный народ гордится ходом своей*

³ Научный руководитель – к.и.н., ассоциированный профессор Высшей школы гуманитарных наук ППУ имени А.Х. Маргулана Н.Е. Кузембаев.

истории, развитием культуры, великими людьми, прославившими страну и внесшими огромный вклад в золотой фонд мировых достижений мысли, искусства. Именно посредством культуры, традиции нация становится известной»

Н. А. Назарбаев

В исторической науке сегодня происходит ряд важных процессов по созданию фундаментальных научных исследований, посвященных истории и культуре Казахстана. В первую очередь мы имеем в виду написание семитомного академического издания «История Казахстана», во вторую очередь подразумеваем все работы историков, археологов и этнологов направленные на изучение богатейшей истории и великолепной культуры казахского народа. Эпоха древности и средневековья во многом изучается по материальным останкам исторического прошлого открываемым благодаря археологическим экспедициям. Тренд современной исторической науки это изучение всаднической культуры. На наш взгляд здесь необходимо обратить внимание на ряд концептуальных аспектов в изучении этой сложной и одновременно важной проблематики.

В программной статье лидера нации Н.А. Назарбаева «Семь граней Великой степи» важное значение придается изучению культуры всадничества и музеефикации предметов материального и материального наследия. Реализация этих задач в полной мере невозможна без применения методов археологических исследований. Применение усовершенствованных технологий естественных наук в обработке археологических материалов позволяет сохранить и воссоздать материальную культуру кочевников Великой степи.

Елбасы Н.А. Назарбаев подчеркивал: «В древнюю эпоху Степной цивилизации уходят истоки базовых компонентов современной одежды. Всадническая культура породила и оптимальное облачение для всадника-воина. Стремясь к удобству и практичности во время верховой езды, наши предки впервые разделили одеяние на верхнюю и нижнюю части. Так они изобрели первые прообразы штанов. Стремясь улучшить управление лошадью во время езды, степняки изобрели высокое седло и стремяна. Новшества позволили всаднику уверенно сидеть на коне и даже при быстром движении эффективнее использовать свое оружие – лук, копье, саблю» [1].

Здесь обращено внимание на одежду степняков и истоки развития у них военного дела. Действительно необходимость занятия кочевым и полукочевым скотоводством обусловила появление элементов материальной культуры, в частности одежды удобной для перекочевков. Человек всегда приспособлялся к изменениям в климате и внешней окружающей среде для выживания. Кочевник не стал исключением.

Аридизация климата в эпоху бронзы привела к малопродуктивности земледелия и вынужденного развития скотоводства. В скотоводстве тоже

происходят определенные изменения в частности меняется видовой состав скота: активно используются лошади, бараны и козы, коровы отходят на второй план, а верблюды преимущественно используются в засушливых районах пустынь и полупустынь.

В эпоху раннего железного века происходят изменения в идеологии и религиозных верованиях кочевников под влиянием развития кочевого и полукочевого скотоводства. Культ коня становится практически повсеместным среди кочевников и прослеживается в казахской традиционной культуре. Номады становятся грозным соперником всех оседлых государств и приобретают легендарный характер в народном фольклоре, расцветает героический эпос. Особое значение отводится звериному стилю в искусстве кочевников. Возникший под влиянием Ближнего Востока этот стиль был развит местными мастерами с учетом специфики мифологии и религиозных верований кочевников. Яркими образцами звериного стиля славятся археологические коллекции из курганов Иссык, Берель, Чиликты и Пазырык.

Впечатляют открытия, сделанные археологами в Восточной Сарыарке при изучении культуры раннего железного века в Береле [2]. Где в условиях «вечной» мерзлоты были сохранены артефакты органического происхождения обычно подвергавшиеся разрушению со временем. Систематические исследования берельских курганов связаны с именем Зайноллы Самашева. Исследования под его руководством начаты в 1998-1999 гг., когда был раскопан «царский» курган №11, где были обнаружены сохранившиеся в линзе мерзлоты 13 верховых коней в полном убранстве, сопровождавших берельского вождя и сопогребенную с ним женщину. Позже были исследованы еще два кургана с захоронениями лошадей, в которых когда-то была мерзлота. В результате получены уникальные по информативности и выдающиеся по художественной ценности изделия эпохи древних кочевников [3]. Эти экспонаты сегодня выставлены в Национальном музее и музее Первого президента. Такое отношение к материальному наследию кочевников не случайно, казахский народ полноправно считает себя прямым потомком кочевников, проживавших на территории государства с эпохи древности.

Степень научного интереса со стороны казахстанских и зарубежных коллег отчетлива видна из перечня участников археологических изысканий берельских древностей. За 11 полевых сезонов раскопок памятника, получившего всемирную известность, в работе принимали участие сотрудники Института археологии им. А.Х. Маргулана Комитета науки Министерства образования и науки Республики Казахстан; КазНУ им. Аль-Фараби; Восточно-Казахстанского областного историко-краеведческого; Восточно-Казахстанского государственного университета им. С. Аманжолова; Семипалатинского университета им. М. Ауэзова; Семипалатинского государственного педагогического института; Семипалатинского колледжа геодезии и картографии; Семипалатинской

гимназии №6; Президентского центра культуры; Кемеровского государственного университета; Института истории материальной культуры РАН; Государственного Эрмитажа; Санкт-Петербургского государственного университета; Горно-Алтайского государственного университета; Университета г. Гент; Центра научных исследований Франции и Италии [3].

Полагаем это говорит о многом. Кочевники интересны мировой научной общественности, чтобы понять как кочевникам удалось поменять ход мировой истории следует начать с изучения истоков их истории и всаднической культуры.

Изучение всаднической культуры неразрывно связано с научным изучением древностей Сарыарки, академик А.Х. Маргулан писал следующие строки: «Громадное степное пространство, лежащее на севере от р. Чу и Сырдарьи и известное у казахов под названием Сарыарка, мало отражено в древних письменных источниках. На протяжении многих веков оно оставалось большой научной загадкой. Те скудные данные, которые иной раз встречаются в малоизвестных сочинениях, практически не обобщены. К сожалению, неизученность территории Центрального Казахстана в историко-археологическом отношении в прошлом породила, в частности, мнение, что в малообитаемых северных степях Казахстана не могли развиваться очаги древней цивилизации» [4, с. 5].

Изучение этого уникального в историческом и природном отношении региона позволит понять основы кочевничества как особой культуры, уникальной цивилизации и богатого микрокосма кочевников Евразии.

Огромное значение для номадов имело вооружение и военное дело. Н.А. Назарбаев подчеркивал, что: «Наши предки довели до совершенства стрельбу из лука на скаку – это изменило и конструкцию оружия: он стал композитным-сложносоставным, более удобным и убойным, а стрелы получили оперение и металлический наконечник, пробивающий доспехи. Другим технологическим новшеством, привнесенным тюркскими племенами, обитавшими на территории Казахстана, стало изобретение сабли, отличительной чертой которой стал прямой или изогнутый клинок с отклоненной в сторону лезвия рукоятью. Данное оружие стало наиболее важным и распространенным в арсенале наступательного вооружения. Наши предки первыми создали из пластин защитную броню для коня и всадника. Это привело к появлению тяжеловооруженной конницы – важнейшей военной новации евразийских кочевников. Ее эволюция в период с I тыс. до н. э. – до I в. н. э. повлияла на создание особого рода войск – тяжелой кавалерии, обеспечившей на долгое время небывалое военное превосходство степнякам вплоть до изобретения и массового применения огнестрельного оружия» [1].

Война имела большое значение в жизни кочевников евразийских степей. Кочевники буквально диктовали свою политическую волю соседним крупным государствам, сотрясая их границы своей конницей вооруженную луками и стрелами, копьями и саблями.

Таким образом, мы выделили несколько концептуальных моментов в изучении и популяризации всаднической культуры в Казахстане по археологическим данным. Первое, изучение памятников материального наследия кочевников Казахстана находится в числе приоритетных задач археологической науки страны. Второе, наиболее яркими памятниками и не менее впечатляющими находками славятся могильники Иссык, Берель, Чиликты, Пазырык, Тасмола, изучение которых доказало высокий уровень развития кочевой цивилизации казахстанских кочевников эпохи раннего железного века. Третье, изучение всаднической культуры будет неполноценным без изучения истории и культуры Сарыарки как колыбели кочевой цивилизации.

Литература

- 1 Назарбаев Н.А. Статья Главы государства «Семь граней Великой степи» 2018 // https://www.akorda.kz/ru/events/akorda_news/press_conferences/statya-glavy-gosudarstva-sem-granei-velikoi-stepi (дата обращения 2.11.2022)
- 2 Государственный историко-культурный музей-заповедник Берел // <https://www.berel-museum.kz/ru/2015-02-11-21-11-41/prepodavatelskij-sostav/123-zhymdar/323-nasha-kollektsiya.html> (дата обращения 22.10.2022)
- 3 Фонды // <https://www.berel-museum.kz/ru/2015-02-11-21-11-41/prepodavatelskij-sostav/123-fondy.html>. (дата обращения 24.10.2022)
- 4 Маргулан А.Х. Бегазы-дандыбаевская культура Центрального Казахстана / А. Х. Маргулан. - А-А: Наука, 1979. - 360 с.

«Исторический образ Аттилы предводителя гуннов в западно-европейских источниках»

А.К. Кайдаров

Павлодарский педагогический университет, г. Павлодар
alkhankai@gmail.com

Аннотация: Данная статья посвящена рассмотрению образа Аттилы в западно-европейских источниках. В ней показана важность информации, содержащейся в западно-европейских источниках, для реконструкции представлений об Атилле.

Ключевые слова: Аттила, западно-европейские источники, Эдда.

Аттила – это великий правитель и полководец гуннов, который правил с 434 по 453 гг, и всего за 20 лет смог создать великую империю. Он отличился в истории своими кровавыми походами, а так же стал причиной Великого переселения народов, и падения Рима. Аттилу упоминают в разных источниках по разному. В германском и скандинавском героическом эпосе: в песне «Песни о Нибелунгах» его упоминают под именем Этцель, в «Старшей Эдде» - Атти. Западные европейцы называли его «Бичь божий» из за своей жестокости.

Что мы знаем об Аттиле? Историки вынуждены постоянно опираться на легенды, мифы, на византийские, и навязанные западноевропейские сведения. Рассмотрим образ Аттилы основываясь на исторические источники.

Иордан об Аттиле. Готский историк писал *«Любитель войны, сам он был умерен на руку, очень силен здравомыслием, доступен просящим и милостив к тем, кому однажды доверился»* [1, стр 213], а так же писал *«В одном месте угрожая, в другое место свое оружие двинул, его смерть постыдна и желанна для всех народов»* [2, стр 253] *«Он пытался ложью возбудить доверие»* [3, стр 185]. Этими высказываниями мы можем сказать что образ Аттилы который описывает Иордан отсутствует целостность: то Аттила описывается в положительных тонах, то в отрицательных. Но если посмотреть с другой стороны здесь не присутствует эпическая идеализация Аттилы показан образ добродетельного, времена безвольного который попадает под влияние узкого круга. Это мнение основывается на том о чем повествуется в *«О происхождение и деяние гетов»* когда Аттила не стал идти на безоружный Рим из за влияния ближайшего окружения *«Но когда возникло у Аттилы намерение идти на Рим, то приближенные его, как передает историк Приск, отвлекли его от этого, однако не потому, что заботились о городе, коего были врагами, но потому что имели перед глазами пример Алариха, некогда короля везеготов, и боялись за судьбу своего короля, ибо тот после взятия Рима 542 жил недолго и вскоре удалился от дел человеческих»* [4, стр 222].

Приск об Аттиле. Сохранившейся отрывки произведения Приска Панийского которые были написаны 70-х гг.V в описывается подробное описание ставки Аттилы и жизни в ней. Приск оказавшись на официальном пиру писал *«Владыка гуннов выделяется показной простотой: никаких яств кроме мяса, деревянное вместо серебряного блюдо, деревянная вместо золотой чаша, меч и ремни без золотых обкладок и без вставок драгоценных камней, как у остальной окружавшей его варварской знати»* *«Аттила в одно и то же время как бы и присутствует, и отсутствует на пиру. Пир идёт не столько с его участием, а скорее рядом с ним, при нём»* [5]. Как рассказывает автор его удивило то что все гости которые присутствовали на

пиру ели только с золотой посуды и пользовались золотыми приборами. Только Аттила ел с деревянной и смотрел на все происходящие со спокойствием. Вспоминается момент когда греческая делегация обсуждала один из вопросов между собой на своем языке, Аттила вмешался в разговор и на удивление всем на чистейшем их языке продолжил его. Это подтверждает исторический факт о том что Аттилу и его старшего брата Бледу обучали разным языкам с детства, и разрушает его варварскую личность которую приписывает большинству гуннов Аммиан Марцеллин. Итак для нас важно что в повествовании у Приска Аттила обладает многими положительными чертами. Поскольку образ Аттилы у Приска основан на личных впечатлениях от общения с гуннским правителем мы считаем что в образе Приска реальный исторический Аттила.

Римский историк уделил внимание описанию ставки Аттилы *«Переехав чрез некоторые реки, мы прибыли в одно огромное селение, в котором был дворец Аттилы. Он был, как уверяли нас, великолепнее всех дворцов, какие имел Аттила в других местах. Он был построен из бревен и досок, искусно вытесанных, и обнесен деревянною оградю, более служащею к украшению – нежели к защите. После дома царского, самый отличный был дом Онигисиев, также с деревянною оградю; но ограда эта не была украшена башнями»* [6].

«Песни о Нибелунгах». Упоминание Аттилы в литературе происходит в эпосе о котором я говорил ранее *«Песни о Нибелунгах»*. Это произведение неизвестного немецкого автора конца XII - начала XIII. В произведении говорится о женитьбе Зигфрида на бургундской принцессе Кримхильде. В этом сюжете погибает Зигфрид, а Кримхильда женится на Этцеле (Аттила). Здесь Аттила показан прославленным воином, который чтит силу, и отвагу. Этим словам свидетельствует текст песни *«Как не суди об Этцеле, завидный он жених /От Роны вплоть до Рейна он всех людей славней /От Эльбы и до моря нет короля сильней»* [7, стих 1234;1244]. При этом всем образ Аттилы романтизирован. Он сильно любит свою семью и поддерживает свою жену. Он не бежит от боя и не боится его. Так во время мести Кримхильды бургунду Хагену, который являлся заговорщиком убийства Зигфрида, Этцель был разочарован тем, что отважный и храбрый воин был убит от женской руки. *«Увы! – воскликнул Этцель с горячими слезами /Убит рукой женской храбрейший меж мужами...»* [8, стих 2374].

Таким образом в этом эпосе мы видим Аттилу благородным, и настоящим героем нашего времени. Автор, кем бы он ни был, наделил Аттилу не только воинскими качествами за которые его большинство воспринимают (храбрость, неустрашимость, лидерские качества и т.д) но и романтизировал его (оплакивающий врагов, умение искренне любить).

Данте Алигьери об Аттиле. В 1321 году Данте Алигьери заканчивает свою поэму «*Божественная комедия*». Поэма очень популярна в мировой культуре, и не удивительно что в ней упоминается Аттила, а точнее «*Бич земли*» как его называет Данте через слова кентавра «*Здесь не один тиран /Который жаждал золота и крови /Там под небесным гневом выю клонит /И Аттила, когда-то бич земли...*» [9, песнь 12]. «*Бич земли*» показан как тиран и убийца, который несет заслуженное наказание за свои поступки. Мы изучили исторические источники об Данте, и поняли его позицию. Данте является флорентинцем, описание героя идет из типичного итальянского шаблона образа гуннов, то есть жестоким, и диким варваром, который жил для того что бы убивать.

Вы скорее всего заметили различие восприятия образа Аттилы в эпосе «*Песни о Нибелунгах*» и в поэме «*Божественная комедия*». Для германского народа Аттила близок по духу, а это означает что он понятен в своих целях. Он заслуживает уважение у германского народа за то что покоряет Рим, который веками пугал и диктовал свои условия разным народам. Именно поэтому он восхваляется автором эпоса. Этого мы не увидим у итальянского народа, поскольку в их памяти остались воспоминания гуннских набегов, насилие, и страдания. Память была на столько сильна, что через большое количество времени, передаваясь из уст в уста, сохранилось негативное отношение к гуннам, где это все воплощается в поэме Данте.

Аттила в музыке. Очень интересен образ Аттилы в музыке. В 1846 года произошла премьера оперы «Аттила» Джузеппе Верди. Композитор искал информацию для своего героя, и что удивительно он для этого изучал картину Рафаэля, чтобы описать одеяния героя. Сюжет оперы о неудачном отравлении Аттилы римлянами которым помогал кто-то из его друзей, и о византийской невесте героя. По замыслу автора гунны воинственные, но не являются злодеями, Аттила показан героем («*Аттила уважает храбрых и презирает трусов*» [10], а пораженный красотой пленницы Одабеллы, Аттила на требования вернуть ей меч, мгновенно дарит свой). Как я уже говорил Аттила презирает трусость, еще и предательство «*Там, где самый сильный герой является трусом, вероломным изменником, там народ погиб, сам воздух там нечист...*» [10], но вскоре сам становится жертвой предательства. Да, Аттила жесток, жесток как любой правитель, но он еще и человек который имеет свои минусы и плюсы. Все поступки которые совершал Аттила если посмотреть с точки зрения гунна, благородны, оборачивается несчастьем для других как мы узнаем в опере, где его обвиняют главные персонажи оперы, и требуют искупления за свои деяния. Кульминацией оперы становится слова не-другом «*Ты жестокий варвар, грабитель и убийца, поэтому это ... справедливая кара!*» [10].

Верди создал сложный характер Аттилы, в котором сохранил тот самый итальянский шаблонный образ гунна, то есть варвара, в смерти которого он видит отмщение.

"Песнь об Аттиле" - исландские эддические песня. В ней рассказывается об убийстве, которую Аттила совершил над Гуннармом и Хёгни, первоначально все происходит как ритуальное жертвоприношение: у Хёгни вырезают сердце, Гуннарма бросают в яму со змеями, причём сам Аттила провожает Гуннарма к месту его казни, в момент, когда Аттила отправляется в этот путь, Гудрун призывает на него проклятье, ибо он нарушил клятвы, данные в своё время Гуннарму. Аттиле в этой песне свойственна привычная жестокость, и кровожадность. По нашему мнению жестокость Аттилы имеет место быть, потому что исходя из исторических источников вождь гуннов предал своего родного брата *«Аттила решил больше не делить власть с Бледой. Он бросил брату вызов. Приск, римский летописец, написал несколько историй о гуннах. По его утверждениям, Бледу убил его брат Аттила в 445 году, устроив заговор»*[11].

Аттила в живописи. Аттилу мы можем встретить в живописи в картине Рафаэля Санти *«Встреча папы Льва I Великого с Аттилой»* [12]. В сюжете происходят действия встречи папы Льва I Великого с Аттилой на Амбулейском поле в 452 году во время очередного набега гуннов на Римскую империю. Картина выглядит так будто ее поделили на две части. С правой стороны идут войны, горят города, небо покрыто густым дымом, а гунны изображены с искаженными лицами. С левой стороны все пронизано спокойствием и уверенностью. На стороне Римской империи изображены боги которые встали с оружием против гуннов. Так же присутствует крест, голубое небо, и город который покрыт солнечным светом.

Т. В. Павликова описывает эту картину так *«Это яркое выраженное противостояние выходит далеко за рамки противостояния захватчики – защитники. Это цивилизационный конфликт, противостояние двух миров – итальянского, светлого, просвещенного, Христианского и злодейского, варварского, темного, Языческого»*.

Если посмотреть на картину то можно легко увидеть противостояние добра и зла: Добро – красота, и зло – уродство. Образ Льва это прекрасный, не имеет никаких эмоций, его не пугает гнев гуннов, бесспорно, это черты высокой цивилизации. Образ Аттилы безобразен, имеет некрасивую внешность, его тело всем своим видом показывает страх от увиденного, наше мнение основывается на том, что руки Аттилы на картине вскинутые вверх. Образ Аттилы Рафаэля, без вопросов, показан негативно. Он и его воины стали воплощение всех самых плохих качеств человека.

Подводя итоги: художественный образ Аттилы в различных видах искусства, сложен и неоднозначен. В мировой художественной культуре

существует два образа Аттилы. Первое – позитивное, где он изображен доброжелательным, храбрым, милосердным, и мудрым правителем. Его народ описывается как славными войнами, бесстрашно сражающимися с врагами. Второе – негативное, мнение порожденными римлянами и их потомками, описывающие гуннов как воинов которые несут за собой только разрушения.

Однако эти две версии утверждают только, что Аттила был великим вождем. Его личность создала много мифов, легенд, и он стал личностью которая до сих пор вызывает множество научных споров.

Список использованной литературы

1. Иордан «О происхождении и деяние гетов» 551, ст 213
2. Иордан «О происхождении и деяние гетов» 551, ст 253
3. Иордан «О происхождении и деяние гетов» 551, ст 185
4. Иордан «О происхождении и деяние гетов» 551, ст 222
5. Столица Аттилы, по описанию Приска Панийского. Интернет ресурс <https://dzen.ru/media/historyrus/stolica-attily-po-opisaniiu-priska-paniiskogo-5e7c85ffb819ef30b6bad052>
6. Столица Аттилы, по описанию Приска Панийского. Интернет ресурс <https://dzen.ru/media/historyrus/stolica-attily-po-opisaniiu-priska-paniiskogo-5e7c85ffb819ef30b6bad052>
7. «Песни о Нибелунгах» стих 1234;1244. Интернет источник https://www.100bestbooks.ru/files/Pesn_o_Nibelungah.pdf
8. «Песни о Нибелунгах» стих 2374. Интернет источник https://www.100bestbooks.ru/files/Pesn_o_Nibelungah.pdf
9. Д. Алигьери «Божественная комедия» (пер. М. Лозинского)//Флоренция 1265-1321, песнь 12. Интернет источник <https://онлайн-читать.рф/данте-божественная-комедия/>
10. Джузеппе Верди «Аттила»//Венеция 1846. Интернет источник <http://libretto-oper.ru/verdi/attila>
11. Были ли гунны во главе с Аттилой варварами. Интернет ресурс <http://history-doc.ru/byli-li-gunny-vo-glave-s-attiloj-varvarami/>
12. Картина «Встреча папы Льва I Великого с Аттилой» 1513-1514

Төтенше жағдай кезінде тұлғаның мінез-құлқының психологиялық ерекшеліктері

Кебеева Айгерим Онгарбаевна

**М.Х.Дулати атындағы Тараз өңірлік университеті,
Тараз қ.**

**Апбасбеков Данияр Оңғарбайұлы
С.Ж.Асфендияров атындағы қазақ ұлттық
медициналық университеті, 6 курс студенті, Алматы қ.
aigerimkebe@gmail.com**

Аннотация. Мақалада төтенше жағдай уақытында үдей түсетін психологиялық дағдарыс және посттравматикалық стрестік бұзылыста психологиялық жұмыстың әсері мен маңызы берілген.

Аннотация. В статье представлены эффект и значение психологической работы при психологическом кризисе и посттравматическом стрессовом расстройстве, которое обостряется во время чрезвычайных ситуаций.

Abstract. The article presents the impact and importance of psychological work in the psychological crisis and post-traumatic stress disorder, which accelerates during emergency situations.

Кілт сөздер. Төтенше жағдай, психологиялық травма, мазасыздану, дағдарыс, психологиялық қолдау.

Ключевые слова. Чрезвычайная ситуация, психологическая травма, тревога, кризис, психологическая поддержка.

Keywords. Emergency, psychological trauma, anxiety, crisis, psychological support.

Соңғы кезеңде төтенше жағдайдағы психологиялық көмек сұранысқа ие болуда. Бұл әлеуметтік және экономикалық себептер негізінде туындаған қиын өмірлік жағдайлардың, табиғи және техногендік апаттардың, моральдық, физикалық және жыныстық зорлық-зомбылық т.б. жағдайларының көбеюіне байланысты.

«Төтенше жағдай – азаматтардың қауіпсіздігін қамтамасыз ету және Қазақстан Республикасының конституциялық құрылысын қорғау мүдделерінде ғана қолданылатын және азаматтардың, шетелдіктердің және азаматтығы жоқ адамдардың құқықтары мен бостандықтарына, сондай-ақ заңды тұлғалардың құқықтарына жекелеген шектеулер белгілеуге жол беретін және оларға қосымша міндеттер жүктейтін, мемлекеттік органдар, ұйымдар қызметінің ерекше құқықтық режимі болып табылатын уақытша шара» деп ҚР Төтенше жағдай

туралы Заңы [1] 1-тарау 1-бабында көрсетілсе, осы Заңның 4-бап 1,2 тармақтарында төтенше жағдайды енгізу мен оның күшін жоюдың шарттары, негіздері, тәртібі негізделген.

Әлеуметтік сипаттағы төтенше жағдайдың пайда болуы және дамуы әлеуметтік қатынастардың тепе-теңдіктің әртүрлі себептеріне байланысты елеулі қайшылықтар, қақтығыстар мен соғыстарға байланысты бұзушылық болып табылады. Олардың катализаторлары әлеуметтік шиеленісті тудыратын әртүрлі жағдайлар болуы мүмкін - жұмыссыздық, сыбайлас жемқорлық, қылмыс, тәртіпсіздіктер, терроризм актілері, үкіметтік дағдарыстар, инфляция, азық-түлік проблемалары, әлеуметтік толқулар, ішкі ұлтшылдық, локализм және т.б. Кезкелген әлеуметте қоғам өмірімен байланысты көптеген проблемалар мен қауіптер бар. Тіпті дамыған және өркендеген елдерде (АҚШ, Ұлыбритания, Франция, Италия, Бельгия, Германия, Испания) тәртіпсіздіктер, террористік шабуылдар, ұлтаралық қақтығыстар, балаларды ұрлау, тұрмыстық зорлық-зомбылық актілері, мектептер мен дүкендердегі атыс, тұрмыстық драмалар үнемі болып тұрады. Көптеген елдердің ел басылары күн сайын дерлік білім, мәдениет, медицинадағы қауіп-қатерлер мен жергілікті және халықаралық қақтығыстар туралы айтады. Жаһандық терроризм қаупі азаймай отыр. Әлеуметтік сипаттағы ішкі және сыртқы қауіптерден жеке тұлғаның, қоғамның және мемлекеттің қауіпсіздігін қамтамасыз ету проблемалары табиғи және техногендік сипаттағы проблемаларға қарағанда анағұрлым айқын және көлемді бола бастады [2]. Әлеуметтік сипаттағы төтенше жағдай тек материалдық қана емес, психологиялық та қиындықтар тудырады.

Түрлі төтенше жағдайлар физикалық тұрғыдан және эмоционалды реакцияларды туғызуы мүмкін. Мұндай жағдайды бастан кешірген адамдардың көпшілігі өздерін тығырыққа тірелгендей сезініп, өз-өздеріне келе алмай жатады. Осыған байланысты қиындықты бастан кешірген адамдарда болатын стресс, депрессияның алдын алу, арылту мақсатында бірқатар психологиялық кеңестерді ұсынуға болады: -ең алдымен қобалжуды басып, сабыр сақтауға тырысу керек; позитивті ойлап, қуанышты сәттерді жиі еске алу қажет; уақытылы тынығып, дұрыс тамақтану өте маңызды; физикалық жаттығулар жасауды да ұмытпау керек; басқалардың ұсынған көмегінен бас тартпаған жөн; жақын жандарының жанында болып, оларды жиі құшақтау,

жақсы көретінін жеткізу де үлкен күш береді; жағымсыз жаңалықтарды тыңдаудан аулақ болған дұрыс; болашаққа сеніммен қарап, бәрі жақсы болатынына сену қажет және бұл өте маңызды [3]. Кезкелген төтенше жағдайдан соң адам өзіне көмектесе алмаса, өз эмоционалды күйіне ретткі алмаса, мамандарға жүгінген жөн.

Төтенше жағдайлар кезінде көпшілік адамдар қорқыныш, мұңға бату, үмітсіздік, ұйқысыздық, шаршау, қажу, ашуланшақтық, өз-өзіне бақылау жасай алмау сияқты жағдайларды бастан кешіреді. Бұл қалыпты жағдай және мұндай адамдардың басым көпшілігінің уақыт өте келе жағдайы жақсарады. Төтенше жағдай кезіндегі түрлі кикілжіңдер жағдайында халық арасындағы психикалық бұзылыстардан болатын ауыртпалығы ерекше жоғары болады. Сондықтан да БДСҰ (ВОЗ) талаптарына сәйкес, мұндай жағдайда халыққа клиникалық көмек көрсетудің бірнеше деңгейлері ұсынылады. Психикалық денсаулық аумағындағы клиникалық көмекке психологтар, психиатр қызметкерлер тартылады [3]. Адам бойындағы дағдарыстар бір көрінісі - мазасыздану.

Ролл Мэй мазасыздықта «объект болмағандықтан» адам болмысының мәнін бұзуы мүмкін екенін баса айтты. Философиялық деңгейде мазасыздық «мен өмірімді тоқтата аламын» деген ұғымды түсіну жағдайын білдіреді. Өлім жағдайында да қалыпты мазасыздық әрдайым депрессияны, меланхолияны және басқа да жағымсыз эмоцияларды тудырмайды. Невротикалық мазасыздық объективті жағдайдың күшіне сәйкес келмейді, ол интрапсихикалық қақтығыспен байланысты және шектеулі сана мен мінез-құлыққа әкеледі. Р.Мэй бір-бірін тудыратын және күшейтетін мазасыздық пен жеккөрушілік (агрессия) байланысын баса көрсетеді [4].

Төтенше жағдайлардың табиғаты әр қилы, бірақ әр адам әр түрлі жағдайға әр қалай әрекет етеді. Төтенше жағдай адамның өмірі мен денсаулығына қауіп төндіреді, оның психикасының жұмысына теріс әсер етеді. Психикалық тұрақсыздықты тудыратын аспектілер кейбір жағдайларда жеке тұлғаға оң белсендіру әсерін көрсете алады, ал басқаларында - дүрбелең, стресс тудыратын жағымсыз әсер. Төтенше жағдай кезінде адам ағзасында бірқатар өзгерістер орын алады. Адам тітіркендіргіштерді дәлірек бағалау мүмкіндігін көрсетеді, айналасындағы жағдайдың кезкелген

өзгерістеріне реакция жылдамдығы артады; сол кезде шаршау пайда болады. Көбінесе төтенше жағдай кезінде адамның шыдамдылығы мен жұмыс істеу қабілеті жақсарады. Ерекше қауіпті ортада адам батыл және қорқынышсыз әрекеттерге қабілетті. Төтенше жағдайда психологиялық тәжірибесі жоқ, шыңдалмаған адамдар қорқыныш сезімін бастан кешіреді және қауіп төнген жерден қашуға ұмтылады, басқалары бұлшық еттердің ұюымен бірге жүретін психологиялық ступорға ұшырайды. Мұндай кезеңдерде адекватты ойлау процесінің бұзылуы байқалады, сананың сезім мен ерікке бақылауы әлсірейді немесе жоғалады. Қауіптің кенеттен болуы, табиғи апаттың немесе аварияның сипаты мен ықтимал асқынуларын, осы жағдайдағы өзін-өзі ұстау ережелерін білмеу; қарсы шығуда тәжірибенің болмауы - адамдардың осындай мінез-құлқының көрінісі [5].

Төтенше жағдай барысында арнайы мамандар, психологтармен қатар, әлеуметтік саладағы жұмыстың да маңызы жоғары.

Әлеуметтік жұмыс саласы халықтың төтенше жағдай мен өз бетінше күресе алмауы орнағанда көмекке келеді. Әдетте, төтенше ахуалдарда адамдарға ықпал ететін теріс факторлардан қашу мүмкін болмайды, бірақ төтенше жағдайларда қызмет жасайтын әлеуметтік жұмысты дамыту арқылы халықты кез келген төтенше жағдайларға дайындауға, орын алған төтенше жағдайлардың кезінде тиімді әрекет жасауға, заңдап шеккендерге сапалы әлеуметтік көмек көрсетуге қол жеткізуге болады. Әлеуметтік жұмыс теориясында басты қағида апат кезінде және болып кеткеннен кейінгі кезеңде адамдардың өмір сүруге мүмкіндігін сақтау

Әлеуметтік қызметкерлер жүйелі іс-шаралар кешенін жүргізіп, зардап шеккен азаматтардың денсаулығын және өмірін сақтауға, олардың әлеуметтік жағдайын есепке ала отырып қамқорлыққа алуды жүзеге асырады [6].

Психо-травматикалық жағдайларға әскери әрекеттер, табиғи (климаттық, сейсмикалық), экологиялық, техногендік апаттар, өрттер, терроризм актілері, басқа адамдардың зорлық-зомбылық салдарынан өлімі, жазатайым оқиғалар (көлік және өндірістік), жыныстық зорлық, өмірге қауіп төндіретін аурудың кенеттен пайда болуы, шабуыл және т.б. жатады [7].

Психолог-кеңесші дағдарыс жағдайындағы клиентпен жұмысында келесі ережелерді сақтауы керек: клиенттің әлемге сенім жоғалтқанын ескере отырып, оның сенімін біртіндеп ие болу; жоғары сезімталдық таныту; психотерапия кезінде сенімді орта құру; клиенттің қауіпсіздік қажеттілігін қанағаттандыруға ықпал ететін әдет-ғұрыптарды орындау; клиенттің шынайы өміріндегі ықтимал қауіп көздерін жоққа шығару. Дағдарыс жағдайындағы клиентпен жұмыс істеудің негізгі ережесі (әсіресе ПТСБ жұмысында) өзі ұсынған жұмыс қарқынын және пациенттің өзін-өзі ашуы қабылдау [8].

Төтенше жағдай кезеңінде зардап шеккен халық пен оның туыстарына психологиялық көмек пен қолдаудың маңызы зор. Дер кезінде жүргізілген психологиялық түзету шаралары алдыңғы уақытта посттравматикалық стресстік бұзылыстар мен оның зардаптарын алдын алуға мүмкіндік береді.

Әдебиеттер

1. ҚР Төтенше жағдай туралы Заңы (2003ж. 8 ақпан №387)
2. Керимбекова З.М., Рахманбердиева Ж.Н., Мамитова А.Ж. Әлеуметтік сипаттағы төтенше жағдайлардың алдын алу іс-шараларын жетілдіру рухани жаңғырудың басты бағыты//[QAZAQTANŪ](#) "Южно-Казахстанский государственный университет имени М. Ауэзова" №8 (4) 2020 ж 81-876
3. Г.А.Момбиева, Ж.Н.Абдрахманов, С.Б.Айнабек. Төтенше жағдайларда психологиялық қызмет көрсету мәселелері// Абай атындағы ҚазҰПУ-нің Хабаршысы, «Психология» сериясы No3 (64), 2020 ж. 65-69б.
4. Құдайбергенова С.Қ., Садықова Н.М., Алиева Ж.М., Садвакасова З.М. ПСИХОЛОГИЯЛЫҚ ЗЕРТТЕУЛЕРДЕГІ МАЗАСЫЗДЫҚ (ӘДЕБИ ШОЛУ МАТЕРИАЛДАРЫ БОЙЫНША)// ВЕСТНИК КазНПУ им. Абая, серия «Психология», No3(68) 2021г.88б
5. Инновационные механизмы и стратегические приоритеты научно-технического развития: Сборник статей по итогам Международной научно-практической конференции (Новосибирск, 14 апреля 2022 г.). - Стерлитамак: АМИ, 2022. - 222 с. 89-91б.
6. Мырзабекова А.А., Шеденова Н.У. Әлеуметтік жұмыс төтенше ахуал жағдайларында халықты әлеуметтік қорғау механизмі ретінде. ҚазҰУ Хабаршысы. Психология және социология сериясы. No2 (53). 2015. 178б.

7. Трубицына Л.В. Процесс травмы. М.: Смысл; ЧеРо, 2005. – 218 с. 15-166.
8. Психология состояний. Хрестоматия / Сост. Т.Н. Васильева, Г.Ш. Габдреева, А.О. Прохоров / Под ред. проф. А.О. Прохорова. – М.: ПЕР СЭ; СПб.: Речь, 2004. – 608 с.

«Постиндустриалды кезеңдегі ақпараттық технологияның маңызы»

Қыдырбек Рахат Орынбасарұлы

**М.Х.Дулати атындағы Тараз өңірлік университеті, 3 курс студенті,
Тараз қ.**

Апбасбеков Данияр Оңғарбайұлы

**С.Ж.Асфендияров атындағы қазақ ұлттық медициналық
университеті, 6 курс студенті, Алматы қ.**

apbasbekov@gmail.com

Аннотация. Мақалада постиндустриалды уақытта қоғамдағы мәліметтер мен жаңа ақпараттық технологиялардың әсері мен маңызы берілген.

Аннотация. В статье представлены влияние информации и новых технологий в жизни общества в постиндустриальное время.

Abstract. The article on the impact presents importance of information and new technologies in society in post-industrial times.

Кілт сөздер: Ақпараттық қоғам, постиндустриализм, бәсекелестік, нарық, интеллектуалды революция

Ключевые слова: информационное общество, постиндустриализм, конкуренция, рынок, интеллектуальная революция.

Key words: Information society, post-industrialism, competition, market, intellectual revolution.

Ақпараттық қоғам генезисін зерттеген ғалымдар өз еңбектерінде адамзат баласы жаңа технологиялық төңкерісті басынан кешіріп жатқандығын және әлеуметтік қатынастар түбегейлі жаңарып, индустриалдық өркениеттің құрылуына әкелетінін дәлелдеуге тырысқан. Солардың бірі – америкалық социолог, «постиндустриалды қоғам» тұжырымдамасының авторы Элвин Тоффлер. «Қазіргі мемлекеттердің қоғамдық құрылымы ғылыми-техникалық төңкеріспен бірге келген экономикалық, әлеуметтік салалардағы қайшылықтарға төтеп бере алмай, жаһандық деңгейдегі дағдарыстарға соқтырады. Түбегейлі демократиялық реформалар жасау арқылы әділетті қоғам құруға, дағдарыстардан шығуға болады» деген тұжырымы Тоффлердің көзқарастарының қаншалықты дұрыс бағытта екенін көрсетеді. Элвин Тоффлердің ғылыми тұжырымдамасы бірін-бірі алмастырып, өршітіп келетін толқындарға ұқсайтын қоғамдардың формасы деген идеяға негізделген. Бірінші толқын- алғашқы қауымдастықтағы аңшылар мен терімшілердің мәдениетін алмастырған аграрлық революциядан туындаған. Екінші толқын- нуклеарлық типтегі отбасы мен корпоратившілдікке, білімнің конвейерлік жүйесіне негізделген индустриалды революцияның нәтижесі. Үшінші толқын- интеллектуалды революцияның жеңісі: постиндустриалды қоғам. Бұл қоғамдық формацияда көптеген субмәдениеттер мен мәнерлерді бақылауға болады. Ақпарат материалдық игіліктерді алмастырып, өзі ең басты материалға айналуға [1].

Қазақстан үшінші мыңжылдыққа күрделі өзгерістермен аяқ басты. Бүгінде адамзат дамуы елеулі өзгерістерді басынан өткеріп отырған жаһандану дәуірінде мұндай тенденциялардың орын алуы тарихи заңдылық. Постиндустриалды қоғамға өтумен байланысты дамыған батыс елдерінің экономикасын-дағы маңызды өзгерістер ХХ ғасырдың соңында айқын көріне бастады. Адамзат дамуының басқа тарихи кезеңдерімен салыстырғанда постиндустриалды қоғамда адам капиталының рөлі ерекше сипатқа ие болатындығы белгілі. «Постиндустриалды қоғам» түсінігін ғылыми айналымға ең алғаш 1959 жылы Гарвард университетінің профессоры Д.Белл енгізген болатын. Д. Белл постиндустриалды қоғамға келесідей анықтама береді: «Постиндустриалды қоғам, экономикада тауар өндіруге емес, қызмет көрсету мен ғылыми-зерттеулер жүргізуге, білім беру жүйесін ұйымдастыруға және сол арқылы өмір сүру сапасын арттыруға басымдық берілетін қоғам» [2].

Интеллектуалды капитал концепциясы постиндустриалды даму кезеңіндегі қоғам ұғымымен тығыз байланысты. Постиндустриалды қоғамды ақпараттық қоғам деп те атауға болады, өйткені оның ядросы ақпараттық технологиялардың қарқынды және шапшаң дамуы болып табылады [3].

Ақпараттық қоғам тұжырымдамасы З. Бжезинский, Д. Белл, А. Тоффлер негізін қалаған постиндустриалды қоғамның бір түрі болып табылады. «Ақпараттық қоғам» ұғымынан басқа әртүрлі авторлар әрқелкі атаулар қолданады: «ағартылған қоғам» (К. Флекснер), «қатер қоғамы» (У. Бек), «посткапиталистік қоғам» (П. Друккер), «ашық қоғам» (Дж. Сорос).

1950-1970-жылдары техниканың, компьютердің қарқынды дамуы, жалпы ҒТТ салған жол арқылы адамзат баласының жаңа дәуірге аяқ басқандығы айқын байқалды. Адам баласының толық «техникаландырылған» және «ақпараттандырылған» әлемде өмір сүру, тіршілік ету мәселесі оқымыстыларды, сонымен қатар әлеуметтанушыларды да толғандырмай қоймады, соның әсерінен «ақпараттық қоғам» тұжырымдамасы пайда болды [4].

Сонымен қатар, Д.Белл ақпарат пен қызметтерді жасауға негізделген қоғамның қалыптасуын постиндустриалдық қоғамның маңызды экономикалық ерекшелігі деп санайды. Батыс экономикалық әдебиетінде постиндустриалдық қоғам аспектілері жеткілікті деңгейде зерттелген. Оған Д.Белл, О. Тоффлер, С. Крук, С. Лэштің және де «ақпараттық қоғам» түсінігін алғаш қолданған американдық экономист Ф. Махлуп пен жапондық ғалым Т. Умесаоның еңбектері дәлел бола алады болды [5].

«Білім экономикасы» термині бүгінде дамудың постиндустриалды кезеңінің синонимі ретінде қолданылады, онда дәстүрлі экономика секторлары жаңа элементтермен табиғи үйлесімділік тауып, барлық жүйені принципті түрде жаңа сапаға жеткізеді. Кейде «білім экономикасын» заманауи индустриалды экономикада экономикалық ортаға жоғарғы технологиялардың әсерінен туындайтын әр түрлі өзгерістердің жиынтығы ретінде түсінеді [6].

XX ғасырдың 90 жылдарында «постиндустриалдық-ақпараттық қоғам» түсінігімен қатар, «жаңа экономика» ұғымы қалыптаса бастады. Бұл әр түрлі ақпараттарды жинау, өңдеу және оны таратумен байланысты тұтас салалардың, сондай-ақ экономикалық қызметтің жаңа түрлерінің пайда болуымен байланысты. Әр түрлі ақпарат көздерін қарастыра келе, «жаңа экономика» түсінігіне төмендегідей анықтама беруге болады: «Жаңа экономика – бұл әр түрлі қызмет саласына қатысты тұтас салалардың жиынтығы» [7].

Іргелі халық болып қалыптасу үшін әрбәр қоғам өзін-өзі танып білуге ұмтылуда. Ұлттық дамуда міндетті түрде ұлттық сын болуы қажет. Басқаша болса ұлт ескіше ойлаудан аса алмай, рухани дамудың, өркениеттің соңында қалып қалуы әбден ықтимал. Жаңаша қимыл, жаңаша ойлау бүгінде өте маңызды. Ақпараттық қоғамның сипаты осындай.

Жаңаша ойлау дегеніміз – қоғамдық сананың прогрессивті көрінісі. Әр заманның өзінше ойлау жүйесі болады. Жаңаша ойлау жүйесінің елімізде саяси бағыт ретінде қабылдануы, оны іске асыруға деген талпынысымыз қазақ ұлты үшін, оның өз болмысын тануы үшін қолайлы жағдай туғызады. Уақыт атты ұлылықтың еншісіне байланған пенде біткеннің бәрі де өмірден өз орнын, өз биіктігін іздейді. Қарама-қайшылыққа толы әлемде әрбір мемлекет, әрбір қоғам өзінің ерекшеліктерін, қалыптасқан дәстүрлерін сақтауға, рухани қазынасын байытуға тырысуда [1].

Жаңа Қазақстанды құруда әлемнің барлық жаңа технологиялары мен жаңалықтарын игеру мен меңгеру маңызға ие. Әр салада алынған білім,білік,

дағдыларды көрсету, қолдану және жүзеге асыру арқылы қоғам дамуына өз үлсінді қосу қажет.

Әдебиеттер

1 Ұ.М. Есенбекова, М.Қ. Құмарова. Ұлттың даму потенциалы мен ақпараттық технология, жаңа медиалардың ықпалдастығы// Современная наука: проблемы, идеи, тенденции [Электронный ресурс] / Vydavatel «Osvícení», Научно-издательский центр «Мир науки». – Электрон. текст. данн. (5,35 Мб.). – Нефтекамск: Научно-издательский центр «Мир науки», 2019. 284-286б.

2 Д. Белл. Грядущее постиндустриальное общество М., 1999

3 Климов С.М. Интеллектуальные ресурсы общества. – СПб.: СПбИВЭСЭП, 2002.

4 Экономика знаний. Экология и жизнь. – No 1. – 2003.

5 В.А. Кузнецов. Новая экономика и постиндустриальное общество: сопоставление понятий // Вестник Челябинского государственного университета. 2009 №2(140) С. 22-27

6 М. Маульшариф, А. Төребекова Интеллектуалды капитал қоғамның постиндустриалды даму кезеңіндегі білімге негізделген экономиканың бастауы ретінде// ҚазҰУ хабаршысы. Психология және социология сериясы. No3 (46). 2013

7 Вестник КазНУ. Серия экономическая, No1 (89). 2012 40-42

«Синтетические вещества в быту»

Лящук В.Е. (студент гр.Э-11-9)

Кожобекова А.Ж. (преподаватель химии, научный руководитель)

Высший колледж Торайгыров университет,

г. Павлодар

arshagul.kozhabekova@bk.ru

В моей статье пойдет речь о химических веществах, применяемых в быту и облегчающих домашний труд, ведь бытовая химия - это не только стирка, уборка, но и покраска, очистка помещений, отдельных предметов быта.

Мы каждый день имеем дело с различными видами бытовой химии, начиная от обычного мыла и оканчивая красителями для машин, а также десятками видов, сотнями наименований продуктов химии, предназначенных для выполнения всех возможных домашних работ.

Синтетические материалы. В быту современный человек чаще всего сталкивается с синтетическими материалами. Синтетические вещества, как правило, проходят экспертизу на раздражающее, аллергическое, всасывающее через кожу действие. Тем не менее, некоторые из них вызывают аллергию, утомляемость, снижают иммунитет, вызывают радикулит и простудные заболевания.

Отрицательное действие синтетических материалов на организм человека может быть связано также с накоплением на их поверхности статического электричества. Оно является причиной головной боли, плохого сна, снижения содержания гемоглобина, к наэлектризованному изделию прилипает пыль, выступающие волокна ткани (одежды) скатываются, в результате чего изделие теряет вид. Чтобы возникающий заряд «стекал» по волокнам и уходил в землю, необходимо пользоваться антистатиками.

В быту много используется изделий из пластмассы. Экологически более чистые пластмассы применяются в медицине, в изготовлении посуды. Но если пластмассовые изделия не предназначены для хранения пищевых продуктов, то, значит, они могут содержать токсические вещества.

Пятновыводители, полирующие и клеящие средства, препараты для ухода за кожей, защиты растений, чистящие средства, минеральные удобрения, вещества в аэрозольной упаковке являются не только токсичными, но и пожароопасными. Их следует хранить подальше от источников тепла.

Особенно тщательно нужно работать с клеями. Если они попадают на кожу, ее нужно немедленно протереть тряпкой, смоченной в ацетоне, после этого вымыть руки водой. Нужно остерегаться попадания клея в глаза. Если это произойдет – тщательно промыть их большим количеством воды.

В случае возгорания клея тушить его следует не водой, а накрыв одеялом или войлоком. Работать с клеями, растворителями и другими пожароопасными веществами нельзя в помещении, где горят газовые горелки, включены электронагревательные приборы или просто там, где курят. В саду и в огороде тоже имеешь дело с различными инсектицидами и репеллентами т.е. опрыскивателями, отравы против грызунов и насекомых.

Но в каких бы условиях не жили древние народы, везде находились подручные средства (которые чаще всего были всевозможные химические вещества.)

В большом количестве товаров повседневного спроса. Иногда опасные вещества являются основным сырьем, например, уайт-спирит (бензин-растворитель), который используют как растворитель и который

можно купить в магазинах строительных материалов. В других случаях они являются небольшой добавкой, придающей изделию определенные свойства. Например, фталаты делают пластмассу мягче, тяжелые металлы придают определенный цвет, а лаурилсульфат натрия вспенивает шампунь или гель для душа. С каждой купленной вещью опасные вещества попадают к нам домой.

Как попадают в организм?

- Через кожу. Опасные вещества могут не только раздражать кожу и слизистые, но и через них попасть в организм.

- С воздухом. Вдыхая, мы можем получить опасные вещества, которые находятся в воздухе.

- С едой. Из пищеварительной системы опасные вещества могут попасть в кровоток и таким образом распространяться по всему организму.

Находятся ли дети в большей опасности? Да, потому что:

- их кожа тоньше, и ее защитные свойства еще не развиты;
- их дыхание более частое, они в основном дышат через рот, таким образом, вдыхая больше опасных веществ;
- в их организм химические вещества проникают быстрее, но выводятся медленнее, чем у взрослых;
- их нервная и иммунная системы только развиваются, поэтому им могут угрожать даже очень маленькие дозы опасных веществ.

Полностью избежать опасных веществ не получится, так как они везде. Однако уменьшить контакты с ними можно и нужно, поэтому:

- Подумать прежде, чем купить! Покупать те вещи, которые действительно необходимы.

- Искать маркировку! Экомаркировки бывают разные. О маркировках можно узнать в дополнительных источниках.

- Спрашивать производителя! Неравнодушные покупатели стимулируют производителей вести свой бизнес ответственно и экологично.

Почему опасные вещества не запрещены?

Использование многих опасных веществ запрещено. Какие-то из них недопустимо использовать в отдельных продуктах, например, игрушках, косметике. Однако, несмотря на запреты, есть предприятия, которые сознательно или по незнанию нарушают закон и в производстве используют запрещенные вещества. Часть веществ только подозреваются во вредном воздействии, однако, чтобы это доказать и ввести соответствующий запрет, необходим еще ни один год.

Литература:

1. Габриелян О.С., Шокыбаев Ж.А. и др. Химия: Алматы: Изд-во «Атамұра», 2014.
1. Мансуров Б.А. и др. Химия / Алматы: Изд-во «Атамұра», 2006 г.
2. Хомченко И.Г. М.: Химия, 2014 г.
3. Гуськов Л.Г. Химия. Пособие для нехимических специальностей
4. Изд-во «Москва», 2013 г.
5. Васюченко Н.Н. «Химия вокруг нас» Томск 2018 г.
6. Н.Н.Нұрахметов., К. Жексембина., К. Сарманова «Методические рекомендации для учителей». Школа. Химия для чтения.
7. Темірболатова, А. Қазымова, Н. Сағымбекова Химия: Алматы: Издание «Мектеп»., 2003.
8. Торғаева Э., Шуленбаева Ж.и др. Химия. Электронный учебник,10-класс. 2016 г.
9. Жакирова Н., Жандосова и др. Химия. Электронный учебник 11-класс.2016 г.
10. Электронные ресурсы www.bilimland.kz.

Өнеркәсіптің қалдықтары, фосфогипс, тұтқыр, беріктік көрсеткіштері

Мусабаева Ш.К., Жамбыл В.Ғ.

М.Х. Дулати атындағы Тараз өңірлік университеті, Тараз.

Секция

musabaeva281180@mail.ru

venerezambyl@gmail.com

Аңдатпа. Мақалада зерттеу объектісі өнеркәсіп қалдықтары және олардың негізінде бейорганикалық тұтқыр материалдар туралы түсінік қарастырылады. «Қазфосфат» ЖШС минералды тыңайтқыштар зауытынан шығатын фосфогипс қалдығын кәдеге жарату арқылы Қазақстан Республикасының жол-кешенін дамыту.

Түйінді сөздер: өнеркәсіп қалдықтары, фосфогипс, талдау анықтамалары, тұтқыр материалдар мен қоспалар, жол-көлік кешені, автомобиль жолдары, антагонистік емес қасиеттер, максималды тығыздық пен оңтайлы ылғалдылық, коагуляциялық серпімді байланыстар, деформация, фосфор шлактары.

Аннотация. В статье рассматривается понятие объекта исследования промышленных отходов и на их основе неорганических вязких материалов. Развитие дорожно-комплекс Республики Казахстан путем утилизации отходов фосфогипса с завода минеральных удобрений ТОО» Казфосфат".

Ключевые слова: промышленные отходы, фосфогипс, определения анализа, вязкие материалы и добавки, дорожно-транспортный комплекс, автомобильные дороги, не антагонистические свойства, максимальная плотность и оптимальная влажность, коагуляционные упругие связи, деформация, фосфорные шлаки.

Annotation: The article discusses the concept of the object of research of industrial waste and inorganic viscous materials based on them. Development of the road complex of the Republic of Kazakhstan by recycling phosphogypsum waste from the plant of mineral fertilizers of Kazphosphate LLP.

Keywords: industrial waste, phosphogypsum, analysis definitions, viscous materials and additives, road transport complex, highways, non-antagonistic properties, maximum density and optimal humidity, coagulation elastic bonds, deformation, phosphoric slags.

Қазақстан Республикасының жол-көлік кешенін дамытудың өзекті міндеттерінің бірі автомобиль жолдары желісін жедел дамыту, оның ішінде ауылдық елді мекендерді жалпыға ортақ пайдаланылатын жолдармен қосу болып табылады. Бұл бағдарламаны іске асыру Жол ұйымдарынан стандартты емес тәсілді талап етеді. Құрылыс алаңында-жолда жеткілікті беріктігі жоғары тас материалдарының болмауы, сондай-ақ құрылыс құны мен мерзімдерінің төмендеуі бұл мәселені шешудің өзіндік жолдарын іздеуге мәжбүр етті. Дүние жүзіндегі автомобиль жолдарының замануи құрылыс технологияларына шолу құрылыс мерзімдерін арзандату және қысқарту мақсатында жергілікті материалдарды барынша пайдаланудың өсіп келе жатқан үрдісін көрсетеді. Құрылыс материалдары ретінде жаңа технологиялар, ең алдымен, әртүрлі қоспалармен нығайтылған немесе өзгертілген жергілікті топырақты, сондай-ақ күрделі жөндеуді қажет ететін жол материалдарын пайдаланады [1].

Топырақты нығайту үшін құрылыс тәжірибесінде цементтер, фосфор шлактары, күл және басқалары кеңінен қолданылды. Жер жұмыстарының дәстүрлі әдісі келесі кемшіліктерге ие:

- Жарамсыз (батпақты, батпақты) топырақты шығару қажеттілігі туындайды
- Ашық алаңдарды (ішкі жолдар, тұрақтар) салу кезінде аязға төзімділік талаптарын қамтамасыз ете отырып, жол төсемдерінің конструкцияларын жобалау проблемасы бар, ҚР солтүстік өңірінде осы талапты қамтамасыз ету үшін конструкциялардың жалпы қалыңдығы шамамен 1, 0 м болатын конструкциялардың құрылғыларын талап етеді.

Бұл негіздерді орнату үшін әкелінетін материалдардың едәуір көлемін (құм, қиыршық тас және т.б.) жеткізу қажет дегенді білдіреді. Сәйкесінше, қосымша шығындар.

Топырақты орнында араластыру әдісі бойынша тұрақтандыру/нығайту технологиясын негіздің құрылымдық қабаттарын салуда қолдануға болады: жоғарғы және төменгі қабат. Жергілікті топырақты тұрақтандыру/нығайту кезінде бейорганикалық тұтқыр материалдарды пайдалану тығыздықты арттыруға, суға төзімділік пен аязға төзімділікті арттыруға мүмкіндік береді[2].

Заманауи жабдық жергілікті топырақты жақсартуды/нығайтуды тікелей сол жерде, тұтқыр материалдарды дозалаудың үлкен дәлдігімен бір жұмыс өткелінде үлкен тереңдікте (40 см-ге дейін) тиімді жүргізуге мүмкіндік береді[3].

Негізгі және қол жетімді минералды тұтқыр материал-цемент. Әдетте, доза нығайтылған топырақ массасының 6-10% құрайды. Топырақты нығайту үшін цементті қолданған кезде тұтқыр материалдардың дозасын зертханалық іріктеу негізінде топырақты тығыздаудың қажетті коэффициентін қамтамасыз ету әрдайым мүмкін (сурет.1)

1-сурет-топырақты цементпен нығайту



Цементпен нығайту үшін оңтайлы құрамдағы шанды құмды саздар мен құмды саздар ең қолайлы.

Белгілі әдістермен қатар, антагонистік емес қасиеттермен сипатталатын және кристалдану қатты және коагуляциялық серпімді байланыстардан тұратын күрделі кеңістіктік құрылымдарды құру кезінде бірін-бірі толықтыратын әртүрлі тұтқыр материалдарды қолдана отырып, топырақты нығайтудың кешенді әдістері ең перспективалы болып табылады[4].

Құрылымның тек аралас түрі, бір жағынан жоғары беріктікті, ал екінші жағынан, қажетті деформацияны және сәйкесінше жол киімдерінің реттелетін құрылымдық қабаттарының суға төзімділігі мен жарыққа төзімділігін арттыра алады. Қазіргі уақытта әртүрлі қоспалар мен тұрақтандырғыштардың көп компонентті жүйелері ерекше маңызды болып табылады, олар белсенді толық алмасуды қамтамасыз етеді, нәтижесінде топырақ бөлшектеріндегі және жаңадан пайда болған топырақ агрегаттарындағы су пленкаларының қалыңдығы төмендейді, сонымен қатар топырақ конгломерат жүйесіндегі электростатикалық потенциалды тосқауыл жойылады[5].

Тұрақтандырғыштың суда еруі нәтижесінде соңғысы иондану арқылы белсендіріледі (H^+ , OH^- , H_3O^+). Тұрақтандырғыш ерітіндісі, ең алдымен, топырақтың сазды және коллоидты бөлшектерінің күйіне белсенді әсер етеді, бұл тұрақтандырғыш ерітіндісінің ортасының рН және топырақтың су сығындысының рН зерттеулерімен расталады. Иондалған сумен зарядтарды алмастыра отырып, жер асты бөлшектері арасында капиллярлық және пленкалы сумен табиғи байланыстар бұзылады. Ол топырақ бөлшектерінен оңай бөлінеді, осылайша сығылған кезде топырақтың жоғары тығыздалуына қолайлы жағдай жасайды. Тұрақтандырғыштың сулы ерітіндісінің электр зарядтары мен топырақ бөлшектері арасындағы алмасудан басқа, тұрақтандырғыш компоненттері мен саз-коллоидты фракциялардың сіңіру кешені арасында Иондық алмасу процесі жүреді. Бұл судың 15-25% үнемделуімен және цемент шығынының 50-60% төмендеуімен топырақтың тығыздығы мен көтергіш қасиеттерінің жоғарылауына әкеледі.

Қолданыстағы бір реттік араластырғыш жабдық ылғалдылығы жоғары топырақтармен жұмыс істегенде де біртекті қоспаны алуға мүмкіндік береді. Топырақты тұрақтандыру/нығайту технологиясын қолдану дәстүрлі әдіспен салыстырғанда 20% үнемдеуге мүмкіндік береді.

Өнеркәсіптің көп тонналық қалдықтарын кәдеге жарату және қоршаған ортаға экологиялық әсерді азайту қазіргі заманғы материалды басқарудың маңызды міндеті болып табылады. Бұл мәселені шешудің бір бағыты-фосфор қышқылын жартылай гидратты экстракция режимімен өндіретін химиялық зауыттардың қалдықтарын пайдалану. Негізгі заттың құрамы бойынша Г-10-Г-19 маркалы Г-125-79 автоклавты гипс байланыстырғышқа сәйкес келеді, бірақ зиянды қоспалардың құрамына байланысты ол іс жүзінде қолданылмайды және толығымен үйіндіге шығарылады.

Фосфогипс-өндіріс қалдықтары болып табылады және сұйық фазаны қатты фазадан бөлу процесінде экстракциялық фосфор қышқылын алу технологиясы сатысында аммофос, суперфосфат өндірісінде түзіледі. 1 тонна аммофостан (46% P_2O_5) 2,79 тонна фосфогипс түзіледі; 1 тонна суперфосфаттан (19% P_2O_5) 0,34 тонна фосфогипс түзіледі. Технологиялық жіпті түсіру торабының астынан жуылған және сүзілген фосфогипс "БелАЗ" автомашиналарымен үйіндіге тасымалданады.

Фосфогипс-ұнтақ, сұр түсті, суда іс жүзінде ерімейді, ұшпа емес, өрт қаупі жоқ, жарылғыш емес, қауіптіліктің 5 класы (қауіпті емес). Фосфогипс ауыл шаруашылығында күкірт бар тыңайтқыш ретінде тұзды және қышқыл топырақты химиялық мелиорациялау үшін қолданылады. Фосфогипс-аммофос өндірісіндегі қалдықтар. Аммофос - "Қазфосфат" ЖШС "Минералды тыңайтқыштар" ТФ-да алынатын күрделі жоғары концентрацияланған тыңайтқыш.

Фосфогипс белсенділігінің индикаторы ретінде үлгілерді сақтаудың белгілі бір шарттарынан кейін қысу кезінде беріктік шегі алынады. Үлгілерді

дайындау үшін алдымен оңтайлы ылғалдылықта максималды тығыздықты анықтау керек.

Максималды тығыздық пен оңтайлы ылғалдылық 2-суретте көрсетілген.

2-сурет-композиция тығыздығының ылғалдылыққа тәуелділігі
ТЫҒЫЗДЫҚ Г/СМ³

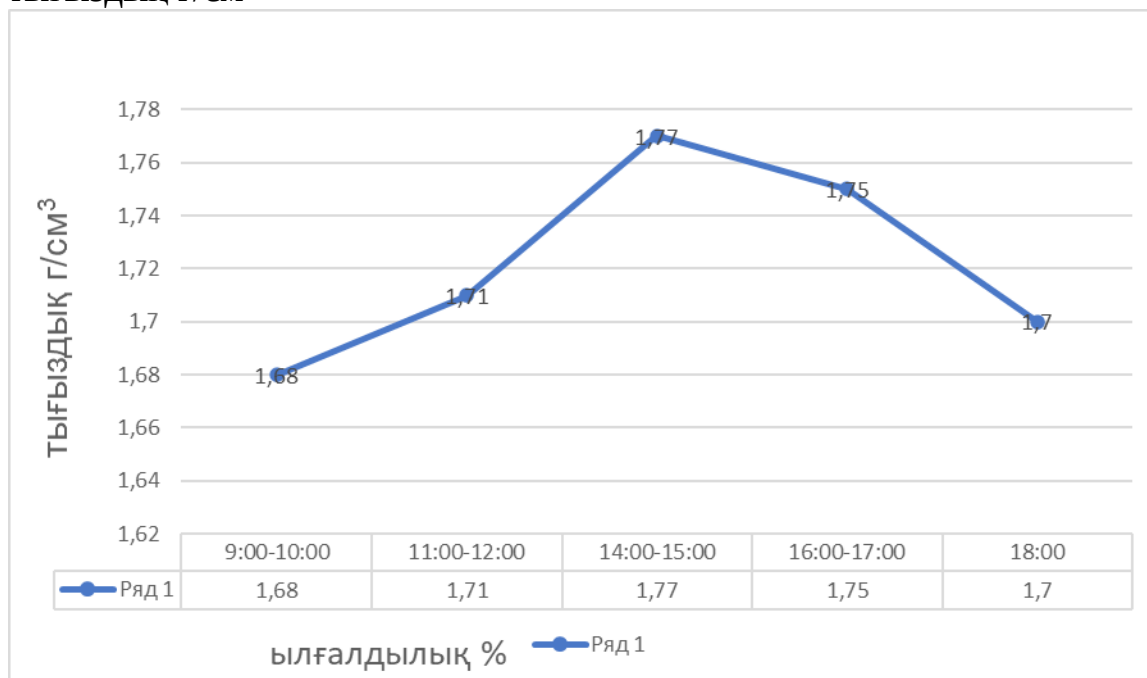

Оңтайлы ылғалдылық 14,6% құрайды. Таңдалған ылғалдылыққа сәйкес (14,6%) d=h=50.05 мм үлгілері қалыптасады, содан кейін үлгілер ауада 18=20C⁰ температурада 7 күн сақталады.

Содан кейін үлгілер ылғалдылығы кемінде 95% болатын 18 тәулікке камераға жіберіледі, 18 тәуліктен кейін үлгілер 2 тәулік ішінде сумен қанықтырылады. Сумен қаныққан үлгілер гидравликалық престо сыналады.

1-кестеде фосфогипс белсенділігін анықтау нәтижелері келтірілген.

1-кесте-фосфогипс белсенділігі

Қысу кезіндегі беріктік шегі, МПа	ҚҚ бойынша Норма	Белсенділік
2,3	5-тен жоғары (жоғары белсенді ВА) 2,5-тен 5,0-ге дейін (белсенді А) 1,0-ден 2,5-ке дейін (әлсіз белсенді СА) 1,0-ден аз (белсенді емес)_	Әлсіз белсенді СА

1-кестенің нәтижелерін талдаудан фосфогипс әлсіз белсенді болып табылады.

2-кесте-фосфогипстің сипаттамалары

Фосфогипстің мөлшері,%, осы мөлшерден аз, мм						Фосфогипс белсенділігі, МПа	Оңтайлы ылғалдылық, %	Максималды тығыздық, г / см ³
2,0	1,0	0,5	0,25	0,1	0,05			
99,1	97,9	94,9	84,4	74,4	72,1	2,0 (әлсіз белсенді)	14,6	1,77

фосфогипс экстракциялық фосфор қышқылын алу сатысында, оны сүзгеннен кейін, сосын барып тұнбаны жуып, түзілген фосфогипсті жою кезінде түзіледі.

Зертханалық зерттеулер жолдың құрылымдық қабаттарын орнату үшін портландцементпен бірге фосфогипсті қолданудың тиімділігін анықтау мақсатында жүргізілді[6].

Топырақтағы фосфогипстің оңтайлы мөлшері 15%, цемент мөлшері 6-8% құрайды. Топырақтағы фосфогипстің 20% - ға дейін өсуі беріктік пен аязға төзімділіктің төмендеуіне әкеледі. Кіріспе қоспаның құрамы 30% тас материалы 70% дейін беріктік пен аязға төзімділікті арттыруға мүмкіндік береді. фосфогипс пен цементпен нығайтылған композицияларда тұрақтандырғышты (Roadzyme және Envirote) қолдану материалдың қаттылығын 1,2-1,8 есе төмендетуге мүмкіндік береді, ал оңтайлы ылғалдылық 0,1-1% - ға төмендейді, тығыздық 1-3% - ға артады, төмен температуралы жарықтарға төзімділік артады[7].

Осылайша, фосфогипсті цементпен бірге қолдану ұсынылады:

1. Өңделген материалдардың құрамында, оның ішінде қайта сырланған, құрылыс аймағының климаттық жағдайларына байланысты жол киімінің күрделі типі негізінің қосымша қабаттарында;

2. Нығайтылған топырақтарда, жеңіл және өтпелі типтегі жол киімдерінің негіздері мен қосымша қабаттарында, шаруашылық ішілік, кәсіпшілік жолдардың жабындылары мен негіздерінде.

Тәжірибелік қолдану үшін "жол құрылысында тас материалдары мен топырақты кешенді нығайту кезінде фосфогипсті қолдану бойынша ұсыныстар" әзірленді. Фосфогипсті цементпен және тұрақтандырғыштармен бірге немесе онсыз климаттық жағдайларды ескере отырып қолданудың орындылығын тәжірибелік учаскелерді бақылаудың оң нәтижелерінен кейін ғана растауға болады.

Пайдаланылған әдебиеттер тізімі:

1. ҚР СТ 973-2004 жол және әуеайлақ құрылысы үшін бейорганикалық тұтқыр материалдармен өңделген тас материалдар мен топырақтар. Техникалық шарттар.
2. ҚР СТ 1218-2003 жол және әуеайлақ құрылысына арналған органикалық байланыстырғыштар негізінде материалдар. Сынақ әдістері.
3. Гост 23732-2011 бетондар мен ерітінділерге арналған су. Техникалық шарттар.
4. ГОСТ 25100-2011 топырақ. Жіктеу
5. ҚР СТ 695-2015 топырақ. Автомобиль жолдарының жер төсемі топырақтарының тығыздығы мен ылғалдылығын анықтау әдістері.
6. ҚР СТ 1285-2004 топырақ. Максималды тығыздықты зертханалық анықтау әдістері.
7. ГОСТ 23558-94 қиыршық тас қоспалары-жол және әуеайлақ құрылысы үшін бейорганикалық тұтқыр материалдармен өңделген қиыршық тасты-құмды және топырақ. Техникалық шарттар.

«Проблемы истории несторианства В Юго-Восточном Казахстане в эпоху Средневековья»⁴

И.Ж. Сагизбаев

**Павлодарский педагогический университет, г. Павлодар
Legeon234456678@gmail**

Аннотация: на территории древнего и средневекового Казахстана существовал ряд религиозных учений. Одна из проблем изучения истории религий в Казахстане является не полная историческая осведомленность об этих верованиях. Целью данной статьи является попытка показать, что на территории древнего и средневекового Казахстана было множество религиозных течений, а также познакомить с одним из христианских ответвлений - несторианством.

Ключевые слова: несторианство, религия, Великий Шелковый путь, миссионерство, церковь.

Abstract: A number of religious teachings existed on the territory of ancient and medieval Kazakhstan. One of the problems of studying the history of religions

⁴ Научный руководитель – к.и.н., ассоциированный профессор Высшей школы гуманитарных наук ППУ имени А.Х. Маргулана Н.Е. Кузембаев.

in Kazakhstan is not complete historical awareness of these beliefs. The purpose of this article is an attempt to show that on the territory of ancient and medieval Kazakhstan there were many religious movements, as well as to introduce one of the Christian branches - Nestorianism.

Key words: Nestorianism, religion, Great Silk Road, missionary work, church.

Несторианство - это термин, используемый в [христианском](#) богословии и [истории церкви](#) для обозначения нескольких взаимосвязанных, но [доктринально](#) различных наборов учений [1, с. 25].

Мы можем задаться вопросом: как несторианство оказалось в Центральной Азии, если большинство ответвлений христианства больше стремились укорениться в Европе? Несторианство появилось в Сирии — это одна из особенностей этого течения. несторианство считалось для восточной православной церкви еретическим вероисповеданием из-за несходства с определенными догматами православной византийской церкви и именно поэтому им было легче продвигаться не в сторону Европы, а исследовать и проповедовать в малонаселенной Центральной Азии. Благодаря этому мы понимаем, что разные ответвления в церкви не всегда мирно сосуществовали и нередко конкурировали между собой. В качестве примера хотелось бы привести историю с правителем Персии Хазрой, по приказу которого были ограблены все православные церкви и разрешалось оставаться только тем, кто примкнет к несторианскому патриарху [2, гл. 249].

Таким образом мы можем понять по каким причинам это движение стремилось на восток. Наиболее четкие и многочисленные следы приверженцев несторианства можно заметить на территории Семиречья в юго-восточном Казахстане. Об этом мы можем узнать через несторианские захоронения, которые в дальнейшем будут изучены нами подробнее.

Почему именно Семиречье? Чтобы ответить на этот вопрос нам необходимо обратиться к историко-географическому контексту. Семиречье, нынешние координаты которого это юго-восточный Казахстан. *«Обширные и разнообразные каменистые, глинистые, солончаковые, песчаные пустыни прорезаны сильно пересеченными, девственными отрогами Джунгарского Алатау и реками Или, Чарын. Сокровищница края озеро Балхаш, могучий хребет Заилийский Алатау придают этому району неповторимую живописность. Автор, ученый, натуралист и писатель, знакомит читателя с наиболее характерными чертами ландшафта, с особенностями животного и растительного мира, рассказывает о работе натуралиста, раскрывающего секреты в жизни животных.»* [3, с. 2]. Уже по карте становится ясно, что эта территория была очень популярным торговым маршрутом и оттого экономически развитым регионом. В доказательство данного утверждения существует множество фактов, что разные

среднеазиатские государства в различные временные периоды вели интенсивную борьбу именно за этот регион.

Мы знаем, что уже в 6-7 веках Великий Шелковый путь начал активно проходить через эту местность, о чем мы можем узнать из множества источников. Ближайшие государства, которые существовали в этих регионах, например Эвдиалиты и Согдиана, уже исповедовали к тому времени христианство. Источники говорят нам, что в 549 году Эвдиалиты, которые управляли огромной территорией в центральной Азии, просили несторианского патриарха назначить им епископа для того, чтобы он главенствовал у них во всех церковных службах и обрядах [4, с. 97].

Также мы должны упомянуть о ещё более близко расположенном государстве, которое активно проповедовало христианство (несторианство) в то время на своей территории и за её пределы — это Согдиана. Мы видим это по несторианским монастырям, находившимся в той местности. Несторианство настолько сильно влилось в общество, что даже сирийский язык начал чаще встречаться в записях того времени. Отметим, что именно из Сирии несторианство перешло в Среднюю Азию, а это значит, что и язык перешёл вместе с первыми приверженцами религии и именно на сирийском языке проводили основные литургии. Также есть источники, которые утверждают, что в столице Согда Самарканде, уже в 5 веке присутствовала своя метрополия [5, с. 12]. Теперь, зная о том, что Семиречье граничит с государствами, в которых несторианство уже плотно укоренилось, и эти государства через ВШП активно ведут с ними торговлю, мы можем предположить, что несторианство появилось в Семиречье уже в 7-8 веках.

Тесное соседство и влияние этих государств оказалось хорошим мостом для первых миссионеров.

Заметки Вильгельма Рубрук

Вильгельм Рубрук – монах, живший ок. 1220 — ок. 1293 годах. Совершил огромное путешествие из Акры до самого Каракорума. Во время своего путешествия он писал заметки, которые играют очень большую роль в истории многих стран, что делает его труды равными трудам Марко Поло. По приказу Короля Людовика французского, Вильгельм Рубрук должен был отправиться в восточные земли с разведывательной миссией, но притворяясь географической монашеской экспедицией. В своих записях он упоминает что встретил Сартак хана единственного золотоордынского хана христианина. Также виделся с Ханами Батый и Монке.

Когда Рубрук посещал хана Монке он явился в город Каракорум. В городе он обнаружил что там есть один буддийским храм, одна несторианская церковь и две мечети.

Изначально Рубрук познакомился с несторианами в Каялыке. Об этом он рассказывает в 26 главе своего путешествия [6, гл. 26] . Читая эти записи, мы можем понять, что в той местности проживали уйгуры и кочевые тюркские племена. Он говорит нам о том, что там находится три несторианских храма и несколько несторианских поселений.

«В первой я нашел некоего человека, имевшего у себя на руке крестик из чернил; отсюда я поверил, что он - христианин, ибо на все, что я спрашивал у него, он отвечал, как христианин. Поэтому я спросил у него: "Почему же вы не имеете здесь креста и изображения Иисуса Христа?" Он ответил: "У нас это не в обычае". Отсюда я поверил, что они христиане, но пренебрегают этим по недостатку образования».

Из данного отрывка мы можем предположить, что в этих храмах выступали против картин с ликом Христа. Если мы будем читать далее, то мы можем определить, что в тех местах также существовало монашество, христианская вера немного смешалась с местной культурой и языческими традициями. Были определённые ритуалы и уставы храма, которые не укладывались в голову католика-христианина того времени. Например, создавались статуэтки умерших, в память о них возжигали огонь, существовали жертвоприношения, говорилось, что есть идол, который был настолько большой, что его можно было увидеть вдалеке за два дня. Возможно, поэтому он так жестко и в негативном ключе отзывался о прихожанах этого храма.

Кайраки в Семиречьи и их уникальность.

Кайраки — это эпиграфические памятники, которые начали находить на территории Семиречья и восточного Казахстана. Часто служили как надгробные камни, можно встретить кайраки с несторианскими, исламскими и даже буддийскими надписями. Благодаря им мы можем утверждать, что существовал определенный обряд захоронения для того или иного народа или культуры, для той или иной религии и вероисповедания.

Если мы будем рассматривать кайраки несторианских захоронений, то должны сразу сказать, что они все написаны на сирийском языке. Потому что как мы помнили ранее, первые Нестерине в среднюю Азию пришли из Сирии и имели большое влияние на людей, которые проживали в том регионе. Если считать все надписи, то всего было найдено 308 несторианских надписей, в основном они все играли роль могильных камней. Они писались по-разному. Минимальное количество строк на надписи достигала одной строки. Максимальная достигала 13 строк. Также они писали не только горизонтально, но и вертикально. Вот общий счет надписей по стилю написания [7, с. 30-38] .

Число вертикальных надписей достигала 45. Преобладают вертикальные строки в 129 надписях. Поровну и в вертикально и в горизонтальном плане составляет 29 надписей. Горизонтальная надпись была только 1 и горизонтально преобладает 18 строк [8, с. 25] .

На кайраках написаны имя, род деятельности, пожелания и год смерти. Также к году смерти может добавляться определенное уточнение в каком именно году и в год какого животного произошло погребение.

Вообще захоронений с точной датировкой насчитано 113. 20 захоронений в год мыши. 12 захоронений в год вола. 11 захоронения в год тигра. 32 захоронения в год зайца. 7 захоронений в год дракона. 13 год змей. 10 год лошади. 4 год барана. 8 год обезьяны. 3 год петуха. 10 год собаки [9, с. 41-42] . Это писалось в разные года. И не всегда указывали точную датировку по разным причинам. Также мы можем добавить, что на надгробных кайраках не только писали, но и рисовали. Рисовали в основной кресты. Притом кресты рисовали ни однообразно, а более необычно и интересно. В рисунках крестов не показан исторически точный крест по манеру православной церкви только некоторые. Больше были сделаны по типу символических как украшений. Также по сообщениям «Рубрувиса» скорее всего имеется виду Вельгельм Рубрук на несторианских крестах не рисовали распятия так как это считалось позорной смертью и Нестерине не желали видеть распятие на своих крестах [10, с. 66].

Из археологических находок можно упомянуть ещё бронзовые нефритовые и серебряные нательные крестики.

Метрополии и правители-несториане

Известно, что во многих городах были открыты Несторианские церкви такие как Тараз, Мерке, Каялык и т.д. Также на рубеже 9-10 веков известно было что создана Карлукская Метрополия скорее всего на это повлиял Карлукский каган Арслан Иль Тюргуком (766-870). Он принял Несторианство при Патриархе Тимофее (780-819). Есть информация что была создана даже метрополий Кашгара и Навакента. Это говорит нам о том, что Несторианство уже к 10 веку было сильно переплетено с государственным аппаратом, и являлось одной из фигур при дворе правителей [11, с. 162-169] .

Таким образом мы выявили что несторианство в Юго-Восточном Казахстане играет значительную роль не только на страницах истории Казахстана, но и в истории Христианства в целом. Мы видим, что люди, жившие на территории Семиречья, были открыты к разного рода религиям. Оно показывает нам мировоззрение кочевников тех времен. Их мировоззрение интересно тем, что на территории средневекового Казахстана было много вероисповеданий и их ответвлений, но это не приводило к

войнам за веру, как например крестовые походы или тридцатилетняя война. Также если мы прочтем снова часть, где говорится о записях Вильгельма Рубрука и обратим внимание на предпоследнее предложение, то мы можем понять, что несторианство в центральной Азии было немного смешено с культурой, обычаями и верованиями того времени. Так мы можем предположить, что в мировоззрении кочевников религия играла важную роль, но они могли на неё смотреть более развернуто, чем другие народы, это обусловлено тем, что изначальной религией всех тюрков было тенгрианство. А оно в свою очередь подразумевало собой языческие обряды, а также говорило о том, что есть только один Бог великий Тенгри. Не было четких доктрин, которые надо было придерживаться. Для них Бог был один, но посланники были разными и способы их почитания бога были разными и настуране были просто одними из тех, кто для них как-то более по-новому преподносили «новый метод почитания Бога».

Также мы можем вспомнить о археологической части. Видно, что настуране оставили множество следов за собой, а это также говорит о том, что их было распространено большое количество.

Таким образом, в этой статье мы попытались рассказать вам о несторианстве более подробно, раскрыть тему религиозности кочевников, и прийти к выводу что территория средневекового Казахстана была открытой к разным вероисповеданиям, и народности, жившие в той местности относились толерантно и гостеприимно ко всем вероисповеданиям.

Литература

1 Себастьян Брок. Огонь с неба: богословие и богослужение сирийской традиции. Даллас, 2006. – 368 с.

2 Летопись церковных событий и поясняющих их гражданских от Рождества Христова до 1879 г. С-П., 1880, 846 с.

3 Моряковский П.И. По Семиречью. – М., 1972, 271 с.

4 Богомоллов Г.И., Буряков Ю.Ф., Жукова Л.И., Мусакаева А.А., Шишкина Г.В. Христианство в Средней Азии. // История культов Средней Азии. Составитель Л.И. Жукова. Ташкент, С. 6-25.

5 Байпаков К. М. Христианство Казахстана в средние века. // История культов Средней Азии. Составитель Л.И. Жукова. Ташкент, С. 96-100.

6 Гильом де Рубрук Путешествие в восточные страны. М.: Государственное издательство географической литературы, 1957.

7 Слуцкий С.С. Отдел второй. Переводы Семиреченских несторианских надписей. // Труды восточной комиссий. Издан под редакцией М.В. Никольского С. 28-38, год 1889 г. Москва

8 Слуцкий С.С. Отдел первый. Материалы с Семиреченских надписей. Таблицы направлений. // Труды восточной комиссий. Издан под редакцией М.В. Никольского С.23-27, год 1889 г. Москва

9 Слуцкий С.С. Отдел третий. Указатель слов к Семиреченским надгробным надписям. // Труды восточной комиссий. Издан под редакцией М.В. Никольского С. 39-61 год 1889 г. Москва

10 Слуцкий С.С. Отдел четвертый. Даты надписей Семиреченских крестов. //Труды восточной комиссий. Издан под редакцией М.В. Никольского С. 62-67 год 1889 г. Москва

11 Кляшторный С.Г. Историко-культурное значение Суджинской надписи // Проблемы востоковедения. 1959. № 5. С. 162–169.

Балинтовский метод как средство профилактики эмоционального выгорания педагогов-психологов

Сабралиева Ж.Т., Алимова Д.С.

Таразский региональный университет имени М.Х.Дулата, г. Тараз

Секция 2.

Sabralieva 1972@ mail.ru

Аннотация. *В статье рассматриваются основные задачи, принципы и характеристики Балинговского метода как одно из эффективных средств для профилактики эмоционального выгорания у педагогов-психологов.*

Annotation. *The article discusses the main tasks, principles and characteristics of the Balint method as one of the effective means for the prevention of emotional burnout among teachers-psychologists.*

Ключевые слова: *Балинтовский метод, Балинговская группа, эмоциональное выгорание, психология, тренинг.*

Key words: *Balint method, Balint group, emotional burnout, psychology, training.*

Балинтовский метод – это особая технология тренингов, разработанная на снижение и профилактику эмоционального выгорания у педагогов-психологов. Данный метод был основан известным английским психоаналитиком Микаэлем Баллином в 1949 году. Изначальная свою

методику М. Баллинт применял для групповой работы врачей и психиатров. Затем данную методику стали активно применять английские психологи для групповой работы с педагогами столкнувшимися с профессиональным выгоранием. Работа в группе показала хорошую динамику и эффективность в поставленной цели.

Для дальнейшей систематизации Балинговского метода рассмотрим такое понятие как «эмоциональное выгорание» у педагогов-психологов. Эмоциональное выгорание – это ответная реакция организма на повышенную нагрузку, включающую психологические, психофизиологические и поведенческие изменения. Основным триггером эмоционального выгорания выступает истощение внутренних ресурсов специалиста. Характерные особенности эмоционального выгорания – это эмоциональное истощение, апатия к рабочей сфере, раздражительность, отсутствие мотивации, проблемы со здоровьем. Причины выгорания условно можно поделить на внешние и внутренние.

Внешние причины:

- переработки;
- конфликты с коллегами;
- низкий доход;
- плохие условия труда.

Внутренние причины;

- высокая эмоциональная нагрузка;
- нездоровый перфекционизм на работе;
- неумение планировать свое время;
- неумение отстаивать свои личные границы [1].

В итоге все вышеперечисленные факторы и являются следствием эмоционального выгорания, с которым человек не в силах самостоятельно справиться.

По статистике за последние годы в разы увеличилось число педагогов-психологов, подверженных эмоциональному выгоранию, каждый третий педагог уходит с должности в течении первых четырех лет работы в образовательных учреждениях. Эмоциональное выгорание наступает быстро и незаметно, в связи с спецификой деятельности педагогов-психологов. Большое количество коммуникативных контактов, высокая ответственность, быстрая переключаемость на различные виды деятельности ведут за собой быструю нарастающую усталость. Развитию эмоционального выгорания способствуют: фоновая усталость, эмоциональная подавленность, боязнь совершить ошибки, страх перед начальством, неуверенность в своих силах.

К личностным факторам повышающих риск к «выгоранию» относятся: склонность к чрезмерной рефлексии, высокая эмпатия, низкий уровень самооценки, полная самоотдача в ущерб своим личным интересам [3].

Своевременная профилактика эмоционального выгорания поможет педагогу-психологу избежать ряд неприятных последствий. Для этого следует:

- наладит социальные отношения на работе;
- распределить верно обязанности в коллективе;
- применять эффективные техники релаксации;
- следует уделить время для организации своего рабочего места;
- удовлетворение эстетических потребностей и т.д.

Профилактика работы с применением балинтовского метода должна быть организационной, систематичной, комплексной, направленной на коррекцию психофизиологического состояния. На сегодняшний день существуют различные разновидности балинтовских групп, адаптированных под различные проблематики. К каждой группе применяются определенные алгоритмы проведения тренинговой работы.

Пример алгоритма применяемый в балинтовской группе:

-Первый этап. Знакомство. Участники группы делятся своими проблемами.

-Второй этап. Группа делятся между собой реакцией, эмоциями и поведением на схожую каждому ситуацию в его практике.

- Третий этап. Участники группы формулируют вопросы супервизоры по обсуждаемой теме.

- Четвертый этап. Группа, без участия супервизора устраивают дискуссию на обсуждаемую тему, пытаясь найти способы решения проблемы.

- Пятый этап. Получения обратной связи от супервизора.

Существуют и такие виды балинтовских групп где супервизор не является нейтральной стороной в беседе, а принимает активное участие.

Супервизор следит за тем, чтобы вопросов не было слишком много, и они не слишком «разогревали» рассказчика и группу. Когда ситуация достаточно проясняется, он просит рассказчика сохранять спокойствие, расслабиться и слушать членов группы и думать о сообщении, которое было сделано по обсуждаемой теме. Приветствуются любые мысли, образы, метафоры и символы. Теория или ассоциация могут быть полезны для понимания бессознательных аспектов общения. Здесь нет точной интерпретации, но есть много понимания ситуации. Это позволяет рассказчику взглянуть на свои данные со стороны и увидеть то, что ранее было невидимым, что было «слепо» или «спрятано» защитой психологически и понять, почему этот вызывает проблемы. Не обязательно, чтобы все мысли в группе казались рассказчику «правильными». Может быть, то, что вызывает сильнейшее противодействие, теперь станет самым точным объяснением случившегося. После круга бесед рассказчик «возвращается в

круг» и делится своими переживаниями и мыслями, возникшими во время беседы.

Если в ходе обсуждения кто-то из членов группы попытается взять на себя роль всеведущего, ему поможет использование ролевой игры (это также не допускается в классическом балинтовской группе). Ролевая игра, в которой «клиент» не следует своей реальной роли, то есть «ведущего», которого просят следовать его инструкциям, выступает образцом для подражания и характером «клиентов». Такая ролевая игра может снизить негативные эмоции и желание поддержать «клиентов». Это также может по-новому взглянуть на ситуацию в ходе обсуждения и заставить участников развить позитивные мысли.

Результатами работы в Балинтовской группе являются:

- улучшение процесса взаимопонимания и понимания общения с коллегами, пациентами, клиентами, студентами, учениками;
- признание важность межличностных отношений и их границ;
- осознание личной «слепоты», профилактика психического здоровья;
- личностный рост через опыт перемен и борьбы,
- предотвращение «эмоционального выгорания».

Эти результаты подтверждаются данными А.А. Авагимян - президент Московского балинтовского общества. В исследовании приняли участие 350 психиатров, психологов, учителей. Перед началом работы балинтовской группы участники получили опросник (Поведение на работе и рабочее «выгорание» Винокура В.А., Оценка смысла жизненных ориентаций по Д.А. Леонтьеву, Шкала депрессии Зунга в адаптации Т.А. Балашовой, Уровень диагностики тревоги Л. И. Вассермана в модификации В. В. Бойко). По окончании групповой работы был проведен опрос с теми же опросниками [4].

Выводы по исследовательской работе таковы:

- Эмоциональное выгорание встречается чаще у педагогов-психологов с большим стажем (от 5 лет);
- Эмоциональное выгорание может перерасти в тяжелую форму депрессии;
- Индекс эмоционального выгорания снился на 30% после 5 месяцев участия в -балинтовской группе;
- Улучшение профессионального самочувствия;

В исследовательских работах кандидата биологических наук, руководителя комитета ОППЛ (Общероссийская Профессиональная Психотерапевтическая лига) Клепикова Н.Н., балинтовский метод выступал как «скорая помощь» при эмоциональном выгорании у психологов. В процессе исследовательской работе Клепиков обозначил «инструменты» балинтовского метода: ассоциации, аналогии, фантазии, эмоциональная

поддержка. Психолог описал, что можно получить при применении балинговского метода:

- доносить свое видение ситуации до членов группы, не опасаясь осуждения, недопонимания;

- «распаковать» давно подавляемые чувства, что позволяет отпустить свои переживания;

- принимать новые решения;

- получить мотивацию и хорошее настроение.

Таким образом, видно, что данная практика эффективна в устранении симптомов эмоционального выгорания и является методом психогигиены и психопрофилактики.

Основная задача балинговского метода выявить каждый фактор послужившим толчком к профессиональному выгоранию. На первый план при работе в балинговской группе выходят: эмоциональная поддержка, полное отсутствие критики, комфортные коммуникабельные отношения среди участников, атмосфера взаимопонимания и взаимоуважения, чувство безопасности и доверия.

Данная методика в работе дает всесторонне рассмотреть проблему, узнать что-то новое от остальных участников группы, выстроить правильную цепочку в взаимодействии с окружающим социумом в моменте эмоционального выгорания, помочь педагогу-психологу разрешить внутренние и внешние конфликты.

Принцип Балинговского метода заключается в работе группы с супервизором. Группа может состоять от 3 человек, оптимальное количество составляет 5-6 участников. Большой поток может вызвать нехватку времени для каждого из участников, ведь основной посыл работы в Балинговской группе это возможность высказаться каждому участнику. Группа собирается один или два раза в неделю. Временной интервал занимает около трех часов с перерывами. За один сеанс разбираются по несколько случаев.

В настоящее время Балинговский метод вобрал в себя много различных инновационных психологических методик и технологий, таких как:

- Арт-терапия;

- Музыкалотерапия;

- Песочная терапия;

- Танцевальная терапия и др.

Одним из важных аспектов включения таких методик является возможность участников прочувствовать заново притупленные эмоции, гармонизация психоэмоционального фона, выход из тревожного состояния, коррекция в поведении, пробуждается творческий потенциал, через

творчество можно выразить внутриличностные конфликты. Помогают лучше понять и исследовать физическое и ментальное здоровье.

Творческий элемент в терапии выступает в роли дополнительного инструмента в диагностике. В основе представленных технологий заложен механизм проекции. Зачастую, чувства и мысли сложно сформулировать или проговорить, легче их выразить на бумаге в виде рисунка, так можно получить нужную информацию для дальнейшей диагностики.

Различия балинтовской группы от других групповых работ:

Балинтовский метод направлена на:

- изучение эмоциональной и физической составляющей эмоционального выгорания у педагогов-психологов;
- безопасность психологической работы (восстановление, профилактика, против рабочего стресса и выгорания).

Принципы формирования Балинтовской группы:

- добровольная основа для организации специалистов помогающих профессий: психологов, врачей, учителей, юристов, педагогов, воспитателей;
- легкость мышления за счет модификации стереотипов в своей работе, способность видеть их «вслепую»;
- заинтересованность в коллегиальной взаимопомощи;
- готов работать в команде по принципу «Я для тебя, ты для меня».

Польза эмоциональной поддержки проявляется в том, что член группы нуждается в эмоциональной поддержке, мыслях, чувствах, помощи со стороны других в своей группе, и эти ожидания оправданы.

Однако это влияние не входило в надежду (ожидание) человека. Он также чувствовал и был очень воодушевлен действиями других членов команды. Если такой опоры у члена группы нет, то его чувство «мы» — принадлежности к группе, участия в его работе — разрушается, и возникает ощущение «они». Группа людей, не получающая эмоциональной поддержки, в какой-то мере может воспринимать свою группу как чужую, не разделяющую их интересов и забот. Поэтому руководитель балинтовской группы со специалистами, работающими с людьми, должен отвечать многим большим потребностям. Его работа разнообразна, а задачи перед ним стоят непростые, потому что он решает содержание проблем «заказчика» в пользу способов расширения поставленной проблемы. Следовательно руководитель (супервизор) балинтовской группы должен иметь психологическую, а иногда и психотерапевтическую подготовку.

Таким образом можно заключить, что эмоционально-стрессовые ситуации и конфликты с окружающим социумом имеют негативное влияние на профессиональную деятельность педагогов-психологов и ведут к эмоциональному выгоранию. Применение балинтовского метода в своей

сфере деятельности снижает риски формирования эмоционального выгорания у педагогов-психологов, ведь только своевременная работа с проблемой дает ожидаемый результат.

Литература

1 Психологическое здоровье <https://psihologicheskoe-zdorove>

2 Балинтовские группы <https://psyera.ru/3299/balintovskie-gruppy>

3 Е.В. Котаев «Профилактика синдрома выгорания»
<http://www.kspu.ru/>

4 Карпова Л.Н. «Психология и психологи»
<https://www.all-psy.com/stati/detail/>

Теоретические аспекты влияния масс медиа на поведение молодежи

Сматова К.Б., Сабралиева Ж.Т., Джаналиев Э.

Таразский региональный университет им.М.Х.Дулати, г.Тараз

sabralieva1972@mail.ru

АННОТАЦИЯ. В статье рассматриваются актуальные вопросы влияния масс медиа на поведение молодежи. Проведен теоретический анализ исследований в данной области. Выделены задачи и направления исследований воздействия средств масс медиа на поведение молодежи в современном казахстанском обществе.

ТҮЙІНДЕМЕ. Мақалада бұқаралық ақпарат құралдарының жастардың мінез-құлқына әсер етуінің өзекті мәселелері қарастырылады. Осы саладағы зерттеулерге теориялық талдау жүргізілді. Қазіргі қазақстандық қоғамда бұқаралық ақпарат құралдарының жастардың мінез құлқына әсерін зерттеудің міндеттері мен бағыттары қарастырылды.

SUMMARY. The article deals with the actual problems of the influence of mass media on the behavior of young people. A theoretical analysis of research in this area has been carried out. In modern Kazakh society, the tasks and directions of studying the influence of mass media on the behavior of young people are outlined

КЛЮЧЕВЫЕ СЛОВА: масс медиа, массовая коммуникация, средства массовой коммуникации.

ТҮЙІНДІ СӨЗДЕР: бұқаралық ақпарат құралдары, бұқаралық коммуникация, бұқаралық коммуникация құралдары.

KEYWORDS: mass media, mass communication, mass communication media.

XXI век отличается переходом человечества от индустриального общества к информационному. В связи с этим умение получать информацию, обрабатывать ее и использовать ежедневно является необходимым условием цивилизованного развития. Развитие информационных технологий,

первостепенная роль и влияние глобальных средств массовой информации и коммуникационных механизмов на Земле – стали главной проблемой современности. Ни одна отрасль экономики не может развиваться без интернета в общественной жизни.

При этом в принятой в стране государственной программе «Цифровой Казахстан» усилия по цифровизации рассматриваются как средство активного развития человеческого капитала, построения инновационной экономики, вхождения к 2050 году в число 30 развитых стран.

1 сентября 2021 года глава государства Касым-Жомарт Токаев в Послании народу Казахстана «Единство народа и системные реформы – прочная основа процветания страны» отметил, что «единство народа и системные реформы – прочная основа процветания страны». Он подчеркнул важность цифровизации сферы образования, напрямую связав ее с качественным образованием и поручил реализовать образовательный проект «Цифровой учитель» [1]. Это, в свою очередь, отражает тенденцию к расширению информационного пространства.

Сегодня средства масс медиа – одно из главных средств формирования всесторонне развитой личности. С помощью современных средств массовой информации способствует самореализации человека, его участию в общественной жизни, усвоению всех возможных социальных ролей и др. Современные продукты информационных технологий влияют на интеллект, эмоции, самостоятельное творческое и критическое мышление, ценностные ориентации и убеждения различных социальных групп. Однако, учитывая, что существуют положительные и отрицательные типы информации, возникает задача формирования личности, способной защищаться от последних.

В сфере рассмотрения общественного мнения, как правило, проблемы, факты, события становятся актуальными, а в свою очередь, вызывают интерес общественности, дают возможность сделать несколько комментариев, а также возможность проведения дискуссий на поднятые темы.

В современном обществе на человека одновременно влияют разные стороны, такие как средства массовой информации, такие как телевидение, газеты, журналы, радио. Очень сложно ориентироваться и понимать большой объем и объем информации, так как человек не всегда имеет возможность и желание проверить достоверность полученной информации. Часто, получив информацию, человек воспринимает ее как простую, то есть считает единственно верной, что способствует формированию ложных представлений, не имеющих ничего общего с реальностью. Средства массовой информации должны беспристрастно и честно передавать идеи и информацию, которые помогают государству и гражданам создать адекватную и полную картину мира и стать площадкой для открытого диалога внутри общества. Поддержание среды, которая позволяет интернету, телевидению, радио и печатным СМИ быть независимыми и свободно

выполнять свою миссию, должно быть обязанностью демократического государства.

Средства массовой информации заняли свое место в повседневной жизни современного человека, прочно закрепились в нем. Если говорить о молодежи, то сегодня трудно найти человека, который мог бы отказаться от присутствия в своей жизни телевидения и особенно интернета. Просмотр новостей, рекламы, развлекательных программ и шоу, телесериалов, а также гороскопов, прогнозов погоды и т. д. стал частью нашей жизни, и человек даже не сомневается в влиянии этого процесса на формирование его жизненных установок, стереотипов поведения.

В XXI веке слово масс-медиа означает средства массовой коммуникации. Проблема влияния средств массовой информации на массовую аудиторию на протяжении многих веков интересовала многие страны. В начале 20 века, когда средства массовой информации окончательно сформировались, идея массового манипулирования обществом стала возможной. С появлением интернета, телевидения и радио Мир стал более информированным. Информация стала ежедневным и необходимым содержанием не только меньшинства, но и широкой аудитории. Таким образом, актуальность данной темы очевидна, отношения изменились, у нее появились новые средства и, соответственно, цели. Массовая коммуникация, или, СМИ, стала переводчиком всей информационной среды общества, а средства массовой информации стали одним из важнейших и главных политических средств государства.

Развивая психологию, применяя ее к средствам массовой информации, раскрывались различные способы и способы воздействия на сознание человека – средства массовой информации оказывали полное влияние на общество. Теперь этот эффект становится более опасным, чем полезным и информативным. В настоящее время люди пытаются не только убедить, но и передать и ввести что-то, и не с помощью неопровержимых аргументов, а с помощью всех методов, таких как многократное повторение, использование технических возможностей оборудования для искажения фактов, изменение кадра каждые 4 секунды, чтобы привлечь аудиторию.

В условиях современного информационного общества развитие медиасистемы идет стремительными темпами. Многообразие видов СМИ, новые технологии в области массовых коммуникаций усиливают их влияние, способствуют проникновению во все сферы жизни социума.

Сегодня коммерциализация средств массовой информации приводит к преобладанию на телеэкранах и страницах периодической печати негативной информации и рекламы. В то же время существуют общеобразовательные программы, помогающие молодежи расширить свой кругозор, продолжают выходить и молодежные издания, публикующие материалы на животрепещущие для молодого поколения проблемы. В этих условиях необходимо понять, какие ценностные ориентации у молодежи формируют

разные виды современных средств массовой информации, чтобы получить возможность оптимально использовать их потенциал.

Благодаря средствам массовой информации население получает сведения о событиях, происходящих в стране и за ее пределами. СМИ очень сильно влияют на формирование образа жизни молодежи. Это влияние распространяется как непосредственно через СМИ на личность молодого человека, так и опосредованно – через родителей, учителей, сверстников. СМИ создают двойное взаимоисключающее влияние на образ жизни молодого человека: с одной стороны, они выступают как фактор, стимулирующий формирование здорового образа жизни у молодежи, с другой – провоцируют развитие вредных привычек, химических зависимостей, способствуют развитию психологического дискомфорта и другое.

Безусловно, можно определить большую роль СМИ в негативном влиянии на молодежь и формирование негативных образцов поведения. В наше время особую остроту нашла проблема телевизионного насилия, вульгарной информации, развращающих современную молодежь. Кроме негативного влияния СМИ на молодежное поведение, можно выделить положительные моменты: СМИ держат молодежь в курсе событий, таким образом, утоляя «информационный голод»; СМИ повышают общую культуру населения; СМИ служат для взаимного информирования властей и населения; СМИ снимают социальную напряженность.

Таким образом, можно сделать вывод, что масс-медиа играют большую роль в нашей жизни. Именно благодаря им и ведется информационно-просветительская работа среди населения планеты. Они имеют большое влияние на молодежь, как на возрастную группу, которая в наибольшей степени им доверяет. СМИ транслируют модели, стили, образцы сознания и поведения. Информационно-просветительская работа может иметь различные цели донесения информации, которая может влиять на человека как положительно, так и отрицательно.

Проблемы деятельности СМИ, а также их влияние на различную аудиторию привлекали внимание многих зарубежных ученых, которые рассматривали их с точки зрения разных наук: психологии, социологии, лингвистики, политологии, философии. Так, Д. Майерс считал «власть прессы» над человеком, как аксиому. Он утверждал, что пресса и иные массовые источники информации прямо или косвенно влияют на мнение людей и управляют ими. Однако в 40-60-х гг. прошлого века, под влиянием ряда проведенных исследований, подобная уверенность во всемогуществе средств массовой информации сменилась более сдержанным отношением к ее возможностям воздействия на массовую аудиторию, в том числе и на молодое поколение. Таким образом, была сформулирована теория «минимального эффекта», основоположником которой стали П. Лазарсфельд и Р. Мертон [2].

Б.Берельсон утверждал, что пресса и иные средства массовой коммуникации, в первую очередь ориентируются на потребности аудитории, которая и определяет идущий к ней поток информации.

Новый этап в исследовании СМИ наступил в 70-е гг. XX в. и длится он до настоящего времени. Одним из самых ярких представителей данного периода считается канадский социолог и культуролог М. Маклюэн. Он проводил исследования с целью изучить взаимосвязь СМИ с уровнем развития общества, в котором они распространены [3].

На современном этапе исследования проблема, связанная с воздействием СМИ на социализацию молодежи, приобретает все более и более масштабный характер и приобретает вид манипулирования сознанием. Манипуляция сознанием – это своеобразное господство над духовным состоянием людей, управление ими путем навязывания идей, установок, мотивов, стереотипов поведения, выгодных субъекту воздействия. Это влияние направлено на психические структуры человека, осуществляется скрытно и ставит целью запрограммировать поведение людей, изменить их мысли, убеждения, цели в нужном русле.

О влиянии средств массовой информации на ценностные ориентации молодежи говорится в работах Т.Н.Горяевой, Г.В.Грачева, И.А.Донец, И.С.Кон, Е.Я.Малышева и других. Стоит отметить, что в перечисленных работах дается недостаточная оценка средств массовой информации как основного фактора, формирующего ценностное сознание молодого поколения. Исследователями, изучающими проблемы молодежи, хотя и рассматривалась роль средств массовой информации в формировании ценностных ориентации молодых людей, но не были достаточно освещены позитивные и негативные стороны воздействия.

Исследования показывают, что в поисках информации подростки не ограничиваются одним-двумя каналами коммуникации, а используют целый спектр коммуникативных институтов и механизмов, в которых прямое и целенаправленное информирование перестает быть достаточно эффективным. Очень важную роль в структуре коммуникации играют каналы, связанные с общением и межличностными отношениями, в том числе и виртуальными. Отчетливо прослеживается стремление подростков к самостоятельному выбору информационных каналов и форм получения сведений. Подростки принимают и усваивают, сознательно или спонтанно, предоставляемую им информацию, если она актуальна, эмоционально окрашена, опирается на конкретный жизненный опыт близких по возрасту социальных групп и связывают знания с реальными судьбами значимых для них людей. Не видя заботы о себе и поддержки государства, они чувствуют свое одиночество, остаются наедине со своими проблемами. В этом видится причина отстраненности молодого поколения от событий, происходящих в стране, о чем часто пишут и говорят обществоведы. На наш взгляд, это не совсем правильно [4].

Подростки проявляют интерес к вопросам их актуального настоящего, реальной жизнедеятельности, которые далеко не всегда представляются актуальными для взрослых. На сей момент возможности установления диалога общества и подростковой аудитории через СМИ не реализованы. Действительное богатство СМК – в приобщении молодого человека к складывающимся ноосферным реалиям. Средства массовой коммуникации в стремительно меняющемся мире становятся все более весомым фактором существования и развития личности, тем более в период активной социализации, когда складываются отношения юного человека с социальным окружением. Информационные технологии меняют уклад жизни современного общества, и молодое поколение, как более чувствительное к нововведениям, быстрее осваивает их.

В точных науках существует понятие «белый шум». Оно сходно с используемым нами термином «информационный шум». Шум складывается из огромного количества информации, которая не может быть идентифицирована, декодированию мешает плотность этой массы. Способностью выделить из шума конкретную информацию можно научиться обладать. Появилась новая отрасль технологии, Data mining, призванная помочь нам из громадных объемов информации с наименьшими потерями выявлять нужное нам в данный момент. Современный мир, порождаемый средствами коммуникации, стирает грань между реальностью и виртуальностью, индивид отрывается от реального непосредственного опыта, что дает возможность манипулировать им в корыстных целях. Во избежание негативного воздействия на активных потребителей телевизионной продукции, главным образом рекламы, детей и подростков, необходимо воспитывать критическое восприятие информации.

Результаты исследований подтверждают, что СМИ в детской и подростковой среде теряют значимость как источник полной, достоверной и качественной информации, в том числе по наиболее острым и сложным социальным проблемам. Но при этом они оказывают влияние, особенно радио и телевидение, занимая значительное место как способ заполнения свободного времени. Наблюдается ослабление их роли для позитивной социализации личности, с другой стороны, появляется опасность негативного влияния хаотичных и недифференцированных информационных потоков [5].

Сегодня во всех частях света, где страны и народы объединены электронной коммуникативной сетью, у молодых людей возникла общность опыта, которого не было и не будет у старших. Показателем революционности ситуации является то, что аудитория средств массовой коммуникации перестает быть пассивным объектом информирования, не хочет подвергаться манипуляциям, приоритетными становятся межличностные каналы информирования. Индикатором этого процесса можно считать молодое поколение. Налицо преобладание информации, которую подростки получают в непосредственном общении (особенно от сверстников), она пользуется наибольшим доверием. Молодежь не желает

быть объектом и простым потребителем информации, она стремится стать субъектом, активным творцом информационного пространства. Средства массовой коммуникации способны позитивно влиять на социализацию молодого человека. Общество будет продолжать транслировать ценности через традиционные социальные институты, а молодые люди, в свою очередь, получат возможность выбирать важное.

Литература

- 1 Послание Президента К.Токаева «Единство народа и системные реформы – прочная основа процветания страны».1 сентября 2021г.
- 2 Майерс Д. Социальная психология. СПб., 2015
- 3 Мертон Р. Концепция массовой коммуникации// Теория минимального эффекта. 2012. № 6.
- 4 Малышев Е. Я. Психологический аспект деятельности СМИ в выборе направлений информационного потока. М., 2011.
- 5 Мельник Г. С. Психологические процессы и эффекты. СПб., 2012.

Теоретические проблемы исследования гендерных различий в восприятии рекламы

Сматова К.Б., Сабралиева Ж.Т., Хамдамова К.

Таразский региональный университет им.М.Х.Дулати, г.Тараз

АННОТАЦИЯ. В статье рассмотрены теоретические аспекты исследования гендерных различий в восприятии рекламы. Проанализированы механизмы взаимодействия рекламного сообщения и потенциального потребителя. Определены факторы стереотипов рекламного восприятия.

АННОТАЦИЯ. Мақалада жарнаманы қабылдаудағы гендерлік айырмашылықтарды зерттеудің теориялық аспектілері қарастырылады. Жарнамалық хабарлама мен әлеуетті тұтынушының өзара әрекеттесу механизмдері талданды. Жарнамалық қабылдаудың стереотиптік факторлары анықталды.

ANNOTATION. The article discusses the theoretical aspects of the study of gender differences in the perception of advertising. The mechanisms of interaction between an advertising message and a potential consumer are analyzed. The factors of advertising perception stereotypes are determined.

КЛЮЧЕВЫЕ СЛОВА: реклама, гендер, маркетинговые исследования, стереотип.

КІЛТ СӨЗДЕР: жарнама, гендер, маркетингтік зерттеулер, стереотип.

KEYWORDS: advertising, gender, marketing research, stereotype.

В современном мире реклама занимает важное место в жизни каждого человека, потенциального потребителя продуктов и услуг. От эффективности рекламы зависит и эффективность продаж, и продвижение товара в

маркетинговой среде. В маркетинговых коммуникациях реклама есть источник получения и предоставления информации для потенциальных потребителей (личность, социальная группа, социальный институт). Именно благодаря рекламе, мы имеем первичное представление о предлагаемом продукте или услуге. Важно, чтобы данная реклама была захватывающей, умеющей заинтересовать внимание. Чем больше развивается рекламная индустрия, маркетинговые коммуникации, тем больше вероятность возникновения стереотипов в рекламе.

Одними из наиболее важных стереотипов являются гендерные стереотипы в рекламе. Стоит отметить, что формирование стереотипов зависит от культуры и мировоззренческих взглядов общества, а это значит, что все изменчиво и находится под влиянием основополагающей культурной составляющих. Данная тема на сегодняшний день актуальна, так как с помощью гендерных стереотипов у потребителей формируется уже довольно устойчивый образ женщины, мужчины, ребёнка. Чётко и правильно спроецированные образы дают возможность увеличения объёма продаж, привлекая потребителя схожестью с его реальной жизнью.

Современная реклама имеет своеобразные механизмы, с помощью которых происходит непосредственное взаимодействие рекламного сообщения и потенциального потребителя. Все механизмы современной рекламы давно уже базируются на интерпретации рекламного сообщения, чтобы потенциальный потребитель не посчитал рекламу агрессивно настроенной и заставляющих просто приобрести товар или воспользоваться услугой. Именно поэтому в рекламных сообщениях формируются гендерные стереотипы, которые предоставляют личности, социальной группе и даже социальному институту образ, идеал, ценностную базу в поведении и образе жизни.

Сам поток формирования гендерных стереотипов в современной рекламе может отличаться в зависимости от выбора целевой аудитории, на которую будет направлен рекламный поток. Рекламное сообщение должно интегрироваться во все сферы общества, чтобы оно стало эффективным. Гендерные стереотипы влияют на потребительское поведение, они способны поменять его в корне или частично, а возможно сформировать абсолютно новое в условиях ценностных ориентаций общества [1].

Рекламное сообщение в современном мире ориентировано на массовое потребление. В идеале реклама создается для того, чтобы воздействовать на большие социальные группы и социальные институты. Поэтому в современной рекламе меняются гендерные представления по отношению к мужчине и женщине в рекламе, они отличаются от предыдущих образов, поставленных в рекламе. Сейчас, в 21 веке, мы не можем с уверенностью утверждать, что женщина в рекламе должна принимать лишь образ домохозяйки или хранительницы, а мужчина – добытчиком или бизнесменом.

Итак, перед компаниями стоит одна важная цель – удовлетворение желаний потребителей путем приобретения их услуги или товара. Именно

поэтому они формируют некоторые гендерные образы, которые формируют гендерные стереотипы в рекламном пространстве. К примеру, для рекламы моющих средств для домашней утвари, в рекламе создается идеальная семья, в которой и мужчина, и женщина принимают участие в мытье посуды. Здесь происходит целенаправленное воздействие на целевую аудиторию, на женщин в большинстве своем. Но тут происходит едва заметное взаимодействие рекламного сообщения и гендерного образа, присущего именно к рекламе данного товара. То есть употребляя именно данный продукт, даже мужчина согласится выполнять домашние обязанности. Данный пример иллюстрирует эффективное применение гендерных стереотипов в потоковом пространстве рекламных сообщений.

Следующим фактором формирования гендерных стереотипов в современной рекламе может быть своеобразное представление СМИ образа женщины и мужчины. Средства массовой коммуникации формируют свой собственный образ, который бывает присущ женщине или мужчине. То есть через массовую культуру обществом выдвигаются социальные роли и образы, которым должны мы все соответствовать. Тут и вступает в силу реклама. Рекламное сообщение неким дополнительным подпунктом, пользуясь данными гендерными стереотипами, дает нам рекламу на свои собственные товары и услуги, которая будет скрытым взаимодействием рекламы и потребителя. Все это формирует потребительское поведение, предпочтение и спрос. При формировании гендерных стереотипов через СМИ возникает проблема социальной ответственности СМИ перед обществом, особенно в том, что касается соблюдения прав человека, независимо от его пола [2].

Гендерные стереотипы в рекламе настолько быстро проникают в коммуникационное пространство, что именно они формируют в нас модели поведения, идеальные образцы жизнедеятельности, то есть рекламное сообщение старается быть ненавязчивым, оно презентует нашу же повседневную жизнь лишь в дополнении рекламируемого продукта или услуги. Без исключения все виды современных массовых коммуникаций (телевидение, интернет, радио) устанавливают правила поведения, присущие каждой личности, каждой социальной группе или даже социальному институту. И под влияние попадают абсолютно все сферы общества. Другими словами, гендерные стереотипы формируют некий комплекс ожиданий, который мы чаще всего ожидаем от мужчины или женщины.

Самая четкая демонстрация гендерных стереотипов в рекламе возникает в рекламном сообщении по телевидению. Эта демонстрация отображает социокультурную технику, которая формирует гендерные образы и ценности в рекламе. В современной рекламе любая женщина или любой мужчина могут найти себя. Женщина в рекламе может быть и домохозяйкой, и хранительницей очага, и партнером на равных в семейных отношениях, и успешной карьеристкой, которой присущи мужские черты характера (направленность на получение результаты, холодность, ограниченная

эмоциональность, которую редко встретишь у женщины, логическое мышление и умозаключения).

Мужчина в рекламе может предстать пред нами и бизнесменом, и семьянином и неким нейтральным компонентом, включающим себя и семьянина и делового мужчину. Говоря об описании гендерных стереотипов мужчины и женщины в комплексе, что составляет семью в целом, тоже учитываются современные тенденции семейных отношений, ценностей. Семья может изображаться и партнерской, и патриархальной, и матриархальной и даже чайлд-фри (свободных от рождения детей из-за нежелания).

Еще одним аспектом формирования гендерных стереотипов в современной рекламе считается внедрение чего-либо нового в повседневной жизни мужчины или женщины, что в дальнейшем считается полноценным образцом поведения. Так, женщина в современной рекламе предстает в тенденции некой соблазнительницы, которая покоряет мужские сердца и мир в целом.

Как отмечает Н.Грошев «образ женщины и мужчины трансформируется в совершенно непривычном для отечественного зрителя ракурсе» [3]. Этот механизм позволяет мужчине или женщине по-новому воспринять свои гендерные роли в обществе и их значимость. Все это является удачным ходом в рекламном сообщении. Такие нововведения часто используются в рекламе декоративных косметических средств, парфюма и т.д. В противовес этому возникает новый образ мужчины-семьянина, который отложил на второй план карьерный рост, заботиться об атмосфере и уюте в доме.

Такое противоречие в гендерных стереотипах объясняет нам как бы то, что все-таки рекламное сообщение не навязывает образцы поведения, которые так ясно предлагаются. Наоборот, гендерно-ролевые позиции существует вне зависимости от культурных норм общества, тенденций развития. Все механизмы формирования гендерных стереотипов в современной рекламе неразрывно связаны с коммуникационным маркетинговым пространством, современными средствами массовой коммуникации и базовыми ценностями в обществе, которые считаются наиболее актуальными на данный момент времени. Учитывается потребительское поведение, спрос и предпочтения, которые в дальнейшем отображаются в рекламном сообщении. Создание успешной рекламы – это долгий анализ всех аспектов, которые повлияют на потребительское поведение. Целью рекламного сообщения является воздействие на большие социальные группы, на массовость, на выявление реальных предпочтений потребителей, а не скрытых, которые могут и не раскрываться на протяжении долгого периода времени [4].

Еще одним фактором формирования гендерных стереотипов рекламе становится непрерывный процесс демократизации и гуманизации. Это означает, что в рекламе на основе сложившихся гендерных стереотипов возможно абсолютное стирание социально-демографического блока среди

потребителей. То есть в рекламе создается такая атмосфера, которая позволяет и личности, и социальной группе, и социальному институту иметь равные возможности потребления, независимо от социального статуса, положения в обществе, этнических составляющих.

Проблема здесь заключается в том, что не всегда образ и гендерные стереотипы, представляемые в рекламе, могут сочетаться с реальной действительностью. В связи с этим возникают противоречия между демонстрируемым и реальным [5].

Следующим аспектом формирования гендерных стереотипов является мощнейшее внедрение этих самых стереотипов в подсознание потребителя. Иногда они становятся настолько устойчивыми, что воспринимать некий другой образ становится непосильным трудом. Данные гендерные стереотипы не дают логически сделать анализ рекламируемого продукта или услуги, главной целью здесь является целенаправленное воздействие на целевую аудиторию, для которой и рекламируется продукт или услуга.

Стоит упомянуть о таком механизме формирования гендерных стереотипов в рекламе: рекламное сообщение не просто дает тебе информативный вектор о товаре или услуге, но также то, что гендерные стереотипы в современной рекламе отображают культурную, социальную и политическую составляющую в социуме. Это означает, что рекламное сообщение воздействует на широкий спектр отношений в обществе. Еще одним механизмом формирования гендерных стереотипов в рекламе является то, что гендерные стереотипы создают нам образцы поведения в повседневной жизни, то есть создают некую рутину наших действий. Например, в рекламе продуктов питания очень часто встречается семья, которая после тяжелого рабочего дня приходит в один из магазинов, где продается рекламируемый продукт. Это означает, что рекламное сообщение с помощью гендерных стереотипов моделирует ситуацию, с помощью которой даже будучи довольно занятыми, приобретете товар.

Гендерные стереотипы могут применяться неоднозначно, в зависимости от контекста рекламируемой информации. Реклама и используемые гендерные стереотипы не просто информируют нас о товаре или услуге, которые предлагаются нам для приобретения, но и отражают образец социальной, духовной, политической жизни в обществе. Гендерные стереотипы представляют новый образ жизни, которым может воспользоваться целевая аудитория, на которую направлен поток рекламного сообщения. Все это позволяет сделать рекламу менее навязчивой, агрессивно настроенной, именно заставляющей приобрести товар или услугу. Все механизмы направлены на то, чтобы вывести рекламу как часть чего-то повседневного в жизни человека.

Реклама оказывает социально-психологическое воздействие на человека, но ее восприятие противоположными полами не одинаково. Данная проблема является недостаточно изученной и требует продолжения в исследовании.

Литература

- 1 Кудин П. А., Ломов Б. Ф., Митькин А. А. Психология восприятия и искусство плаката. — М.: Плакат, 2017. — 372 с.
- 2 Фридлиндер К. Т. Путь к покупателю (теория и практика рекламного дела). — М.: ВСНХ ЦУП России, 2016. — 515 с.
- 3 Хромов Л. Н. Рекламная деятельность: искусство, теория, практика. Настольная книга делового человека — менеджера и бизнесмена. — Петрозаводск: АО "Фолиум", 2014. — 448 с.
- 4 Тулупов В.В. Теория и практика рекламы. — М.: Изд-во Михайлова, 2006. — 317 с.
- 5 Волкова А.И. Основы психологии рекламы. — Ростов-на-Дону: Феникс, 2005. — с. 38-39.

«История изучения проблемы эмоциональной сферы в психолого-педагогической литературе»

Сейдалиева Г.Ш., Закизянов Р.Т.

Таразский региональный университет имени М.Х. Дулати, г. Тараз

seydalieva1964@mail.ru

Аннотация. *Статья посвящена истории изучения проблемы эмоциональной сферы в психолого-педагогической литературе. Определены и проанализированы основные эпохи в научном изучении эмоций, охарактеризован вклад ученых в изучение проблемы.*

Ключевые слова: *эмоция, эмоциональная сфера, изучение, личность.*

Аннотация. *Мақала психологиялық-педагогикалық әдебиеттегі эмоционалды сала мәселесін зерттеу тарихына арналған. Эмоцияларды ғылыми зерттеудегі негізгі дәуірлері анықталды және талданды, ғалымдардың мәселені зерттеуге қосқан үлесі сипатталды.*

Түйінді сөздер: *эмоция, эмоционалды сала, зерттеу, тұлға.*

Annotation. *The article is devoted to the history of studying the problem of the emotional sphere in psychological and pedagogical literature. The main epochs in the scientific study of emotions are identified and analyzed, the contribution of scientists to the study of the problem is characterized.*

Keywords: *emotion, emotional sphere, study, personality.*

Существует три основные эпохи в научном изучении эмоций. В-первых, «золотые годы» в исследовании эмоций - появление книги Ч. Дарвина в 1872 году «*Выражение эмоций у человека и животных*». Дарвин во многом был основоположником того, что обычно называют подходом «базовых эмоций» в психологии эмоций.

За книгой Дарвина последовала книга У. Джеймса 1884 г. «Что такое эмоция?» (телесная активность вызывает эмоции, а не наоборот). Джеймс, в свою очередь, подвергся критике со стороны Кэннона в его статье 1927 года «Теория эмоций Джеймса-Ланге: критическое исследование и альтернативная теория» (тело не может вызывать эмоции, потому что внутренние изменения слишком медленны и слишком неоднозначны, чтобы их можно было почувствовать, а одни и те же висцеральные изменения происходят как в эмоциональном, так и в неэмоциональном состоянии) [1].

Затем бихевиоризм толкнул психологию в «темные века», где в течение примерно 40 лет не было опубликовано ничего стоящего по теме эмоций, за исключением нескольких важных статей по нейробиологии Папеса (1937) и Маклина (1949).

Наконец, в 1960-х годах произошел «ренессанс» Магды Арнольд «*Эмоции и личность*», которая широко упоминается как первая «оценочная» модель эмоций.

За работой Арнольда последовала книга Сильвана Томкинса «*Аффект, образы, сознание*» (1962,1963), современная формулировка взгляда на базовые эмоции.

В этот период также была опубликована статья Стэнли Шахтера и Джерома Сингера (1962) под названием «Когнитивные, социальные и физиологические детерминанты эмоционального состояния», которая классифицируется некоторыми психологами как оценочный подход. Как гласит общепринятая история, эти три работы спасли науку об эмоциях от тисков бихевиоризма и направили ее по нынешнему курсу, укрепив две основные конкурирующие точки зрения, которые по существу определяют современный психологический подход к эмоциям [2].

Дэвид Айронс, хотя и редко цитируемый, был явным источником вдохновения для оценочного подхода к эмоциям в этот период. В оценочную традицию также внес заметный вклад ученик Дьюи и Вильгельма Вундта, Эдвард Титченер. Герберт Спенсер и Джеймс Салли придерживались психологических конструкционистских взглядов на эмоции, но в «Золотые годы» этот подход был наиболее четко сформулирован Уильямом Джеймсом и Вильгельмом Вундтом. В то время как Джеймс сосредоточился на важности сырой сенсорной обработки соматических, висцеральных, сосудистых и моторных сигналов тела как основных строительных блоков разума, Вундт сосредоточился на ментальном аналоге этих внутренних сигналов, который он назвал «аффектом».

Еще в 1855 году философ-психолог Герберт Спенсер сформулировал два фундаментальных принципа, которые впоследствии стали

психологическим конструкционистским подходом к эмоциям. Во-первых, Спенсер утверждал, что класс психических состояний, которые люди называют «эмоциями», по своему характеру не отличается от класса состояний, которые люди называют «познанием», даже если люди воспринимают их как таковые. Вместо этого эмоции и познание различаются по своему акценту на определенных ментальных содержаниях.

Своей публикацией «*Выражение эмоций у человека и животных*» в 1872 (1965) **Чарльз Дарвин** послужил источником вдохновения для подхода к базовым эмоциям. Дарвин писал об эмоциях теологически, чтобы подчеркнуть конкретную мысль: люди являются продуктом естественного отбора и имеют общего предка с другими млекопитающими. Имя Дарвина связано с рядом идей, которые легли в основу современных моделей базовых эмоций. Некоторые из этих тезисов были фактически сделаны самим Дарвином, в то время как другие были выведены более поздними авторами.

Дарвин утверждал, что многие движения и жесты у людей (и нечеловеческих животных), в том числе наборы скоординированных движений лица и тела, вызваны внутренними психическими состояниями, которые ищут выражения и поэтому называются «эмоциональными выражениями». Дарвин рассудил, что если у людей есть общее наследие предков с другими видами млекопитающих, то люди должны демонстрировать гомологичное поведение, и он описал эмоциональное выражение в этих терминах. Акцент на функциональность выражений пришел позже, с новой интерпретацией Дарвина [Флойдом Олпортом \(1924\)](#) [3].

Уильям Джеймс - одна из самых цитируемых исторических фигур в науке об эмоциях. Определение эмоций, данное Джеймсом, резко контрастировало с предыдущими философами-психологами, которые считали эмоции психическими событиями, вызывающими физические изменения в теле.

Уильям Джеймс разработал психологический конструкционистский подход к эмоциям. Он выступал за точку зрения, что эмоции (которые он определял как переживания) возникают из более общих процессов, «происходящих в моторных и сенсорных центрах», и против существования «отдельных и особых центров, затрагиваемых только ими [эмоциями]». Его конструкционистский подход к эмоциям был типичен для его более общего подхода к психологии: «Наука об отношениях разума и мозга, — писал Джеймс, — должна показать, как элементарные ингредиенты первого соответствуют элементарным функциям последнего». В современных работах по эмоциям Джеймса часто называют теоретиком базовых эмоций.

В «золотые годы» **Дэвид Айронс** создал первое последовательное психологическое изложение оценочной точки зрения на эмоции. Айронс опубликовал одну статью, критикующую точку зрения Джеймса о том, что эмоции — это восприятие рефлекторных, инстинктивных реакций (1894), а

также две дополнительные статьи, в которых развивались его собственные идеи о природе эмоций.

При обсуждении причин и классификации эмоций Айронс выделил пять аргументов, которые вместе составляют фундаментальные предположения оценочного подхода. Во-первых, Айронс утверждал, что смысловой анализ является сущностью эмоции, поскольку он вмещается между объектом и возникающими в результате физическими изменениями. Во-вторых, Айронс утверждал, что это «психическое вмешательство» не обязательно должно быть (и обычно недоступно) для сознательного понимания. В-третьих, как и многие теоретики оценки, Айронс подчеркивал, что переживание эмоций является преднамеренным - оно указывает на объект в мире и ссылается на него. Эмоции вызываются не только объектами; они представляют собой опыт объекта по отношению к себе. Наконец, Айронс утверждал, что телесные изменения необходимы, но недостаточны для возникновения эмоции [4].

Джон Дьюи опубликовал две статьи (1894, 1895), в которых он попытался примирить взгляды Джеймса и Дарвина на эмоции, и при этом внес идеи, согласующиеся как с базовыми эмоциями, так и с подходами к оценке. Анализ Дьюи служил для закрепления единственной идеи: объект инстинктивно вызывает готовность действовать определенным образом, и эта готовность к действию является сердцевинной эмоции.

Переопределяя эмоцию как состояние готовности к определенному поведению, Дьюи натолкнулся на предположение, которое было выдвинуто во многих различных работах по эмоциям и занимает центральное место в современных моделях оценки: эмоции - это тенденции вести себя определенным образом, а сознательный опыт, физиология и наблюдаемое поведение, возникающие в результате готовности к действию, - это симптомы эмоции, но не сама эмоция. Как и его современники, Дьюи признавал изменчивость в том, как симптомы сочетаются друг с другом от случая к случаю, хотя Дьюи считал, что обычно эти симптомы координируются друг с другом по времени и интенсивности. Эта идея превосхищает те модели оценки, которые разделяют базовые предположения об эмоциях на выходе [5].

Вильгельм Вундт - другая крупная фигура Золотых лет, разработавшая психологический конструкционистский подход к эмоциям. Большинство современных трактовок Вундта (1897/1998) сосредоточены на его модели «простых чувств» или того, что исследователи теперь называют мгновенными аффективными состояниями, которые, по его описанию, обладают тремя независимыми качествами: приятным/неприятным, возбуждающим/подчиняющим и напряжением/расслаблением. Некоторое сочетание этих свойств можно обнаружить в так называемых «пространственных» описаниях аффекта и эмоции.

Согласно Вундту, валентность, возбуждение и интенсивность определяют многомерное аффективное пространство, в котором обитают люди, и являются описательными характеристиками единого состояния [6].

Эдвард Титченер был учеником Вундта, но его теоретическая трактовка эмоций имеет больше общего с оценочным подходом, чем конструкционистский подход Вундта. Работы Титченера об эмоциях были почти полностью реакцией на Вундта и в меньшей степени являются формальной моделью. Титченер писал, что эмоция (определяемая как чувство и склонность к действию) возникает после того, как яркое и интенсивное представление создает восприятие ситуации. «Мы отправляемся с сознанием, — писал Титченер, — что более или менее приятно или неприятно. Это сознание внезапно прерывается идеей, к которой насильственно привлекается внимание (пассивное внимание).

Эмоция, согласно Титченеру, переживается частично как воображаемая, а частично как аффективная. «Организм, призванный столкнуться с определенной ситуацией, должен сделать это с помощью определенного телесного приспособления, особого положения тела или набора телесных движений, которые были приспособлением организма к ситуации».

Джеймс Салли (1892 г.) также сформулировал базовое предположение об эмоциях, согласно которому эмоции обладают особым телесным качеством, которое отличает каждую категорию от другой. Согласно Салли, физические резонансы придают эмоциям такие особые качества, как страх, гнев, любовь и так далее. При этом Салли отметил изменчивость и сложность эмоциональных реакций, имеющих одно и то же название (например, страх), что оставило его пессимистичным в отношении поиска четкой и последовательной классификации видов эмоций.

В начале Средневековья (примерно с 1900 по 1930 год) подход к базовым эмоциям отошел от общих предположений и принял многие конкретные идеи, которые отличают его как последовательный теоретический подход к пониманию эмоций. Уильям **МакДугалл** подчеркивал, что каждый вид эмоций коренится в базовом биологическом инстинкте (или побуждении к действию), который люди разделяют со всеми другими млекопитающими.

Флойд Олпорт внес ключевой элемент в подход к базовым эмоциям, представив гипотезу лицевой обратной связи примерно за 40 лет до того, как Томкинс повторно представил эту идею в 1960-х годах.

Уолтер Кэннон выдвинул идею о том, что эмоции — это особый вид психологического состояния, которое должно объясняться особыми (мозговыми) механизмами.

Эдвин Ньюман и его коллеги определили эмоции как скоординированные,

Однако во второй половине Средневековья (примерно с 1925 по 1945 год) многие писатели выступали против точки зрения на базовые эмоции,

утверждая, что эмоции не являются естественными видами. Их основным источником доказательств было постоянное наблюдение, что стереотипное выражение эмоций (будь то в теле, лице или поведении) не может быть идентифицировано эмпирически. Харлоу и Стагнер (1932) писали: «*эмоций как паттернов реакции не существует*». Разнообразие взглядов в течение всего этого периода можно сгруппировать в психологические конструкционистские, бихевиористские и оценочные примеры [7].

В своем учебнике «Социальная психология» Клайнберг (1940 г.) аналогичным образом утверждал, что социальный и, в частности, культурный контекст является основным фактором, определяющим количество проявленного открытого эмоционального поведения. Оглядываясь назад, можно увидеть у этих писателей рудиментарные идеи, которые были расширены в рамках социальной конструкционистской точки зрения, возникшей после так называемого ренессанса психологических подходов к эмоциям. Однако в своей первоначальной форме эти работы подчеркивали результат, в частности открытое поведение, и не были моделями эмоций.

Аналогичным образом другие авторы объяснили наблюдаемую изменчивость эмоциональной реакции утверждая, что вызывающие условия, а не биоповеденческая реакция, отличают разные виды эмоций друг от друга. Хотя, строго говоря, эти статьи не относятся к оценочной традиции (поскольку в них не упоминаются когнитивные механизмы в голове воспринимающего), тем не менее они близки.

Например, в своей эмпирической статье Лэндис (1924) утверждал, что слова для эмоций относятся к ситуациям, в которых возникают реакции, а не к поведению (например, движениям лицевых мышц), которое наблюдается. Данлэп (1932) также утверждал, что слова для эмоций относятся к ситуациям, поскольку они выполняют функцию описания аспекта ситуации, на которую кто-то обращает внимание.

Наиболее четко сформулированная точка зрения такого рода принадлежит Полу Юнгу (1943). Его точка зрения согласуется с некоторыми моделями оценки, в которых оценки представляют собой описания ситуаций, в которых возникают эмоции, а не буквальные когнитивные механизмы, вызывающие эмоции [8].

В нашем современном обществе, бесспорно, произошли значительные перемены. Изменилось представление о психологии человека, его внутренней душевной организации и внутреннем мире, творчестве и духовности, а также других базисных категориях. Все это повысило интерес педагогов и психологов к человеческим чувствам и эмоциям, хотя последние не полностью научно исследованы и изучены.

Литература

- 1 Сельман Р. Психология психических состояний: Сб. науч. статей. Вып. 1. Казань. 2014.

- 2 Риццо Т., Корсаро В. Эмоции и аффекты: общепсихологический и патопсихологический аспекты // Психологический журнал. – 2020.
- 3 Вайнер М.Э. «Профилактика, диагностика и коррекция недостатков эмоционального развития дошкольников» Москва. 2014.
- 4 Кравченко, Ю.Е. Психология эмоции. Классические и современные теории и исследования / Ю.Е. Кравченко. - М.: Форум, 2019. - 544 с.
- 5 Экман, П. Психология эмоций / П. Экман; Пер. с англ. В. Кузин; Под науч. ред. Е.П. Ильин. - СПб.: Питер, 2018. - 240 с.
- 6 Экман, П. Психология эмоций. Я знаю, что ты чувствуешь / П. Экман; Пер. с англ. В. Кузин; Под науч. ред. Е.П. Ильин. - СПб.: Питер, 2019. - 334 с.
- 7 Ведяев, Ф.П. Мозг, эмоции, здоровье / Ф.П. Ведяев. - М.: Знание, 2015. - 185 с.
- 8 Шадриков, В. Д. Введение в психологию: эмоции и чувства / В.Д. Шадриков.-М.: Логос, 2017.156с.

Ұстанымы мықты ұстаз
Сүтжанов Сейфитден Назымбекұлы,
филол. ғыл.док., профессор
Павлодар педагогикалық университеті, Қазақстан

Мақалада автордың ұстазы – ірі ғалым-әдебиеттанушы, ҚР ҰҒА-ның академигі Рымғали Нұрғали туралы тұжырымды ойлары мен тебіреніске толы естелік сөздері жинақталған. Нақтылай айтқанда, жазбагер Р. Нұрғалидің қазақ әдебиетінің түрлі кезеңдегі даму заңдылығын, мәтіннің маңыздылығын, нұсқаларын ашып көрсетуі, жанр түрлері дамуының негізгі тармақтарын айқындауы мен эстетикалық ерекшеліктерін айқындап, қазіргі тарихи-әдеби процестің негізгі белгілеріне сипаттама беруі секілді тың тұжырымдарды құрайтын зерделі зерттеулерін айрықша атап көрсетеді. Сондай-ақ, ғалымның ұстазы – профессор Бейсембай Кенжебаевты үлгі тұтып, ұлықтауын сөзге тиек етіп, өнеге қылады.

Кілт сөздер: ғалым-әдебиеттанушы, тұжырымды ойлар, естелік, даму, заңдылық, мәтін, жанр, эстетика, зерттеу, тарихи-әдеби процес.

В статье представлены концептуальные мысли и воспоминания автора об учителе - большом ученом и литературоведе, академике Национальной академии наук Республики Казахстан Рымғали Нурғали. В частности, подчеркиваются исследования Р.Нурғали, которые раскрывают закономерности развития казахской литературы на разных этапах, значение текста, его вариантов, выявляет основные точки развития жанров и эстетических особенностей, описывает основные черты современного историко-литературного процесса. Особо отмечается,

Рымғали Нурғали следовал примеру своего учителя профессора Бейсембая Кенжебаева.

Ключевые слова: ученый-литературовед, концептуальные мысли, память, развитие, закономерность, текст, жанр, эстетика, исследование, историко-литературный процесс.

The article presents the conceptual thoughts and memories of the author about the teacher - a great scientist and literary critic, academician of the National Academy of Sciences of the Republic of Kazakhstan Rymgali Nurgali. In particular, R. Nurgali's studies are emphasized, which reveal the patterns of development of Kazakh literature at different stages, the meaning of the text, its variants, identifies the main points of development of genres and aesthetic features, describes the main features of the modern historical and literary process. It is especially noted that Rymgali Nurgali followed the example of his teacher, Professor Beysembay Kenzhebaev.

Key words: literary scholar, conceptual thoughts, memory, development, regularity, text, genre, aesthetics, research, historical and literary process.

Кеңестік кер заманның жақсы да жаман жағын көріп өскен біздерге (өзіммен қатарлас 50- жылғылар) ата-әже, әке-шешелерім бен үлкенді-кішілі апа-ағаларыздың бәрі болмаса да, бірлері дұрыс бағыт-бағдар беріп отырды десем болады. Шынында олар халқына қалқысыз қызмет етіп, ұлт ұрпағының ұлы көшке ілесуі жолында жауымен жандасқан, ел үшін егескен батыр бабаларымыздың даңқты дәстүрін жалғастырған кешегі Алаш арыстарының асқақ арманы мен алып аңсарын көкейге түйіп, санаға сіңірсе керек. Олар алдыңғы толқын ағалардың сара жолымен “тура жүрмесе” де, кемел біліммен келешекке апарар соны сүрлеуден қия баспай, ұлттық қалыпты сақтауға тырысты.

Әрине, олардың бұл жолда идеялогия ықпалынан аспай, қайырылған тұстары болған шығар. Алайда ағаларымыз ата-баба дәстүрін берік сақтап, ұрпақ тәрбиесіне көңіл бөлді, еліне ерен қызмет етті. Және оларды ұлттың ділі мен дінін ардақтаған аталар жолы жебеді де алға жетеледі. Олай дейтініміз, біздің ұрпақ (50- жылғылар) сол ағаларымызға қарап бой түзеді, ой үзді. Демек, біздің бүгінгі жеткен жетістігіміз бен алған асуларымыз сол ағаларға тиесілі десем, артық айтқандық емес.

Азды-көпті тебіреніске тиек болған, айтылар сөздің иесі әрі ардақты ұстаз ағаларымыздың бірі, бірі емес-ау бірегейі – Рымғали Нұрғали. Егер атақ-дәрежесін, иемденген лауазымы мен сыйлығын айтар болсақ, ол –ірі ғалым-әдебиеттанушы, энциклопедист, сыншы, жазушы, Мемлекеттік сыйлықтың лауреаты, Ш.Уәлиханов сыйлығының лауреаты, ЖОО-ның ең үздік оқытушысы, Жоғары мектептің үздік қызметкері, Қазақстан Республикасы Ғылымы мен техникасына еңбегі сіңген қайраткер, филология ғылымдарының докторы, профессор, ҚР Ұлттық ғылым академиясының

академигі, Халықаралық Айтматов академиясының академигі, КСРО Жазушылар одағының мүшесі.

Рымғали ағамен алғаш рет Алматыда, ол – ұстаз, мен – шәкірт ретінде кездестік. Осы тұста сәл шегініс жасап, өткен ғасырдың орта шеніне, нақтылай айтқанда, сонау 60-жылдардың соңына оралсақ болады.

Қазақстанның әр түпкір-өңірінен арман қуып ару қалаға келген, сол тұстағы еліміздің жалғыз университеті КазГУ-де (бұрынғы атауы) оқу оқып, білім алған түлектердің ойынан үлкенді-кішілі аудиторияларда дәріс оқып, тәжірибешілік сабақ жүргізген ұлағатты ұстаздарымыз ешуақытта естен кетпесі анық. Нақтылай айтқанда, әдебиет тарихының білгір мамандары, зерттеуші ғалымдар Б.Кенжебаев, Т.Нұтазин, Т.Кәкішев, әдебиет териясынан сабақ берген Зейнолла Қабдолов, Рымғали Нұрғалиев, фольклордан дәріс оқыған ғалым әрі Кеңестер Одағының батыры Мәлік Ғабдуллин мен Сұлтанғали Садырбаев сынды тұлғалардың есімдерін әрқашан ұмытпақ емеспіз. Сондай-ақ, тіл білімі ғылымын зердемізге құйған М.Балақаев, К.Аханов, М.Томанов, М.Төлегенов, Ә.Нұрмахановалардың оқыған дәрістері мен практик ұстаздарымыз Ә.Дәулетбекова, Н.Карбановалардың тәжірибешілік сабақтары да, бәрі-бәрі еміс-еміс еске түседі.

Әсіресе, енді ғана ғылым кандидаты атанып, біздерге дәріс оқитын Рымғали ағаны тыңдау бір ғанибет еді. Ұстазымыздың адамды өзіне тартып, баурайтын тума қасиетінен бе, жоқ әлде білімдарлығына тәнті болғандықтан ба, студенттер оның маңайынан шықпайтын. Ал, оның тәлімгер ұстазы профессор Бейсембай Кенжебаев екенін білгенде, білімге құштар қай-қайсымыздың да ондай болмаққа ұмтылып, жас ғалымға жақынырық болуға тысқанымыз анық.

Азаматтық парызын ешкімге міндет етпей іштей түсініп, ғұмыр бойы өмірінің соңына дейін дабыра-даурықпасыз, үнсіз-түнсіз өтей беретін, білімімен, адамгершілігімен елдің жүрегін жаулап алатын халқының құрметіне бөленетін зиялы адамдар болады. Ғұмыр бойғы тірлігінде тазалығын сақтап қала алған, қызметінде ғана емес өмірдегі адалдығымен халықтың жанына жақын тұратын деғдар жандар да бар. Сондай жандардың бірі – Бейсембай Кенжебаев десем болады.

Ғалым Бейсембай Кенжебаевтың ғылыми-зерттеу еңбектері мен шығармашылық өсу жолына барлау жасасақ, оның қазақ әдебиетін жете меңгерген білікті ғалым ретінде әрі жанашыр, жанқияр ұстаз ретінде қызмет еткенін аңғарамыз.

Бажайлап қарасақ, Бейсекеңнің әдебиет тарихын зерттеу ісінде қамтымаған тақырыбы, көтермеген мәселесі жоқтың қасы. Ол сөз өнерінің көне, ежелгі дәуірінен бастап, кеңестік кезең әдебиеті жөнінде қадау-қадау ой-топшылаулар жасап, көкейтесті мәселелердің түйінін шешуге тырысты. Әсіресе, әдебиетіміздің ең бір күрделі, қым-қиғаш кезеңі саналатын – ХХ ғасыр басындағы әдебиет туралы зерттеулер саясат кесірінен жан-жақты әрі терең қамтылмаса да, өз дәрежесінде биік, байыпты еңбек саналады.

Анығырақ айтқанда, әдебиет тарихына қатысты өзекті де өрісті ой ұшқынын тастап, ол тұжырымдардың өрістеуін өз шәкірттеріне міндеттеуі сөз өнеріне деген адалдығы, оның ертеңіне елендеуі десек болады. Бейсекеннің шәкірттері саналатын, бүгінде шаштарын қырау шалған бірлері бұ дүниеде бар, ал бірлері бұ дүниеден баз кешкен, әдебиеттанудың майталмандары – Р. Нұрғали, М.Мағауин, А. Қыраубаева, М. Жолдасбеков, Н. Келімбетов, тағы басқалары ғалым-ұстаздың танымынан тағлым алып, ісін ілгері апаруда әрі үлкен атақ-даңққа бөленуде. Тіпті осы жолдардың авторы да өзінің алғашқы зерттеу еңбегінің тақырыбын профессор Б. Кенжебаевтың белгілегенін әрі қайтыс болғанға дейін басшылық жасағанын үлкен мақтаньш сезіммен айтуды шәкірттік парыз санайды.

Бұл – Бейсекеннің ұлағатты ұстаздық қыры десек, оның басты ерекшелігі шығармашылығында жатқаны сөзсіз. Ал, ғалымның ғылыми-танымдық еңбектері арнайы сөз етуге тұрарлық, басшылық етуге жарарлық екені және рас.

Жалпы, Бейсекеннің ынта қоя ыждағатпен жазған ғасыр басындағы әдеби процесс туралы тоқтамаларынан ұлт зиялыларының ұлы істерін, қалдырған еңбектерін ескеріп, екшеу және қасаң қағида, қатаң жүйе қыспағында жүрсе де, барынша шынайы айту аңғарылады. Тағы да бір байқағанымыз – ғалым ағаның алға қойған принциптерінен ауытқымай, негізгі концепциясын сақтауы. Ол тұжырымдама, сайып келгенде, дәстүр сабақтастығынан, ұрпақ жалғастығынан туындайтын, өткеннің дұрысы үлгі, бұрысы сабақ дегенге келіп саяды.

Қысқасы, профессор Б. Кенжебаев түрлі ағым-бағыттарға толы, неше дүркін төңкерістер кезеңі әдебиетін тарихи-мәдени әрі методологиялық аспектіде қарастырды. Әрине, уақыт тезі, кезең кесірі ғалымға өз дегенін істетіп, ойын тізгіндеді, жолын кес-кестеді. Бейсекеннің жазғандарында ой ұшқыны байқалғанмен, жалғастық таппай жататыны бар. Демек, саясаттың салқын лебі қос бүйірден соғып, ой-пікірді толыққанды күйінде айтып жеткізуге мүмкіндік бермеді. Мәселен, ғалымның Әбубәкір, Мақыш, Нұржан, Шәді, Мәшһүр Жүсіп туралы топтамасы бізді осындай ойға жетелейді.

Азды-кем Бейсекеннің ұстаздық ғылыми жолына тоқталған себебіміз, біріншіден оның айнымас адал шәкірттерінің бірі болған Рекеңе, екіншіден маған да қатыстылығы еді. Олай дейтінім, оқу бітіріп, әдеби қауым мен ғалымдар ортасы саналатын Алматыда жұмыс істеген кездерімде ұстаздарыммен, әсіресе Рымғали ағамен жиі кездесіп жүрдім. Ол кісі менімен және басқа да шәкірттерімен өз ізденістерінен сыр шертіп, ақыл-кеңестерін айтып, ой бөлісетін еді. Осындай бір кездесудің сәтінде Рекең маған: “Сен қазіргі ақын-жазушылардың жаңа шыққан кітаптарына сын-ескертпелер жазып, абырой таппайсың және ол өткінші бір дүние, тірлік іспетті. Одан да сен жазғыш болсақ, белгілі бір бағытта тақырып бекіттіріп ал да, ғылыми жұмыс жазумен айналыс. Ғылыми жетекші етіп, Бейсекенді ал. Мен ол кісімен сөйлесіп, бұл істі реттеймін ” – деп, кеңес берді.

Сөйтіп КазГУ-дің сырттай оқитын аспиранты ретінде менің “Мәшһүр Жүсіп Көпеев және оның әдеби мұрасы» атты тақырыптағы кандидаттық диссертациямның жетекшісі болып, кезінде өзінің шынайы ой-пікірлерімен ғылыми ортаны мойындатқан, алайда кеңестік идеологияның кесірінен талай рет тосқауылға ұшыраған атағы дардай филология ғылымдарының докторы, профессор Бейсенбай Кенжебаев тағайындалды.

Міне, солай Рекең өзінің өмірлік ұстазын Бейсекеңді маған жетекші етіп берген еді. Біздің сол кезден басталған ағалы-інілі әрі ұстаздық пен шәкірттік шынайы қарым-қатынастарымыз Рекең өмірден озғанша бір үзілген емес.

Р. Нұрғалидің әдеби-ғылыми ғұмыр жолына зер салсақ, мынаны байқаймыз. Асылы, ұлт өрендерін үлгі тұтқан әрі сөз өнеріне деген ықылас-бейімі оны өрге сүйреді. Оның бойына біткен қабілет-қарымы ерте танылды. Белгілі бір дәрежеде бұған сол тұстағы замана сазы да әсерін тигізіп, оны ерте есейтті.

Жоғары атақ-дәреже иемденген сыншы-ғалымның өткен ғасырдың 60-жылдары қазақ әдебиеттану ғылымына жаңадан қосылған үркердей үлкен шоғырдың шоқ жұлдызындай жарқырап, талабы мен талантын тасқа жанып, талайды тамсандырғанын мынадан аңғарсақ керек.

Ол студент шағында-ақ (профессор Бейсенбай Кенжебаепен бірігіп) жазған Сабыр Шәріпов туралы кітапшадан бастап, қазақ, орыс, украин тілдеріндегі ондаған кітаптардың авторы атанды.

М. Әуезов трагедияларын жан-жақты саралаған «Трагедия табиғаты» монографиясы, тұңғыш қазақ режиссері Жұмат Шаниннің өмірі мен шығармашылық жолын ашып көрсеткен «Талант тағдыры», қазақ драматургиясының поэтикасын зерттеген «Күретамыр», қазақ драматургиясының, әдебиет пен өнердің теориясына талдау жасайтын «Өнердің эстетикалық нысанасы» атты кітаптары ұлттық әдебиеттану ғылымындағы жетістіктер ретінде ғылыми айналымға енгізілді.

«Қазақ драматургиясының жанр жүйесі», «Әдеби дәстүр мен әдеби даму», «Қазақ революциялық поэзиясы» әдеби-ғылыми трилогиясы автордың қазақ әдебиетінің тарихы мен теориясына қатысты зерттеу еңбектерінің қорытындысы секілді.

Зерттеуші Ш. Құдайбердиев, А. Байтұрсынов, А. Бөкейханов, М. Дулатов, М. Жұмабаев, Ж. Аймауытов, С. Сейфуллин, І. Жансүгіров, Б. Майлин, М. Әуезов, Ж. Шанин, С. Мұқанов, Ғ. Мүсірепов және басқа да қазақ жазушыларының туындыларына тамаша талдау жасады. Сондай-ақ, қазақ әдебиетінің түрлі кезеңдегі даму заңдылығын, мәтіннің маңыздылығын, нұсқаларын ашып көрсетеді, жанр түрлері дамуының негізгі тармақтарын айқындайды, эстетикалық ерекшеліктерін көрсетіп, қазіргі тарихи-әдеби процестің негізгі белгілеріне сипаттама береді.

Аталмыш ғалым еңбектерінде келтірілген әлем әдебиеті тәжірибесімен ұқсастықтар ұлттық өнердің жалпы ұқсастықтары мен ерекшеліктерін айқындауға, оның мәдениетіміздің жалпы құндылығына қосқан үлесін

анықтауға мүмкіндік береді. Қазақ әдебиетінің дамуындағы дәстүр мен жаңашылдықты зерттеумен қатар ұлттық драма, революциялық поэзия, проза мен сынның түпкі (генеологиялық) тамырлары айқындалып, оның дамуы халықтың қоғамдық сана-сезімінің өсуіне, ірі әлеуметтік өзгерістерге негізделіп көрсетілген.

Қазақ әдебиетінің мәселелерін зерделеуде алғаш рет компаративистика, салыстырмалы-типологиялық және кешендік талдау қағидаттары енгізілді. Ұлы М.Әуезовтің алғашқы туындыларын зерттеуде жас ғалым Рымғали «Абай», «Сана», «Сарыарқа», «Ақжол» секілді басылуға тыйым салынған басылымдар, газет, журналдар, мұрағат материалдарын зерттеу арқылы алаш концепциясының шығармаларына басты талдау жасай отырып, трагедияның алғашқы нұсқалары «Көксерек», «Хан Кене», «Қилы заман» секілді туындылардың маңызын жаңаша баяндап берді.

Р. Нұрғали өзімен үзеңгілес құрдастары мен қатарластары саналатын М.Мағауин, А. Қыраубаева, М. Жолдасбеков, Н. Келімбетов, тағы басқалары сынды таланттар тобының дәл төріне берік орнықты. Қазақ әдебиеттану ғылымында өзінің таным таразысымен, толағай тұжырымымен танылған сыншы-ғалым кеңестің керзаманында кернеудегі көрікті ойлары мен көркем сөздерін дәуірімен үндестіре, шеңберге шендестіре шебер шиырлады.

Жан-жақты энциклопедиялық білім, аудиторияға тың серпіліс әкелген биік ғылыми-теориялық дәріс, шабытты шешендік, еркіндік, азаттық, ұлттық идеяларды айта білу профессор Р. Нұрғалиді жас буынның сүйікті ұстазына айналдырды.

Р. Нұрғали – ұстаздық пен ғылыми жұмысты ұштастыра біліп, халқының мүддесін, ұрпақтың болашағын өмірлік мұраты еткен білікті ғалым. Ол күнделікті өмірде де жан-жағына сәуле түсіріп, көптеген адамдарға өз көмегі мен ақылын аямайтын жан еді. Сондай-ақ, Рымғали ағаның өз ұстазы – профессор Б.Кенжебаевтың туғанына 100 жыл толуына орай өткізілген Халықаралық ғылыми-теориялық конференцияның өтуіне мұрындық болғаны Рекеннің шәкірті саналатын біздер үшін үлгі-өнеге болмақ. Әрине, бұл – “Ұстазы мықтының ұстанымы мықты” деген саяды.

Қорыта айтқанда, білгір ғалым, білікті ұстаз бейнесі күн өткен сайын ұлғайып, биіктей бермек. Оған – Р. Нұрғалидің ұрпақ танымына татырлық, тағылымы мол толымды дүниелері толық куә.

«Подходы в решении этнополитических конфликтов в Центральной Азии»⁵

⁵ Работа подготовлена в рамках внутривузовского научного проекта «Информационная площадка по освещению межнациональных отношений и национальной политики в странах Центральной Азии» (договор № 8 от 01.07.2022 г.) руководитель проекта Н.Е. Кузембаев.

А.К. Умирова, Н.Е. Кузембаев
Павлодарский педагогический университет, г. Павлодар
umirovaayana@gmail.com

Аннотация. Статья посвящена проблеме обострившихся этнополитических конфликтов в Центральной Азии. В работе показаны теоретические основы межнациональных отношений и подходы в урегулировании этнополитических конфликтов. Дается анализ методов регулирования межнациональных отношений в Центральной Азии.

Abstract. The article is devoted to the problem of aggravated ethno-political conflicts in Central Asia. The theoretical foundations of interethnic relations and approaches to the settlement of ethno-political conflicts are shown in the work. The analysis of methods of regulation of interethnic relations in Central Asia is given.

Аннотация. Мақала Орталық Азиядағы шиеленіскен этносаяси қақтығыстар мәселесіне арналған. Жұмыста этносаралық қатынастардың теориялық негіздері және этносаяси қақтығыстарды реттеудегі тәсілдер көрсетілген. Орталық Азиядағы ұлтаралық қатынастарды реттеу әдістеріне талдау жасалады.

Ключевые слова: этнополитические конфликты, этносы, межнациональные отношения, национальная политика, политизация этносов.

Key words: ethnopolitical conflicts, ethnic groups, interethnic relations, national policy, politicization of ethnic groups.

Түйінді сөздер: этносаяси қақтығыстар, этностар, ұлтаралық қатынастар, ұлттық саясат, этностарды саясаттандыру.

С момента провозглашения независимости стран Центральной Азии, будучи многонациональными государствами, межэтнические отношения стали важнейшим элементом социальной и политической сферы. Проблемы межнациональных отношений на сегодняшний день имеют наибольшую актуальность, в связи с несколькими очагами конфликтов в данном регионе на протяжении двух десятилетий. Основные очаги конфликтов чаще всего возникают в приграничных районах стран Центральной Азии. На данный момент исследователями поднимается вопрос изучения причин возникновения конфликтов в межэтнических отношениях, и соответственно правильность выстроенной национальной политики государств Центральной Азии с провозглашения независимости.

Изучение межэтнических отношений является на сегодняшний день актуальной темой в связи с игнорированием понятия «нации» как источника конфликтных взаимодействий. До распада Советского Союза все конфликты рассматривались с точки зрения классово-борьбы или с точки зрения конфликтов интересов. Однако, после обретения независимости странами СНГ в связи с резким увеличением числа этнополитических конфликтов,

этнические, конфессиональные и других макросоциальные отношения стали рассматриваться как вопросы первостепенной значимости в выстраивании собственной политики государств.

Рассматривая теоретические вопросы этнополитических конфликтов, существуют различные подходы к рассмотрению данной проблематики. Например, В.А. Тишков и Ю.П. Шабаев в работе «Этнополитология: политические функции этничности» утверждают, что «любой этнический конфликт одновременно является этнополитическим» [1, с. 191]. В тоже время этнический конфликт определяется как форма «гражданского противостояния на внутригосударственном или трансгосударственном уровне, при котором хотя бы одна из сторон организуется и действует по этническому признаку или от имени этнической общности». При этом этнополитический конфликт – это «борьба различных социальных групп, которые организуются по этническому принципу, и этот принцип становится основанием их идеологического и политического противостояния» [1, с. 193].

Другие исследователи рассматривают этнополитический конфликт как вид этнического конфликта, который происходит по экономическим, социокультурным, территориальным вопросам и приобретает политический характер. Этнополитические конфликты также возникают вследствие неправильно выстроенной национальной политики государств, где ущемляются этносы по какому-либо основанию. В таком случае конфликт между этнической группой и государством, где первые выступают за повышение имеющегося статуса этноса, или имеют опасения относительно утраты имеющегося статуса. Примером являются протесты 2022 года в автономной республике Каракалпакстан, которая находится в составе Узбекистана, где после вынесения на общественное обсуждение проекта новой редакции Конституции Узбекистана, в описании статуса Республики Каракалпакстан удалено слово «суверенная», а также убрано упоминание о праве республики на отделение от Узбекистана. [2]

Вопрос решения и предотвращения этнополитических конфликтов также является неоднозначным. По мнению Дж. Ротшильда, для решения этнополитического вопроса необходима политизация этнической идентичности, которая предполагает наличие такого «уровня ее мобилизации, в результате которой она превращается из психологической, или культурной, или социальной величины в собственно политическую силу с целью изменения или стабилизации сложившихся в обществе конкретных систем неравенства среди этнических групп» [3, р. 2] Политизация этничности достигается путем демонстрации функций, которая выполняет этническая группа. В результате придается политический характер этнической принадлежности и конституируется этническая природа политики [4, р. 758–768].

Несмотря на достижения некоторых форм политизации этносов, количество конфликтов не просто увеличивается, ими приобретает крайние

формы насилия, что нередко способствует возникновению неразрешимых форм с кратко- и долгосрочными последствиями.

По мнению многих исследователей, для поступательного развития полиэтничных регионов нужны организации, координирующие, интегрирующие интересы всех этносов. Это обусловлено, по мнению Р.Г. Абдулатипова и В.А. Михайлова, тем, что «все они являются активными субъектами государственной этнонациональной политики. Многие этнонациональные и многонациональные организации, как институты гражданского общества, конструктивно взаимодействуют с органами власти. В ряде стран таким методом обеспечивается представительство национальностей в органах власти» [5].

В странах Центральной Азии примером данного подхода является Казахстан, где еще в 1995 г. были предложены механизмы разрешения конфликтов через образование государственных институтов межнациональных отношений, призванные нормализовать и урегулировать межэтнические отношения до возникновения конфликта.

Так, 2007 г. вступило в жизнь изменение конституции Республики Казахстан, по которому 9 на 107 депутатов нижней палаты казахстанского парламента избирается Ассамблея народа Казахстана. Данное политическое изменение отвечает на вызов необходимости политизации этносов. В тоже время деятельность Ассамблеи народа Казахстана ограничивается законом, принятым 2008 году, согласно которому АНК является лишь консультативно-совещательным органом. Задачей данного органа заявлено способствование разработке и реализации государственной национальной политики [6].

После приобретения независимости в политике центральноазиатских государств отмечаются этноцентрические тенденции, заключающиеся в выделении собственной значимой идентичности. В первую очередь, они отражались в конституционализме независимых государств по отношению к концепции нации, формированию структур власти, статуса языков или прав национальных меньшинств. В декларациях о суверенитете Казахстана, Кыргызстана, Узбекистана, Таджикистана изначально переплетались либерально-демократические ценности – признание суверенной нации и гражданства независимо от национальности. Несмотря на эти декларации, формирование гражданских общностей Таджикистана, Туркменистана и Узбекистана реально не осуществляется. Научной и публицистической дискуссии на эту тему также нет, из-за авторитарных, а в случае Туркменистана почти тоталитарных режимов правящих в этих странах. Анализ нормативно-правовых актов Центральной Азии также отражает выделение титульной нации с сохранением гарантий для национальных (этнических) меньшинств. Таким образом, можно выявить противоречия в проводимой на данный момент государствами национальной политики.

Увеличение роли этнического большинства чаще всего вытекает в процесс ассимиляции этнических меньшинств под “титульный” язык и

культуру. Данная политика была закономерной ответной реакцией на советскую национальную политику, в результате которой национальные интересы автономных стран не рассматривались. Отсюда вытекает необходимость пересмотреть имеющуюся национальную политику государствами Центральной Азии, особенно в случае функционирования нацполитики, предполагающей изоляционизм определенных территорий и/или непризнания, дискриминации, ущемления населения “нетитульной” нации. Здесь можно рассмотреть негативный аспект проводимой национальной политики Турции по отношению к гражданам курдского происхождения, которая ограничивает права граждан курдского происхождения, проживающих в турецком Курдистане.

Исследователь В.А. Тишков главным противовесом этнокультурному центризму считает гражданскую интеграцию, осуществляемую в результате целенаправленных усилий элиты и власти. Подобная интеграция, по его мнению, ведет к формированию общенациональной культуры с ее собственным восприятием существующих ценностей и символов. Ошские события 2010 г. в Кыргызстане в большей мере повлияли на проводимую нацполитику в стране. Со стороны правовой системы в стране была усилена ответственность за возбуждение межнациональной розни и принята в 2013 г. Концепция укрепления единства народа и межэтнических отношений [7]. Официально межэтническая политика Кыргызстана направлена на укрепление общегражданской идентичности. К примеру, в стране стали чаще употреблять термин “кыргызстанцы”. Также активизировалась работа местных сообществ и советов старейшин (аксакалов), которые предупреждают возникновение конфликтных ситуаций; принимаются меры для предоставления права этническим меньшинствам обучаться на своем языке. Однако, после событий 2010 г. проблемы, касающиеся межэтнических отношений, редко выносятся властями на публичное пространство.

Таким образом, национальная политика в многонациональном государстве является приоритетной проблемой, игнорирование которой может привести к печальным последствиям. Опыт Советского государства по «стиранию» национальных различий и ущемления национальных культур, физическом истреблении интеллектуальной и политической элиты стал одной из основных причин развала Советского Союза. «Обиды» союзных республик на представителей русской национальности вылились в ущемление их прав в ряде новых государств. Ряд этнических конфликтов были уже искусственно созданы в СССР и после создания СНГ они обострились и привели к вооруженным конфликтам между этносами. Одним из подходов в решении проблемы является разумная стандартизация путем уменьшения различий в культуре, языке, менталитете, что на практике может привести к балансу и миру внутри государств.

Литература

1. Тишков В.А., Шаббаев Ю.П. Этнополитология: политические функции этничности. – М.: Изд-во Московского университета, 2011. – 376 с.
2. В Каракалпакстане протесты из-за изменения статуса региона в Конституции. На сайте: <https://www.currenttime.tv/a/v-karakalpakstane-protesty-iz-za-izmeneniya-statusa-regiona-v-konstitutsii/31925244.html> (дата обращения 15.11.2022)
3. Rothschild J. Ethnopolitics: a conceptual framework. – New York: Columbia university press Rothschild, 1981. – 302 p.
4. Leach C.W., Brown L.M., Worden R.E. Ethnicity and identity politics // Encyclopedia of violence, peace, & conflict (second edition) / Kurtz L.R. (ed). – London: Academic Press, 2008. – P. 758–768.
5. Абдулатипов Р.Г., Михайлов В.А. Федеративная демократия и единство многонациональной страны // Публичное и частное право. – 2014. – № 3 (23). – С. 7–18.
6. Закон Республики Казахстан от 20 октября 2008 года № 70-IV «Об Ассамблее народа Казахстана». На сайте: <https://adilet.zan.kz/rus/docs/Z080000070> (дата обращения 15.11.2022)
7. Концепция укрепления единства народа и межэтнических отношений в Кыргызской Республике. На сайте: <https://mfa.gov.kg/uploads/content/1040/3fc4719f-09d7-365f-81b4-0250ea9a3645.pdf> (дата обращения 15.11.2022)

«Влияние генно - модифицированных продуктов и химических добавок на здоровье человека»

Хахлова М.А. (студентка гр.П-11-9)

Кожобекова А.Ж. (преподаватель химии, научный руководитель)

Высший колледж Торайгыров университет, г. Павлодар

masha_hahlova@mail.ru

До нынешнего века основными пищевыми добавками были только натуральные продукты, такие как перец, соль, мед, горчица, корица, разные специи., пряности, травы. Со временем человечеству оказалось мало такого вкусового разнообразия и появились искусственные пищевые добавки с непонятным названием Е.

Само понятие «пищевые добавки» представляет собой некое соединение химических веществ, которые употребляются в совокупности для придания того или иного свойства потребляемой пищи. В специальных лабораториях многих стран химики и ученые создают множество пищевых добавок, которые подвергаются различным пробам и тестированиям. Основной задачей таких исследований изначально было научиться при

помощи добавления таких веществ в пищу изменять ее плотность, влажность, окислять, размельчать или консервировать продукты. Позднее таким добавкам присвоили общий для всех индекс обозначающийся буквой E, что означало Европа. Правда некоторые считали, что это означает «essbar Edible» что в переводе с английского или немецкого – съедобный. Также к этому индексу ставится определенный цифровой код.

Если веществу присвоен статус E и цифровой код, то это означает наличие проверок на безопасность и применение его в пищевой промышленности. Цифровой код создан для четкой классификации этих веществ. Эта система нумерации была разработана Евросоюзом и включена в систему международной классификации:

1. E с цифровым номером от 100-199 — красители. Большинству продуктов, особенно колбасным изделиям придают цвет с помощью красителей.

2. E с цифровым номером от 200-299 — консерванты. Они предназначены для увеличения сроков хранения продуктов питания и уничтожения микробов, соответственно содержатся в консервированных продуктах.

3. E с цифровым номером от 300-399 — антиоксиданты (антиокислители). Не дают быстро окислиться продуктам с высоким содержанием жиров, сохраняют, тем самым, их естественный цвет и запах, содержатся в молочных продуктах, в мясных полуфабрикатах.

4. E с цифровым номером от 400-499 — стабилизаторы или загустители. Они призваны изменить консистенцию продуктов до более вязкой. Сейчас такие добавки присутствуют во всех йогуртах или майонезе, желатинах, мармеладе, зефирах.

5. E с цифровым номером от 500-599 — эмульгаторы. Просто творят чудеса. Смешивают до однородной массы несмешиваемые продукты, например, такие как масло и вода, соответственно содержатся в спредах растительных, в маргарине.

6. E с цифровым номером от 600-699 — добавки для усиления вкуса. Эти чудо вещества способны любому продукту придать необходимый вкус. Достаточно несколько волокон из натурального продукта смешать с такой добавкой и от настоящего не отличить. Одним из самых распространенных усилителей является глутамат натрия или E-621.

7. E с цифровым номером от 900-999 — разрыхлители, глазирователи, пеногасители, подсластители. Они позволяют изменять определенные свойства продуктов.

Пищевые добавки с маркировкой «E» являются не только улучшателями вкуса, цвета, запаха, но могут нанести серьезный ущерб вашему здоровью. Три килограмма химических веществ. Вот то количество, которое проглатывается за год среднестатистическим потребителем самых разных, порой абсолютно привычных продуктов: кексов, например, или мармелада. Красители, эмульгаторы, уплотнители, загустители присутствуют

вещи взаимосвязаны) нужно остерегаться «разноцветных продуктов» и тех, которые имеют яркую окраску.

E216 и E217 – консерванты (пропиловый эфир и натриевая соль).
употребление в продуктах запрещено!

Воздействие на организм: пищевые отравления, ухудшение состояния здоровья.

Продукты питания с содержанием данного вида консерванта: конфеты, шоколад с начинкой, мясные продукты, покрытые желе паштеты, супы и бульоны.

E250 — нитрит натрия – краситель, приправа и консервант, использующийся для сухой консервации мяса и стабилизации его красного цвета. E250 разрешен к использованию в некоторых странах, но запрещен в ЕС.

Воздействие на организм:

- повышенная возбудимость нервной системы у детей;
- кислородное голодание организма (гипоксия);
- уменьшение содержания витаминов в организме;
- пищевые отравления с возможным летальным исходом;
- онкологические заболевания.

Продукты с содержанием нитрита натрия: бекон (особенно жареный), солонина, сосиски, ветчина, копченое мясо и рыба.

E320 – антиоксидант для замедления окислительного процесса в жировых и масляных смесях (разрешен в некоторых странах, но считается опасным для здоровья).

Воздействие на организм:

- рост содержания холестерина в организме.

Продукты питания с содержанием антиоксиданта E320: некоторые продукты с содержанием жира; жевательные резинки.

E400-499 – загустители, стабилизаторы для повышения вязкости продукта

Воздействие на организм:

- заболевания пищеварительного тракта.

Продукты с содержанием этих видов E-добавок: йогуртовые культуры и майонезы.

E510, E513 и E527 (из группы E500-599) – эмульгаторы, создающие однородность при сочетании несмешиваемых продуктов, например, воды и масла.

Воздействие на организм:

- диарея;
- сбои в работе печени.

E951 – аспартам – синтетический сахарозаменитель.

Воздействие на организм:

- истощение запасов серотонина в коре головного мозга;
- развитие маниакальной депрессии, припадков паники, насилия (при чрезмерном употреблении).

Продукты с содержанием аспартама: жевательные резинки, газированные

напитки (в особенности импортного производства).

Изучив всю имеющуюся литературу о ГМО трудно однозначно сказать, полезны они или вредны. Но некоторые опыты ученых просто шокируют, и относиться к продуктам с ГМО без опаски просто не получается. Возможно, спустя некоторое время, ситуация по этому вопросу станет более ясной, когда влияние этих продуктов проявится на нашем здоровье и свои догадки о вреде ГМО можно будет подтвердить конкретными примерами их пагубного влияния на организм. А вот ситуация с химическими добавками в корне противоположная: ученые не ведут споры об их вреде или пользе, о том, что многие из таких добавок вредны знают все, но вот убирать данные продукты из оборота просто невыгодно.

Наши исследования состава богатых химией продуктов ввели нас в ужас. Обычная нами любимая оранжевая газировка (Миринда), оказывается, содержит запрещенный в ряде стран вредный краситель, способный вызвать аллергию и астматические приступы. Мы не можем сказать с полной уверенностью, что большинство продуктов с прилавков наших магазинов вредны, но следует относиться к ним с определенной осторожностью. Пищевые добавки с маркировкой «Е» являются не только улучшителями вкуса, цвета, запаха, но могут нанести серьезный ущерб вашему здоровью. Три килограмма химических веществ. Вот то количество, которое проглатывается за год среднестатистическим потребителем самых разных, порой абсолютно привычных продуктов: кексов, например, или мармелада. Красители, эмульгаторы, уплотнители, загустители присутствуют теперь буквально

- но во всем.

Вредными химическими веществами могут быть:

1. Канцерогены (вещества, вызывающие рак)
2. Реагенты, нарушающие гормональный баланс и разрушающие центральную нервную систему
3. Яды, которые влияют на репродуктивную способность
3. Психотропные препараты, т.е. вещества, оказывающие влияние на психические процессы

Несколько примеров влияния химических веществ на человека

В крови 90% людей содержатся следы вещества, которое называется перфторированная кислота (ПФК). Это произошло потому, что ПФК или его производные применялись при производстве тефлона и гортекса и выделялись из товаров с антипригарным покрытием. ПФК является промышленным химикатом.

Многочисленные исследования свидетельствуют, что такой компонент, как бисфенол А, обычно используемый для производства пластика, нарушает течение беременности у мышей и, по-видимому, способен вызывать проблемы деторождения у людей;

Исследования показали, что полибромный дифенил эфир, который применяется в качестве средства от возгорания в телевизорах, компьютерных

платах и корпусах, пенах и тканях, быстро накапливается в молоке женщин. Доказано, что это вещество вызывает рак щитовидной железы и нарушает формирование нервной системы у подопытных животных.

С учетом всего этого возникает вопрос: как нам вообще удастся оставаться здоровыми? Увы, реальность такова, что здоровья-то как раз и нет. Несмотря на увеличившуюся продолжительность жизни, мы все больны. Появляется все больше хронических заболеваний. Болезни «молодеют»: например, проявление гонартроза (заболевание коленных суставов) 10 лет назад наблюдался после 40 лет, теперь после -20 лет, а в редких случаях в 14-15 лет; онкология – 10-15 лет назад в детском возрасте встречалась крайне редко, теперь детские отделения переполнены и таких примеров, к сожалению, может быть множество. За последние годы удвоились случаи заболеваний дыхательной системы, таких как астма и бронхиты, причем сильнее страдают молодые люди. На первый план, особенно в крупных городах, выходят такие проблемы, как синуситы и аллергические риниты, сердечно-сосудистые патологии, диабет и проблемы со щитовидной железой. Бесплодие поражает как мужчин, так и женщин чаще, чем все остальные заболевания, связанные с гормональными нарушениями. Рак остается главной угрозой для возрастных и социальных групп любой страны, а методов его кардинального лечения как не было, так и нет.

Основное правило при выборе продуктов является внимательное рассмотрение этикетки. Необходимо выбирать те продукты, которые менее всего насыщены пищевыми добавками. Ни один самый дорогой магазин не сможет обеспечить здоровую и безопасную пищу. Все зависит только от внимательности самого покупателя. Лучше избегать употребления фаст фуда. Употребление свежих овощей и натуральных свежевыжатых соков поможет избежать огромное множество болезней и аллергических реакций. Особенно важно внимательно следить за питанием детей и не допускать попадания в организм вредных пищевых добавок. Не знаете чему верить, тогда следуйте известному принципу предосторожности: «Лучше остережся, чем пострадать».

Что же делать?

1.Прежде всего, не ленитесь, читайте состав продукции, которую вы собираетесь приобрести.

2.Чтобы легче ориентироваться в прочитанном, воспользуйтесь информацией о химических веществах, содержащихся в продуктах и средствах обихода.

3.Периодически проводить очистительные программы

Литература:

1. Габриелян О.С., Шоқыбаев Ж.А. и др. Химия: Алматы: Изд-во «Атамұра», 2014.

2. Мансуров Б.А. и др. Химия / Алматы: Изд-во «Атамұра», 2006 г.

3. Хомченко И.Г. М.: Химия, 2014 г.
4. Гуськов Л.Г. Химия. Пособие для нехимических специальностей
5. Изд-во «Москва», 2013 г.
6. Васюченко Н.Н. «Химия вокруг нас» Томск 2018 г.
7. Н.Н.Нұрахметов., К. Жексембина., К. Сарманова «Методические рекомендации для учителей». Школа. Химия для чтения.
8. Темірболатова, А. Қазымова, Н. Сағымбекова Химия: Алматы: Издание «Мектеп»., 2003.
9. Торғаева Э., Шуленбаева Ж.и др. Химия. Электронный учебник,10-класс. 2016 г.
10. Жакирова Н., Жандосова и др. Химия. Электронный учебник 11-класс.2016 г.
11. Электронные ресурсы www.bilimland.kz.

Ағылшын тілі сабағында студенттің қызығушылығын арттыру жолдары

Ш.Ш. Өтебаева., М.Х.Дулати атындағы Тараз өңірлік университеті,
Тараз қ.
Shokanovna_91@mail.ru

Түйіндеме: Бұл мақалада ағылшын тілі сабағында белсенді оқыту және белсенді оқыту әдістерін тиімді қолдану жолдарын, ерекшеліктері қарастырылған. Ағылшын тілі сабағында оқытудың қазіргі белсенді әдістерін тиімді қолданса, онда студенттердің пәнге деген қызығушылығы арта отырып, жаңаша көзқарастары, шығармашылық қабілеттері дамып, ынталары артады.

Кілт сөздер: белсенді әдістер, ағылшын тілі, білімділік, дамытушылық, оқыту тәсілдері, оқыту құралдары, ойын түріндегі әдістер.

Summary: This article deals with ways and features of effective use of active learning and active learning methods in the English language class. If modern active methods of teaching are effectively used in the English language class, students' interest in the subject will increase, new views, creative abilities will develop, and enthusiasm will increase.

Key words: active methods, English language, education, development, teaching methods, teaching tools, game-type methods.

Аннотация: В данной статье рассматриваются способы и особенности эффективного использования активного обучения и активных

методов обучения на уроке английского языка. Если на уроке английского языка будут эффективно использоваться современные активные методы обучения, у учащихся повысится интерес к предмету, разовьются новые взгляды, творческие способности, повысится энтузиазм.

Ключевые слова: активные методы, английский язык, обучение, развитие, методы обучения, средства обучения, игровые методы.

Оқу процесінде жеке тұлғаның шығармашылығын дамыту қажеттігі мен оны дамытудың қажеттігі мен дамытудың қажеттігі белгілі. Бұл үшін мұғалімнің ізденісін талап етіледі.

Қазіргі талап – студенттерді ойландыру, іздендіру, сол арқылы өз беттерінше еңбектеніп оқуға баулу. Осы мақсатқа жету үшін студенттердің пәнге деген қызығушылығын арттыру қажет.

Оқытудың белсенді әдістері - оқу материалын игеру үдерісінде студент белсенді ойлау және практикалық әрекетке итермелейтін әдістер. Белсенді оқыту мұғалімнің дайын білімдерді баяндауына, оларды есте сақтауы мен қайта жаңғыртуына емес, студенттердің белсенді ойлау және практикалық әрекет үдерісінде өз бетінше білімдер мен біліктерді меңгеруіне бағытталған әдістер жүйесін пайдалануды білдіреді. Белсенді оқыту әдістерінің ерекшеліктері - олардың негізінде практикалық және ойлау әрекетіне ояту жатыр. Онсыз білімдерді игеруде алға жылжушылық болмайды. Оқытудың белсенді әдістерінің пайда болуы және дамуы оқытудың алдына оларға білім ғана беріп қоймай, танымдық қызығушылықтар мен қабілеттердің, шығармашылық ойлаудың, өз бетінше ақыл-ой еңбегінің қалыптасуы мен дамуын қамтамасыз ету т.б. жаңа міндеттер қойылуымен байланысты. Жаңа міндеттердің пайда болуы ақпараттың қарқынды дамуына тәуелді. Егер бұрын мектепте, оқу орындарында алынған білімдер адамға ұзақ уақыт қызмет ете алса, қазіргі ақпараттық заманда оларды үнемі жаңартып отыру қажет. Бұл өз бетінше білім алу жолымен жүзеге асуы мүмкін, ал бұл адамнан танымдық белсенділікті және өзіндікті талап етеді. Әрбір мұғалімнің басты міндеті - студенттерге белгілі бір білімдер жиынтығын беру ғана емес, сонымен қатар оларда оқуға деген қызығушылықты дамыту, оқи білуге үйрету. Жақсы ойластырылған оқыту әдістерінің көмегінсіз оқу материалының игерілуін ұйымдастыру қиын.

Білімнің негізгі мақсаттарының бірі оқыту мен тәрбиелеудің заманауи технологияларын меңгеруі арқылы оқытушының педагогикалық шеберлігін арттыру болып табылады. Менің түсінігімде технология – мақсаттар мен міндеттердің реттілігінің, логикалылығының мақсатқа бағытталуының символы – студенттің тұлғасын жан-жақты дамытуға бағытталған педагогикалық әрекеттердің негізі. Студенттің белгілі-бір сабаққа деген қатынасы әртүрлі факторлармен анықталады: тұлғаның жеке

ерекшеліктерімен, пәннің ерекшеліктерімен, оны өту әдістемесімен. Жаңа материалды түсіндіру кезінде презентациялар қолданылатын болса, балалар үлкен қызығушылық танытатындығы белгілі. Қазіргі білім беру мекемелерінде көбінесе жаңа оқыту әдістерін қолдануда оқытудың 2 негізгі моделін пайдаланады: белсенді және интерактивті. Қазіргі педагогикалық технологиялар мен оқушылардың оқу материалын меңгеруінің тиімділігі тұрғысынан пассивті әдіс ең тиімсіз болып саналады, бірақ соған қарамастан, оның кейбір артықшылықтары бар. Бұл мұғалім тарапынан сабаққа жеңіл дайындық және сабақтың шектеулі уақыт шеңберінде оқу материалын салыстырмалы түрде көп мөлшерде беру мүмкіндігі. Осы артықшылықтарды ескере отырып, көптеген мұғалімдер пассивті әдісті басқа әдістермен көреді. Айта кету керек, кейбір жағдайларда бұл тәсіл табысты жұмыс істейді қолында тәжірибелі педагог, әсіресе егер олар бар нақты мақсатқа бағытталған түпкілікті зерттеу нысанасы. Дәріс-пассивті сабақтың ең көп таралған түрі. Сабақтың бұл түрі жоғары оқу орындарында кең таралған, онда ересек адамдар оқиды, пәнді терең меңгеруге нақты мақсаттары бар, қалыптасқан адамдар. Оқытудың әдістерін педагогикалық жіктелуі оқыту әдістері мен оқу әдістері деп бөлінеді, олар өз кезегінде математиканы оқудың ғылыми және оқу әдістерімен көрсетілген.

Белсенді әдіс - бұл мұғалім мен студент сабақ барысында бір-бірімен өзара қарым-қатынас жасайтын өзара қарым-қатынас формасы. Егер пассивті сабақта мұғалім негізгі тұлға мен менеджер болса, онда мұғалім мен оқушылар тең құқықта болады. Егер пассивті әдістер өзара іс-қимылдың авторитарлық стилін болжаса, онда белсенді демократиялық стильді көбірек болжайды. Белсенді және интерактивті әдістер арасында көпшілігі теңдік белгісін қояды, алайда, ортақтыққа қарамастан, олардың айырмашылықтары бар.

Интерактивті әдістерді белсенді әдістердің заманауи түрі ретінде қарастыруға болады.

Интерактивті әдістердің мынадай ерекшеліктері бар:

- әр түрлі шешімдерді іздеу және талдауды талап ететін мақсаттар мен міндеттерді қою;
- нәтижеге жету үшін әр түрлі қызмет тәсілдерін таңдау;
- коммуникативтік біліктер мен дағдыларды дамыту; атқарылған жұмыс туралы ой-пікірлер;
- жылдамдық пен икемділік сияқты маңызды әлеуметтік дағдыларды дамыту;
- шешім қабылдау кезінде ойлау, мәселелерге сыни көзқарас;
- басқалардың пікіріне құрмет, топта, командада тиімді жұмыс істей білу, жаңа жағдайға, жаңа ұжымға, өзгеріп жатқан жағдайларға тез бейімделе білу.

.Дәстүрлі сабақтың дәстүрлі емес басталуы – сабаққа эмоционалды бетбұрыс (эпиграф, костюмделген көрініс, видеоүзінді, ребус, жұмбақ, анаграмма), мақсаттарды, күтілетін нәтижелерді, күдіктерді айқындау. Проблемалық сұрақтар қою және шешу, проблемалық жағдаяттар құру. Сабақта қолданылатын проблемалық жағдаяттардың типтері: күтпеген нәрсе жағдаяты; конфликт жағдаяты; белгісіздік жағдаяты; болжам жағдаяты; таңдау жағдаяты. Интербелсенді оқыту формаларын немесе олардың элементтерін пайдалану: «жобалар әдісі», «миға шабуыл», «пікірталас», «түрлі кейіпкерлерден интервью алу» жатады [1]

Әр студентке қиындық туғызатын тілдік барьер болып табылады. Осы орайда екі тілдегі дыбыстардың үндестігі, айырмашылығын білу маңызыды.

Мысалға алғанда

Қазақтың /ө/, ағылшынның [ə:] дыбыстары

Бұл дыбыстардың естілуінде түк айырмашылық жоқ. Сөйте тұра кейбір артикуляциялық өзгешеліктері сақталған. Бұл өзгешелікті елемей кейде қалыпты жағдайдан белгілі бір ауытқуға әкеп соғуы ықтимал. Ағылшынның [ə:] – сі езулік дыбыс. Ол айтылған кезде еріндер созылып, алдыңғы төменгі тіс пен жоғарғы тістің азғана бөлігі ашылады. Қазақ тілінде /ө/ еріндік дыбыс болып табылады.

/ө/ айтылған кезде еріндер дөңгелектеніп, сүйірлене түседі, төменгі жақ мейлінше жоғары көтеріледі.

Ағылшынның [ə:] дауыстысы әрқашанда созылыңқы /first, heard/, ал қазақтың /ө/-сі ықшам /қатаң дауыссыздың алдында -өт, өсу/ әрі созылыңқы / сонар және ұяң дауыссыздардың алдында :өр, төл, өзім/

бола алады. Созылыңқы [ə] дауыстысы айтылған кезде сөйлеу мүшелері тапжылмайды; жақ төмен түспейді, тіл мен еріннің қалпы өзгермейді, [ə:]ні келте қайыру бұл дыбысты ағылшынның /e/ дауысты дыбысына айналдырып жіберуі мүмкін.

Бұл дауыстыларды айту үшін қажетті болған сөйлеу мүшелерінің қалпын салыстырмалы түрде талдағаннан кейін ағылшынның [ə:] -сін қазақтың /ө/ -сімен артикуляциялық жағынан қарама-қарсы бағытта отыра пысықтау керек.

Қазақша	Ағылшынша
өнім	earning
төн	turn
өс	earth
бөл	bird
нәсер	nurse

/ə/ дыбысы қазақтың /o/ дыбысының жіңішкерген түрі екенін ескеру қажет./ бол,бөл/ және ағылшыншасынан өзгешілігі - көрші дауыссызды жіңішкертетіндігі.

Айту үшін ең қиыны [ə:] дауыстысын соның алдындағы ағылшынның қос ерінді [w] ызың дыбысымен /work, wormy, word/ тіркестендіру болып табылады. Сөйткен кезде еріндер дөңгелектеніп, қазақтың /ə/-сін айтқандағыдай сүйірленеді. Бұл ағылшынның езулік [ə:] дауыстысын қазақтың еріндік /ə/ дауыстысына ұқсатып жібереді.

Ағылшын тілі сабағында белсенді әдістерді, ойындарды қолдану өте тиімді. Оқушыларға білім беру барысында оқытудың белсенді әдісі олардың білім алу үрдісін дамыту мақсатында соның ішінде: шығармашылығын шыңдауға, дамытуға, таным белсенділігін арттыруға, дербестікке үйретуге, пікір алмасуға, өз ойын тиянақты, нақты жеткізе білуге, қабілетін бағалауға, тиімді қарым-қатынас орнатуға деген мақсатында қолданылады.

Осылайша, белсенді оқыту кезінде білім алушының қарым-қатынасы барысында білім, белгілі бір оқиға туралы өз пікірі, белсенді өмірлік ұстанымы, шығармашылық қабілеті қалыптасады; сөйлеу, ұжымдық іс үшін жауапкершілік сезімі дамиды, түсініктер, түсініктер жүйеленеді, талданады және түзетіледі; әлемдік қабылдаудың заңдылықтары мен идеяларын түсінуге ықпал ететін логикалық байланыстар орнатылады. Мұғалімнің сабақта белсенді әдістерді жүйелі қолдануы оқушылардың оқу іс-әрекетінің оң уәждемесін қалыптастыру және жалпы білім беретін мекемелерді іске асыру үшін қолайлы жағдай жасайды.

Пайдаланған әдебиеттер тізімі

1.Әлімов А. БЕЛСЕНДІ әдістерді жоғарғы оқу орындарында қолдану: оқу құралы. – Алматы, 2013, 5,6,7 бет.

2.Молдағалиев Б., Махимова А., Сатқанова Г. Белсенді оқыту әдістері // Қазақстан мектебі. – 2006. – № 96, 6 бет.

5.Шатеков Ж., Исаев С. Келешекте жоғарғы білім беру саласының кейбір мәселелері // Ізденіс. – 1999. – № 2, 3 бет.

3.БЕЛСЕНДІ оқыту негізінде бәсекеге қабілетті тұлға қалыптастырудағы мұғалім келбеті
[//http://orleuastana.kz/kz/2017/09/06/interbelsendi-o-y-tu-negizinde-b-sekegeabiletti-t-l-a-aly-ptasty-ruda-y-m-alim-kelbeti/](http://orleuastana.kz/kz/2017/09/06/interbelsendi-o-y-tu-negizinde-b-sekegeabiletti-t-l-a-aly-ptasty-ruda-y-m-alim-kelbeti/).

4.Шатеков Ж., Исаев С. Келешекте жоғарғы білім беру саласының кейбір мәселелері // Ізденіс. – 1999. – № 2.

5.Назарбаев Н. Инновациялар мен оқу-білімді жетілдіру арқылы білім экономикасына. – Егемен Қазақстан, 2006, 27 мамыр, 9 бет.

Кәсіптік сәйкестілік ұғымы және бастауыш мектеп оқушыларында оны қалыптастырудың алғышарттарының педагогикалық негіздері

Сырнай Бахытгуль

Павлодар облысының білім беру басқармасы, Павлодар қаласы білім беру бөлімінің

«Павлодар қаласының №35 жалпы орта білім беру мектебі»КММ

Павлодар, Павлодар облысы, Қазақстан Республикасы

e-mail: bakhytgul.syrnay@mail.ru

Аңдатпа: Мақалада кәсіби сәйкестілік ұғымы және бастауыш мектеп оқушыларында оны қалыптастырудың алғышарттарының педагогикалық негіздері баяндалған.

Кәсіби сәйкестілік ұғымын және оны қалыптастырудың педагогикалық шарттарын түсіну туралы шетелдік және отандық зерттеушілердің еңбектері қарастырылған. Аталмыш тақырып аясындағы зерттеулерде Д.В. Колесовтың «Кәсіби сәйкестілік» терминіне қатысты тұжырымдамасы, Э.Гинцбергтің кәсіби сәйкестіліктің дамуын сапалы арнайы фазалардың дәйектілігі ретінде сипаттады, Н. Жигинастың кәсіби сәйкестілік – тұлғаның интегралдық сипаттамасы және т.б. зерттеу жұмыстары жазылған. Сонымен қатар, ғылыми-педагогикалық әдебиетте оқушылардың кәсіби өзін-өзі анықтаудың кезеңдері анықталып, мамандықтар туралы түсініктер сипаты беріліп, еңбекке баулу сабағында «Мамандықтар мұхитына» атты ойын сабақ үлгісі берілген.

Бүгінде білім берудің басым бағыттарының ішінде әлеуметтік белсенді және жауапты тұлғаны дамыту ерекше орын алатындығымен анықталады, бұл жас ұрпақтың болашақ еңбек қызметіне деген оң көзқарасын қалыптастыруды білдіреді. Мектепте оқытудың басталуы баланың жаңа өмірлік ұстанымымен – оның әлеуметтік маңызды оқу іс-әрекетін жүзеге асыруға көшуімен байланысты, онда жалпы білім беру дағдыларын қалыптастыру ғана емес, сонымен бірге жеке тұлғаның қалыптасуы, кәсіби сәйкестіліктің алғышарттарын қалыптастыру үшін қолайлы жағдайлар жасалады.

Түйінді сөздер: кәсіптік сәйкестілік, бастауыш мектеп, оқушы, алғышарттар.

Аннотация: В статье описывается понятие профессиональной идентичности и педагогические основы предпосылок ее формирования у учащихся начальных классов.

Рассмотрены работы зарубежных и отечественных исследователей по осмыслению понятия профессиональной идентичности и педагогических условий ее формирования. В исследованиях по этой теме Д.В. Колесова о термине «профессиональная идентичность», Э. Гинзберг описала развитие профессиональной идентичности как последовательность качественно особых фаз, Н. Профессиональная идентичность Жигинаса - неотъемлемая характеристика личности и др. написаны исследовательские работы. Кроме того, в научно-педагогической литературе выделяются этапы профессионального самоопределения студентов, дается характеристика понятий специальностей, приводится пример игрового занятия «Океан профессий» на вводном уроке.

Сегодня особое место среди приоритетов образования занимает воспитание социально активной и ответственной личности, что означает формирование положительного отношения подрастающего поколения к будущему трудоустройству. Начало школьного обучения связано с новым жизненным принципом ребенка - его переходом к общественно значимой учебной деятельности, что создает благоприятные условия не только для формирования общеобразовательных умений, но и для формирования личности, формирования предпосылок к профессиональной идентичности.

Ключевые слова: профессиональная идентичность, начальная школа, учащийся, предпосылки.

Annotation

The article describes the concept of professional identity and the pedagogical foundations of the prerequisites for its formation among primary school students.

The works of foreign and domestic researchers on understanding the concept of professional identity and the pedagogical conditions for its formation are considered. The studies on this topic include D.V. Kolesova's work on the term "professional identity", E. Ginzberg described the development of professional identity as a sequence of qualitatively special phases, N. Zhiginas' professional identity is an integral characteristic of a person, and others have written research papers. In addition, in the scientific and pedagogical literature, the stages of professional self-determination of students are distinguished, a description of the concepts of specialties is given, an example of a game lesson "Ocean of Professions" is given at an introductory lesson.

Today, a special place among the priorities of education is occupied by the upbringing of a socially active and responsible person, which means the formation of a positive attitude of the younger generation towards future employment. The beginning of schooling is associated with a new life principle of the child - his transition to a socially significant educational activity, which creates favorable

conditions not only for the formation of general educational skills, but also for the formation of personality, the formation of prerequisites for professional identity.

Key words: professional identity, elementary school, student, background.

КІРІСПЕ

Қазіргі кезде республикамызда білім берудің жаңа жүйесі жасалып, әлемдік білім беру деңгейіне жетуге ат салысуда. Бүгінгі мемлекет алдындағы басты міндет білім беру жүйесін жаңарту болып отыр. Ал бұл міндет бастауыш білім беру жүйесіне тікелей қатысты да маңызды. Бастауыш мектептегі жаңа өзгерістер әлемдік білім беру тәжірибелерін пайдаланып отыр, баланың жеке дара күшінің дамуын қамтамасыз ететін жаңа технологияларды іздестіру және оларды қолдануға бағытталған.

Бүгінде білім берудің басым бағыттарының ішінде әлеуметтік белсенді және жауапты тұлғаны дамыту ерекше орын алатындығымен анықталады, бұл жас ұрпақтың болашақ еңбек қызметіне деген оң көзқарасын қалыптастыруды білдіреді. Мектепте оқытудың басталуы баланың жаңа өмірлік ұстанымымен – оның әлеуметтік маңызды оқу іс-әрекетін жүзеге асыруға көшуімен байланысты, онда жалпы білім беру дағдыларын қалыптастыру ғана емес, сонымен бірге жеке тұлғаның қалыптасуы, кәсіби сәйкестіліктің алғышарттарын қалыптастыру үшін қолайлы жағдайлар жасалады.

1-4 сынып оқушылары мамандық таңдаудан әлі алыс, бірақ олардың арасында дұрыс қойылған кәсіптік бағдарлау жұмысы жоғары сыныптарда кәсіби қызығушылықтар мен ниеттері одан әрі дамуына негіз болуы керек. Бұл жағдайда жобалық қызмет әдісін қолдану маңызды рөл атқара алады.

Өкінішке орай, бастауыш сынып оқушыларының жобалық іс-әрекет негізінде кәсіби сәйкестіліктің алғышарттарын қалыптастырудың педагогикалық жағдайларының жеткіліксіз дамуына байланысты, осы бағытта мақсатты педагогикалық жұмыс жолға қойылмауда, жалпы білім беретін мектептерде бұл мәселеге аз көңіл бөлінеді. Сондықтан оқушылардың жобалық іс-әрекеті негізінде кіші мектеп оқушыларының кәсіби сәйкестілігінің алғышарттарын қалыптастыру мәселесі өзекті әрі жан-жақты талдау мен түсінуге қызығушылық тудырады.

Мұғалім үшін жоба – оқушылардың шығармашылық әрекетін дамытудың бір түрі. Сондықтан қазіргі кезде оқушылардың жобалық әрекеті көбірек танылып, таралуда. Біз балаларды кең ауқымды ғылымды қажет ететін жоғары технологияларды енгізуге қабілетті тұлғаның жаңа түрін қалыптастыра отырып, қоғамға тәрбиелейміз. Жұмыстың бұл түрі жоғары оқу орындарынан бастап орта және бастауыш мектептерге дейін келді. Сондықтан жобалық іс-әрекеттің әдістемесін әзірлеу лицей, гимназия, бейіндік білім беру бағдарламаларын жүзеге асыратын оқу орындарында, жеке пәндерді тереңдетіп оқытатын мектептерде басталды. Қазір мұндай іс-

шаралар еліміздегі қарапайым мектептер, оның ішінде бастауыш мектептерде жүзеге асырылады.

Кәсіби сәйкестілік ұғымын және оны қалыптастырудың педагогикалық шарттарын түсіну бірқатар шетелдік және отандық зерттеушілердің еңбектерінде көрініс тапты, атап айтқанда – М.М. Абдуллаев, Г.М. Андреев, С.Иманбаева, Т.Л. Денисов, Ж.Б.Сәдірмекова, В.Джемс, Д.В. Колесов, Н.С. Пряжников және т.б. Сондай-ақ, бастауыш мектепте жобалық қызметті ұйымдастыру мәселесі Л.В. Байбородованың, И.А. Виноградованың, Л.А. Громов, В.В. Гузеев, М.И. Ларских және осы зерттеудің теориялық және әдіснамалық негізін құрған бірқатар басқа авторлардың еңбектерінде көрініс тапты.

НЕГІЗГІ БӨЛІМ

Жеке басының феномені пәнаралық ғылыми проблема болып табылады, оны философия, әлеуметтану, психология және гуманитарлық білімнің басқа салалары сияқты ғылымдар бірнеше ғасырлар бойы зерттеп келеді. Алғаш рет «бірегейлік» термині XVII ғасырдың философиясында тұжырымдалған, ол кез-келген өткен әрекетке немесе ойға жалғасатын жеке тұлғаның жеке басын тануды білдіреді [1.6-б]. Екі ғасырдан кейін американдық философ және психолог В.Джемс жеке басын өзі туралы және әлемдегі орны туралы жалпы көзқарастар жүйесі, тәрбие процесінде дамуы керек жеке тұлғаның бірегейлігі мен дәйектілігі ретінде негіздеді. У. Джемстің ойынша, егер адамдар өздерінің мүдделеріне қайшы келмесе, талаптары мен міндеттемелеріне сәйкес әрекет етсе ғана әлем бір бола алады. Осылайша, жеке бас сезімі өзіне деген сенімділік сезімін қамтамасыз етеді [2.160-б].

Аталмыш тақырып аясындағы зерттеулерде Г.М. Андрееваның, Д.В. Колесов, Ю.П. Поваренковтың және т. б. шығармалары бүгінгі күнге дейін жинақталған негізгі теориялық идеяларды талдауға арналған.

Атап айтқанда, Д.В. Колесов логика және психология сияқты ғылымдардағы сәйкестендіру ұғымын салыстыра отырып, аталған ғылымдардың біріншісінде ұқсастық деп айырмашылықтар, біркелкілік, ажыратылмау, салыстырылатын объектілердің, процестердің сипаттамаларының толық сәйкес келмеуі туралы белгілі бір тұжырым жасалады деген қорытындыға келді. Психологияда сәйкестендіру дегеніміз - адамның өзінің біртұтастығын немесе бір нәрсеге, идеяға, принципке, белгілі бір «іске» деген адалдығын сезіну [3.10-б].

Д.В. Колесов жеке басының тұжырымдамасын сипаттай отырып, оны адам өмірінің әдеттегі құбылысы деп атайды, сонымен қатар кездейсоқ және сирек емес, сондықтан белгілі бір қажеттілікті білдіреді, атап айтқанда: жеке адамға жеке тұлға өзін анықтайтын және ортақ ой, мүддесі бар адамдар тобынын біріктіру болып табылады [3.11-б].

Біз сәйкестілік деп адамның барлық сипаттамаларының тұрақты өзгеретін ортадағы субъективті бағдарлау нәтижесінде анықталатын және өзгеретін ерекше құрылым жиынтығын айтамыз.

«Кәсіби сәйкестілік» терминіне қатысты осы тұжырымдаманың жалпы қабылданған анықтамасының болмауы проблемасын атап өтуге болады.

Сонымен, Э.Гинцберг кәсіби сәйкестіліктің дамуын сапалы арнайы фазалардың дәйектілігі ретінде сипаттады, олардың бөліну критерийлері жеке импульстарды кәсіби қалауларға ауыстырудың мазмұны мен формасы болып табылатынын көрсетті [4.151-б].

Біраз уақыттан кейін Э. Гинцбергтің кезеңдік моделіне сүйене отырып, Д. Сьюпер шетелде танымал кәсіби даму теориясын құрды, онда келесі негізгі ережелері: адамдар қабілеттерімен, қызығушылықтарымен және тұлғалық ерекшеліктерімен сипатталады;

- жоғарыда көрсетілген негізде әрбір жеке тұлға бірқатар мамандықтарға, ал мамандық бірқатар жеке тұлғаларға сәйкес келеді;

- уақыт пен тәжірибе факторлары кәсіби дамудың объективті және субъективті жағдайларының өзгеруіне әкеледі, бұл көптеген кәсіби таңдауды анықтайды;

- әртүрлі кезеңдерде кәсіби дамуды басқаруға болады, бір жағынан, егер ол адамның мүдделері мен қабілеттерін қалыптастыруға ықпал етсе, екінші жағынан, егер адам нақты өмірді «сынап көруге» және оның өзіндік тұжырымдамасын дамытуға ұмтылса;

- кәсіби даму, мәні бойынша, I-тұжырымдаманы дамыту мен іске асырудан тұрады.

Э.Гинцберг пен Дж.Сьюпер теориялары олардың авторларының кәсіби дамудың негізі жеке адамның қажеттіліктері, тілектері мен қабілеттері екендігі туралы көзқарасын көрсетеді.

Жалпы, шетелдік ғылыми әдебиеттерде сәйкестіліктің тұрақтылығы мен динамикасы, оның ішінде кәсіби сәйкестілік туралы жалпы көзқарастар жоқ. Мысалы, жеке басын куәландыратын және белгілі бір жағдайға тәуелді деп танылады, яғни адамның тіркелген, алдын-ала анықталған жеке басы жоқ: ол іс жүзінде жылжымалы, жағдайға және осы адамның айналасындағы адамдарға байланысты өзгереді. Басқа көзқарас бойынша, сәйкестендіру динамикалық, бірақ салыстырмалы түрде тұрақты сипаттама болып табылады. Белгілі бір уақыт аралығында әртүрлі әлеуметтік-экономикалық факторлардың әсерінен адам өзін анықтайды және түрлі әлеуметтік қауымдастықтармен байланыстырады.

Отандық ғылымда жеке бас туралы идеялар дәстүрлі түрде өзін-өзі тану мен өзін-өзі бағалауды зерттеу аясында дамыды. Сонымен қатар, сәйкестік адамның өзі туралы, жеке тұлға туралы түсініктерін қалыптастырудың аспектілерінің бірі ретінде қарастырылады. Кәсіби сәйкестік тұжырымдамасы адамның кәсіби топтағы немесе қауымдастықтағы орны туралы идеясын, құндылық пен мотивациялық нұсқауларды, сондай-ақ олардың кәсіби тиесілігін субъективті қабылдауды қамтиды.

Н. Жигинастың пікірінше, кәсіби сәйкестілік – тұлғаның интегралдық сипаттамасы. Бір жағынан, ол әлеуметтік сәйкестілікке келтірілмеуі керек, себебі, тиісті кәсіби рөлдер мен функцияларды қабылдаумен бәрі біте қоймайды [5.93-б.]. Екінші жағынан, ол өзін-өзі сәйкестендіруге де келтірілмейді, себебі, өзінді кәсіби маман ретінде қарау кәсіби сәйкестілік қалыптасуының тек бір ғана көрсеткіші болып табылады. Тұлғаның бұл сипаттамасының интегралдығы кәсіби сәйкестілік құрылымында сәйкестіліктің екі түрі де көрініс табуында жатыр. Автор кәсіби сәйкестілік сезімінде әртүрлі мазмұн болуы мүмкін, дегенмен бұл - кәсіпке жеке тұлға ретінде әрдайым оң көзқараспен алаңдау, дәл қолындағы нақты жағдайда және нақты мамандықта еңбек етуге деген ниеті, өзінің кәсіби қызметін оңтайлы орындауға ұмтылысы дейді. Осының арқасында адам өзінің қорғалғандығын сезінеді, өзінің мүмкіндіктеріне сенімі, кәсібіне деген мақтаншы болады, оның маңыздылығы мен қажеттілігін ұғынады [5. 95-б.].

Барлық зерттеушілер кәсіби сәйкестілік күрделі, көпөлшемді, интегралды білім деген ойға келеді, сонымен қатар, олар кәсіби сәйкестілік кез келген адамның маңызды сипаттамаларының бірі деп санайды. Сонымен, егер ересек адамнан «Сіз кімсіз?» деп сұраса, әдетте, ол алдымен есімі мен кәсіби мәртебесін айтады, тек содан кейін, бәлкім, жасын, ұлтын, діни сенімін және тағы басқасын айтар. Осылайша, белгілі бір кәсіптің иесі ретінде өзін таныстыру – ересек адамдардың басым бөлігінің өзін таныстыруының ажырамас бөлігі, тіпті, егер жұмысы қаншалықты жанына жақын болса, соншалықты мұндай таныстыру дәрежесі де жоғары болып келеді.

Кейде болашақ мамандықты таңдау сырттан қарағанда жеңіл көрінеді: кенет осындай маман иесі болуым керек деп түсінеді. Алайда, іс жүзінде, мұндай жағдайларда шешім қабылдау «бір сәт және оған алдағы бүкіл өмір қосындысы» формуласына сәйкес орын алады: тіпті, егер шешім кенеттен қабылданса да, ол өткен бүкіл өмірлік тәжірибемен өріледі. Сондықтан, біз кәсіби тұрғыдан өз-өзінді анықтауды бір мезеттік таңдауға таңуға болмайды деп айта аламыз: ол таңдау оқиғасының өзіне дейін көп уақыт бұрын басталады да, одан кейін де, яғни одан әрі оқу және мамандықты меңгеру кезінде жалғасады, кәсіби сәйкестіліктің қалыптасу алғышарттары тіпті бастауыш мектеп кезінде басталып, одан әрі бүкіл өмір бойы алынады.

Төменгі сынып оқушыларының алдында әлі мамандық таңдау проблемасы тұрмайды, алайда, кәсіби өзін-өзі анықтау және кәсіби сәйкестілік барлық жас ерекшеліктері кезеңдерінде тұлғаның дамуымен өзара байланысты болғандықтан, бастауыш мектеп жасы болашақта жеке тұлғаның кәсіби өзін-өзі анықтаудың дайындалу, қалану негізі ретінде қарастырыла алады.

Ғылыми-педагогикалық әдебиетте оқушылардың кәсіби өзін-өзі анықтаудың келесі кезеңдері көрсетіледі:

1) балалар ойыны, мұнда кәсіби рөлді өздерінше «шақтап көру» ойыны жүреді,

- 2) жасөспірімдік қиял,
- 3) (жасөспірімдік шақты және бозбалалық шақтың бір бөлігін қамтиды) – қызығушылықтары, қабілеттеріг құндылықтар жүйесі негізінде мамандықты алдын ала тандау,
- 4) шешімді нақты қабылдау [6.99-б.].

Төменгі сынып оқушысында мамандықтар туралы түсініктер сипаты өмірлік тәжірибеге бай емес, шектеулі, ол тек әкесі мен анасының, балабақшадағы тәрбиешінің және мектептегі мұғалімнің жұмысы жайында біледі, сондай-ақ, анағұрлым көпке белгілі мамандықтар (ұшқыш, дәрігер, сатушы және т.с.с.) жайында хабардар, бірақ, баланың білімі, әдетте, көп емес әрі үстіртін ғана біледі бәрін. Оған қоса, қазіргі заманда мамандықтар мен еңбек түрінің саналуан түрі бар. Бұл адамдар жұмыстарының мұхитында бағытты білу – баланы әлеуметтендірудің маңызды бөлігі саналады, сәйкесінше, бұл бағытта бастауыш мектептің жұмысы өте маңызды.

А.И. Кочетовтің пайымдауынша, бастауыш мектепте мамандыққа бағыт беру жұмысының мақсаты мамандықтар әлемі турады бастапқы білімді меңгеруге, еңбекқорлық, тәртіп, бірлесе жұмыс істей білу және соған ұмтылуға бағытталған [7.101-б.].

А.Д. Копытов бастауыш мектеп мұғалімінің негізгі міндеті - оқушыларда балалардың қызығушығын, икемін, жеке ерекшеліктерін, сонымен қатар, қоғамдағы мамандарға сұранысты ескере отырып, мамандықтар мен ересектердің еңбегі туралы түсініктер қалыптастыру. Педагог төменгі сынып оқушыларды болашақ мамандыққа деген қызығушылыққа тәрбиелеуі керек, яғни, қызығушылық икемділік пен әуестікке ұласатындай етіп тәрбиелеуі тиіс [8.61-б.]. Мұндай тәсіл қазіргі уақытта өте өзекті, себебі, оқушыларға жалпы мамандықтар жайында және өзі қалайтыны жайында білім беру қажет; олардың қызығушылықтары мен икемділігін қалыптастыруға, олардың өз қабілеттерін сезінуіне және оларды дұрыс қолдануына көмектесу. Оқушының кәсіби өзін-өзі анықтаудың өзі өзара тығыз байланысты ұлғалық және қоғамдық деген екі деңгейде жүзеге асатынын түсіну маңызды.

Оқушы					
Кәсіби өзін-өзі анықтау					
Жеке деңгей	Қоғамдық деңгей				
Өзін-өзі анықтау субъектісі ретінде әрекет ететін оқушының өзін-өзі бағыттауы	оқушының кәсіби "бағдарлануы"				
	кәсіби бағдарланған				
	Білім алу	Диагностика	Даму	Кеңес беру	Алдын алу

Сурет 1 – Оқушының кәсіби өзін-өзі анықтау процесі

Осылайша, ағартушылық, диагностикалық, дамыту, консультативтік, алдын алу қызметін оқушылардың кәсіби өзін-өзі анықтаудың психологиялық-педагогикалық тұрғыда қолдаудың негізгі бағыттары құрайды.

Төменгі сынып оқушыларында кәсіби сәйкестілікті қалыптастырудың алғышарттарының педагогикалық шарттарына келетін болсақ, қазіргі таңда мұндай жұмыстың сан түрлі құралдары мен әдістері қолданылатынын атап өткен жөн. Олар, ең алдымен, кіші сынып оқушы жасындағы балалардың психологиялық-физиологиялық ерекшеліктері мен мүмкіндіктерімен анықталады. Жеті жасқа толған бала заттарды бөлшектерге бөліп, одан кейін оларды біртұтасқа айналдыра ойлауға қабілетті. Мектептегі оқу басталуына келгенде сөздік-логикалық ойлау қалыптасады, бұл дегеніңіз сөздерді пайдалана, талқылау логикасын түсіне, өз көзқарасын дәлелдей алады [9. 46-б.].

Мектепке дейінгі балаларды мектеп оқуы басталғаннан кейін де біраз уақыт ойын түріндегі қызмет қолданылады, нақтысы, мұнда қол қозғалысы мен ойлай операциялары жетілдіріледі. Сондықтан, бірінші сынып оқушыларына арналған мамандыққа бағдарлау сабақтарына рөлдік ойындар кіргізген дұрыс болады, онда алты және жеті жасар балалар асқан қызығушылықпен қатысып, әртүрлі мамандық иелері: сатушы, балалар дәрігері, шаштараз және тағы басқасы жасайтын әрекеттерді айна-қатесіз орындап береді. Ойын орындарына осы мамандық иелері қолданатын заттар қойылуы тиіс, яғни, ойыншық түріндегі заттар. Ойында оқушылардың сөздік қоры толығыады, мінез-құлық мәдениеті ережелері қалыптасады.

Зерттеуші Т.Л. Денисова бастауыш сыныптарда еңбекке баулу сабақтарының әрбірінде мамандыққа бағдарлайтын белгілі бір мәліметтері беріліп тұруы тиіс деген пікірде, яғни, балалар мамандықтар, өндірістік үдерістер, машиналар мен механизмдердің атаулары мен қандай мақсатта қолданылатыны жайында білім алып отыруы тиіс. Бұл мәліметтердің дұрыс болуы маңызды, ал ақпараттар көлемі осы жас шамасындағы бала қабылдай алатындай мөлшерде берілуі тиіс [10.39-б.].

Бастауыш сынып оқушыларымен мамандыққа бағдарлау жұмысы кезінде теория барынша аз болуы шарт, оқу үдерісі теориялық ережелер практикалық сабақтар барысында меңгерілетіндей етіп ұйымдастырылуы қажет, бұл дегеніңіз оқушылар қызметтің әртүрлі саласында өз күшін тәжірибе жүзінде сынап көретіндей жасалауы тиіс.

Еңбек және мамандықтар әлемі жайында оқушылардың түсінігін дамыту мақсатында еңбекке баулу сабақтарында әртүрлі шығармашылық тапсырмалар қолданылуы мүмкін. Мысалы, қандай да бір мамандықты білдіретін сөздер, осы мамандықтың иесіне қажетті қабілеттерді, қасиеттерді сипаттайтын бірнеше сын есім айту, таңдау:

- жүргізуші - ұқыпты, жауапкершілікті, қырағы және т.б.
- дәрігер - мейірімді, қамқор, қарайымды;
- сатушы - сыпайы, сақ, есепке жүйрік және т.б.

Сонымен бірге, оқушылардың назарын сипатталып отырған мамандық иесіне мұндай қасиеттер не үшін қажет екендігіне аудару маңызды.

Кеңінен таралған мамандықтар еңбегінің қыр-сырымен тереңірек танысу үшін оқушыларға тапсырмалар беруге болады:

- Келесі сөздер қалай жасалған: телетелеграфшы, телешыны жасаушы, шыны балқытушы? Сөздердің түбірі мен жалғауларын ажыратыңдар.

Еңбекке баулу сабағында оқушылар «Мамандықтар мұхитына» сырттай саяхаттай алады. Мысалы, ойын арқылы саяхаттау кезінде «Сәби тілімен» сипаттаулар бойынша мамандықтармен танысады, «Сиқырлы сандық» ойынында оқушылар ондағы заттарды көрмей, сипау арқылы олардың қандай мамандықпен байланысы барын табады. Бастауыш сынып оқушыларына «Мектепте», «Дәрігердің қабылдауында» сияқты диалогтар өткізуге болады.

Бұл жерде суреттік әдістеменің орны маңызды, мұнда сабақтың басында 4-5 минут ішінде оқушыларға белгілі бір жұмысты атқаратын адамды қалай елестетіндерін суреттеу керек, ал сабақ соңында тапсырмалар өткізгеннен кейінгі қалыптасқан түсініктерін суреттеу керек.

Мамандыққа бағдарлайтын жұмыстардың ұтымды түрлерінің бірі балалардың өз ата-аналарының мамандықтарымен танысу болып келеді.

Бастауыш сынып оқушылары қатысатын қоғамдық-пайдалы еңбектер де олардың қызығушылықтарын қалыптастыруға маңызды әсер етеді. Бастауыш сынып оқушылары өздері істеген еңбек адамдарға қажет екенін көргенде әрі сезінгенде, одан рахат алады, қанаттанады.

Шығармашылық жұмыстар маңызды рөлге ие. Бұл «Біздің айналамыздағы еңбек», «Келешекте кім болғым келеді?» тақырыптарына және тағы басқа да мамандыққа бағдарлау экскурсияларынан кейінгі өзінің әсерлері жайында шығарма жазу болуы мүмкін. Шығармашылық тапсырмалар түрлерінің бірі оқушылардың шығармашылық жоба жасауы болып табылады.

Сонымен, кәсіби сәйкестіліктің алғышартын қалыптастыру бірінші сыныптан басталады, бұл кезде бастауыш мектепте мамандыққа бағдарлау жұмыстары шеңберінде жүзеге асатын үдерісті педагогикалық тұрғыдан қолдау бастауыш сынып оқушысына сұраққа жауап алуға көмектеседі, одан кейін ол тіпті оқиды, өз-өзін дұрыс бағалауы қалыптасады, болашағына оқушының көзқарасында тыныштық элементтері орнай бастайды, болашақта мамандық таңдауға қатысты өмірлік ұстанымдарын қалыптастыруға ықпал етеді.

ҚОРЫТЫНДЫ

Бірінші сыныпта адам пайдасына жарайтын жалпы еңбектің алғашқы ептілігі мен дағдылары, еңбек мәдениеті қалыптасады, адамдардың өндірістік қызметі, техника туралы білім кеңейеді, еңбек адамына деген құрмет бойына сіңеді, еңбектің адам өміріндегі мәніне түсінік беріледі. Қазіргі күні төменгі сынып оқушыларымен кәсіптік бағдар жұмысы шеңберінде кәсіптік сәйкестілікті қалыптастыру алғышарттарын

педагогикалық қолдаудың құралдары мен әдістерінің кең спектрі пайдаланылады. Жас шамасының ерекшелігіне қарай практикалық бағыттылыққа, ойын компоненттеріне және танымдық белсенділікті дамытуға маңыз беріледі, мұнда төменгі сынып оқушыларының жобалық қызметі көп мүмкіндіктерге ие.

Бастауыш мектепте кәсіптік бағдар жобаларының әдісін пайдалану: оқушылардың белсенді, дербес әрі бастамашыл ұстанымын қалыптастыруға; ЭОЭ (тұлғалық, реттегіштік, танымдық, коммуникативтік) қалыптастыруға және дамытуға ықпал етеді; оқушылардың танымдық қызығушылығын дамытуға бағытталған; оқудың өмірмен байланысы қағидасын жүзеге асырады. Осылайша, бастауыш мектептің өзінде оқушылар мамандықтар жайында түсінік қана алып қоймайды, сонымен қатар алғашқы дағдыны бойына сіңіреді, ал бұл кәсіптік сәйкестілік алғышарттарын қалыптастыруға оң әсер ететіні сөзсіз.

ПАЙДАЛАНЫЛҒАН ӘДЕБИЕТТЕР ТІЗІМІ

- 1 Андреева Г. М. К вопросу о кризисе идентичности в условиях социальных трансформаций / Г.М. Андреева // Психологические исследования: электрон. науч. журн. - 2011. - № 6(20). – 6 бет.
- 2 Джемс У. Психология в беседах с учителями / У. Джемс. - СПб.: Питер, 2012 - 160 бет.
- 3 Колесов, Д.В. Антиномии природы человека и психология различия. (К проблеме идентификации и идентичности, идентичности и толерантности) / Д.В. Колесов // Мир психологии. - 2004. - № 3. 10,11 бет
- 4 Новикова, Т.И. Проектные технологии на уроках и во внеурочной деятельности / Т.И. Новикова // Народное образование. - № 7. – 2000. – 151 бет.
- 5 Жигинас, Н. Этапы формирования профессиональной идентичности педагога / Н. Жигинас // Высшее образование в России. - 2007. - №8. – 93,95-бет.
- 6 Климов, Е.А. Психология профессионального самоопределения / Е.А. Климов. - Ростов н/Д.: Феникс, 2010. – 99 бет.
- 7 Кочетов, А.И. Основы трудового воспитания: кн. для учителя / А.И. Кочетов. - Мн. : Народ. асвета, 1989. – 101 бет.
- 8 Копытов, А.Д. Профессиональная ориентация и профессиональное образование: новый контекст научно-педагогической проблемы / А.Д. Копытов // Вестник ТомГУ. - 2016. - №12 (177). – 61-бет.
- 9 Кадеева, О. В., Профессиональное самоопределение младших школьников на примере игры «Мир профессий» / О.В. Кадеева, Е.Д. Лапина // Муниципальное образование: инновации и эксперимент. - 2012. - №5. 46 –бет.

10 Денисова Т.Л. Элементы профориентации на уроках трудового обучения в начальных классах / Т.Л. Денисова. - Новокузнецк: НГПИ, 2010. 39-бет.

«Проблема определения факторов, влиявших на политику Казахского ханства в XV-XVI вв.»⁶

А.А. Черепков

Павлодарский педагогический университет, г. Павлодар

Cherepkov-artem@bk.ru.

Аннотация. *Статья посвящена проблеме преемственности государственных традиций Казахского ханства. В работе показаны изменение политической составляющей Казахского ханства в период второй половины XV –XVI вв. В статье дан анализ изменения политики Казахского государства.*

Ключевые слова: *Казахское ханство, Керей и Жанибек, Политика Казахского ханства.*

Abstract. *The article is devoted to the problem of continuity of state traditions of the Kazakh Khanate. The paper shows the change in the political component of the Kazakh Khanate during the second half of the XV –XVI centuries. The article analyzes the changes in the policy of the Kazakh state.*

Keywords: *Kazakh Khanate, Kerey and Zhanibek, Policy of the Kazakh Khanate.*

В истории казахского народа XV-XVI столетий являются периодом исключительной важности. Именно в это время казахский народ, выходит на историческую арену под своим современным названием, завершается процесс формирования казахской народности и оформления казахской государственности. Этот период изучен совершенно недостаточно, так как основные источники написаны на восточных языках (персидский и тюркский литературные языки XV-XVII вв.), недоступных большинству исследователей.

Политические процессы протекавшие в XIV-XV вв. привели к образованию Казахского ханства, это этап завершения процесса формирования единого казахского этноса с его общим для всех родоплеменных групп языком, является схожими с антропологическими чертами и хозяйственно-культурным типом, сложение его этнической территории [1, с. 386].

Начиная исследования Казахского ханства можно отметить, что его история напрямую связано с Ханством Абу-л-Хайр. Абулхайр-хан

⁶ Научный руководитель: к. и. н., ассоциированный профессор ВШГН ППУ имени А.Х. Маргулана Н.Е. Кузембаев.

упоминается в историческом отрывке в сочинении «Тарих-и Рашиди» Мухаммада Хайдара говорится об Абулхайр-хане, и его правлении, от которого страдала ветвь аристократии Джучидов. Султаны Кирей и Джанибек в знак протеста откочевали от Узбекского ханства с 200.тыс армией и поселились возле Могулистана [2, с. 135].

Произошло это из-за внутренней политики Абу-л-хайр- хана, которая была полна противоречий. Став у власти при поддержке кочевой знати, хан стал проводить политику централизации власти, концентрации ее только в руках хана и, соответственно, ограничения привилегий той же кочевой знати. Современники свидетельствовали, что причина, беспорядка в государстве Абу-л-хайра коренилась в том, что управления государством не соответствовало прошлым порядкам. Все это не могло не вызывать появления оппозиции в лице влиятельных правителей родов и части султана. Оппозицию возглавляли внук Жанибек и Керей из некоторых близких родственников самого хана Абу-л-хайра. Это была та самая линия чингизидов, которые впоследствии образовали Казахское ханство. В 1457 году Абу-л-хайр потерпел поражение от джунгаров, результатом стало вторжение в пределы южных районов Казахстана. И заключение унижительного перемирия, что привело, к падению авторитета Абу-л-хайра [3, с. 22].

По нашему мнению, время откочевки Кирея и Джанибека совпало с политикой, который проводил Абу-л-Хайр-хан, тогда порядок, который устанавливал правитель, проводились жесткие меры по отношению к тем, кто, пользуясь временными трудностями его власти выступали с претензиями к формам его правления. Так как благополучие «ак-суйык» вместе с ханом основывалась на эксплуатирование простого народа платившие пошлыны.

К политическим причинам относится, прежде всего, неспособность политико-правовой системы, основанной на имперских традициях Улуг Улуса нормально осуществлять регулятивные функции в обществе. Экономические причины заключались, прежде всего, в падении значения Нижнего Поволжья как экономического центра Евразии. Постепенный рост увлажненности степной зоны в XIV-XV вв. приводит к медленному, но неуклонному оттоку кочевого населения из западных районов Улуг Улуса в восточные, на территорию современного Казахстана [1, с 387].

Экономические причины заключались, в падении значения территории Нижнего Поволжья как центра экономики материка Евразия. Многоступенчатый рост зоны степи в XIV-XV вв. приводит оттоку кочевого населения из западных районов Улуг Улуса в восточные районы, на территорию современного Казахстана. Также падает роль международной транзитной торговли. Это связана с тем что, Европа начинает осваивать морские торговые пути в Индию и Китай, в обход территории Улуса, Еще одной из причин является расцвет Османской империи которая, приводит к

падению роли Генуэзской республики являющегося основного экономического партнера Улуг Улуса [1, с. 387].

Образованию предпосылок в Казахском ханстве стал кризис системы правления государства Абу-л-Хайр, который произошел в 50-х годах XV века к росту оппозиции, как среди знати, так и среди масс населения. Поражение в войне с ойратами в 1457 году показало неспособность хана организовать эффективную защиту страны от внешней агрессии. Одним из следствий этого поражения стал мятеж султанов Кирея и Джанибека и их откочевка на территорию государства Могулистан на территорию - в район рек Шу и Козы - баши [4, с. 106].

Уход Кирей-султана и Джанибек-султана в пределы Моголистана был стратегическим отступлением, рассчитанным на последующий захват власти в Узбекском ханстве. Берег реки Чу отданный Кирею и Жаныбеку в личное пользование правителем Могулистана Есен-Бугой объяснялось тем, что Есен-Буга не имел возможности отразить стачки ойратов, также в лице Кирея и Джанибека и их воинов он видел защиту западных границ своих владений от притязаний своего брата Юнуса [5, с. 234-235].

После упадка Узбекского ханства появились попытки шайбанидов вернуть к власти старые города и получить большое количество казахских владений. Мухаммед Шайбани бежавший из Туркестанской провинции, начал собирать армию и попросил помощи у потомком Эмир Тимура. В 1470 г. старший сын Джанибека, Махмуд унаследовал Созак, а другой сын - Сауран. Здесь сын Джанибека столкнулся с войсками Мухаммеда Шайбани, потерпел поражение в последующем сражении и был вынужден отступить в Бухару. В 1472 году. Шайбани в союзе с Мусой Мирзой, правителем Мангытского-Юрта, получив военную поддержку от Тимуров и начал новую экспансию против Сырдарьи. Крепость Аркука пала, и стала основной опорой в борьбе за эти города. Первоначально успех сопровождали Мухаммед Шайбани и Муса. Муса даже обещал объявить Мухаммеда ханом всего Дешт-и-Кипчака. На помощь казахским войскам пришла большая армия под командованием султана Бурундука из Западной Джетысу сына Керей. В Каратау на перевале Сагун произошло объединение войска казахов и союзников. Войска Мусы и Мухаммеда Шайбани были разбиты [2, с. 148].

Таким образом, в 60-70. XV в. следы государства Абулхаира были уничтожены, и на политической карте Евразии появилось новое государство. Территорией которого стало Жетысу, Сырдарья и Сарысу вошли в территорию казахского ханства. Итогом в 1465-1466 годов в Западном Жетысу стало образование Казахского ханства. Ставкой которого стал Козыбасы. Керей стал первым ханом ханства, а после его смерти его место занял Жанибек. Таким образом, к концу XV в. долина Сырдарьи оказалась разделенной между тремя государствами - (Узбекским, Казахским и Могульским [6, с. 33].

Борьба за Присырдарьинское наследие.

Появление на карте мира нового государства вызвано действие ряда причин такие как: политические, экономические и этнические. К причинам политического характера, прежде всего, относится: не идеальность системы политики – право, государственного аппарата.

В 1469г кочевые племена Дешт-и-Кыпчака выходят на мировую арену политических отношений. Керей и Джанибека признают правителями кыпчакских племен Западного Казахстана. По нашему мнению, откочевка Кирея и Джанибека не только связана с развитием средневекового Казахстана и этническими особенностями. А еще является событийным отражением исторических этапов того времени. Что дало создание нового этапа в истории Казахстана [5, с. 40-41].

Опираясь на присырдарьинские города, Бурундук хану удалось объединить кочевые роды Жетысу, Центрального и Западного Казахстана. Конец XV-начало XVI вв. - время возвышения Казахского ханства, связанное с именем султана, а в последствии хана Касыма (1511-1518). Еще при господстве Бурундук хана вся полнота власти в Казахском ханстве находилась в руках Касыма. Между Бурундуком и Касымом шла острая борьба за власть, которая завершилась к началу второго десятилетия XVI в. победой Касыма. В 1511 г. Бурундук, лишенный авторитета, был изгнан и полновластным ханом стал Касым. С этого времени верховная власть надолго перешла к потомкам Жанибек хана. Первое десятилетие XVI в. было временем ожесточенной борьбы с Мухаммедом Шайбани, ставшим правителем Мавераннахра. В 1513 г. казахские войска подошли к Сайраму. Правитель города Катабек перешел на сторону Касыма и сдал ему город без боя. Так, за казахами были окончательно закреплены присырдарьинские города. В июне 1519 г. основные силы мангытов были разбиты под Хаджи-Тарханом и западной границей Казахского ханства стал Едиль. Основные районы Могулистана - Жетысу и Притяньшанье были уже давно для них потеряны, так как входили в состав Казахского ханства. Могульские ханы фактически имели власть только в Юго-Западном Могулистане и постоянно искали союза с казахским ханом [6, с. 110].

Таким образом, во втором десятилетии XVI в. Касым хан окончательно утвердился, распространив свое господство над обширными степными пространствами казахской территории. На юге границы ханства выходили на правобережье Сырдарьи, до северо-западе достигали низовьев Едиля [4, с. 111].

В XVI века в период правления хана Касыма был принят кодекс законов, известный под названием «Касым-ханның қасқа жолы» («Светлый путь Касым-хана»). В него были включены пять основных разделов под следующими наименованиями: Имущественный закон, Уголовный закон, Военный закон, Посольский обычай, Закон общности [3, с. 43].

После смерти Касым хана среди казахских султанов началась ожесточенная борьба за власть, приведшая к образованию нескольких конкурирующих ханств. Важным событием этого периода стало заключение

Хакк-Назар-ханом в 1579 г. в районе Таласа «клятвенного союза» с Шибанидом Абдаллах-ханом II. Союз был взаимовыгодным для обеих сторон. Хакк-Назар стремился ослабить связи Шибанидов и Чагатаидов. У Абдаллаха был свой интерес. Хотя главой государства Шибанидов считался в эти годы Искандер-хан, фактическим правителем был его сын Абдаллах. Однако у него власть оспаривали другие Шибаниды. Согласно договору, казахские и узбекские правители обязались оказывать друг другу поддержку. Придя к власти, Хак-Назар начал активную деятельность по объединению казахских родов. Началом активных политических действий в Казахском ханстве стали в. начались междоусобицы среди мангытских приемников на власть, происходившие в 50-х годах XVI в [4, с. 72].

Пользуясь этим, Хак-Назар начал проводить самостоятельную политику и очень быстро восстановил былое могущество Казахского ханства. В итоге большая группа ногайских родов откололась от юрта и приняла казахское подданство. Тем самым Хан-Назар становился правителем не только казахов, но и ногайцев, что дало уверенность народа.

В связи с постоянными военными действиями, к концу 70-х гг. под властью Хак-Назара осталась лишь западная часть Жетысу. Непokoйными были и южные границы Казахского ханства. В течение трех лет (1555-1558 гг.) казахские отряды теснили ташкентского правителя Наурыз-Ахмета. Вынужденный вести войну одновременно на три фронта. Хак-Назар заключает в 70-х союз с бухарским ханом Абдаллахом II. В 1579 г. Хак-Назару удалось присоединить к Казахскому ханству округа Туркестана и Саурана. Ему удалось объединить распавшееся после смерти Касыма [7, с. 243].

Казахское ханство в конце XVI века. После смерти Хак-Назара на съезде родовой знати было решено избрать ханом Шыгай султана. Но фактически власть в ханстве находилась в руках сына Шыгая Тауекеля, и именно он повел решительную борьбу с ташкентским правителем, которая увенчалась полной победой казахов. В июне 1582 г. Тауекель вместе с бухарцами разбил войско ташкентцев около г. Яссы (Туркестан). В 1583 г. он порвал отношения с правителем Бухары и вернулся в Дешт-и-Кыпчак. Главной целью своей внешней политики Тауекель ставил закрепление за ханством южных городов. Перед Тауекель ханом стояли такие важные внешнеполитические задачи, как борьба с шибанидами - Абдаллахом, правителем Бухарского ханства. В не простых политических условиях хан Тауекель стал искать союзников. Посол Тауекель хана встречается с русским царем Борисом Годуновым, с которым ведет переговоры о совместной борьбе против Бухары. Уже в 1598 году, воспользовавшись раздорами в Бухарском ханстве, Тауекель предпринял грандиозный поход в Среднюю Азию, в ходе которого разбил войско узбеков. Так в этом же году завершается длительная борьба за сырдарьинские города. Предприняв новый поход в Среднюю Азию, Тауекель хан занял город Ташкент, но в одной из битв был тяжело ранен под Бухарой и вскоре погиб. Его преемник Есим хан

заклучил с Бухарой мир. Самарканд был возвращен бухарским эмирам, а Ташкент, Сайрам и Андижан вошли в состав Казахского ханства [8, с. 172].

Таким образом, в период с XV-XVI в. на территории Дешт-и-Кыпчака сформировалось и начало развиваться суверенное государство. Сформировалась оно путем протеста чингизидов приближенных к хану Абул-Хайру. С изначальной территорией Могулистана междуречья, Чу и Таласа, шел процесс расширения территорий и сфер влияния Казахских правителей. Данный период показал нам, что политическое влияние государства на международной арене подкрепляется сильным правителем, к которым можно отнести: Кирея, Жанибека, Касыма, Хакназара, Тауекеля, именно они вели сильную и верную политику по развитию казахского народа. В связи с грамотной политикой каждого из них, влияние Казахского ханства на регион Евразии стало расти.

Каждый из ханов Казахского ханства для развития своей страны сделал большой вклад в развитие страны. Касым хан подчинил мангытов тем самым расширив территорию ханства на запад, создал свод законов и сделал все чтобы численность подданных увеличилось до 1 млн. человек. Хак-Назар хан подчинил территорию Мангытского Юрта к ханству, тем самым он увеличил влияние Казахского ханства в регионе. Тауекель хан отстаивал интересы государства от притязаний Бухарского ханства, и развивает политические отношения с Россией, для создания взаимовыгодных отношений между государствами. Создание и развитие Казахского ханства в период с второй половины XV-XVI в. стали фундаментом для продолжения расширения политической силы и международных соглашений Казахского ханства в будущем.

Литература

1 История казахской государственности (древность и средневековье. – А.: «Адамдар», 2007. - 416 с.

2 Акишев К.А. Древние и средневековые государства на территории Казахстана (этюды исследования). - Отв. ред. М.К. Хабдуллина. – А.: 2013. – 192 с.

3 Сарсембаев М.А. Казахское ханство как Суверенное государство Средневековой эпохи – Астана: ГУ Институт законодательства Республики Казахстан, 2015. - 342 с.

4 Абусейтова М.Х. Казахское ханство во второй половине XVI века. – А.-А.: Наука, 1985. - 104 с.

5 Кузембайулы А., Абиль Е. История Казахстана: Учебник для вузов. 8-е изд. перераб. и доп. - Костанай: 2006. - 350 с.

6 Пищулина К.А. Очерки истории Казахского ханства. Сборник статей. – А.: Ин-т истории и этнологии им. Ч.Ч. Валиханова, 2016. - 350 с.

7 Материалы по истории казахских ханств XV – XVIII вв. (Извлечения из персидских и тюркских сочинений). / Составители: С.К. Ибрагимов, Н.Н. Мингулов, К.А. Пищулина, В.П. Юдин. А.-А.: Наука КазССР, 1969. - 652 с.

- 9 Артыкбаев Ж.О. История Казахстана: Учебник для студентов вузов. - Алматы: Казак, 2006. - 312 с.

Система работы с мультипликационным фильмом на занятиях по РКИ

Чжоу Фэн

магистрантка 2 курса Abai University, Казахстан, Алматы

Аннотация. В настоящем исследовании анализируется потенциал мультфильмов на занятиях по РКИ. Проблема использования видеоматериалов в преподавании РКИ рассматривается в трудах ученых, исследуется передовой опыт применения мультфильмов в учебном процессе. Акцентируется внимание на критериях отбора мультфильмов в соответствии с целями и уровнем обучения. Предлагаются фрагменты занятий, упражнения, описываются виды деятельности в работе с мультфильмами на занятиях по РКИ.

Ключевые слова: мультфильмы, РКИ, аутентичные тексты, упражнения, критерии отбора.

Аңдатпа. Осы зерттеуде орыс тілі шет тілі ретінде сабақтарында мультфильмдердің әлеуеті талданады. ҚР оқытуда бейнематериалдарды пайдалану мәселесі ғалымдардың еңбектерінде қарастырылады, оқу процесінде мультфильмдерді қолданудың озық тәжірибесі зерттеледі. Оқу мақсаттары мен деңгейіне сәйкес мультфильмдерді іріктеу критерийлеріне назар аударылады. Сабақтардың үзінділері, жаттығулар ұсынылады, орыс тілі шет тілі ретінде сабақтарында мультфильмдермен жұмыс істеу түрлері сипатталады.

Түйінді сөздер: мультфильмдер, орыс тілі шет тілі ретінде, шынайы мәтіндер, жаттығулар, іріктеу критерийлері.

Abstract. This study analyzes the potential of cartoons in RCT classes. The problem of using video materials in teaching RCT is considered in the works of scientists, the advanced experience of using cartoons in the educational process is investigated. Attention is focused on the criteria for selecting cartoons in accordance with the goals and level of training. Fragments of classes, exercises are offered, types of activities in working with cartoons in RCT classes are described.

Keywords: cartoons, RFL, authentic texts, exercises, selection criteria.

Цифровизация всех сфер современного общества, в том числе и сферы образования, требует перехода на новую образовательную траекторию. Цифровые возможности и инструменты позволяют расширить репертуар методов и средств обучения РКИ. В этой связи благодатным материалом

становятся аудиовизуальные средства, используемые в процессе преподавания русского языка как иностранного.

Проблема использования, критерии отбора, дифференциация заданий по видеоматериалам на занятиях по РКИ становится предметом обсуждения многих ученых и методистов.

Так, Д.Д. Дмитриева в своем исследовании полагает, что «мультфильмы обладают лингвострановедческим, познавательным, обучающим, а также воспитательным потенциалом и могут найти эффективное применение в процессе преподавания иностранных языков и РКИ» [1, с. 62]. Ученый рассматривает методы и приемы работы с видео на занятиях, отмечая, что различные жанры могут требовать определенных упражнений.

М.А. Ефремова акцентирует внимание на «формировании навыков социолингвистической и коммуникативной компетенции» как результате использования мультфильмов на занятиях по РКИ [2, с. 25]. Исследователь полагает, что при выборе видео материала следует учитывать принцип аутентичности. В таком случае работа с видео материалом будет способствовать «наращиванию словарного запаса, совершенствованию грамматических навыков» и пр. [2, с. 26].

С.А. Мирзоева в исследовании влияния мультимедийных средств на формирование коммуникативных компетенций, вводит понятие «мульти-modalности», определяя ее как свойство текста, при котором он обладает высокой «семантической поликодовостью» [3, с. 37]. Такие тексты обладают большим обучающим потенциалом и разнообразностью полиmodalных текстов, по мнению исследователя, могут быть мультфильмы.

М.Ю. Родина в своем практическом исследовании затрагивает проблему дистанционного обучения и роль в этом процессе видео материалов. Исследователь полагает и доказывает, что «применение видеотехнологии облегчает восприятие учебного материала и способствует достижению образовательных целей» [4, с. 129]. Ученый последовательно доказывает преимущества использования видео как источника информации в период дистанционного обучения.

Критериям отбора и жанровой классификации видеоматериалов на занятиях по РКИ посвящено исследование Л.Б. Волковой [5]. В своем исследовании автор предлагает, ссылаясь на опыт преподавания РКИ и изучение работ по методике, «наиболее употребительные в обучении русскому языку иностранных учащихся видео жанры» [5, с. 108]. Кроме того, в статье дается «многомерная классификация» видео жанров на основе некоторых типологических признаков.

Автор выделяет следующие виды: 1) *аутентичные*, которые в свою очередь делятся на художественные, документальные и мультипликационные, и 2) *неаутентичные* (созданные специально для определенного уровня владения языком).

Д.В. Халявина рассматривает применение видеоматериалов в аспекте формирования коммуникативной компетенции на занятиях по РКИ. В статье предлагаются этапы работы с видеоматериалом, виды заданий, основы эффективности применения видеоматериалов на занятиях по РКИ, а также «их роль в формировании навыков и умений по всем видам речевой деятельности» [6, с. 311].

В своей статье мы опираемся также на опыт ученых-исследователей, методистов в области преподавания РКИ Барулиной Л. Б., Новичковой М. Н. [7], Булгаковой С. А. [8], Шершнёвой И. Л. [9], Усмановой О. Р. [10].

Таким образом, анализ исследований, посвященных проблеме отбора, использования видеоматериалов и, в частности, мультфильмов, позволяет описать теоретико-методологическую базу работы с ними.

На этапе отбора видеоматериалов для использования на занятиях по РКИ следует учитывать принцип аутентичности. Аутентичными называются тексты, написанные носителями языка для носителей языка. В этой связи мультфильмы становятся отличным материалом, выдерживающим этот принцип. Еще одним условием, при котором работа с мультфильмами позволяет развивать коммуникативные навыки, становится небольшой объем, понятная несложная лексика, наличие сюжета.

В мультфильме используется лексика различных уровней, языковые средства, монологи и диалоги, формулы речевого этикета, эмоциональный фон, который создает благоприятную обстановку для успешного восприятия информации и формирования коммуникативных навыков. Не менее важным фактором в использовании мультфильмов на начальном этапе изучения РКИ становится их лингвокультурная ценность. Мультфильмы знакомят иностранных обучающихся с обычаями и традициями, особенностями этикета, нормами поведения носителей языка.

Использование мультфильмов на занятиях по РКИ может преследовать несколько целей:

1. Развитие навыков аудирования и говорения.
2. Формирование и развитие грамматических навыков, отработки некоторых грамматических правил, норм русского языка.
3. Формирование лингвострановедческой компетенции, реализация лингвокультурной ценности мультфильмов – знакомство с нормами этикета и поведения, речевыми формулами, обычаями и традициями.
4. Создание атмосферы на занятии, благоприятного и доверительного фона.

Являясь рецептивным видом деятельности человека, аудирование становится наиболее сложным видом учебной деятельности в рамках изучения РКИ. в особенности на начальном этапе обучения. В освоение навыком аудирования входят освоение беглостью речи, преодоление акцента, учет тембра, отбор лексического материала согласно коммуникативной ситуации. Весь этот репертуар может значительно затруднить понимание аутентичного видеотекста.

В этой связи мультфильм становится выходом из предполагаемых трудностей:

✓ Во-первых, аутентичный текст достаточно прост в плане лексики и синтаксиса и сопровождается визуальным рядом.

✓ Во-вторых, существует возможность сделать паузу, перемотать видео назад, остановиться на моменте, который был не понят.

Отбор мультфильмов на начальном этапе обучения (А1-А2) должен учитывать следующие факторы:

1) короткие мультфильмы, с понятным сюжетом, с общеупотребительной лексикой;

2) мультфильмы с не быстрым темпом речи, с хорошим звучанием (без посторонних шумов и помех);

3) мультфильмы, лексика и синтаксис которых соответствует уровню владения языком;

4) мультфильмы с понятной экстралингвистической ситуацией.

Рассмотрим варианты видов учебной деятельности на занятиях РКИ по работе с мультфильмом. В соответствии с целью использования видеоматериалов – развитие аудирования и говорения, развитие грамматических навыков, развитие лингвокультурологической компетенции – возможны следующие виды учебной деятельности:

- прогноз содержания мультфильма при просмотре кадров, ответы на вопросы о персонажах, кто они, какие они, что делают и т.д.;

- ответы на вопросы по содержанию после просмотра мультфильма;

- инсценирование ключевых диалогов из мультфильма с соблюдением интонации, тембра и темпа речи персонажей;

- озвучивание мультфильма;

- создание продолжения сюжета, вариантов концовки;

- пересказ сюжета от лица каждого персонажа с соблюдением интонации, тембра и темпа;

- создание рисунков или комиксов по мотивам мультфильма;

- расположение эпизодов по заранее подготовленным скриншотам;

Представим фрагменты методической разработки занятия по РКИ с применением мультфильма.

Один из мультфильмов, который может быть использован на начальном этапе обучения, — «Крошка Енот» (режиссер О. Чуркин, автор сценария М. Долотцева) [11]. Выбор этого мультипликационного фильма обусловлен несколькими факторами: 1) сюжет сказки прост и доступен для понимания, 2) в мультфильме небольшое количество героев, 3) он содержит небольшой текстовый материал, 4) большинство фраз, которые произносят герои, синтаксически несложные, однако эмоционально окрашены и характеризуются различными интонационными моделями.

Предпросмотровые упражнения.

Упражнение 1 (в письменной форме). Используйте словарь, чтобы установить значение следующих слов: енот, осока, пруд, неприятность, улитка, кузнечик.

Упражнение 2. Определите, от каких слов образованы длинные хвосты прилагательных? Приведите 2-3 примера сложных слов, содержащих первую часть этого прилагательного.

Упражнение 3. Подберите однокоренное слово, например, друг. Обзор предыдущей словарной работы направлен на устранение возможных трудностей со словарным запасом. Рекомендуется вводить только ключевые слова. Учителям следует обратить внимание учащихся на тот факт, что в мультфильмах используется разговорная лексика, и попытаться понять значение разговорной лексики и выражений из контекста или интонации, мимики и жестов.

Послепросмотровые упражнения.

1. Практикуйте фиксированный словарный запас.

Упражнение 1. Как вы понимаете следующие слова и выражения: треснуть, скорчить гримасу, скрипка, плакать от дождя, поделиться улыбкой?

Упражнение 2 (проводится в письменной форме, группу можно разделить на 3 команды). Из предложенных слов выберите те, которые характеризуют А) детеныша енота, б) его мать, В) обезьяну: маленький, умный, трусливый, заботливый, независимый, добрый, глупый, храбрый, сообразительный, отважный, нежный, недружелюбный, дружелюбный, отзывчивый, ласковый.

Упражнение 3 (в письменной форме). Слова из Универсального периодического обзора. № 2, составьте антонимы. Если в упражнении нет антонимов к каким-либо словам, пожалуйста, выберите сами.

2. Упражнения на понимание содержания.

Упражнение 1. Соответствуют ли данные высказывания содержанию мультфильма?

1. У Обезьянки был День рождения.

2. Крошка Енот отправился за осокой в лес.

3. По пути Крошка Енот встретил Обезьянку.

4. Обезьянка посоветовала улыбнуться тому, кто в пруду.

Практикуйте развитие монологической речи и развитие грамматических навыков.

Упражнение 1 (которое может быть выполнено устно или письменно) описывает одного из персонажей мультфильма.

Упражнение 2 (с прикрепленными слайдами). Посмотрите на фотографии улыбающихся людей. Как бы вы назвали эти улыбки? Выберите правильное определение: добрый, загадочный, довольный, счастливый, сдержанный, открытый.

Упражнение 3 (можно выполнять устно или письменно в блокноте / на доске). Какие еще существительные можно сочетать с прилагательными в предыдущем упражнении? Придумывайте фразы.

Упражнение 4 (выполняется с записями на доске). Найдите проблемные слова в тексте и используйте их, чтобы сформировать проблему в тексте для чтения.

Выводы. Таким образом, можно констатировать тот факт, что использование мультфильмов на занятиях по РКИ расширяет репертуар методов и приемов работы с языковым материалом, с развитием навыков аудирования, культурологических и коммуникативных навыков. За счет применения мультипликационных фильмов происходит расширение возможностей для применения всех коммуникативных навыков. Все это в совокупности способствует интенсификации учебного процесса, активизирует познавательную деятельность и повышает мотивацию учащихся к изучению русского языка как иностранного.

Список использованной литературы

1. Дмитриева Д. Д. Использование произведений искусства в процессе обучения иностранных студентов русскому языку //Балтийский гуманитарный журнал. – 2020. – Т. 9. – №. 4 (33). – С. 62-64.

2. Ефремова М., Королева И. А. Мультфильмы на уроках РКИ как средство формирования иноязычной социокультурной и коммуникативной компетенции //Известия Волгоградского государственного педагогического университета. – 2020. – №. 8 (151). – С. 25-29.

3. Мирзоева С. А. Мультимедийные технологии в дистанционном обучении РКИ: проблемы и перспективы //Colloquium-journal. – Голопристанський міськрайонний центр зайнятості= Голопристанский районный центр занятости, 2019. – №. 14-4 (38). – С. 227.

4. Родина М. Ю. Преимущества использования видеоматериалов в процессе дистанционного обучения русскому языку как иностранному //РУССКИЙ ЯЗЫК В ЦИФРОВОМ ПРОСТРАНСТВЕ В ЭПОХУ ПАНДЕМИИ. – 2021. – С. 129.

5. Волкова Л. Б. Видеоматериалы в обучении РКИ: классификация и критерии отбора //Актуальные вопросы теории и практики преподавания русского языка как иностранного. – 2021. – С. 107-111.

6. Халявина Д. В. Развитие коммуникативной компетенции на уроках РКИ посредством видеофильмов //Русский язык в иностранной аудитории: теория и практика преподавания. – 2017. – С. 310-314.

7. Барулина Л. Б., Новичкова М. Н. Учебный потенциал видеоматериалов на уроках русского языка как иностранного //Образование-лингвистика-коммуникация: современные тенденции и перспективы развития. – 2020. – С. 19-23.

8. Булгакова С. А. Работа с мультфильмом на уроке РКИ //Слово. Предложение. Текст: анализ языковой культуры. – 2015. – №. 8. – С. 13-18.

9. Шершнёва И. Л. Детская литература и мультфильмы на уроках РКИ (на примере мультфильма «Бобик в гостях у Барбоса» по сказке Н.

Носова) //Проблемы преподавания филологических дисциплин иностранным учащимся. – 2020. – С. 288-293.

10. Усманова О. Р. Работа с прецедентными текстами из мультфильмов на занятиях по РКИ //Молодежь XXI века: образование, наука, инновации. – 2020. – С. 110-112.

11. Крошка Енот. Режиссер О. Чуркин, автор сценария М. Долотцева
URL: <https://www.youtube.com/watch?v=q0dP8Nq4tw4&t=401s>.

Some aspects of studying the events of 1917 in the Pavlodar irtysh area

A.M. Syzdykova, PPU

Бұл жұмыста 1917 жылғы тарихты зерттеу мәселесі бойынша ғылыми әдебиеттерге талдау жасалған. Тақырыпты зерттеудің әртүрлі тұжырымдамалары мен тәсілдері айқындалып, зерттеудің пікірталас тудыратын аспектілері нақтыланады.

Алаш, революция, саяси партиялар және қозғалыстар, жергілікті өзін-өзі басқару, земство, өлкетану

В данной работе осуществлен анализ научной литературы по проблеме изучения истории 1917 года. Выявлены различные концепции, подходы в изучении темы и уточнены дискуссионные аспекты исследования.

Алаш, революция, политические партии и движения, местное самоуправление, земство, краеведение.

This paper analyzes the scientific literature on the problem of studying the history of 1917. Various concepts and approaches to the study of the topic are identified and debatable aspects of the study are clarified.

Alash, revolution, political parties and movements, local self-government, zemstvo, local history.

Studying the motherland allows to understand history through concrete real life, to perceive «Туған жер» as a part of something vital, to see historical reality in the land's destiny, to comprehend historical process through analyze of lives and activities of specific people. Studying and comprehension of local historical and cultural facts created by polyethnic community forms historical memory and sense of cultural tolerance in young people as well as their civic consciousness and patriotism.

As a result, of the February revolution in 1917 tsarism was dethroned in Russia, tsar's system was crushed and people from colonial lands had a hope for creating democratic system of governance as well as for creation of national autonomy. 1917 was the year when social, economical and political changes,

reevaluation of spiritual values occurred, when huge groups of people with different political, social interests appeared, when leaders of different public ideas called for realization of their program.

The success of various political forces depended on the proposed methods for resolving issues of war and peace, land relations, autonomy, and the fight against hunger and devastation. In this situation, the leaders of Alash, knowing about the problems of Kazakhstan society, proposed their solutions, trying to induce national self-awareness, published their speeches in newspapers and magazines. They managed to form a party of like-minded people, create popular authorities, establish contacts with the Muslim movement and other democratic forces.

At that time the old colonial governance, self-governments (zemstva) continued to exist and new ones were actively formed (committees of the Soviets, etc.). According to the Semipalatinsk newspaper «Volya naroda», 34 different associations arose in Pavlodar district: socio-political, cultural, educational, professional and other organizations and circles. The difficulties that local authorities encountered were characteristic of the Russian Empire, but at the same time had regional characteristics.

Modern historiography has numerous studies of various aspects of 1917 history. For a long time, the history of revolutions, civil war and other events of the twentieth century was studied and presented unilateral, from the standpoint of Marxist-Leninist philosophy. For example, relying on the research of N. E. Gredt, we can imagine how the approaches to the study of the history of the intelligentsia changed, where it was seen as: 1. some solid, monolithic, hostile mass to the new Soviet system; 2. "servant of the bourgeoisie" and counter-revolutionary power; 3. the intelligentsia was involved in the construction of a socialist society and in the course of this was re-educated [1]. On the attitude of the intelligentsia towards revolutionary changes from February to October 1917 and on the socio-psychological state and mood of the masses, O.N. Znamensky wrote in his monograph [2].

At the end of the XX century, works on non-Bolshevik movements appeared in Russian and Kazakhstan historiography. Researchers raised various issues related to their activities, tried to determine their role and significance in the historical events of the early XX century. For example, H.M. Astrakhan noted the crisis of menshevism as this party had no influence among the working class who they represented. But this applied to many political forces, since most people, seeing no improvement in life, became disillusioned with the revolution and parties by the fall of 1917, A. Tyukova said. In her dissertation research, she analyzed the elections to local self-government organizations and the Constituent Assembly in the region, made a generalization of the experience of propaganda work of political forces at the local level in Russia. The influence of political parties on revolutionary organizations and local zemstvo was examined by G.A. Gerasimenko [4].

Many domestic scholars believe that the actions of the Alashorda became more organized after the February bourgeois-democratic revolution. D.A. Amanzholova in his study "Alash Party: History and Historiography" considers the history of the Alash movement from the beginning of its formation to the events of 1917 [5]. Based on a comparison of historical documents with the materials of the pre-revolutionary and post-revolutionary press, previous historiographical views, an assessment of the Alash movement and the activities of its leaders was given. The work analyzes the first stages of the formation of the Alash movement, the participation of the national intelligentsia in the uprising of 1916 and the ways of forming the movement in 1917 as a national party of Alash. The author showed that the national intelligentsia chose the liberal democratic path for the development of the people, adhered to the ideas of change and reform without force and weapons. It is impossible not to mention another interesting work by D.A. Amanzholova "Kazakh autonomy and Russia. The history of the Alash movement" [6]. It presents one of the difficult periods of our history - the establishment of Soviet power and civil war, the author examines the position and actions of Alash, sheds light on many issues, such as the relationship of the Alashorda with the Siberian government of Kolchak, the Bashkir autonomy and so on.

The famous historian K.V. Nurpeisov in his work "Alash ham Alashorda" covers the socio-political situation in Kazakhstan after the February Revolution, the formation of the Alash party and the relationship of Alashorda with the Soviet government [7]. The author believes that Alash leaders were able to form their own doctrine of the development of the nation. We consider it a significant achievement, the author's view on the status of the Alash party as a political party of the intelligentsia.

M. Koigeldiev in his monograph "Alash Movement" considers this movement in the context of the national liberation struggle of the people of the East [8]. Among many issues - the formation of the political views of Alash leaders, their attitude to the events of the First World War and the national liberation movement of 1916 in Kazakhstan, the organization of participation of Kazakhs in the elections to the State Duma - the author paid attention to studying the materials of the Kazakh newspaper and concluded that they were aimed at increasing the self-awareness of the people and did not openly call for a struggle against the tsarist government.

In recent years, the number of studies on the life and activities of Alash representatives continues to grow. Among them, the work of G. Akhmedova "Alash Alash bolganda" [9]; monographs by M. Kul-Muhammed "Akpaev. Patriot. Politician. Jurist. Political and legal views of J. Akpayev" and "Alash representatives political social evolution" [10]; work of S. Ozbekuly "Arystary Alashtyk" [11]; monograph M.Kh. Asylbekova, E. Seitova "Alikhan Bukeikhan - a public politician and scientist" [12]; a joint study of B. Togysbaev and A. Suzhikov "Historical representatives" [13]; monograph L.M. Khasanaeva "Kazakh memeklettigin zhangyrtu yshin kyres: tyrlı kozkarastar men sayashi kozgalystar

tarikhytan (XX gasyrdyn algashgy shiregi)” [14]; dissertation research Kumganbaeva Zh. “Ult ziyaly kauymy okilderinin autonomy memleket tauelsizdigi zholyndagy kyzmeti men is areketi (1917-1939 y.)” [15] and others.

Despite numerous studies on the revolutionary events of the early XX century, historiography sparingly covers the events of 1917 at the local regional level. The local historian M. Terenik wrote about the revolutionary events in the Pavlodar Priirtyshya region, however, the activities of Alash and the attitude of the Kazakhs to the events of 1917 remained outside her research interest.

Much attention in regional studies is given to problems devoted to the Bolsheviks coming to power, their forms of agitation, and methods of mobilizing the masses. The participation of the masses in revolutionary events was covered in the framework of cooperation with the Bolsheviks. Among them are studies by S. Shevchenko [16], T. Insebaeva [17], K. Nurbaeva [18]. There are also separate articles relating to some aspects of the history of other political forces of 1917: A.L. Zakharenko “The ideas of regionalism on the pages of the Pavlodar press”, J. Zh. A. Kaliev “The role of the Kazakh intelligentsia in the Priirtyshya region in the history of Alash Orda” [19].

A brief review of the literature on this topic shows that historiography, covering many problems and questions, solved various research problems. In the presented Project, scientific novelty is that the middle Priirtyshya region of 1917 is presented as a cross-border region, which was influenced by both internal and external factors (multiconfessionality, multinationality, proximity of Russian borders). In addition, Pavlodar district in 1917 was part of the Semipalatinsk region, and the inhabitants of the region had close contacts with the population of Western Siberia. As a results we find many issues the examine and in-depth study of which is necessary in order to solve the urgent tasks of shaping national identity, civic responsibility, and democracy.

References

1. Gerdt N. Ye. Revolyutsionnyye sobytiya 1917 - nachala 1918 gg. v Rossii glazami intelligentsii: avtoref. diss. kandidata istoricheskikh nauk: - Moskva, 2005. [Elekt.resurs].// <http://www.dslib.net/istoria-otechestva>
2. Znamenskiy O.N. Intelligentsiya nakanune Velikogo Oktyabrya. – L., 1988
3. Tyukova A. V. Politicheskiye partii v revolyutsionnykh sobyitiyakh 1917 goda: mekhanizmy i formy vliyaniya na narodnyye massy v bor'be za vlast': na materialakh Vladimirovskoy, Yaroslavskoy i Kostromskoy guberniy: avtoref.diss.kandidata istoricheskikh nauk: -Moskva, 2008. [Elekt.resurs]. // dslib.net/istoria
4. Gerasimenko G.A. Zemskoye samoupravleniye v Rossii. M., 1990 – S162, On zhe, Pervyy akt narodovlastiya v Rossii: obshchestvenno ispolnitel'nyye komitety (1917god) - M., 1992.
5. Amanzholova D.A. Partiya «Alash»: istoriya i istoriografiya. – Semipalatinsk, 1993.6. Аманжолова Д.А. Казахский автономизм и Россия. История движения Алаш. – М., 1994.

7. Nurpeyisov K. Alash ham Aslashaorda. – Almaty: Atatek, 1995. – 256 b.
8. Koigeldiev M.K. Alash kozgalysy. – Almaty: Sanat, 1995. – 303 b.
9. Akhmedova G. Alash Alash bolganda. – Almaty, 1996.
10. Kul-Mukhamed M., Zh. Akpayev. Patriot. Politik. Pravoved. Politiko-Pravovye vzglyady Zh. Akpayeva – Almaty, 1995. – 240 c.; On je, Kul-Mukhamed M Alash kairatkerleri sayasi-aleumetik kozkarastarynyn evoluciyaci. – Almaty, 1998. – 360 b
11. Ozbekuly S. Arystari alashtyn: tarihi ocherkter. – Almaty: Zheti Zhargi, 1998. – 192 b.
12. Asylbekov M.H., Seitov E. Alikhan Bukeikhan – obshestvenno-politicheskii deyatel I ucheniy. – Almaty: Orkeniet, 2003. – 148 s.
13. Togysbayev B., Suzhikova A. Tarihi tulgular, - Almaty, «Almatykitap» baspasy, 2005. -368 b.
14. Khasanaeva L.M. Kazak memlekettigin jangyrtu ushin kures: turli rozkarastar men sayasi kozgalistar tarihyndan (XX gasyrdyn algashky shiregi). – Almaty, 2002. – 98 b.
15. Kumganbayev J. J. Ult ziyaly kauymy okilderinin avtonomiyaly memleket tauelsizdigi jolyndagi kyzmeti men is areketi (1917-1939 j.j.). Avtoref. diss. doktory filosofiya. – Almaty, 2014.
16. S. Shevchenko. Ocherki istorii Pavlodarskogo Priirtyshya. II tom. – Pavlodar: ECO, 2008.
17. Insebayeva T. Ocherki istorii Pavlodarskogo Priirtsh'ya. V 2-chastyakh. – Pavlodar: EKO, 2001.
18. Nurbayev K.ZH., Kadysova R.ZH. Istoriya Yertys-Bayantauskogo kraya (XVIII -30 –e gg. KHKH v.). – Pavlodar: EKO, 2008.
19. Kaliyeva ZH.A. Rol' kazakhskoy intelligentsii Priirtyysh'ya v istorii Alash Ordy // Vestnik SGU im. Shakarima, 2009. - № 4 [Elekt.resurs]/<https://library.psu.kz/index.php>

«Міржақып Дулатов – Алаш ардақтысы»

Қ. Ш. Әлдебеков

Павлодар педагогикалық университетің магистранты, Павлодар қ.

А. Е. Каримова

Павлодар педагогикалық университетің т.ғ.к, доцент, Павлодар қ.

Секция: Социальное и гуманитарное знание в современной парадигме научных исследований.

Андатпа. Мақалада Алаш қайраткерлері қатарында ойып тұрып алатын қазақ ағартушысы Міржақып Дулатовтың ұлт мүддесі жолындағы сіңірген еңбегі жайлы айтылған. Патша үкіметі мен Кеңес үкіметінің билігі кездерінде қарапайым халықтың көңіл-күйін білдіруші журналист-күрескер ретіндегі жолы туралы сөз қозғалады. Қазақ мемлекеттілігін қайта

жаңғырту мен нығайту мақсатында М.Дулатовтың қосқан үлесіне тереңірек тоқталып өтеміз. Алаш зиялысының маңызды туындыларының (мақалалар, кітаптар, жинақтар) ХХ ғ. басындағы қазақ елінің өмірінде алатын орнына, ерең тұлғаның қоғамдық-саяси қызметіне баға беруге әрекет жасалды.

Кілтті сөздер: мерзімді баспасөз, қазақ мемлекеттілігі, қозғалыс, партия, патша үкіметі, кеңес билігі.

Аннотация. В статье рассмотрены жизнь и деятельность казахского просветителя Миржақыпа Дулатова в интересах нации, который занимал лидирующие позиции в рядах деятелей Алаш. Представлены сведения о его пути как журналиста-борца, выразившего настроения простых людей в период царского правительства и Советской власти. Особый акцент обращен на вклад М. Дулатова в вопросах возрождения и укрепления казахской государственности, была предпринята попытка дать оценку общественно-политической деятельности на примере его произведений начала ХХ в.

Ключевые слова: периодическая печать, казахская государственность, движение, партия, царское правительство, советская власть.

Annotation. The article examines the life and work of the Kazakh educator Mirzhakyp Dulatov, who was a leader in the ranks of Alash figures in the interests of the nation. Information is given about his path as a journalist-fighter, expressing the sentiments of ordinary people during the tsarist rule and Soviet power. Special attention was paid to M. Dulatov's contribution to the revival and strengthening of the Kazakh statehood, an attempt was made to evaluate socio-political activity on the example of his works of the early twentieth century.

Keywords: periodical press, Kazakh statehood, movement, party, tsarist government, Soviet power.

Азаттық мүддесі жолындағы күреске халықты шақыру, ояту, еңсе көтерту ісіне Міржақып өз уақытының мүмкіндігіне қарай баспасөзді жақсы пайдалана білген. Ол «Қазақ» газетінде бас редактордың орынбасары, жауапты хатшы болды. «Айқап», «Серке», «Ақжол» және татар, орыс тіліндегі басылымдарға да жиі шығып тұрды. Әлбетте, бұл әйтеуір бірдеңе жазу емес, мақсатты түрдегі ой-пікір, елді ояту, саясатқа тарту мүддесіндегі саяси жұмыс болатын. Ол Алаштың табанды күрескері болды. Бірінші және екінші жалпықазақ съезінің ұйымдастыру жұмыстарына белсене араласып, Алаш партиясының бағдарламасын жазды.

Очерк, көсемсөз, мақала, кескіндеме, шағын әңгімелер арқылы Міржақып Дулатов қазақ журналшылығының, оның жанрларының да жетіліп, қалыптасуына үлес қосты. Зерттеушілер Міржақыптың «Қазақ, қырғыздың ататегі» атты мақаласын жоғары бағалайды. Бұл зерттеуде қазақ

тарихына қатысты өзге жұрттар жазбаларындағы XVIII-XIX ғасырлардағы ұшқары, дәйексіз болжамдарды сынап отырып, Д.Фердоусидің «Шахнамасындағы» қазақтар туралы мәліметтерге, қазақтар жайында X ғасырдағы Вамбери пікіріне сүйене отырып, қазақ атауының тарихы ежелгі дәуірлермен астасады деген пікірлерге тоқталады». [1, 211 б.]

«Алаш» ұлттық қозғалысының өркендеуіндегі маңызды оқиға ретінде 1913 ж. «Қазақ» газеті баспасөз органының құрылуы болып табылады. Оның жетекшісі А.Бөкейханов, редакторлары белгілі ақындар А.Байтұрсынов пен М.Дулатов болды. Өз алдына кең мәдени-ағартушылық міндеттер қоя отырып, редакция бағдарламалық мәлімдемеде өзекті мәселені атап өтті. – қазақтардың қалыптасып келе жатқан этнос ретіндегі тағдыры мен болашағы: «Өз тәуелсіздігімізді сақтау үшін бізге бар күшімізбен және қолдамызбен ағарту мен ортақ мәдениетке ұмтылу қажет; ол үшін біз бірінші кезекте ана тіліміздегі әдебиетті дамытуға міндеттіміз». [2, 19 б.]

Бұдан әрі айтылғандай, газет беттерінде ішкі және халықаралық өмір жаңалықтары, тарих, ағарту, мәдениет, көркем шығармалар және т.б. мәселелері бойынша мақалалар тұрақты түрде орналастырылды. жергілікті басқару және жерді үйлестіру проблемалары, әкімшіліктің өз билігін асыра пайдалануы, жұмысшылардың әлеуметтік құқықтарын қорғау, әйелдердің жағдайы, надандықты, қиғаш әдет-ғұрыптар мен дәстүрлерді, діни фанатизмді айыптау ерекше орын алды. 1914 жылы «Қазақтың» 3 мыңнан астам жазылушысы болды, оның ішінде Санкт-Петербург, Мәскеу, Түркия және Қытай. Таралымы 8 мың данаға жетті. Газеттің басылымы зиялы қауымның саяси және мәдени-ағартушылық қызметінің мүмкіндіктерін кеңейтті және сонымен бірге олардың ұлттық даму перспективалары туралы әртүрлі көзқарастары бар екенін растады, олардың одан әрі айқындалуына ықпал етті. [2, 19-20 б.]

О жылдары қазақ халқының қараңғылығы мен сауатсыздығы жалпылама сипатта болды: қарапайым қазақ жұртшылығы губернаторлар мен уез бастықтары түгіл қатардағы урядниктің алдында қорқып, олардың тарапынан зорлық-зомбылықтарға ұшырап, үнсіз көне берді. Орынсыз алым-салық, күш көрсету, парақорлық, бірін-біріне донос жасау қалыпты құбылысқа айналды. Қазақ әйелі күн деңгейінде болды. Қазақ шаруаларынан шұрайлы жерлер тартып алынып, қазақтардың өздері болса, шөлейт, шұрайсыз жерлерге қуылды. Патша үкіметі мектептер ашпай ғана қоймай, оларды халықтың өз қаражатына ашуына тыйым салды. Жергілікті тұрғындар медициналық көмектің не екенін де білмеді. Алым-салықтардың ауыртпалығы кедейлерге ауыр тиді. 5-10 шақты бас малды иемденген адам, бірнеше жүз бас малды иемденген адаммен бірдей мөлшерде салық төлеуге міндеттелді. [3, 6 б.]

Патша үкіметінің отаршылдық саясаты шарықтай берді. Міржақып Дулатов халқының осындай төмен жағдайын, күн-көріс деңгейінің өте төмен деңгейде екенін көріп, оған қолында бар мүмкіндіктерді барынша пайдалана отырып көмектесуді өзінің парызы деп есептеді. Ол кездері жазба әдебиеті

жоқтың қасы, ал уақытылы басылым деген мүлдем жоқ еді. Сол себепті де М.Дулатов баспасөз саласында тер төгуді ұйғарды. 1910 ж. алғаш рет баспаданан М.Дулатовтың «Оян, қазақ!» («Пробуждайся, казах!») атты өлеңдер жинағы брошюра түрінде басылып шықты. Қысқа уақыт аралығында ол екі рет басылымнан өтті. [3, 7 б.]

Бұл еңбекті белгілі әдебиет тарихын зерттеуші ғалым Ербол Тілешов: «Сөйтіп, Алаш қалам қайраткерлері қазақ әдебиетінің ұлт-азаттық идеяны мұра тұтқан ояну дәуірінің жаңа беттерін ашты. Бұл мазмұны жағынан да, бейнелеу мүмкіндіктері жағынан да, түрлік-жанрлық жағынан да жаңа әдеби дәуір деген атауға лайықты кезеңдік әдебиет болатын. Оны «Алаш әдебиеті» деп атай бастадық. Алаш әдебиетінің басы – Ахмет Байтұрсыновтың «Масасы» мен Міржақып Дулатовтың «Оян, қазақ!» жинақтарына енген, алғашқылары 1904-1905 жылдардан бастап жазылған жалынды жырлар», - деп қазақ әдебиетінің жаңа бір дәуірінің басы деп бағалайды. [4, 204-205 б.]

Дәл сол кездері М.Дулатов жазған «Бақытсыз Жамал» («Несчастная Жамал») атты повесть жарық көрді. Бұл кітаптар татарлық типографияларда басылды, себебі, қазақ зиялаларының өз типографиясы болмаған еді. Кітаптар барша қазақ қауымына тарап, өлеңдері жатталды. Бұдан кейін жергілікті жандарм басқармасына қалың бұқара арасынан «қазақтарға революциялық сарындағы әдебиет насихатталып жатыр» деген доностармен барғандар да табылды. Осы себепті, М.Дулатов 1911 ж. жазда тұтқындалып, патшаға тіл тигізді және билікке қарсы идеяларды таратты деген айыптармен Семей өлкелік соты шешімімен 1 жылға абақтыға қамалды. Абақтыда жалпы 2 жыл отырып шықты. Осылайша М.Дулатовтың есімі қазақ елі арасында танымалдалыққа ие болды. [3, 7 б.]

Абақтыдан шыққан кейін 1913 ж. басында Орынбор қаласына келеді. Бұл уақытта Орынборда қазақ жерінен Дала генерал-губернаторының үкімімен жер аударылған А.Байтұрсынов тұрып жатқан болатын. Ол «Қазақ» газеті басылымын ұйымдастырған екен. М.Дулатов сонда редакция секретарі ретінде жұмысқа орналасады. Газетте Ахмет Байтұрсынов пен Міржақып Дулатов қана күн демей, түн демей жұмыс жасады. Адресстарды М.Дулатов өз қолымен толтырды, көшірмешінің, материал өндеушінің, корректордың, фальсовщиктің, экспедитордың міндеттері оның мойнында болды. Газет таратушы агенттің қызметін де атқарды: газет басылымының алғашқы жылында Павлодар, Омск, Петропавлоск, Көкшетау, Атбасар, Ақмола, Түркістан, Шымкент, Әулие-Ата, Ташкент және басқа да қалаларды аралап өтті. «Қазақ» газеті патша үкіметімен қоса, қазақ халқының ішінде де дүшпандарға тап болды. Өйткені, газет бетіндегі материалдар паракорлыққа және қарапайым халықты қанауға құмар болыс басшыларымен, шенеуніктермен, тілмаштармен, атқамінер-байлармен ашықтан-ашық күрес жүргізді. Газет жұмысымен қатар, М.Дулатов А.Байтұрсыновпен бірге бастауыш мектептерге арналған оқулықтарды құрастыруға кіріседі. Олар құрастырған оқулықтар Кеңестік Қазақстанда да қазақ мектептерінде

қолданылды, ал кейбірлері совет билігі кезінде 10 шақты рет қайта басылып шықты. [3, 7-8 б.]

Осыншалықты танымал газеттегі еңбегі М.Дулатовтың есімін халық арасында одан әрі әйгілі ете түсті. Әшкерелеуші мақалалардың көбісін өзі жазған болатынмын.

1916 ж. 25 маусымда қазақтардан 19-43 жас аралығындағыларды тыл жұмыстарына жұмылдыру туралы патша жарлығы жарияланды. Қазақ халқының патша үкіметінің жазалау шаралары алдында шарасыздығын көре тұра, М.Дулатов басқа қазақ зиялылары секілді жұртшылықты сабырға шақырып, билікке қарсы шықпауға кеңес берді. Көтеріліс басталып кеткен жағдайда, екі жақтың күштері тең емес екендігін, қазақ даласы қанға булығынын, қазақтарды орны толмас қайғы-қасірет шалатынын қалың бұқараға ұқтыруға тырысты. Кейбіреулер қазақ ұлттық интеллегенциясы көтерілісті бастай алмады, патшалық билікпен санасып қана қоймай, онымен бірге әрекет етті деген және т.б. айыптарды жаудырды. М.Дулатовтың ойынша, сол кездегі орын алған жағдай мен қалыптасқан ахуалды жақсы білген адам бұлай айтпаушы еді. Шынтуайтында, А.Байтұрсынов, М.Дулатов, т.б. қазақ зиялылары еш дайындықсыз, ресурстарсыз үлкен көтерілісті бастауды жөн көрмеді. [3, 8 б.]

«Қазақ» газеті редакциясы тыл жұмыстарына жіберілген қазақтардың қажеттіліктеріне қызмет көрсетуді құп көрді. Бұл мақсатта барша қазақ интеллегенциясына өз еркімен фронтқа барып, реквизицияға ұшырағандарға қызмет көрсетуге үндеу жолданды. Интеллегенция бұны жөн көріп, көп ұзамай Минск қаласы маңында бірлестік ұйымдастырылды.

Міржақып Дулатов өз жолдастарымен бірге Уақытша үкіметтің жағында болды. Ресейдің алдағы уақыттағы тағдырын тек Учредительное собрание ғана шеше алатынына күмән келтірмеді. Учредительное собрание қазақ ұлтына өз тағдырын өзі анықтап, қазақ мемлекеттілігін қайта жаңғыртуға мүмкіндік беретіне нық сенімді болды. [3, 9 б.]

Қазан революциясына қарсы партиялар мен қозғалыстардың қатарында қазақ ұлттық интеллегенциясы негізін қалаған «Алаш» партиясы да тұрды. Міржақып та осы партияның мүшесі еді... М.Дулатов пен жалпы қазақ интеллегенциясының кеңес билігіне қарсы күресі қазақ ұлтының өзін-өзі анықтауы, қазақ мемлекеттілігінің жаңғыртылуы ұрандарымен жүргізілді. [3, 9 б.]

РСДРП(б) радикализмін басқа социалистердің байыпты позициясымен салыстыра отырып, Алаш бағдарламасының авторларының бірі М.Дулатов былай деп жазды: «Большевиктер бәрін бірден жойып, сындырғысы келеді, билікті өз қолдарына алып, бәрін өз түсінігі бойынша жасағысы келеді. Әрине, әлемде бай да, кедей де болмауы керек және бәрі тең болып, бейбіт, ынтымақтастықта өмір сүруі керек деген пікірдің жақсы жағы бар, бірақ та... ол үшін бірнеше ғасыр қажет». [2, 24-25 б.]

М.Дулатов Орынбор қаласына қайтып келіп, «Қазақ» газеті редакциясының жұмысына қайта кіріседі. Ендігі жерде, ол Алаш-Орда

үкіметінің тапсырмасымен желтоқсан съезінің қарарларын іске асыруға жұмылдырылды. Қарастырылған маңызды пункттердің бірі – халықтық милицияны құру және тұрғындардан қаражат жинау болды. Бұл үшін Алаш-Орданың облыстық бөлімшесі ұйымдастырылды, кейінірек оның атауы облыстық әскери Кеңес деп өзгертілді. Осы бөлімшенің немесе Кеңестің төрағасы болып Испулов тағайындалды, ал мүшелері М.Дулатовпен қоса Байтұрсынов, Қадырбаев болды. [3, 11 б.]

1921 ж. жазда Семей уезінде халықтық следователь болып қызмет істеді. Ал сол жылдың күзінде юстиция жұмыскерлерінің губерниялық съезінде 1922 жылдың мамыр айына дейін Семей губерниялық кеңестік халықтық сот төрағасының орынбасары болып сайланды. Қысқа уақыт аралығында М.Дулатовтың қажырлы әрі адал еңбегінің нәтижесінде губерниялық сот мекемелерінің қазақ бөлімінде беделі көтерілді. Бұны Семей қаласында М.Дулатовпен жұмыс істегендердің бәрі де растайды.

1921 ж. Торғай, Ырғыз, Қостанай уездерінің және Орал губерниясының бір бөлігінің тұрғындары аштыққа ұшырады. Міржақып Дулатов алғашқы болып бұл қасірет жайлы Семейлік «Қазақ тілі» газетінің беттерінде өз мақаласын жариялады: «Мемлекеттік атаулы көмек өлкеде халықтың шашыраңқы таралуына байланысты теміржолдардан алшақ орналасқан далалық аудандарды қамти алмайды. Сол себепті де губернияның барша қазақ жұмысшыларын мал басын жинауға арналған қайырымдылық қорын құруға жұмылдыру әлдеқайда құп амал болар еді. Жиналған мал басын жазық дала арқылы ашыққан аудандарға жеткізу керек.». М.Дулатовтың бұл ұсынысы қолдаушылар көптеп табылып, осы мәселе бойынша ұйымдастырылған жиналыс М.Дулатовтың жоспарын құптады. Губпомгол мен центрпомгол жоспарды іске асыруға өз рұқсатын берді. Атқарылған жұмыстардың нәтижесінде 2-3 ай ішінде 15 мыңға жуық ірі қара мал басы жинақталып, аштыққа ұшыраған халыққа жеткізіліп, таратылды. М.Дулатов осы іс-шараның ұйымдастырушыларының және агитаторларының бірі ретінде жаз бойы Семей губерниясының үш уезін аралап шықты. [3, 14 б.]

Міржақып Дулатов Ахмет Байтұрсынұлымен тізе қоса, тізгіндесе жүріп, ұлт тәуелсіздігі жолындағы күресте батыл болған, айнымай, табандылықпен не бейнетті көрсе де шыдай білген. Ол 1935 жылы айдауда Ақтеңіз-Балтық каналы құрылысында жүріп қайтыс болады. [1, 214 б.]

Қорытындылай келе, Міржақып Дулатов ХХ ғ. басында орын алған қазақ халқының тарихындағы төтенше маңызды оқиғалардың басы-ғасында жүріп қана қоймай, олардың белсенді қатысушысы ретінде танылды. «Алаш» қозғалысы сапында тұрып, қазақ ұлтының өзін-өзі анықтау құқығын алға тартып, қазақ мемлекеттілігін қайта жаңғырту жолында өз басын тәуекелге салды. Қаламның ұшы мен сияның күші арқылы қарапайым қазақ халқының мүддесін қорғады. Ұстаз ретінде де, әртүрлі басылымдар редакторы, журналисі ретінде де, сот өкілі ретінде де, «Алаш» қозғалысының, «Алаш» партиясының, одан кейін келе Алаш-Орда үкіметінің алдыңғы қатарлы мүшесі әрі негізгі тіректерінің бірі ретінде де өз қызметі беретін барлық

құзыреттіліктерін осы жолда сарп етті. Міржақып Дулатов – Алаш қозғалысының басты ұйытқыларының бірі, оны ілгері қозғаушы локомотиві.

Әдебиет

1. Қазақстан тарихы: энциклопедиялық анықтамалық / Қазақстан Республикасы Мәдениет, ақпарат және спорт министрлігі; бас сарапшы.: Б. Аяған, М. Қойгелдиев. – Алматы: Аруна Ltd, 2006. – 768 б.
2. Аманжолова Д.А. Россия и казахский автономизм. История движения Алаш. 1905-1920 гг. – Московский педагогический государственный университет им. В.И. Ленина. – Москва, 1995. – 37 с.
3. Алаш қозғалысы. Құжаттар мен материалдар жинағы. Қаңтар 1929 – шілде 1938 жж. Движение Алаш. Январь 1929 – июль 1938 гг. – Алматы: Ел-шежіре, 2007. – Т. 3, Кн. 2. – 344 с.
4. Қирабаев С. Алашорда және қазақ әдебиеті // Алаш және Әуезов, Алматы: Жазушы, 2007. — 304 б.

Жыраулар поэзиясын кеңестік кезеңдегі оқытылу жайы

Магистрант Ахметова А. К

Павлодар педагогикалық университеті, Павлодар қ.

asi_9589@mil.ru

Түйіндеме. Мақала жыраулар шығармашылығының кеңестік дәуірдегі мектепте оқыту мәселесіне арналған. Қазақ әдебиетін оқытуға байланысты үкімет қаулылары негізінде шыққан оқу бағдарламалары мен оқулықтардың мазмұны қарастырылады. Жыраулар шығармашылығының оқытудың барысы, нәтижелері сараланады.

Кілт сөз: әдебиет тарихы, қаулы, жырау, бағдарлама, әдіскер

Аннотация. В статье рассматриваются вопросы преподавания творчества жырауов в советское время. Рассматриваются содержание учебных программ и учебников, изданных на основании постановлений правительства, связанных с преподаванием казахской литературы. Анализируется ход

обучения, результаты, изучение творчества жырауов на основе фундаментальных принципов советской идеологии.

Ключевое слово: история литературы, постановление, жырау, программа, методист

Annotation. The article discusses the issues of teaching Zhyrau creativity in Soviet times. The content of curricula and textbooks published on the basis of government resolutions related to the teaching of Kazakh literature is considered. The course of study, the results, the study of the creativity of the Zhyrau based on the fundamental principles of Soviet ideology are analyzed.

Keyword: literary history, resolution, zhyrau, program, methodologist

Қандай да болмасын тарихи оқиғаның, бүгінгі таңдағы қолданыста бар құбылыстың – ғылымның басталу, қалыптасу кезеңі болады. Өткен ғасырдың басындағы қазақ жеріндегі білім саласында болып өткен, халқымыздың тарихын, мәдениетін, әдебиетін келешек ұрпаққа табыс етудегі жеткізудегі игі жаңалық жалпы білім беретін мектептерде «Қазақ әдебиеті» пәнінің оқулықтары мен бағдарламаларының жеке пән ретінде жарық көріп оқытыла басталуы болып табылады.

1930 жылдарға дейін «Қазақ әдебиеті» пәні қоғамдық пәндер құрамында оқытылып келгені белгілі. Сондықтан да педагог-ғалымдарымыздың алдында бұдан былай «Қазақ әдебиеті» пәнін жеке пән ретінде оқыту міндеті тұрды» [1,24 б].

Мәселенің мемлекеттік сипат алып жандана түсуіне Қазақ АССР Өлкелік Комитетінің «Бастауыш және орта мектептердің оқулықтары туралы» қаулысы ерекше әсер етті. Бұл игілікті іске бүкіл қазақ интеллигенциясының күші жұмылдырылды. Ғылыми экспедициялар жасақталып М.Әуезов, С.Сефуллин, Б.Малин, І.Жансүгіров сияқты қалам қайраткерлерінің қатысуымен балаларға лайық әдеби нұсқалары, фольклорлық шығармаларды жинайтын бригадалар құрылды Т.Шонанов басқарған бір бригада қазақ мектептерінің әдебиет пәнін оқытудың жайын зерттеумен шұғылданды[1,28 б].

Осының нәтижесінде ең алғаш қазақ мектептеріне арналған қазақ әдебиеті оқулығын М. Әуезов 1927 жылы «Әдебиет тарихы» деген атпен Қызылорда қаласында басып шығарды. Автор кітапті жазудағы мақсатын орта дәрежелі мектепте жүрген оқушыларды қазақ халқының өткені мен бүгінгісінің таныстыру және оқушының ақыл сезім азығын тауып беру, қалыптастыру деп түсіндіреді [2, 4 б].

Жеті бөлімнен тұратын оқулықтың «Зар заман ақындары» деген VII бөлім жыраулар поэзиясына арналған. Зерттеуші «Зар заман» ақындарының алғашқы буыны Абылай заманынан басталады дейді де, Абайға дейінгі уақыт аралығын алып қарастырып «Зар Заман» дәуірі бір ғасырға жуық уақыт аралығын қамтитынын айтады.

М.Әуезов «Зар Заман» басы Ақан Қайғыдан басталады дейді. Алғашқы рет келешек заманның құбыжығын сезіп, тұспалмен белгі беріп, болжал айтқан Асан Қайғы екеніне тоқталып, кейінгіге ел қамын жоқтаған мұңзар сарынын тастап кеткен де сол екендігін айтады.

Бұхар Асанның зарын жалғастырушы жырау ретінде сипатталып «Ханға жауап бермесем» деген толғауы арқылы үш ғасыр бұрын Асан Қайғының болжап кеткен шығармасының шешімін айтып, түсіндіріп береді.

«Асан мен Бұқар жыраудың өлеңдерін түр жағынан қарасақ, ылғи құба жондатқан жұмбақ пен жарыстырған ой, қатарластырған көп үлкен суретпен келеді. Барлық сөзі терең ой мен ақыл, өсиетке айналады. Кейінгі ақындарға тастаған үлгісінің бірі де осы. Болжалшы қария, толғаушыл жыраудың сөздерін осы белгімен сынасақ, бұлар біздің әдетте өз бетімен туған салтанатты әдебиет дәуірі сияқты болады» [2, 128 б].

Бүгінгі таңдағы әдебиет тарихында нағыз «Зар заман» ақындары қатарында саналатын Шортанбай мен Мұратты зерттеуші «Зар заманның» орта буын ақындарына жатқызады.

Қорыта айтқанда, бұл кітаптың сол жылдары жалпы білім беретін мектептегі қазақ әдебиеті оқулығы ретінде үлкен маңызы бар еңбек болды. Себебі, осыған дейін қазақ әдебиетінің өткен тарихын жинақтап, сипаттап ауыз әдебиеті мен жазба әдебиетінің ерекшелігіне тоқтала отырып, оларды кезең кезеңге бөліп ғылыми түрде негіздеп берген оқулық болған жоқ.

1930 жылы Қазақстан Оқу комиссариаты білім кеңесінің шешімімен Қызылорда қаласында «Казиздат» баспасынан «Қазақ шаруа жастар мектебіне арналған программа және түсінік хат» жарық көрді. Бұл бағдарламаның мектептегі қазақ әдебиетіне қатысты «Суретті әдебиет туралы» деп аталатын бөлімін М.Әуезов, Жолдыбайұлы, Б.Майлин, Ә.Марғұлан жазды. Бұл бағдарламаға жыраудар поэзиясы өкілдерінен Бұқар жырау ғана енгізілген [1, 102 б].

Осыған орай 1933 жылы М.Әуезов, М.Жолдыбайұлы, Ә.Қоңыратпаевтардың авторлығымен орта, орталау мектептің 6-сыныбына арналып жазылған «XIX ғасыр мен XX ғасыр басындағы қазақ әдебиетінің оқу кітабы» деп аталатын оқулық жарық көрді. Жыраулар поэзиясының кейбір өкілдерінің шығармашылығы осы оқулыққа енгізілген. Жыраулар поэзиясына қатысы бар әдебиет өкілдерінен Бұқар жырау алынған. Бұқардың «Керей, қайда барасың?», «Асқаннан биік тау болмас», «Би Абылай, Абылай», т.б. толғаулары сол кездегі саяси көзқарас тұрғысынан талданады. Ал жыраудың «Айналасын жер тұтқан» толғауының тақырып жағынан оқшауырақ тұратын сөзі екенін, бұл шығарманың қарашы мен кейінгі өсиетін жас буынға айтқан өсиет, үгіт сөз екеніне тоқталады [3, 155 б].

II тарауға Шортанбай шығармалары, Мұрат ақын, Некрасов, Ы.Алтынсарин, Абай, Шәңгерей, Л.Н.Толстой шығармашылығы енгізілген Қазақ әдебиеті оқулығында орыс әдебиеті өкілдерінің шығармаларының берілуі 1932 жылғы «Бастауыш және орта мектептің оқу программалары мен режимі туралы» қаулысында көрсетілген «оқу программаларына СССР

халықтарының ұлттық мәдениеттеріне, тарихи дамуына қатысы бар маңызды білімдерді енгізу» [1, 96 б].

1939 – 1940 оқу жылына Ш.Кәрібаев басқарған әдебиетшілер, мұғалім - әдіскерлер орта мектепке арналған әдебиет бағдарламаларын жасады.

Осы бағдарламалар бойынша отызыншы жылдың екінші жартысымен қырқыншы жылдар басында Ш.Кәрібаев, А.Көшімбаевтар әдебиеттік оқу кітаптарын, Т.Ақшолақов, Қ.Жұмалиев, Ә.Қоңыратпаев, Е.Ысмайлов, С.Мұқановтар жоғары кластарға арналған әдебиет оқулықтарын жазды. Х.Жұмалиевтің 8-10 сыныптарға арналған «Әдебиет теориясы» оқу құралы жарық көрді.

1942 жылы С.Мұқановтың «Қазақтың XVIII-XIX ғасырдағы әдебиетінің тарихынан очерктер» кітабы жарық көрді.

Алғашқы бағдарламаларға жыраулар поэзиясы бүгінгі күнгідей жеке топталып берілмеген. Жеке жыраулардың аты ғана аталып өтілетін немесе шығармалары туралы жалпы сипаттама ғана берілетін. Мысалы, 1953 жылғы бағдарламада 8 – сыныпта XVIII ғасырдағы әдебиетке қазақша жалпы шолуға 1 сағат берілген. Соның ішінде (1 сағаттың) әдебиет белгілерінің таңдаулы жеке үлгілерінде халықтың мүдде сарындары көрінеді деп, Бұхар жырау толғауларының идеялық мазмұны жөнінде қысқаша жалпы сипаттама береді. 9 – сыныпта XIX ғасырдың 70 – 90 жылдарындағы әдебиетке қысқышы шолуға да екі сағат берілген. Соның ішінде (сол сағаттардың ішінде) жоғарыдағыдай патриалхалдық - феодалдық көзқарастағы ескішіл бағыт ұстанған ақын ретінде Мұрат Мөңкеұлын енгізген[4, 28 б].

1956 жылғы, 1959 жылғы бағдарламалар да осындай үлгіде жазылған.

1965 жылы Қазақ ССР Оқу министрлігі жалпы білім беретін он жылдық политехникалық еңбек мектебінің жаңа оқу жоспарларын бекітті. Осыған орай, 1967 оқу жылына арналған жаңадан шыққан қазақ әдебиеті бағдарламалары жасалды. Осыған орай XVIII ғасыр әдебиет үлгілері 9-сыныпқа енгізіліп, жалпы шолуға екі сағат беріліп, Бұхар жырауға кеңірек (көбірек) орын берілеген. XIX ғасырдың екінші жартысындағы әдебиетке жалпы шолуға 2- ақ сағат беріліп, қысқыртылып, жыраулардан ескішілдік бағыттағы поэзияға Шортанбай мен Мұрат шығармашылығы енгізілген. 1965 жылы және 1967 жылғы Бағдарламалар да дәл осындай үлгіде берілген. Тек 1967 – жылғы мектеп бағдарламасында XVIII ғасырдағы Бұхар жырауға 3 сағат беріліпті [5, 96 б].

1959 жылы 15 – 19 маусымда Қазақ ССР Ғылым академиясының Тіл және әдебиет институты ғылыми теориялық конференция өткізді. Конференцияда Шортанбай, Дулат, Мұрат ақындардың әдеби мұраларына баға беріліп, ұстанған бағыттарына, көтерген мәселелеріне, ақындық тұлғаларына талдау жасалды.

Кейінгі жылдары кеңестік білім беру жүйесінде болған өзгерістерге байланысты қазақ әдебиеті бағдарламалары қайта жасалып, құрылымдық, мазмұндық, жүйелік елеулі өзгерістер енгізілді.

Сексенінші жылдары да мектеп жүйесіндегі өзгерістерге сәйкес бағдарламалар жетілдіре: әдебиет пән ретінде бесінші сыныптан басталды: оқу материалын жүйелеуде әдістемелік принциптер өзгерді, оқу материалының құрамы қайта қаралып айтарлықтай жаңартылды: білім мазмұнының дүниетанымдық, адамгершілік, эстетикалық ізгілік аспектілері күшейтілді; пәнаралық байланыс, оқушы білімі мен біліктілігіне қойылатын талаптар, аннотациялар, әдеби – теориялық ұғымдар нақтыланып, жүйеленді. Бағдарламалар педагогикалық эксперименттен, тәжірибелік байқаулардан өткізіліп, алынған нәтижелер жинақталған материалдар негізінде әдістемелік ұсыныстар жазылды. Осыларға сүйене отырып жасалған әдебиет оқулықтарының жаңа нұсқалары дүниеге келді.

Осыған сәйкес, жыраулардың жеке тұлғаларына, олардың шығармаларына тоқталу, олар өмір сүрген дәуір жөнінде айтылатын жалпы сипаттамадан бөлек сағат беру мәселелері де ескеріле бастады: 1980 және 1981 – жылдардағы мектеп бағдарламаларында 8 – сыныпта Бұхар жырауға екі сағат бөлініп, «Бірінші тілек тілеңіз», «Керей қайда барасың?», «Ей, Абылай, Абылай», «Қалденменен ұрысып» өлеңдері енгізілген.

9 – сыныпта ХІХ ғасырдың екінші жартысындағы әдебиет 3 сағатқа көбейтіліп, феодалдық, ескішіл әдебиет өкілдері ретінде Шортанбай, Мұрат шығармаларының негізгі сарындарына талдау жасалынған.

1986 – 90 жылдары білім мазмұны мен оқыту әдістерін қоғам және мектеп реформасына сәйкес жетілдіру ісі қолға алынып, оқушыларға берілетін әдеби білімінің негізгі және тереңдетілген деңгейлері айқындалып, нақтыланды.

Жыраулар поэзиясы өкілдерінен де осы уақытқа шейін тек қана Бұқар жырау, Шортанбай, Мұрат есімдері ғана әр жерде айтылып, олар туралы қысқаша ғана мағлұмат беріліп келсе, бұл жылдары жыраулар поэзиясының қатары Асан қайғы, Қазтуған, Доспамбет, Үмбетей, Шалкиіз жырау, Дулат Бабатайұлы, т.б есімдермен толықтырылды.

1990 жылы бағдарламада 9 - сыныпта XV – XVIII ғасырлардағы қазақ әдебиеті өкілдерінен Асан қайғы, Қазтуған жырау, Доспамбет жырау, Шалкиіз жырау, Жиёмбет жырау, Ақтамберді, Үмбетей жыраулар, Шал ақын шығармалары берілген. Бұқар жырау Қалқаманұлы XVIII ғасырдың екінші жартысындағы әдебиетте жеке қаралған [5, 112 б].

Егемендікті алған жылдардан кейінгі жаңартылған білім бағдарламасы бойынша жалпы білім беретін мектептердің орта буындарында жыраулар поэзиясы кең қамтыла бастады. ХҮ-ХҮІІІ ғасырлардағы әдебиет өкілдері Асан қайғы, Қазтуған жырау, Доспамбет жырау, Шалкиіз жырау, Жиёмбет жырау, Ақтамберді жырау, Үмбетей жыраулар мен Шал ақын шығармалары оқытлады. Бұл басқа мақаланың тақырыбы болмақ.

Әдебиеттер:

1. Бердібаев Р. Қазақ совет әдебиетінің қалыптасуы. – Алматы: Мектеп, 1971. – 200 б

2. Әуезов М. Әдебиет тарихы Алматы: 1991. - 207 б
3. Жолдыбаев М., Әуезов М. және Қоңыратбаев Ә. XIX ғасыр мен XX ғасыр басындағы қазақ әдебиет оқу кітабы. 7-жыл үшін. – Алматы: Қазақстан, 1933. – 192 б
4. Мәдібай Қ. Хандық дәуір әдебиеті. – Алматы: Мектеп, 1996. – 61 б
5. Әрінова Б. Қазақ әдебиеті әдістемесінің қалыптасу тарихы. – Алматы: Білім, 2003 -. 211 б.

«Райымжан Марсеков»

Л. А. Байханова

Павлодар педагогикалық университетінің магистранты, Павлодар қ.

А. Е. Каримова

Павлодар педагогикалық университетінің т.ғ.к,доцент, Павлодар қ.

Аңдатпа. Мақалада [Алаш](#) қозғалысының аса көрнекті қайраткері, Алаш қозғалысының негізін салушылардың бірі, [заңгер](#), [публицист](#), қазақтың мүддесін көздеп, қамын жеген [ұлт](#) ойшылы Райымжан Марсековтың өмірі мен қоғамдық-саяси белсенділігіне тоқталып, айшықты оқиғаларға тоқталуға талпыныс жасалынды.

Түйін сөздер: автономия, Алаш, демократия, зиялы қауым.

Аннотация. Статья посвящена жизни и общественно-политической деятельности видного деятеля движения «Алаш», одного из основателей движения «Алаш», юриста, публициста, национального мыслителя Райымжана Марсекова.

Ключевые слова: автономия, Алаш, демократия, интеллигенция

Annotation. The article is devoted to the life and social and political activities of a prominent figure in the "Alash" movement, one of the founders of the "Alash" movement, lawyer, publicist, national thinker Rayymzhan Marsekov.

Кілтті сөздер: автономия, алаш, демократия, зиялылар.

Key words: autonomy, Alash, democracy, intellectual.

Ұзақ уақыт бойы Райымжан Мәрсековтың ресми туған күні 1879 жылдың 7 тамызы болды. Шындығында, ол белгіленген күннен тура екі жыл бұрын дүниеге келген - 1877 жылдың 7 тамызы. Оған дәлел зерттеуші Марат Әбдешев зерттеген Омбы қаласының мұрағатынан табылды. Оның зерттеу нәтижелері оның «Тарихтың қазақ портреті» кітабына негіз болды.

Райымжан Мәрсеков Семей облысының Айыртау болысында Мәрсек Сасықов пен жұбайы Даника Ұлжанованың ауқатты отбасында дүниеге келген. Райымжан отбасындағы екінші бала болды. Одан басқа Мәрсек пен Даникеден төрт ұл (Айып, Босжігіт, Ғалауы және Шерияздан) және үш қыз (Дяпрос, Сағадатбану, Мафаруза) болды. Мәрсек ауылда үлкен құрметке ие болды, болыс меңгерушісі қызметін атқарды. Көреген, ойы ұшқыр Мәрсек ұлдарын жақсы білім алсын деп аудандық орыс-қазақ мектебіне береді.

Райымжан оқу мен жазуды, санауды, әріптерді үйреніп, Омбы классикалық гимназиясына оқуға түседі. Айта кетейік, ол гимназияны үздік бітіріп, 1896 жылы Санкт-Петербург императорлық университетінің заң факультетінің оңай студенті атануға мүмкіндік берді. Сондай-ақ Райымжан Мәрсеков алғаш рет жаппай наразылық акциясының куәсі болды. 1899 жылы 8 ақпанда Санкт-Петербург университетінің 80 жылдығын тойлау күні университет ректорының қоғамдық тыныштықты бұзғаны үшін студенттердің жауапкершілігі туралы хабарландыру жарияланды. Бұл студенттерді ренжітіп, ректордың салтанатты сөзін ысқырып, қол соғып, айқайлап бұзды. Осыдан кейін басталған бірінші бүкілресейлік студенттік ереуілді атқосшы полиция отрядтары аяусыз басып тастады. Наразылықтың ең белсенді қатысушылары, соның ішінде және Райымжан Мәрсеков университеттен шығарылды. Айтпақшы, Райымжанның «Алаш» партиясының басқа да болашақ мүшелері Жақып Ақбаев пен Айдархан Тұрлыбаевтармен достығы дәл осы Санкт-Петербургтегі Императорлық университетте басталған.

Кейіннен бұл наразылықтың мән-жайын анықтау үшін жиналған комиссия патша гвардиясының әрекетін айыптап, Райымжан сол 1899 жылы университетке қайта қабылданады. Алайда, дәл осы кезеңнен бастап ол бақылауға алынды. 1899 жылы мемлекеттің саяси өмірінің дәл ортасында бола отырып, ол «Дала уалаятының газеті» газетінде әйелдер теңдігі мен сайлау тақырыбына қоғамның назарын аударатын мақалалар жариялай бастады. Атап айтқанда, Райымжан Мәрсеков сайлау туралы былай деп жазды:

«Бір қарағанда, бұл біртүрлі болып көрінеді. Пайда болуы керек болған өзін-өзі басқару өз зиянына айналды ма. Бірақ бұл оғаштық көрініп тұр, қырғыздардың шенеуніктерін сайлағанда нені басшылыққа алатынына назар аударсақ, ол жойылады. Өкінішке орай, олардың жеке мүддесін халық игілігінің қоғамдық игілігінен жоғары қоятынын айтуымыз керек. Сіз бізді ақшамен қуанта аласыз, жылқыларды (уақытша пайдалануға), кез келген мемлекеттік қызметке таңдауға уәде бере аласыз: бригадир немесе би. Бұл бәсекелестіктің қаншалықты тиімді екенін көрген қырғыздар мұны соңғысын жасауға тырысуда «Сайлау және оның салдары», 28 қараша 1899 ж [1].

1902 жылы Р.Мәрсеков оқуын бітіріп, заңгер атанды. Р.Мәрсеков Санкт-Петербургтен кеткеннен кейін Семейге келіп, жергілікті округтік сотта адвокаттың көмекшісі қызметіне тағайындалады. Сол жылы Орыс географиялық қоғамының (РГО) Семей бөлімшесіне мүше болып,

қазақтардың тұрмыс-тіршілігіне қатысты бірнеше мақалалар жазды («Киргиз народный соты», «Киргизи и овчетники», «О следовательное басталуы қырғыздар»). 1908 жылы Р.Мәрсеков Омбыға барып, қалалық сот палатасында заңгер болып жұмыс істейді. 1912 жылы Омбыдағы заң кеңсесінен шығып, Семейге оралады. Райымжан өмірінің бұл кезеңі (Семей аудандық сотына оралғаннан кейін) бірқатар отандық газеттерде публицистикалық еңбектерімен танымал. «Айқап» журналы (1911-1913), «Қазақ» (1914-1916), «Сарыарқа» (1917-1919) және «Алаш» (1917) газеттерінің беттерінен өз ойын, пікірін (көбінесе қорқатын) қайта-қайта айтты. Әсіресе, патша өкіметінің отаршылдық саясатын әшкерелеп, қазақ қоғамының болашағына тоқталып, 20 ғасырдағы қазақ зиялылары өкілдерінің озық ой-пікірлерін білдірді.

1913 жылы Р.Мәрсеков жалпықазақ съезін шақыру идеясын қызу қабылдады. Бұл тақырыпта ол былай деп жазады: «Санкт-Петербургте заңдар жергілікті халықтың ерекшеліктерін ескерусіз және білмей жасалады. Заң халықтың мүддесін ескере отырып жасалған жағдайда ғана халықтың мүддесіне сай болады. Съезде талқыланатын басты мәселе – жер, дін, билер кімдер сайлануы керек, билерге, земствоға, басқа да қызметтерге өтініштер қай тілде жазылуы керек» [2]. Райымжан 1917 жылы Семей облыстық қазақтар (қырғыз) комитетінің төрағасы болып тағайындалды, сонымен бірге Уақытша үкіметтің облыстық атқару комитетінің мүшесі болып сайланады. Сол жылы «Алаш» партиясының қатарына өтіп, Мағжан Жұмабаев, Жұмағали Тілеулиндермен бірге Бүкілресейлік құрылтай жиналысына делегат болды. 1917 жылы желтоқсанда Мәрсеков Семей уездік жиналысының бірінші төтенше съезінің төрағасы болып тағайындалды. Жиын барысында Р.Мәрсеков «Патшалық арасындағы заң» деп аталатын баяндама жасады [3]. Онда автор мемлекеттің сыртқы және ішкі саясатын, мемлекеттер арасындағы тұрақты екіжақты қарым-қатынастардың маңыздылығын, сондай-ақ «биліктің бір қолға шоғырлануының қолайсыз және қиын салдарын» талқылайды.

«Алаштың» мүшесі ретінде 1918-1919 ж.ж. Райымжан Мәрсековке Ахмет Байтұрсынов, Міржақып Дулатов және Садық Аманжоловтармен бірге азамат соғысы кезінде большевиктермен күресу үшін қару-жарақ жеткізу үшін Қытай үкіметімен келіссөздер жүргізуге рұқсат берілді. 1918 жылы 17 қаңтарда Р.Мәрсеков Семей земство кеңесінің төрағасы болып сайланды. Бұл қызметте ол хатшылық, әкімшілік және түрме істерін басқарды. Дегенмен, қоғамдық-саяси жұмыстармен қатар халықтың рухани мәселелерін де ұмытқан емес. Мәрсеков орыс эпистолярлық әдебиетіндегі жаналықтарға жиі шолу жасады, тарихты кезеңдерге қарай зерттеуге бастама жасады. Оның тұжырымдамасы бойынша қазақ әдебиетінің тарихын үш кезеңге бөлу керек: жазу пайда болғанға дейінгі, жазудың пайда болуынан Абай дәуіріне дейінгі және қазіргі жазу.

Азамат соғысы жылдарында Р.Мәрсеков Алашты қолдаған жерлестерінің қауіпсіздігі үшін қауіптенді. Партия жетекшілері мен

большевиктер арасында болашақ мемлекеттік құрылымның бірқатар іргелі мәселелері бойынша қайшылықтар болды. Қауіптің алдын алу үшін Райымжан «Алаш» ұлттық әскерилендірілген полктерін құру туралы бастама көтерді [4]. Зерттеушілер сол кезде Алашорданың кем дегенде екі атты әскер бригадасын құрғанын айтады. Ақ гвардияшы баспасөзде Р.Мәрсеков бастаған Алаш жасақтарының ерлігін бір емес, бірнеше рет жоғары бағалады. 1918-1919 жж. Алаштың қарулы жасақтары Семейді, Жетісу облысын, сондай-ақ Ақмола, Торғай облыстарын басып алды. Алайда, 1919 жылдың күзінде Қызыл Армия қарсы шабуылға сәтті әрекет жасады. 1920 жылдың басында алашордашылардың соңғы тірегі, гарнизоны Р.Мәрсеков басқарған Зайсан қаласы құлап, оның өзі Қытайға үлкен шығынмен өтіп үлгерді. Ол жерден Моңғолияға барып, кейбір деректерге қарағанда Моңғол Халық Республикасы билігінің мүшесі болған [5]. 1922 жылы Райымжан туған жері Семейге оралады. Қоғамдық-саяси жұмыстармен айналысу мүмкіндігінен айырылғанын айтпаса да түсінікті. 1922 жылдың сәуір-маусым айлары аралығында Семей губерниялық атқару комитетінің ақпарат-нұсқау бөлімінің инспектор-ревизоры қызметін атқарды. Алайда Райымжан Мәрсеков көп ұзамай Қытайға қайта аттанды. Зерттеушілер мұндай тез оралуына ұлтшылдықты айыптау кінәлі деп есептейді. Алайда қуғын-сүргіннен қорқып, 1922 жылы Райымжан інісі Шерияздан екеуі шетелге кетуге бел буады. Бұл шешімді тек Мәрсеков қабылдаған жоқ: бірқатар зиялы қауым, соның ішінде. Мұстафа Шоқай да оның салдарын жақсы түсінгендіктен шетелге көшіп кетті. Қытайда ағайындар жергілікті билік тарапынан қуғынға ұшырады, оларға қазақтардың ұлт-азаттық қозғалысына қатысты деген айып тағылды. Р.Мәрсековтың әйелінің айтуынша, Қытай билігі ағайындыларды ұстап, түрмеге жапқан. Алты жыл түрмеде отырған Шерияздан түрмеден шықты, бірақ ол ағасының ізін таба алмады. Әзірге Райымжан Мәрсековтың нақты қай күні қайтыс болғаны да, жерленген жері де белгісіз. Бір кездері Қазақстанның ең білімді өкілі, Қазақстандағы ұлттық өзін-өзі басқарудың бас идеологы, жарқын да, сөзсіз дарынды заңгер Райымжан Мәрсековтің ақыры осылай аяқталды.

Пайдаланылған әдебиеттер тізімі:

1. [Райымжан Мәрсеков \(1879-1937\) – Шығыс Қазақстан облыстық Абай атындағы әмбебап кітапханасы \(kk-KZ\).](#)
2. Дулатбеков, Нұрлан. Алаш ардақтылары : Санкт -Петербург іздері [Мәтін] / Н. Дулатбеков. - Қарағанды : Болашақ -баспа, 2012. - 188 б.
3. Қазыбек Н. Тасада қалған тарландар [Мәтін] : Танымдық мақалалар / Қазыбек Н. - Алматы : Білім, 2003. - 76 б.
4. Өзбекұлы С. Арыстары Алаштың [Мәтін] : Тарихи очерктер / Өзбекұлы С. - Алматы : Жеті жарғы, 1998. - 192 б.

5. Мәрсеков Р. // Қазақстан. Ұлттық энциклопедия. 6- том.-Алматы, 2004.-427 б.

**Қазақстан тарихы пәні оқулықтарындағы білім көлемінің
мазмұнындағы мәндік өзгерістер мен педагогикалық инновация**

Бақторазов С.У.

М.Х.Дулати атындағы Тараз мемлекеттік университеті,
Қазақстан Республикасы, Тараз қ., e-mail: S_bakhtorazov@mail.ru

Түйіндеме:

Мақалада Қазақстан тарихы бойынша үзіліссіз білім беру саласының әртүрлі тармақтарына арналып құрастырылған қазіргі оқулықтардағы жаңашыл (модерндік) тенденцияның жағымды жақтары аз емес екендігі көрсетіледі. Жаңа фактологиялық материалдарды пайдалану есебінен қарастырылып отырған пән мазмұнының тереңдей түсуі, тарихи фактілерді пайымдауда өзіндік жаңа реңктің болуы, тарихи үрдістегі тұлғаландыру мәселесіне көңіл бөлу, жеке және топонимикалық атаулар мен этнологиялық түсініктерді жазу барысында транскрипцияны айқындау - осы саладағы атқарылып жатқан оң өзгерістерді көрсететіндігі айқындалады.

Автор, инновациялық енгізулер, оқу процесіндегі күрделі де сапалы өзгерістерге жол ашып, тиісінше, білімгерлердің түсініктемелік аппаратты сипаттамылық жағынан талдай алуына, өздерінің сөздік қорын көбейтуіне және азаматтық саяси риторикаға бейімделуіне ыңғайлайды деп есептейді.

Кілтті сөздер: Қазақстан тарихы, білім, конкуренттілік, тарихи фактілер, синхронизациялау, диахронологиялық сараптама, инновация.

Аннотация:

В статье показано, что в современных учебниках, составленных для различных направлений непрерывного образования по истории Казахстана, имеется множество положительных сторон инновационного (современного) направления. Благодаря использованию новых фактических материалов, углублению содержания рассматриваемой темы, наличию нового тона в восприятии исторических фактов, обращению внимания на проблему персонализации в историческом процессе, детерминации транскрипции в ходе написания личных и топонимических имен и этнологических понятий - определено, что это отражает положительные изменения, происходящие в данной сфере.

Автор считает, что инновационные подходы открывают путь к комплексным и качественным изменениям в процессе обучения и, соответственно, облегчают возможности студентов описательно анализировать объяснительный аппарат, увеличивать словарный запас и адаптироваться к гражданско-политической риторике.

Ключевые слова: История Казахстана, образование, конкурентоспособность, исторические факты, синхронизация, диахронологический анализ, инновация.

The article shows that in modern textbooks compiled for various areas of continuous education in the history of Kazakhstan, there are many positive aspects of the innovative (modern) direction. Thanks to the use of new factual materials, deepening the content of the topic under consideration, the presence of a new tone in the perception of historical facts, paying attention to the problem of personalization in the historical process, the determination of transcription in the course of writing personal and toponymic names and ethnological concepts - it is determined that this reflects the positive changes taking place in this area.

The author believes that innovative approaches open the way to complex and qualitative changes in the learning process and, accordingly, make it easier for students to descriptively analyze the explanatory apparatus, increase vocabulary and adapt to civil-political rhetoric.

Keywords: History of Kazakhstan, education, competitiveness, historical facts, synchronization, diachronological analysis, innovation.

Білім саласындағы ұйымдастырулардың кешенді тұжырымдарын анықтауда және соған сәйкестендірілген оқыту мазмұнында үстем болып отырған үрдіс білім беруді мемлекет тарапынан жасалынған тегін немесе оқу орындарының ақылы қызметі деп емес, тауардың ерекше түрі - білімді иемдену үрдісі ретінде қарап, тиісінше оның басқа тауарларға алмаса алу қабілетіне сенуге саяды. Әрине, ол үшін білімнің мазмұны мен құрылымы компетенттік тұрпатта болып, мұның өзі "дегеніме жетемін", "лайықтымын", "сәйкес келемін" қағидаларына негізделгені ләзім.[1, 21 б.] Басқа жағдайларда алынған білім конкуренттілікке қабілетсіз болып, әу бастан-ақ тиянақты нәтижеге жете алмайтындығы белгілі болып шығады. Сонымен қатар, бәсекелестікке қабілеттіліктен бөлек, компетенттік білім беру болашақтағы мансаптық көтерілудің негізгі алғышарты болып табылады.

Қазақстан тарихы бойынша үзіліссіз білім беру саласының әртүрлі тармақтарына арналып құрастырылған қазіргі оқулықтардағы жаңашыл (модерндік) тенденцияның жағымды жақтары аз емес. Жаңа фактологиялық материалдарды пайдалану есебінен мазмұнының тереңдей түсуі, тарихи фактілерді пайымдауда өзіндік жаңа реңктің болуы, тарихи үрдістегі тұлғаландыру мәселесіне көңіл бөлу, жеке және топонимикалық атаулар мен этнологиялық түсініктерді жазу барысында транскрипцияны айқындау - осы саладағы атқарылып жатқан оң өзгерістерді көрсетсе керек.

Сонымен қатар, жоғарыда аталған мәселелермен шұғылдану көп жағдайда біржақтылыққа ұрындырып, Қазақстан тарихын дүниежүзілік тарихи үрдістен бөлек қарастыруға алып келетіндей. Аталған тенденцияны тузеу мақсатында, Қазақстан тарихын басқа да дүниежүзілік өзара тәуелді және өзара ықпалды тарихи үрдістермен байланыстыру керек сияқты. Осыны жүзеге асырудың бір шарасы ретінде Қазақстан тарихы мен әлемдік тарихтағы оқиғалардың бір мезеттілігінің көрінісін оқу материалдарында дәйекті түрде, ақпараттық мағыналық нұсқада беруді айтуға болады. Әлемнің басқа өңірлерімен салыстырудағы (қатар коюдағы) тарихи үрдісті синхронизациялаудың білімдік және үйретушілік құндылығы оның тек танушылық қана емес, тәрбиелік те маңызында, сонымен қатар бұл тарихи фактілерді есте сақтауды жеңілдетеді, оларды пайымдау мүмкіндігін арттырады - яғни білім алудағы "дегеніме жетемін" мәселесін шешуге ықпал етеді. Л.Н. Гумилев өзінің көптеген еңбектерінде дәл осы тарихи үрдісті синхронизациялауға көп көңіл бөліп, осы арқылы тарих бойынша оқулықтар құрастырудағы негізгі қағидалардың бірі-оқу материалдарын мазмұндаудағы хронологиялық жүйелілікті кеңейте алды. Осылай «Русьтен Ресейге дейін» [2, 41 б.], еңбегінің қосымшасында автор синхрондық кесте келтіріп, онда келесі фрагмент қызығушылық тудыратындай .

Русь	Қазақстан мен Орта Азия	Жалпы тарих бойынша негізгі даталар
1439 Флоренциялық Уния, 1440-1502 Дионисий	15-ші ғасырдың ортасы, Қазақ хандығының құрылуы.	1445 жылдар шамасы, кітап басуды ойлап шығару 1452-1519 Леонардо да Винчи 1453жыл. Константинопольді алу Византия империясының құрылуы.

Тарихи білімнің екінші бір маңызды компоненті, өтіп жатқан тарихи оқиғаларды, олардың әртүрлі контекстегі маңыздылығын, тереңдетіп түсіну болып табылады. Осылай, Қазақстан тарихы курсына дағы Ұлы Отан соғысы кезеңіне жеткілікті мән берілгенімен, синхрондық байланыс көрінбейді. Мұндай байланыс болған жағдайда білім алушының түсіну және есте сақтау мүмкіндігі артып, өздігінше синхрондық кестеге тарихи талдау жасау қабілеті қалыптасқан болар еді.

Қазақстан тарихы	Ресей және ТМД	Дүние жүзі тарихы
------------------	----------------	-------------------

	мемлекеттерінің тарихы	
1941ж. 16 қараша 28-гвардияшыл-панфиловшылардың Мәскеу түбіндегі ерлігі	1941ж. қыркүйегі-1942 ж сәуірі Мәскеу үшін шайқас.	1941ж. 7 желтоқсан Жапонияның АҚШ-қа шабуылы. Тынық мұхиттағы соғыс

Білімділік, әртүрлі кеңістіктегі болып жатқан тарихи оқиғаларды салыстыра отырып сапасын анықтау біліктілігі, тиісінше тарихи білімнің жоғары сатысына көтерілгендіктің белгісі. Тарихи оқиғалар мен құбылыстарды синхрондау мәселесін Ресей мен ТМД елдері және жалпы тарих курстары материалдарын қосымша ретінде Қазақстан тарихы бойынша оқулықтарға кіріктіру арқылы шешуге болады. Бұл тек жоғары мектептерге арналған оқулықтарға ғана қатысты, білім саласының басқа тармақтарында оқулықтардың ғылыми-анықтамалық аппаратын, қажеттілігіне қарай синхронды кестелер және олармен жұмыс істеу және үйренуді дамыту үшін пайдаланса болады.

Оқытуды жетілдірудің екінші бір маңызды бағыты ретінде тарихи оқиғалардың едәуір хронологиялық бөлікті қамтитын біртекті тарихи құбылыстарын зерттейтін диахрондық анализ тәсілін айтуға болады. Осыған орай, шаруалардың отарлауға қарсы, феодализмге қарсы көтерілістерін бір үлкен бөлімге біріктіру ыңғайлы болар еді. Оқиғалардың әртүрлі уақыттарда өтіп, таралу ареалдарының бөлек болуына қарамай, олардың қойған талаптарының ұқсастығы, белсенді қарулы күрес жүргізудегі тактикаларындағы өзгешеліктердің аздығы және барлығының сол дәуірдегі болмай қоймайтын кемшіліктерді айналып өте алмауы осыған меңзейтін сияқты. Тиісінше, біртекті мазмұнға экономикалық даму мәселелерінің де ие екендігін айтуға болады, яғни әрбір кезеңде бір ғана мақсат – дамудың жаңа сатысына шығу шешіліп отырды.

Мұның өзі әртүрлі жағдайда жүзеге асырылғанымен, ортақ мәнге қарастырылып отырған өңір мен осы өңірдегі бар табиғат байлықтарына халықтың бір бөлігі ғана ие еді. Оқулықтарға оқу материалдарын диахрондық орналастырудың артықшылығы, оның тұтастай және анық түсініктер қалыптастыруға себін тигізіп, оқулықтағы тақырыптарды керексіз жаңқалаудан босататығында. Қолдалынып жүрген кітаптардың ішінде осы талаптарға сәйкес келетін оқулық ретінде Қ.С. Қаражанның [3] «Қазақстан тарихы» лекциялар курсы жатқызуға болады.

Материалдың диахрондық орналасуы, тиісінше оны кеңістіктік – уақыттық сипатта түсініп, үйренуге жетелейді. Сонымен қатар, тарихи процестің терең мағынасы оның формациялық және өркениеттік кезеңдерінен нақты айқындалады. Диахрондық анализдің мысалы ретінде Қазақстан

Республикасы мемлекеттік құрылысының эволюциясы туралы мәселесінің қарастырылуын алуға болады.

Қазақстан империясы құрамында	Ресей	Қазақстан құрамында	КСРО	Қазақстан егемендік пен тәуелсіздік жағдайында
-------------------------------	-------	---------------------	------	--

Мұнда ерекше ұқсас параметрлерді талдай отырып, мемлекет өміріндегі сандық және сапалық өзгерістерді анықтауға болады: территориялық тұтастық жөнінен, ішкі мәселелерді шешудегі компетенттілігіне байланысты, халықаралық аренаға шығу мүмкіндіктеріне қарай, өзіндік даму үшін қажетті ішкі және сыртқы ресурстарды жұмылдыра білуі жөнінен.

Оқулықтағы танымдық материалдарды мазмұндаудағы диахрондық тәсіл, арнайы таблицадан бастап, өзіндік оқуға арналған қосымша ақпараттық блоктарды қосу түріне дейін жетілдіріле береді.

Оқу материалдарын хронологиялық тұрғыда рационализациялау жағдайында, синхрондық және диахрондық формадағы мазмұндау арқылы, тарих ғылымында компетенттіліктің келесі, жоғарғы сатысына жетуге болады. Уақытты түйсінудегі еркін бағамдау – тарихи процестегі мән мен мағынаны, өзара байланыс пен өзара тәуелділікті тереңірек түсінуге мүмкіндік береді. Мұның өзі қорыта келгенде, тарих тағылымынан талаптанған жағдайда ғана ғибрат алуға болатындығын көрсетсе керек.

Қоғам өміріндегі сапалық өзгерістер, көп жағдайда өтпелі кезеңге сәйкес келеді, мұның өзі кейде секірмелі жағдайда болып, ол өз кезегінде өндіріс тәсілдерінің ауысуына, меншікке көзқарастың, саяси режимдердің өзгеруіне және басқа да терең қайта құруларға бастайды. Бұл орайда қоғамдық өмірдің басқа да салалары қалтарыста қалмай, жаңа жағдайға бейімделе отырып, жаңа өмір салтына дағдыланады.

Осылай, «мәдени революция» [4, 118 б.] кезеңі ретінде белгілі ХХ ғасырдың 20-30-шы жылдарында жалпы білім беру жүйесі құрылып, жаңа педагогикалық теориялар құрастырылды, ұйымдық жағынан жаңа құрылымдар құрала бастады. Тарих ғылымы жаңа қырынан түсіндірілді. Зерттеуші ғалымдарды, оқытушылар мен тарих пәні мұғалімдерін дайындауда түсініктемелік-категориялық аппарат барынша өзгертіліп, марксизм-ленинизм теориясының жеке аспектілерін көрсететін тарихи терминдердің қалың шоғырымен алмастырылды.

Ғылыми және ғылыми педагогикалық айналымға «тап», «таптық күрес», «социалистік революция», «пролетариат» және басқа да арнайы түсініктемелердің енгізілуі «жұғыстылық» принципі бойынша тез тарап, ары қарай қосымша түсініктемелер және терминдермен толысып жатты. Осылай, қоғамтанудың маркстық нұсқадағы, өзіндік ерекшелігі мол тілдік орта қалыптасып, ол жалпы алғанда өз қызметін тиянақты атқарды да, дегенмен, мұндай біржақтылық басқа идеологиялық бағыттағы мейлі, батыстың болсын,

мейлі шығыстың болсын қоғамтанушыларымен ғылыми тұрғыда араласу мүмкіндігін барынша шектеді немесе оған толық тосқауыл қойды.

Біржақты идеологияға негізделген түсініктемелік-категориялық аппараттың [5, 221 б.] жетімсіздігінің тағы бір аспектісі ретінде, басқа идеологиялық жүйелердегі терминдердің, түсініктер мен категориялардың ғылыми маңыздылығын терістеуді айтуға болады, ал онсыз өткен тарихымызда нақтылы фактілерді талдау мен оларды жаңаша интерпретациялаудың ғылыми негізделуі әлсіз болды.

Осыған ұқсас жағдайды ХХ ғасырдың соңы мен – ХХІ ғасырдың басындағы посткеңестік кеңістікте де байқауға болады. Бұрынғы қалыптасқан терминдерді, категориялар мен түсініктерді толығымен тәрк ету фактілері, көп жағдайда толық түсініп-түйсінілмеген және әркез дұрыс қолданыла бермейтін батыстық терминологияның етек алуына ұласты. Мұндай жаңаша көзқарастағы терминологиялық топтамалардың, арнайы түсініктемелер мен категориялардың тез таралу үрдісі, іс жүзінде тарих ғылымында болсын, зерттеу және педагогикалық салаларында болсын ретсіздікке ұрынуда. Педагогикалық инновация саласында да осы бағыттағы реттеу іс-шаралары байыпты болғандығы дұрыс.

«Инновация» термині білімнің ғылыми - техникалық саласына жатады және бұрынғы ғылыми зерттеулерге негізделі отырып, экономикалық және басқа да салалардағы өндіріс процесіне өзгертулер енгізуді білдіреді. Бұл орайда айта кету керек, әрқилы шетелдік ұстанымдарға, мейлі ол жетістіктерге жетіп жатсын, бас шұлғып пайдалана беру, жат-жұрттың жұрқасын өзімізге таңу болып табылады. Іске жарата қалған күннің өзінде де, оны еліміздің және өміріміздің өзіндік ерекшеліктеріне үйлестіре отырып қана, лексиконымызға біртіндеп кіріктіргеніміз жөн.

Мұғалімнің дайындық деңгейін көтеру мақсатындағы инновациялық қаракеттердің, негізінен олардың ой қызметі мәдениетінің деңгейін көтеруге және оны дұрыс ұйымдастыра білуге бағытталғаны дұрыс. Бұл арқылы бір жағынан ғылымның соны жетістіктерін мектеп сыныптары мен студенттер аудиториясына дұрыс жеткізе білу мүмкіндіктері артса, екінші жағынан оны қабылдаушылардың да білімге деген талап-талпынысының, талғамының өсе түсетіні сөзсіз. Осы үшін оқу пәндерінің түсініктемелік аппаратын барынша ыждахаттылықпен түйсіну қажеттілігі жетістіктерге жетудің негізгі алғышарты ма деп ойлаймын. Мәселені шешудің бір парасы түсініктемелердің мәндік-мағыналық өзегін игере білуде жатқандай. Мұның өзінде, зерттелініп отырған түсініктердің мазмұнын бірнеше кезеңнен өтіп қана толық анықтауға болатын сияқты.

Бірінші кезеңде энциклопедиялық басылымдар мен арнаулы терминологиялық сөздіктер бойынша қолданысқа енген терминдерге нақты сипаттама берілгені жөн. Мысалы «билік» [6, 333 б.] түсінігі әртүрлі сөздіктерде әрқилы белгілеріне орай, әр мағынада беріледі. Осыған байланысты, екінші кезеңде термин мазмұнын түсіну үшін осыларды ашатын ұғымдарды анықтау қажет. Жоғарыда айтылған билік

түсінігі бойынша ол, тиісінше «тап», «әлеуметтік топ», «саяси партия», «саяси лидер», «мемлекет» [7, 118 б.] түсініктері болып шығады.

Келесі кезең билік түсінігіне синонимдер табу, олар: «күштеу», «диктатура», «көндіру» [8, 65 б.] және басқа да бірталай сөздер. Жұмыс барысында синонимдердің мәндік сипатын ашу үлкен маңызға ие. Мысалы: биліктің «диктатура» арқылы жүзеге асуы, оның күштеу және репрессивтік әдістер арқылы жүргізілгендігін көрсетеді. Әрі қарай, дәл осылай антонимдермен жұмыс істеу жүргізіледі, мұның өзі «билік» түсінігінің мәні мен мағынасын барынша терең қарастыруға мүмкіндік бермек. Қорытынды кезеңде мәтінге енген түсініктерді талдау қажет. Олар саяси ұрандардан (мыс: «Барлық билік Кеңестерге») бастап арнаулы зерттеулерге дейін терілгені дұрыс.

Инновациялық енгізулер, сонымен қатар оқу процесіндегі күрделі де сапалы өзгерістерге жол ашып, тиісінше, білімгерлердің түсініктемелік аппаратты сипаттамылық жағынан талдай алуына, өздерінің сөздік қорын көбейтуіне және азаматтық саяси риторикаға бейімделуіне ыңғайлайды. Бұл арада түсініктерді орынды - орынсыз пайдалануға тырысудың логикалық қателікке ұрындыратын да ескеру керек.

Қорыта келе, педагогикалық білімгерлерде дұрыс дүниетанымдық көзқарас қалыптастырудағы үрдісіне осы салаға қатысты барлығымыз атсалысқанымыздың абзалдығын айтқым келеді.

Пайдаланылған әдебиеттер

1. Советский энциклопедический словарь. - М.: Политиздат, 1980,- 613с.
2. Л.Н. Гумилев «От Руси до России».- М.: Просвещение, 1997. – 507с.
3. Қазақстан тарихы: Лекциялар курсы. Редакциясын басқарған т.ғ.д. , профессор Қ.С.Қаражан. - Алматы: «NURPRESS» баспасы, 2011. -376 б.
4. «Қазақ» ССР: Қысқаша энциклопедия, 1 том. - Алматы, «Қазақстан», 1984. – 622 б.
5. Философиялық сөздік. Алматы: «Қазақстан», 1983. – 323 б.
6. Политология : энциклопедический словарь.- М.: Политиздат, 1993. -351 с.
7. Краткий словарь по социологии. - М.: Политиздат, 1989.- 244 с.
8. К искусству смысловой дифференциации понятия. - М.: Дет.лит., 1991.- 256 с.

С.Қирабаевтың сәкентануға қосқан үлесі

Жансая Жуванышқызы Боранбек,
«Қазақ тілі және әдебиеті» білім беру бағдарламасының
2-курс магистранты
Павлодар педагогикалық университеті, Павлодар қ.
Borانبек9807@mail.ru

Түйіндеме. Мақалада ғалым Серік Қирабаев Сәкен ақынның тұтас өміріне нағыз зерттеушілік тұрғыдан қарап, оның шығармашылығына айтылған әділ пікірлер мен негізді-негізсіз сындарды ашық жаза отырып, ақын тұлғасының қайраткерлік, суреткерлік қасиеттерімен қатар кәдімгі жұмыр басты адамға тән пенделік тұстарын да тілге тиек еткені, сәкентануға қосқан үлесі зерделенген. Серік Смайылұлы өзінің көп томдық шығармалар жинағының I томын «Сәкен Сейфуллин» монографиясына арнаған. Осының өзі-ақ ғұлама ғалым шығармашылығындағы ақиық ақынның орнын айқындаса керек. Ғалымның ізденімпаздығын, зерттеу жұмыстарын дәуір үнімен шебер байланыстырғанын, қазақ кеңес әдебиетінің негізін салушы ретінде танылған күрескер ақын туралы ғылыми-ақпараттық материалдарды оқырманға барынша ұғынықты оймен, тартымды тілмен жеткізе алғандығын байқаймыз.

Кілтті сөздер: Серік Қирабаев, Сәкен Сейфуллин, сәкентану, көркем шығарма, сын зерттеу, монография, қазақ әдебиеті.

Аннотация. В статье изучен вклад в сакентану, где ученый Серик Кирабаев, глядя на всю жизнь акына Сакена Сефуллина с поистине исследовательской точки зрения, открыто пишет справедливые суждения и обоснованную-необоснованную критику его творчества, подчеркивает как деятельные, так и художественные качества личности поэта, так и пендовые черты, присущие обычному главному человеку. Серик Смаилович посвятил I том своего многотомного собрания сочинений монографии «Сакен Сейфуллин». Это, должно быть, определило место поэта в творчестве ученого-гуманиста. Мы видим любознательность ученого, умело соотносящего исследовательскую работу с эпохальным тоном, умеющего донести до читателя наиболее понятный, увлекательный язык научно-информационных материалов о поэте-борце, признанном основателем казахской советской литературы.

Ключевые слова. Серик Кирабаев, Сакен Сейфуллин, сакентану, художественное произведение, критическое исследование, монография, казахская литература.

Annotation. The article examines the contribution to sакentana, where the scientist Serik Kirabayev, looking at the whole life of akyn Saken Sefullin from a truly research point of view, openly writes fair judgments and justified-unfounded criticism of his work, emphasizes both the active and artistic qualities of the poet's personality, and the pend features inherent in an ordinary main person. Serik Smailovich dedicated the first volume of his multi-volume collection of works to the monograph "Saken Seifullin". This must have determined the poet's place in the work of a humanist scientist. We see the curiosity of a scientist who skillfully correlates research work with an epoch-making tone, who is able to convey to the reader the most understandable, fascinating language of scientific and informational materials about the poet-fighter, recognized as the founder of Kazakh Soviet literature.

Keywords. *Serik Kirabayev, Saken Seifullin, saken ta nu, artwork, critical research, monograph, Kazakh literature.*

Академик Серік Смайылұлы Қирабаев – әдебиеттану ғылымының ғалымдар шоғырында есімі ерекше еленіп аталатын, ғылым докторы, Мемлекеттік сыйлықтың иегері және басқа да көптеген атақ пен даңққа шын лайықты қаламгер.

Осы орайда сыншы-ғалымның жоғары мәртебе, биік мәреден көрінуіне өсіп-өнген ортасы мен ғылым жолына түсірген оқымысты әрі әдеби қауымның игі әсері көп болғандығын айту ләзім. Сонымен қатар Серік Смайылұлының бойына біткен асыл қасиеттер – адал еңбек ету мен алға деген ұмтылыс, биікке деген құлшыныс та бұл жолда өз нәтежиесін берді деп білеміз.

Академик С.Қирабаевтың жасынан-ақ өзін өзі ұстай білуіне, еңбекке өзін жеге білуіне өскен ортасы, көрген тәрбиесі, табиғи болмысы әсер еткені айқын. Араласқан ортасын, заман аңғары мен айналасын салыстыра, іштей салмақтауға бейімділік өмірлік тәжірибесін молайтумен қабат біртіндеп сыншылдық қабілетті де ұштай бергенге ұқсайды.

«Балапан ұяда не көрсе, ұшқанда соны іледі», Арқаның құйқалы өңірінде өнер адамдары көп болғаны тарихтан белгілі. Мәселен, сол Жаңаарқа өңіріндегі Сайдалы Сары Тоқа сияқты күйші-домбырашы, Байжұман сияқты әншілерді айтпағанда, ел арасына мәлім Мағжан Жұмабаевтың, Шәкәрімнің өлеңдері, поэмалары, Сәкен Сейфуллин сияқты әйгілі саңлақтар өнегесі, ел ішіндегі жырға, ән-күйге құштарлық, ойын-сауыққа құмарлық, өнер иелері мен қайраткерлеріне деген таусылмас құрмет болашақ сыншы-ғалымның өмірдегі өз жолын таңдауына айрықша ықпал жасағаны сөзсіз. Келешекте әдебиеттің көркемдік әлемін барлап пайымдағанда, жасынан құлаққа таныс, жүректе жатталған ұлттық құндылықтар – келешек шығармашылығына, әдебиет пен өмірді салыстыра, сабақтастыра сараптауына әсер еткен аса маңызды фактор. Еңдеше 1947 жылы КазПИ-дің тіл-әдебиет факультетін таңдауы – кездейсоқ емес, керісінше, ойланып-толғанып барып тоқтаған шешімі.

Институтта оқып жүргенде, әдебиет әлеміне сабырмен қарап, салмақтай келе, өзі де атсалысуды ұйғарады. Екінші курста оқып жүріп-ақ, ақын Ж.Сыздықовтың «Қос қыран» атты өлең кітабы туралы тұңғыш мақаласын жариялайды (Социалистік Қазақстан, 1948, 24 қазан).

Оқу бітіргенше онға тарта сын мақаласын мерзімді баспасөз беттерінде жариялайды. Бұл мақалаларда сол жылдары жарық көрген «Емле сөздігі туралы» (А.Нұрқатовпен бірге), Қ.Аманжолов, С.Мәуленов, Б.Соқпақбаев шығармалары туралы пікір білдіреді. Ал, 1949 жылы Қазақстан Жазушылар одағында «Қазақ балалар әдебиетінің жайы мен міндеттері» деген тақырыпта баяндама жасайды.

Қыркыншы жылдардың екінші жартысы мен елуінші жылдардың алғашқы бөлігінде әдебиет пен өнерге, ғылым мен мәдениетке тікелей

қатысты идеологиялық қысымның қайтадан қатайғанын айқын айғақтаған қаулылар жарияланып, мемлекеттің бүкіл идеологиялық пәрменді машинасы жойқын күшпен жұмыс істегені тарихтан белгілі. Бұл кезеңдегі барлық дерлік мақалаларда айтылатын пікірлер партия талаптарына еріксіз бейімделді. Әдебиетті тану мен бағалаудың критерийі ретінде идеялылық алға шықты. Қандай да болсын шығарма немесе ғылыми еңбек ең алдымен мемлекеттің, партияның идеясына үн қосуы міндеттелді.

1957 жылы «Спандияр Көбеевтің әдеби қызметі» деген тақырыпта кандидаттық диссертациясын қорғап, әдебиет тарихына тың деректер, жаңа пайымдаулар қосты. С.Көбеевтің «Қалың мал» романы сол кездегі ахуал мен деректерге байланысты тұңғыш қазақ романы аталды. Ұстаз жазушының шығармашылығына алғаш рет жүйелі әрі тұтас шолу жасалды. «Үлгілі бала» мен «Үлгілі тәржіма» атты кітаптарының қазақ әдебиетіндегі алатын орны бірінші рет ғылыми сарапқа салынды. Келесі жылы диссертация негізінде жазылған «Спандияр Көбеев» атты монографиясы жеке кітап болып шықты.

С.Көбеев, С.Сейфуллин, Ж.Аймауытов, Ғ.Мұстафин сияқты дарындардың заманы бір немесе сабақтас болғанымен, әрқайсысының өз нысанасы, өз мәнері бары белгілі. Олардың шығармалары өз кезеңіндегі бүкілхалықтық рухани бағыт пен өмірлік нысанаға, көркемдік тәжірибе мен талғамға, сол арқылы рухани болмысына, әдеби процеске аса елеулі әсер еткені – тарихи шындық. Сол кезеңде де, кейін де бұл пікірді дәлелдейтін мыңдаған мақалалар жарық көрді.

Ендеше әдебиетіміздің дамуына айрықша үлес қосқан мұндай суреткерлер шығармашылығы бажайлап, асықпай арнайы қарастырылмайынша, руани әлемдегі күрделі құбылыстарды түстеп тану, санаға тиянақтау екіталай. Академик С.Қирабаевтың спандияртану, сәкентану, ғабидентану, жүсіпбектанудың негізін салып, осы бағытта табанды ізденіп, жүйелі де жемісті зерттеулер жүргізіп, ұзақ жылдарға созылған еңбегін монографияларға айналдыруы – азаматтық-шығармашылық жауапкершілік салмағын сезінуінен.

Отызыншы жылдар ойранында опат болған Сәкен Сейфуллин есімі мен шығармалары жиырма жылдай уақыт бойы рухани айналымнан тысқары қалды деуге де болады. Сәкенді көрген, естіген елдің есінде сақталғанымен, жаңа ұрпақ жете білмейтін. Жеке басқа табынушылық зардабынан арылуға бет бұрған елуінші жылдардың екінші жартысында С.Сейфуллин, І.Жансүгіров, Б.Майлин ақталғанда, олардың шығармашылығы мен өмірін жедел зерттеу міндеті қойылды. С.Сейфуллиннің өлеңдері мен поэмаларын жасынан естіп, жаттап өскен жас С.Қирабаевтың ақын шығармаларын зерттеуге бірден құлшына кірісуі, әлеуметтік әділеттілікті орнықтыруға, қалпына келтіруге ден қоюы, әрине, заңды.

Сәкеннің сұлу саздары, кешегі көсем әрекеті мен көшелі қаракеті, елдің тұрмыс-тіршілігі мен келешек тағдыры туралы толғаныстан туған шығармалары – бұл кезде елдің әлі есінде, ақсақалдардың аузында. Осының бәріне әбден қанық талантты жас С.Сейфуллин шығармашылығын зерттеуге

қызу кірісіп, қаламгер-қайраткер өмірінің жалпы көпшілікке беймәлім беттерін айқындауға алғашқылардың бірі емес, бірегейі болып араласты, шығармашылығын сол кезеңнің талабына сай талдады.

С.Сейфуллин өлеңдері, поэмалары, повестері жедел арада талданып, көркемдік сипаттары сараланды. Жүйелі ізденіс нәтижесінде С.Сейфуллин өмір жолымен бірге оның шығармашылығына әсер еткен факторлар – революцияға дейінгі әдебиеттің көркемдік сипаттары, дәстүрі, тарихи-әлеуметтік жағдай, жаңа дәуірдегі соны әдеби ізденістер зерттеу өзегіне айналды.

С.Қирабаев осы тұста әдебиет мысалына қатысты пікірін ойланып, өз ұғымында іштей әбден таразылап, тиянақтаған соң барып айтатынын, сол сөзінде нық тұратынын байқатты.

Жылдар бойы жабулы жатқан шындықты тез аршып, С.Сейфуллин туралы мақалалар сериясын жариялауы, одан кейін монографиясында (1962) «Сәкен және революция алдындағы қазақ әдебиеті», «Жаңа әдебиеттің тууы», «Дауылдағы жылдар бейнесі», «Жаңа жанрда», «Творчестволық өрлеу жылдары», «Реалистік проза жолында», «Революциялық күрестің шежіресі», «Көкшетау поэмасы», «Кеңестік ұұрылыс жылдары», «Қызыл ат», «Соңғы прозалық шығармалар», «Әдебиет зерттеуші және сыншы» сияқты тарауларға бөліп, С.Сейфуллин шығармашылығын кешенді зерттеу де – ғылыми біліктіліктің дәлелі.

Осы монография негізінде қатарының алды болып, 1964 жылы Қазақстан Ғылым Академиясының Әдебиет және өнер институтының ғылыми кеңесінде докторлық диссертациясын қорғады.

С.Сейфуллин туралы зерттеуде ақынның қазақ әдебиетіне жаңа рух, тың образдар әкелуі, өлеңді екпінге бейімдеуі, өлең құрылымындағы соны ізденістері, қазақ прозасына саяси-тарихи тақырыптың жаңа арна болып тартылғаны айқындалды. Сондай-ақ, ақын поэмаларында әртүрлі тарихи-қоғамдық тәжірибенің ықпалы, лириканың жаңа мазмұнға орнығуына қосқан үлесі, шығармаларындағы серпіннің туысқан халықтар әдебиетіне ықпалы, сонымен қатар орыс әдебиетінен нәр алуы, т.б. көптеген мәселелер нақты талдаумен таратыла айтылады. Демек, автор тек С.Сейфуллин шығармаларымен шектеліп қалмай, жалпы әдебиет тарихына қатысты алуан мәселелерді қозғап, сол кезеңдегі жалпы әдеби процестің негізгі қырларын айқындаған.

С.Сейфуллиннің көркем шығармаларындағы, сын-зерттеу мақалаларындағы негізгі сарын – әлеуметтік теңсіздікке, тарихи әділетсіздікке деген өшпес қарсылық монографияның өн бойынан көрініс тапқан.

С.Қирабаевтың түрлі тақырыпта жазған зерттеулерінің басы қосылып, «Революция және әдебиет» (1977) деген атпен екі том болып жарық көруі – сол кездегі қазақ әдебиеттану ғылыми үшін елеулі оқиға. Ал, тәуелсіздік алғаннан кейін С.Қирабаев еңбектерінің 2007 жылы 8 том болып шығуы – қазақ әдебиеттануындағы өзіндік үлкен оқиға. Мұның өзі қазақ

әдебиеттануының есейгені, әдебиетіміздің тарихына, теориясына қатысты құнарлы ойлардың көбейгеніне, әдеби процесті, жанрларды, көркемдік құбылыстарды, көркемдік ерекшеліктерді қай тұрғыдан болсын қамти алатын, келешек зерттеулерге түрткі болып, ой салатын ғылыми әлеуеттің молайғанына дәлел.

Ал, 1991-1992 жылдары екі томдық шығармалар жинағы жарық көрді. Бірінші томға С.Сейфуллин туралы монографиясы, екінші томға сын мақалалары мен зерттеулері енгізілді. Бұл монографияға бұрынғы басылымдарымен салыстырғанда, кеңес дәуірінің жариялылық кезеңіне дейін ашуға ықтияр берілмеген мәліметтерді қосқан. Мәселен, «Революциялық күрес кезінде баррикаданың екі жағында тұрушылар ғана есепке кіретін... Бізді жақтамағанның бәрі бізге қарсы» деген ұғым тарады, деп мысал ретінде «1924 жылы Мәскеудің Шығыстың еңбекші халықтарының коммунистік университетінде оқитын қазақ жастарының М.Жұмабаевтың 1923 жылы шыққан таңдамалы шығармалары жинағын талқылағанын айтуға болады» дейді» [1, 117-118б.].

С.Сейфуллиннің А.Байтұрсынов туралы екі мақала «Еңбекші қазақ», 1923, 2 февраль, «Еңбекші қазақ», 1923, 6 март жазып, қолдау жасағанын айтады. Жиырмамыншы жылдардағы жағдайға тәуелсіздіктің арқасында тоқсаныншы жылдары орныққан тарихи-әлеуметтік әділеттілік тұрғысынан объективті пікір білдіреді.

Сол сияқты Ж.Аймауытов, М.Жұмабаев шығармашылығының (146-151-беттерде) жиырмамыншы жылдар әдебиетінде қандай рөл атқарғанын, көркемдік ерекшеліктерін сарапқа салып, сол жылдардағы әдебиет атмосферасы туралы мағлұматты толықтыра түсуі – С.Сейфуллин шығармашылығындағы айрықшалықтарды тереңірек, айқынырақ сезінуге, салыстыру арқылы салмақтай түсуге қажетті көмек.

Әр заманның тарихи даму ерекшелігіне қарай өз талабы бар. ал заман талабы дегеніміз – дерексіз, жалпылама уақыттың ешкім түстеп тани алмайтын, ажыратып біле алмайтыне түсініксіз ағымы емес, сол уақыт жетелеп немесе қақпалап әкелген байтақ кеңістіктегі мемлекеттер арасындағы санқилы қарым-қатынастар негізінде белгілі бір мемлекеттегі, белгілі бір қоғамдағы сананың жеткен биігінен болмысты ұғынуға ұмтылуы, алуан құбылыстарды сол ұмтылысқа бейімдеуге күш салып, әрекет етуі. Миллиондаған адамдар тағдыры мен тіршілігі сол құбылыстың мазмұнын қарайды. Тарихтағы жеке адамның қызметін, өмірін, шығармашылығындағы көзқарас, таным ерекшелігіне орай қалыптасатын, нығаятын сипаттарын осы тұрғыдан саралағанда ғана, қалыптастырған осындай ерекшеліктерді ескермей, тек кейінгі күннің таным таразысымен өлшеу біржақтылыққа барабар. Біржақтылық – таразының бір басымен ғана өлшеу. Біржақтылықтың екінші аты - сыңарезулік десек, сыңарезулік – саясыздықтың дәлелі.

Мұны айтып отырған себебіміз – бүгінде С.Сейфуллин шығармашылығына байланысты қарама-қарсы екі көзқарас бар. Бірі – оны

кешегі қызылшыл революционер ретінде мансұқтауға ұмтылса, екіншісі – сол кездегі көсем тұлға санатында санайды. Ал, шындыққа жүгінсек, алғашқы пікірдегі албырттықты аңғару қиын емес. Жиырмасыншы ғасырдың бас кезінде отаршылдық езгінің асқына түскені, әлеуметтік теңсіздік қазақ даласын жаппай жайлағаны айдан анық, әлемге аян.

С.Сейфуллиннің көрген, тапқан жолы – коммунистердің жолы. Сондықтан да оның С.Қирабаев айтқандай «айрықша қызылшыл болғаны жасырын емес. Ол өзі тұтқан бола жүріп, ескі режимнің тозғанын, күні өткенін сезінді. Бұл ақынды ұстанған жолының дұрыстығына сендіре түсті». [2, 104б.] Бірақ «ақын сенген идея, ол жасаған жаңа әдебиет бірте-бірте тап тартысының, партия идеологиясының құралына айналды... Өмірдегі өзгерістер бір жақты суреттеліп, тіршіліктің қайшылықты құбылыстары жұмсартылып кетті... Әдебиет дамуының осы тенденциясы Сәкенге де, оның шығармашылығына да әсер еткені даусыз. Ол өмірді бір жақты жырлады, социализм жеңісін мадақтаумен болды» [3, 107б.].

Бұл – сәкентанудағы ескерілуге тиісті тұжырым. Қоғамдағы заман әкелген қайшылықтардың шын сырын, сиқын бірден ұғыну немесе алдын ала болжау мүмкін емес. Солай еткен күннің өзінде «білгіштің» айтқаны келуі екіталай. Ендеше С.Сейфуллинді «қызылшыл» болдың деп кінәлау – әділетсіздік, әрі обал. Академиктің «Сәкен туралы жаңа сөзі» осы шындықты тереңірек ұғынуға, өткен күннің құбылыстарын жаңаша бағайлауға шақырады.

Әдебиеттер тізімі:

1. С.Қирабаев. Шығармалар. Екі томдық. Бірінші том. Сәкен Сейфуллин: Монография. Алматы: Жазушы, 1991. -448 б.
2. С.Қирабаев. Ұлт тәуелсіздігі және әдебиет. Алматы: Ғылым, 2001. -449 б.
3. С.Қирабаев. Сәкен Сейфуллин. Алматы: Жазушы, 1974. -432 б.

«Қайым Мұхамедханов - абайтанушы ғалым»

Картаева А.М., Жанат М.Ж.

С.Аманжолов атындағы Шығыс Қазақстан университеті, Өскемен қ.
e-mail: kartaeva2011@mail.ru

Түйіндеме. Мақалада белгілі ғалым Қайым Мұхамедхановтың Абай мұрасын зерттеуге қосқан үлесі, абайтану ғылымындағы еңбектері қарастырылады.

Ғалымның ұлы ақынның творчествосының барлық саласына ат салысып, тың тұжырымдар, соны пікірлер ұсынғаны айтылады

Кілтті сөздер: абайтану, ғалым, архив, библиография, текстология, өлең, монография.

Резюме. В статье рассматривается вклад известного ученого Каяма Мухамедханова в изучение наследия Абая, труды в области абаеведения. Говорят, что ученый принимал участие во всех сферах творчества великого поэта, делал новые выводы, высказывал мнения

Ключевые слова: абаеведение, ученый, архив, библиография, текстология, поэма, монография.

Resume. The article examines the contribution of the famous scientist Kayum Mukhamedkhanov to the study of the heritage of Abai, works in the field of Abai studies. They say that the scientist took part in all spheres of the great poet's work, drew new conclusions, expressed opinions

Keywords: Abai studies, scientist, archive, bibliography, textual studies, poem, monograph.

Орта ғасырдағы оқымыстыларға тән әмбебаптық көріністері Қайым Мұхамедханұлының ғалымдық тұлғасынан анық аңғарылады. Сондай кең қарымдылығына өз еңбектерінің ғана шеңберінде назар салайық. Өзекті желісі мен үзілместігі абайтану екені белгілі. Мұнда іргелі және қолданбалы сипаттарды тоғыстырушылық жөнімен, талдаулардың түбегейлі орнықтылығы жөнімен, жаңа бағытқа қарышты қадам жасағандығы жөнімен «Абай заманының ақындары» («Абай айналасының ақындары»), «Абайдың ақындық мектебі», «Абай шығармаларының текстологиясы» сияқты монографиялары менмұндалап көзге бірден түседі. Сондай-ақ Абайдан әрқашан жаңа қырынан тану мақсатында тынбай жасаған еңбегін Әлкей Марғұланның 1960-шы жылдары жазылған биыл ғана "Қайым Мұхамедханов атындағы Білім және мәдениет қорының директоры Дина Қайымқызының мұрағатынан табылған бұл хаттардың өзі сөзіме дәлел болады: "Абайдың белгісіз жатқан дүниелерін шығаруың өте қуанатын ізгілікті іс..... Коншин мен Герасимовтың қыздарының адресін жіберем деген едің, жібермей қойдың деп жазады" [1]. Осындағы хатта есімдері аталған Н. Коншин мен Б.Герасимов ХІХ ғ. аяғы - ХХ ғасыр басында Семей өңіріндегі белгілі тұлғалар болған. Екеуі де Орыс географиялық қоғамы, Батыс Сібір бөлімшесінің мүшесі болған зиялылар бастысы бұлар Абаймен жақсы таныс болған Қайым Мұхамедханов көл түбіндегі гауһар тасты іздегендей Абайдың асылын іздеу үшін Абай замандағылардың ұрпағымен байланыта болған.

“Мен бір жұмбақ адаммын оны да ойла” –деп ұлы ақын өзі айтып кеткендей, Абайдың талай- талай шешілмеген жұмбағы мен ашылмаған қырларын пешенесіне жазылған пенделік ғұмырын шарп ете отырып

зерттеген - Қайым Мұхамедханұлы Абайды бір сөзінде ғалым, қоғам қайраткері дейді. Олай айтуына бірнеше себептердің барын да айта отырып. Біріншіден: Қайым Мұхамедханұлы Семей облыстық өлкетану музейінің алғашқы іргетасын қаласып, шаңырығын көтеріскен адам – Абай дейді. Бұлай айтқаны тым дұрыс пікір деп тануымызға әбден болады. Себебі бұдан 113 жыл бұрын, 1878 жылы Семей облыстық Статистика Комитеті құрылды. Ол кезде Семей облысына: Семей, Кереку, Зайсан және Қарқаралы уездері қараған. Осы кең байтақ аймақты мекен еткен халықтың тұрмысын, шаруашылығын, тарихын, мәдениетін облыстық жағрафиялық жағдайын зерттейтін, ол замандағы бірден-бір ғылыми мекеме-Семей облыстық Статистика Комитеті болды.

Статистика Комитеті 1883 жылы жызма төртінші сентябрьде Семейдегі тұңғыш мәдени ағарту мекеме облыстық өлкетану музейін ашып, оның жанынан қоғамдық кітапхана ұйымдастырды.

Музей жанынан ұйымдастырылған кітапхана, ол замандағы Сібір қаларындығы кітапханалардың ішіндегі, ең байы деп танылған. Семей шаһарында сол кезде саяси қылмыс тағылып, Сібірге жер аударылған орын, украина, белорус, поляк сияты көптеген ұлт интеллигенттері болды. Олар Ресейдің ірі қалаларындағы жоғары дәрежелі әртүрлі мамандық алуға даярланып жүрген, белді студенттер болған. Солардың ішіндегі ең көрнекі, кең білімді, ұшқыр ойлы, аса талантты- Абайдың досы, Евгений Педрович Михаэлис Семей қаласына 1869 жылы келіп, 13-14 жыл бойы осы қалада тұрған. Семейде 1878 жылы облыстық Статистика Комитетінің тұңғыш ғылыми хатшысы осы Е.П.Михаэлис еді. Абай Михалиспен бірге Статистика Комитетінің жұмысына белсене араласқан [1, 38 б.]. Міне осылай қос достың арасындағы бірлесе атқарылған ұлы истердің байыбына бару үшін Қайым Мұхамедханұлы талай –талай архивтерді ақтарып нақты дәлелдерді келтіріп кеткен. Абай Семей облыстық өлкетану музейін ашу және қоғамдық кітапхана ашу жұмысынын ұйымдастыру мәселесіне ат салысып, іс жүзінде көмек көрсеткендігін айта отырып Қайым Мұхамедханұлы мынадай мысал келтіреді, музейге, жасау-жабдығымен қазақ үй бастатқан, елуден астам зат тапсырады. Қазақтың тұрмыс-салтын, әдет-ғұрпын, мәдениетін көрнекті түрде бейнелейтін, Абайдың сый ретінде тапсырған заттары негізінде музейдің этнография бөлімі құрылады. Кемеңгер ғалым өз ойларын дәлелдей отырып Семейдің облыстық музейі мен қоғамдық кітапханасының 1883 жылдың 14 мизамынан 1886 жылдың 1 қаңтарына шейінгі тындырған жұмысы туралы Статистика Комитетінің газетте жариялаған есебінде: «Өткен жылы жаз айында қазақ ауылында болып қайтқан Н.И. Долгополов музейдің, қазақ елінің тұрмыс-салтына арналған этнография бөліміне көп заттар әкеліп қосты, жасау- жабдығымен қазақтың киіз үйі, музыка аспаптары, егін шаруашылық құралдары тағы да басқа». (« Семипалатинские областные Ведомости» № 19, 10 май, 1886г).

Қандай қазақ соншама мүлікті тектен-текке беріп қойды екен?- деген сұрақ туады. Бұл мәселенің бәрін архив документтері айқындап, ашып

береді. Полицеймейстр өзінің Семей обылысының губернаторына жазған, құпия рапортында (1885 жыл, 10 тамыз № 251): « Осы айдың 15 тамызына шейін, Семей уезі Шыңғыс болысындағы Құнанбай Өскенбаев ауылында болып қайтуға рұқсат алып кеткен айдауда жүрген Н.И. Долгополов, бүгін Семейге қайтып келді. Сіздің 11 маусымдағы, № 260-М. Бұйрығыңызды орындап, осыны мәлімдеймін», - құжат архивте сақтаулы.

Осы заттардың анық Абай ауылыннан келгендігін қалай анықтағанын Қайым Мұхамедханұлы бір ғана мысалмен-ақ келтіреді.

«Абай тапсырған күміс белбеудің журналындағы көрсетілген толық сипаттамасы мынадай: журналдағы рет саны 41, № 398 «Кім тапсырған» деген графада: «Дар Ибрагима Қунанбаева, Чингизская болост, Семипалатинского уезда»- деп жазылған».

Абайды « ағартушы- демократ» деп мадақтағанда , ақынның халықты өнер-білімге шақырған өлеңдерін насихат сөздерін ғана айтып жүрміз. Абайдың Статистика Комитетінің толық мүшесі болып жүріп, ғылыми зерттеу жұмысымен шұғылданғанын, музей құру ісіне белсене араласқанын еске алсақ, ағартушы, ғалым Абайдың іс жүзінде атқарған тарихтық еңбегін Қайым Мұхамедханұлының келелі зерттеулерінің арқасында айқын көрсеткен. «Ғылымға ат ізін салған елу жылдың көлеміндегі індете зерттеп, иіріміне үніліп, иін қандыра айналысқан тақырыбы, бәлкім, ең арналы өмірлік мақсаты мен мұраты Қайым Мұхамедханов үшін – Абай поэзиясының қатпарлы құбылыстары шығар. Ол ұлы ақынның творчествосының барлық саласына ат салысып, тың тұжырымдар, соны пікірлер ұсынып келді. Атап айтсақ: ол – Абай өлеңдерін жинаушы, Абай мұрасының жазылуы, басылуы тарихын зерттеген историограф, үш-төрт басылымына түсініктеме жазған библиограф, Абай шығармаларының дұрыс жазылуын жүйелеген текстолог, Абай және оның ақындық дәстүрі хақында монографиялық еңбек бітірген теоретик, сол замандағы қоғамдық қарым-қатынастарды зерттеген тарихшы, сол дәуірдегі әдеби нұсқаларды, ел аузындағы жыр-өлеңді, әңгіме- аңызды қағазға түсірген фольклорист» [3], - деп Қайым Мұхамедхановтың шәкіртті Тұрсын Жұртбай айтқандай Абай ақындарымыздың жолбасшысы болса, абайтануымыздың айтулы жаршысы - Қайым. Абай бастаушы болғаны үшін өзін түсінбеушіліктің, жалғыздықтың қияметін көрсе, Қайым Абайдың кім болғанын айтқаны үшін еркіндіктен айрылып, түрме тауқыметін тартты. Кеңестік биліктің зорлық-зомбылығына, қуғын-сүргінге қарсы тұрып, Абай, Шәкарім, Мұхтар шығармаларына қатысты зерттеу еңбектерін жазып артына үлкен мұра қалдырды. Мұрағат қорларынан, көне басылымдар мен баспасөздерден және Абайдың көзі тірі ұрпақтарынан ұзақ жыл бойы тірнектеп жиған дерек-дәйектерінен негіз еткен көптеген зерттеу еңбектер жазып қалдырды. Ерекше ескеретін жағдай, өз еңбектерінде автор әр түрлі себептермен көптеген жылдар бойына жабулы жатқан, жарияланбай келген өте қызықты әрі сирек, құнды мәлімет мәселерді қамтыған. Мәселен, Шәһкәрім, Кәкітай, Әлихан, Ахмет, Мағжан, Жүсіпбек, Міржақып, Абайдың ұлы Тұрағұл жөніндегі мақалалардан тың

ойларды кездестіреміз. Аталмыш автор еңбектерінің құндылығы сонда, тілі таза, діні сүйекті, оқиға ой-тұжырымдары салмақты. Мысалы, мына бір дерекке назар аударсақ, « Әлихан Бөкейханов» мақаласын оқып отырып, біз Абайдың өмірі, өнегесі , өнер жөнінде тұңғыш рет баспасөзде жазған адам-Әлихан екенін білеміз. Ол 1905 жылы «Семипалатинский листок» газетінде « Абай (Ибраһим) Құнанбаев (некролог)» деген қазанама жазған екен. Әлиханды кезінде халық қалай құрметтегенін, оның қандай ірі көсем, зор тұлға болғанын Шаһкәрім, Кәкітай, Көкбай туралы жазылған мақалаларда да сөз етілген [5].

«Арын жастан сақтаған» – деп үмітті баласы Әбдірахманға қарата айтылған дәл осы сөзді ұлы Абай бүкіл саналы өмірін, дәлірек айтсақ адамға берген пенделік ғұмырын ақынды зерттеуге бағыштаған алаштың адал азаматы Қайым Мұхамедхановқа арнаған сияқты. Өйткені бұл азамат Абайдың өзін мензеп, сүйініп отырған "келер күннің" арлы ұрпақтарының бірі болғандығын тіршіліктегі бар болмысымен дәлелдеп берді. Менің ойымша, біле-білген кісіге бұдан артық Қайым туралы айтып жатудың қажеті шамалы.

Әдебиеттер тізімі:

1. «Абай» журналы, 1992 №1 (13), «Дәуір» газет- журнал баспасы, Алматы қаласы.
2. Жұртбай Т. Болатөзек (Қайым Мұхамедханов [Мәтін] - «Шәкәрім» ғылыми-танымдық журналы, 2016. - №1 (30). 12 б.
3. Жұртбай Т. Болатөзек (Қайым Мұхамедханов [Мәтін] - «Шәкәрім» ғылыми-танымдық журналы, 2016. - №1 (30). 11 б
4. Абайділдин. Т. Қайым Мұхамедханов, «Семей таңы». - 2003. - 10 қаңтар. 4 б.

«Оралхан Бөкей шығармаларындағы кейіпкер мінезі»

Картаева А.М., Зауытбай С.Б.

С.Аманжолов атындағы Шығыс Қазақстан университеті, Өскемен қ.
e-mail: kartaeva2011@mail.ru

Түйіндеме. Мақалада ешкімге ұқсамайтын өзіндік дарындылығы, алдына жан салмас құдіреттілігі, тілге бай шеберлігі арқасында қазақ әдебиетінде

қайталанбас із қалдырған асқақ шебер жазушы Оралхан Бөкей шығармаларына талдау жасалады. О.Бөкей шығармаларындағы бай әрі жан-жақты кейіпкерлер әлемі туралы сыр шертеді.

Түйін сөздер: кейіпкерлер әлемі, қазақ прозасы, классикалық шығарма, шебер жазушы, мінез, бейне, мифтік бейне.

Резюме. В статье сделан анализ произведениям своеобразного талантливого силой воли за счет дара языка оставшего неповторимый след в казахской литературе Оралхана Бокея. В произведениях О.Бокей делится богатым своеобразным мирами героев.

Ключевые слова: мир персонажей, казахская проза, классическое произведение, мастер писатель, характер, образ, мифический образ.

In article there is an analysis of Oralkhan Bokey's works. He has unique talent to always put the soul in strength of willingness while writing his novels. Highly skilled writer Oralkhan Bokey introduced a significant contribution to the development of Kazakh literature using his rich language skills. In his works O. Bokey shares about internal world of rich and all-rounder characters.

Keywords: world of the characters, kazakh prose, classic work, master is a writer, character, mythical character.

Оралхан Бөкей қазақ прозасында 60-шы жылдардан бері ерекше орын алып келе жатқан биік құбылыс. Ешкімге ұқсамайтын өзіндік дарындылығы, алдына жан салмас күдіреттілігі, тілге бай шеберлігі арқасында қазақ әдебиетінде қайталанбас із қалдырған асқақ жазушы. Өзінің өмір сүрген аз ғұмырында қаламы жүйрік жазушы бүкіл табиғат, адам, қоғам, жаратылыс, адамзат мәселесін көтеретін тамаша шығармалары арқылы оқырмандарының көңілінен шыға білді.

Белгілі жазушы Ә.Кекілбай: «Қара өлең шебері» Мұқағали мен Төлеген Айбергенов сынды тұлпарлармен легінің топ алдында, өзі туып өскен таулы, нулы, сулы табиғатына ұқсас, Алтайдың асқақ шыңдарындай биік, есімі өзімізге де, өзгеге де кеңінен танылған ерекше талант иесі О.Бөкей әдебиетімізге өзіндік бетімен, өзіндік өрнегін сала келген жазушы еді. Оның алғашқы әңгіме повестерінен-ақ («Қамшыгер», «Үркер», «Қайдасың, қасқа құлыным») ешкімге ұқсамайтын өзінше сөз саптамасы, асқақ мінезі, алғыр зерде-зейіні оқушысын бірден баураған болатын. О.Бөкей – қолына қалам ұстағаннан-ақ, өз замандастарының мұны мен қуанышын шынайы суреттеуге тер төккен қаламгер», - дейді [1].

Айтқанындай-ақ, жазушы кейіпкерлері «Қайдасың, қасқа құлынымдағы» Орал, «Өлірадағы» Қойшы, «Елең-аландағы Зарлық, «Құм мінезіндегі» Бархан, «Мұзтаудағы» Ақтан, «Өз отыңды өшірмедегі Дархан, «Сайтан көпірдегі» Аспан – өзіміз күнде көріп-біліп араласып жүрген қарапайым жандар. Осы жөнінде ғалым С.Қирабаевтың айқан мына пікірі еске түседі: Кәрісі бар, жасы бар – қайсысы болса да қазіргі дәуірдің

азаматтық міндеттерін белсенді атқарып жүрген іс адамдары. Жазушы солардың әрекеті, мінез-құлқы, көзқарасы арқылы бүгінгі өмір шындығын, оның алуын түрлі сырларын ғана ашып қоймайды, өткенімізге де ой тоқтатып қарайды, болашағымызға да көз жібереді. Ол характерлерді шебер ашады, солардың көзқарасы, ұғым-түсінігі арқылы дәуірдің өзекті проблемаларын батыл көтереді» [2, 517].

Оралхан Бөкей шығармаларындағы кейіпкерлер галереясы бай әрі жан-жақты. Кейіпкерлер әлемі де ерекше. Олар арманшыл, қиялшыл, жаны таза, сырты мүгедек, жарымжан, ал іші нағыз таза жандар болып келеді. Олардың әр қилы тағдыры мен жан жаралары оқушысын қатты уайымға салады. «Жылымық» әңгімесіндегі Жанардай сұлу тал бойында міні жоқ көрікті қыздың көзі көрмейтін болады. Оның көзі көретін адамдардан ерекшелігі – өмірді, адам жанын, ұлы сезімді жанары сау адамдардан да артық көріп сезіне білетін ерекше қасиетінде.

Жазушының шоқтығы биік туындысы «Сайтан көпір» повесіндегі Аспан шал осыдан отыз жыл бұрын көпірден колхоздың арық-тұрақ жылқыларын айдап өтемін деп, көшкін басып, өзен суына құлап бір жеті далада жатады. Содан екі аяғынан айырылған. Табиғатынан мықты Аспан тілсіз жау – қар көшкініне ұрынып бір жеті табиғаттың қатал апатына ұшырайды. Повестің сюжеті бас кейіпкер Аспанның сұмдық түс көруімен дами түседі. Түсінен шошып оянып, өзінің екі аяғы көмілген молаға келе жатқан жерінен кейіпкердің қайсар, төзімді мінезін көрсетеді. Жазушы осы үрейлі көріністі былай суреттейді: «Бет қаратпай тура маңдайдан сабалаған боранды қақ жарып, қасарыса ілгері жылжыған Аспан шал қойнына кіріп, тұла бойын қуалаған суық қаншама сумандап мазақ еткенмен ырық бермеді. Сол ақ түтектің арасында адасқан аңдай жортуылдап, мұзды тілгілеген алып кемедей, беймәлім дүниеге сапар шеккен жұдырықтай адам» [3, 196].

Табиғаттың тентек тепкісі әлгі жұдырықтай адамға жаратылысынан дарыған ба, ойлаған ойынан қайтпайтын Аспан қақаған боранда молаға келіп тірелді. «Қара саннан жоғары кеспелтек дене аппақ қардың үстіне топ ете қалғанда, ептеп қаймақши қасаттана бастаған қар ойылып, қазан шұңқырлаған жерден Аспан шалдың басы ғана қылтиып көрінді», - деп жазушы екі аяқсыз мүгедек болса да, қиындыққа мойымайтын қажырлы Аспан бейнесін алдымызға тартады. Оның молаға келген себебі, ақ қар көк мұзға қарамай, Алатайға аттанған жалғыз ұлының амандығын тілеп, тағдырға жалбарыну еді.

Аспан – еңбекқор, азға қанағатшыл, біртоға, тұйығы мінезді адам. Колхоздың малын айдап өтемін деп, өмірлік бейнетке душар болды. Бірақ оны Аспан ешкімнен көрмейді. Өзінің маңдайынан көреді. Көшкіннің астында қалып, өлі мен тірінің ортасында жатқан жаны сірі Аспанның жеті күн далада жатқанда ойына нелер келіп, нелер кетпеді десеңші?! Жазушы Аспанның өмір мен өлім туралы ойларын терең философиялық тұжырымдармен береді. Мәселен: «Мансаптан мас болғандардың өлімі қаншалық қорқынышты болса, жылқышының өлімі соншалықты асқақ та

қара жердің өзіндей қарапайым екен-ау», - деп жаны қиналғаннан өмірмен қоштаспақшы болады. Іздеушілер тауып алып, тірі екеніне қуанады. Сондағы айтқандары:

- Адам жаны ит жанды-ау!

- Ауруханаға апарып, екі аяғын кесіп тастағандағы Аспанның трагедиясын жазушы былай деп береді:

- «Тәңірім-ай, соншалық жазалайтын қандай жазығым бар еді. Арғымақ болып жаратылған соң, тасбақа секілді тарбандау жарасар ма еді, айтыңыздаршы. Егер жылқының төрт тұяғын демелік, алдыңғы екі аяғын шашалықтан кесіп тастаңызшы не болар екен...

Маған енді еш нәрсенің де қажеті жоқ. Мен енді бұдан былай өткен өмірімді ойша қайталап қана өмір сүре аламын. Демек, отыз бес-ақ жыл ғұмыр кештім деген сөз» [3, 241].

Екі аяқтан айырылып, өмірден үмітін үзген Аспанның қайғылы бейнесін көреміз. Өз аяғымен небәрі отыз бес-ақ жыл өмір сүріп, жерді басып жүріпті. Аспандай мықты адамның соншалықты ерен еңбегі, зор күші, шыдамдылығы айналасындағы адамдарды таң қалдырады. Оны әсіресе дәрігер қыздың сөзінен байқаймыз. Аспанның мықтылығына, биік рухына бас иіп, былай дейді:

- «Өмірді сүюді тек сізден ғана үйрене аламыз. Аяғыңызды дырылдатып кесіп жатқанда оташыға керекті аспаптарды әперуге шамам келмей ағыл-тегіл жыладым. Жүзіңіз таныс, әйтеуір, бір жерден көрген, еркелеп мойныңызға асылған аяулы адамым секілдісіз. Бұным жанашырлықтан туған жалған сөз емес, жо-жоқ, бұдан былай дәл сіздей мықты жігіттер дүниеге келе ме, келмей ме, деп уайымдауым шығар... Өз аяғымды кесіп алып тастағандай қиналамын, аға... Жақсылар неге жасырын қалады, неге ғана сондай адамдармен жүре алмаймыз, жылдар бойы зар жұта зарығып іздейсің, енді таптым-ау дегеніңде айырылып қаласың, не ерте туасың, не кеш туасың, әйтеуір, қисыны қиюласпай-ақ қояды»... [3, 242].

Бұл сөз Аспанға рухани қуат беріп, өмірге көзқарасын оятады. Шығармадағы кейіпкерлердің әрбір айтқан сөздерінен-ақ олардың жан дүниелеріне терең үніле бастайсың. Не деген асыл сөз, жо-жоқ, өмірге қайрау, өмірді сүйгізу үшін айтылған ұран сөз сияқты. «Адамдарды ардақтау, оның ұлылығын жырлау жалпы алғанда, О.Бөкей повестерінің негізгі тақырыбы десе де болады», - дейді С.Қирабаев [2, 518].

Осы шығармадағы тағы бір басты кейіпкер Аспанның ұлы Аман қиындықтан қорықпайтын, өжет етіп бейнеленеді. Аман да әкесінің жолымен осы сайтан көпірден өтуі керек. Оның алдында үлгі – әке бар. «Сайтан көпір» аузында ойда тұрған Аманды бастап өткен де әкесінің аяғы еді. «Жұмыр жердің бетіндегі «Сайтан көпірден» өтуі – қияметтің қыл көпірінен өткендей ерлік еді. Әркімнің алдында түптің түбінде өтпей қоймайтын «Сайтан көпірі» бар. Тек қорықпағандар ғана арғы жағаға шығып, мақсатына жетпек», - депті.

Аман жастайынан әкесіне жаны ашып, оның мүгедектігін жүрегіне түйіп, қайғы-қапамен өседі. Еңбекқор, әке тәрбиесін көңіліне биік тұтқан, шыншыл мінезді болып қалыптасады. Аспан үнемі ұлына:

- Тура қарашы маған! Көзіңнен от көрейін! – деп, өршілдікке тәрбиелеп отыратын. Жазушы Аман характерін де там-тұмдап аша береді. Ол әке тілін алғыш. Еңбек аулына басшы болған ұлына әкесі мейірбан мінезін өзгертіп, әр нәрсеге ілік тауып, қазымырланып отыратын. Ондағы ойы – ептеп төрелікке жетіп, ел басқарған Аманның кісіліктеніп, аяғының басын қайқайтып, менменсіп кетпеуі үшін жасаған айласы сынды.

Сайтан көпірден малды өткізудің қамыман зоотехник жас жігіт екеуі жылқышыларға барғанда, Аман жас жігітпен ренжісіп қалады. Бірбеткей алған жерден қоймайтын Аманмен ақыры жас жігіт жолға еріп шығады. Жолда екеуі бірін-бірі түсініседі. Аман айтады: «Әкем айтушы еді, жалғанда дауыс көтерме, бақырып бастық болмайды деп. Сол әке аманатын бұзғандай боп, өзімді-өзім жеп келемін». Сонда жас жігіт:

- Рас, бұрын ондай мінезінді байқамап едім. Бәрі де шаруаның қамы ғой, - деп көңіліне жұбату айтады.

Бұл жерде жазушы Аман мінезінің салмақты, ойлы, парасаттылығын танытады. О.Бөкей кейіпкерлері жөнінде сыншы Т.Тоқбергенов: «Оның кейіпкерлері атып келе жатқан таңды, батып келе жатқан күнді, лүп еткен самалды қызықтайды, сол құбылыстың сырына үңілген ой көзімен-ақ өзгелерді қызықтырады. Оралханның кейіпкерлері із-тозсыз жоғалып кеткен жалғыз аяқ жолды, құлаған бәйтеректі жоқтайды», - дейді [4, 259].

О.Бөкей қай шығармасында болсын, өзінің ары таза, жаны жомарт кейіпкерлерін тағдырлары таласқа түскен шешуші кезеңде көрсетуге шебер. Жазушы сомдаған кейіпкерлер өз характерімен дараланып, бірден өзіне баурап әкетеді. Осы шығармадағы тағы бір кейіпкер ауылдың зоотехнигі албырт жас жігіт Ерік те өз мінезімен ерекшеленеді. Автор осы Еріктің ойы арқылы Алтай қазақтарына мынадай мінездеме беріп өтеді:

«Тәкаппар Алтайдың осындай қатал да қайырымды мінезі ғасырлар бойы мекен еткен адамдарға жұққан сынды. Тау қазақтары ешкім жағымсынып, жең ұшынан қол жалғап, қулық саууға қадеттенбеген, әрқайсысы жыланның баласы іспетті өз күнін өзі көруге әдеттенген, ағалап, жағалап жан сақтаудан гөрі білектің күші, найзаның ұшына сенетін бірбеткей, атасы болса да айыбын бетке айтатын өркеуделеу, бұғылар секілді тағылау ма қалай... Орынсыз қазақшылығы, ашып қалсаң ар жағынан мұңкіп шығатын жымсымалығы жоқ, шаруасынан басқа дүние-баққа шатаса бермейтін қызық кісілер» [3, 255]. Осы сипаттаудан-ақ жазушы кейіпкерлерінің мінез-құлқын, бітім-болмысын бірден түсінуге болады. Еріктің бұл ойынан Алтай қазақтарының өзгеге ұқсамайтын оқшау мінездерін танимыз.

Шығармадағы ерекше назар аударатын тағы бір кейіпкер Аспанның жары Қамқаның бейнесі. Қамқа отбасына берік, қиындыққа мойымайтын адал жар, ақылды ана бейнесінде көрінеді. Бір ғана штрих арқылы жазушы

Қамқаның характерін оқырманға танытады. Ауруханадағы күйеуін әкеле жатқан Қамқаның тұла бойы өкініш, қайғы, мұнмен арпалысып, атты соққылап булығып келеді. Арыстай азаматының бүгінде мүгедек болып қалғанына өмірдегі орны толмас қымбатынан айырылғандай қайғы кешеді. Өзін-өзі іштей жеп келе жатқан Аспан: «Мүгедектер үйіне мені тастап кет, мендей мүгедек адамды енді не қыласың?» - дейді. Бұл сөз өзі әзер зорға келе жатқан Қамқаның жүрегіне қатты соққы болып тиеді. Сонда Қамқа: «Саған өмірлік жармын, бар қайғыңды бірге көруге дайынмын», - деп күйеуіне берік сөзін айтады. Арыстай бәйтерегім құлады деп мойымады, керісінше, балаларының қасында тірі отырып, бас-көз болғанына шүкіршілік етті. Қамқаның осындай бірбеткей мінезі, жарына деген тұрақтылық, балаға деген мейірбандықтың белгісі. Қамқа өмірді жалғастырушы, өмірді сүйгізуші, қайратты әйел бейнесінде суреттелінеді.

Байқап отырсақ, О.Бөкей шығармаларындағы кейіпкерлер ешкімге ұқсамайтын табиғаты оқшау, ерекше тосын мінезді жандар болып келеді.

Жазушының қазақ прозасындағы классикалық шығармалары «Қар қызы», «Жетім бота», «Атау Кердегі» кейіпкерлер әлемінің сыры да бөлек. Олардың сыртқы дүниелері ертегілік, аңыздық кейіпкерлерге ұқсағанымен, ішкі жан дүниелері қоғамдағы өмір сүріп жатқан адамдардың табиғатынан ала бөтен өзгешелеу болып келеді. Мысалы «Қар қызы» повесіндегі қар қызы адамдардан зорлық көріп, өкпелеп кеткен, адамдықтан жабайы тіршілікке ауысқан бейнеде алында. Оның қысты күшейтіп, қарды көбейтіп жүргені содан. Өзі адамдарға көрінбейді, анда-санда ізін көрдік деушілер бар. Сыңсып салған әні әркімнің құлағына шалынады. Нұржанның қар қызына деген құштарлық сезімі әділетсіздікке қарсы, қыз тағдырына ортақтастықты бейнелейді. Сол себептен де қыз оның түсіне көп кіреді. Екеуі кездесіп, сырласып жүреді. Далада қалғанда, ұйқы билеген Нұржанды үсікке шалдырмай қыздың әні оятып жібереді. Нұржан албырт, жастық сезімі мөлдір, өзі көрмеген қызды тек қиялында ғана ойлаумен жүрген қияли кейіпкер бейнесінде суреттеледі. Осы жөнінде айтқан ғалым С.Қирабаевтың пікірінде: «Оралхан шығармаларындағы осындай қиялдан, арманнан туған жұмбақ көріністердің «заңдылығын» дүниежүзілік әдебиеттің кейбір үлгілерінде кездесетінімен түсіндірмек болыпты. Бірақ оның себебін, жазушының концепциясын ашып айтпайды. Ертегілік-мифтік сюжеттердің, образдардың шығармаға кіруі, сол арқылы адамның күрескер рухын, гуманизмін ашуға ұмтылу дүниежүзілік әдебиетте де кездесетіні рас», - делінеді [2].

«Елең-алаңдағы» Зарлық та бірбеткей, алғыр, ойшыл жастың кейпін танытады. Мінезімен, сөзімен, характер-қарекетімен «Қайдасың, қасқа құлынымдағы" Оралға ұқсайды. «Өліара» хикаясындағы Қойшы адал бейілімен жақсылыққа үйір, қанағатшыл адам. Қойшы бейнесінің Оралға, Зарлыққа ұқсайтын бір жері – ішкі сезімінің тереңдігі, төңірегіне үңіле, ойлы көзбен қарайтыны. «Атау кере» повесінде де бір отбасының тағдырын суреттеу арқылы үлкен өмірдің, толғауы тоқсан тіршіліктің тағы бір тосын

тұсын әңгімелеп, жаңа сипатты кейіпкерлерімен кездестіреді. Жапан даладағы жалғыз тауды мекендеп ара өсіретін Ерік тосын кейіпкер. «Құм мінезіндегі» Бархан жұртқа байқалмайтын қарапайым адам. Бірақ құм арасында оның өз әлемі бар, ол соның бөлшегі.

О.Бөкей қай шығармасында болсын, өзінің ары таза, жаны жомарт кейіпкерлерін тағдырлары тайталасқа түскен шешуші кезеңде көрсетуге шебер. Сырты жұмбақ, іші тұңғыық әлемнің сырын ақтарған жазушы бейнелеген кейіпкерлері – рухани таза, тосын мінезді, ешкімге ұқсамайтын төл табиғаттың перзенттері. Әдебиетімізде жазушы сомдаған кейіпкерлер әлемі Табиғат– Адам–Қоғам бірлігінің аясында тіршілік кешіп, өмірді ары қарай жалғастыратын философиялық тереңдігімен құнды болып қала береді.

Әдебиеттер тізімі:

1. Кекілбаев Ә. Екі томдық таңдамалы шығармалар. - Алматы: Жазушы, 1989. - 400 б.
2. Қирабаев С. Сын мақалалар мен зерттеулер. 2 том. – Алматы: Жазушы, 1992.
3. Бөкей О. Екі томдық таңдамалы шығармалар. 1 том. Повестер. – Алматы: Жазушы, 1994. – 496 б.
4. Тоқбергенов Т. Жаңа буын, жақсы нышандар. / Кітапта: Уақыт және қаламгер. - Алматы: Жазушы, 1975. – 316 б.

Мәтіннің құрылымдық бөлігі – сөйлем

Сарыбаева Б.Ж. филол.ғ.к.

Кабиденова Д.А. ҚТӘ-25

Павлодар педагогикалық университеті, Павлодар қ.

e-mail: : bayanjan73@mail.ru
kabidenova.dilnaz@mail.ru

Түйіндеме. Мақала сөйлем мәтіннің негізгі бөлігі, оның бөлшектеуге келмейтін, екеуінің бір-бірімен тығыз байланысты екендігін қарастыруға арналған. Сөйлемнің қоғамдағы орны мен мәтін құрудағы рөлі жайлы баяндалады. Жоғары оқу орындарындағы студенттердің қазақша сөйлеу дағдысын қалыптастыру үшін сөйлеудің дұрыс үлгісін көрсету керек. Бұл міндетті мәтін атқарады. Мәтін бірігу, байланысу деген мағынаны білдіретін сөз. Ол сөйлегенде, жазғанда пайда болады да, қажетті бір тұтас ойды аяқтайды. Мәтіннің тақырыбы болады. Мәтін сөздерден сөйлемдерден, абзацтардан тұрады. Яғни сөйлемді дұрыс саралау арқылы мәтінді тиянақты құрастырамыз.

Кілтті сөздер: сөйлем, мәтін, оқу, мәтін категориясы.

Аннотация. Статья посвящена рассмотрению того, что основная часть текста предложения, не подлежащая разборке, неразрывно связана между собой. Повествуется о месте предложения в обществе и его роли в построении текста. Для формирования навыков казахской речи у студентов высших учебных заведений необходимо показать правильный образец речи. Эту задачу выполняет текст. Текст - это слово, означающее слияние, соединение. Он появляется, когда говорит, пишет и завершает одну целостную мысль, необходимую. Текст будет иметь заголовок. Текст состоит из слов, предложений, абзацев. Т.е. грамотно составляем текст, правильно дифференцируя предложение.

Ключевые слова: предложение, текст, чтение, категория текста.

Annotation. The article is devoted to the consideration of the fact that the main part of the sentence text, which is not subject to disassembly, is inextricably linked. It tells about the place of the sentence in society and its role in the construction of the text. To form the skills of Kazakh speech among students of higher educational institutions, it is necessary to show the correct speech pattern. The text performs this task. The text is a word meaning merging, joining. He appears when he speaks, writes and completes one integral thought that is necessary. The text will have a title. The text consists of words, sentences, paragraphs. I.e. we compose the text correctly, differentiating the sentence correctly.

Keywords: sentence, text, reading, text category.

Кіріспе

Адам сөйлегенде қоғамдағы, қоршаған ортадағы белгілі бір зат немесе құбылыс, оқиға жайында күрделі ойын жеткізеді. Ойын жеткізу барсында сол заттың әртүрлі сипаттарын, тілдік таңбасын тірек етеді. Кез-келген ойды тиянақты түрде әрі жүйелі жеткізу тек мәтінге тән сипат екені анық. Ал осы мәтін өз ішіндегі байласымды қалай құрады? Бұл тұста әрине мәтін ішінде сөздер, сөз топтары, тұтас сөйлемдердің тобы құралып, олар құрылымдық-мағыналық жағынан тығыз байланыста тұрады. Осы байланысты құрауда сөйлем ерекше рөл атқарады. Сол арқылы мәтінің толық тізбегі мен жүйесі құралады. Философияда дәлелденгендей, құбылыс кеңірек, мән мен құбылыстың бірінсіз-бірі жоқ, бұлар тығыз диалектикалық байланыста тұрады. Сонда, тіл мен ойлау бір нәрсенің екі жағы болып шығады. Тілге — статика, сөйлеуге динамика тән. Тілде ой берілсе, сөйлеуде ой қозғалысқа, өзгеріске түседі. Сөйлемдердің түрлі типтерін коммуникативтік тұрғыдан 1960 жылдардың аяғында Дж.Р.Серль «сөйлеу актілері теориясы» аясында қарастыра бастады. Бұл теорияның негізіне Дж.Л.Остиннің философиялық идеялары алынған еді (1955 жылғы лекцияларында айтылған мәселелер 1962 жылы кітап болып шыққан, орыс тіліне аударылған ол лекциялар «Новое в зарубежной лингвистике» сериясының 1986 жылғы жинағына енгізілген). Сөйлем — белгілі бір мағыналық және интонациялық тұтастыққа ие, грамматикалық тәртіппен байланысқан сөздер тізбегі ретінде көрінетін

адамдар тілінің кіші бөлшегі. Жалпы тіл білімінде, оның ішінде қазақ тіл білімінде сөйлемге түрлі көзқарастар білдіріліп келді. Сөйлемге байланысты түрлі анықтамаларды қарастыра келе, сөйлемге жаңаша көзқарасты аңғардық. Осы анықтамаларды тиянақтай келгенде, сөйлем сөз бен сөздің, сөйлем мен сөйлемнің, іс пен істің, ой мен ойдың қатынасын көрсетіп, белгілі бір ойды білдіреді десек, сөйлемді дұрыс түсінген болар едік.

Ж.Жақыпов сөйлемге жаңаша көзқарас білдіреді: «Сөйлемдегі ойды «тиянақты, аяқталған» деу шындық болмысқа сай келмейді. Өйткені болмыстағы кез келген құбылыс бір жақты, оқшау болмайды, ол — белгілі бір жүйенің құрамындағы күрделі құбылыс. Осы болмыстың тілдегі көрінісі де соған сәйкес. Ал хабар алмасушы (коммуникант) қашан да өз сұранысын толық қанағаттандыруға тырысады, яғни, белгілі бір зат я құбылыс туралы мүмкіндігінше толық хабар болса бір сөйлемнің мазмұнына сыя бермейді. Міне, осыдан келіп сөйлемдегі ой да тиянақты бола бермейді». Сөйлем арқылы мәтін құралады, әр сөйлем бір тиянақты ойды қарастырып мәтін болып бірігеді. Сол арқылы тұтас бір мағынасы мен ойы бар мәтін құралады. Жалпы мәтінді қарастырсақ, мәтін категориялары мәтінге тән ең негізгі белгілерді топтастырады. Яғни мәтін категориясы деп барлық мәтіндерге тән белгілерді айтуға болады.

Негізгі бөлім

Мәтін туралы алғашқы зерттеулер діни кітаптарды қарастырудан басталады. Ал оны зерттеу өте көне замандардан бастау алады, онымен ХІХ ғасырда этнологтар айналыса бастаған. Ең алғашқы мәлімет ретінде орыс фольклорисі В.Я. Пропптың «Морфология сказки» деген еңбегін атауға болады. 1960 жылдары Чех лингвистикалық мектебінің ықпалымен мәтіннің лингвистикалық теориясы қалыптаса бастады. Кейінгі жылдардағы зерттеулер нәтижесінде мәтін лингвистикасы саласы біршама қарқынды дамып, мәтін ұғымына қатысты зерттеулер нәтижесінде мәтіннің ерекше құрылымға ие екендігі жайлы анықталды. Бұл салада А.А. Потебня, А. Байтұрсынұлы, Қ. Жұбанов, И.Р. Гальперин, О.И. Москальская, З.Я. Тураева сияқты ғалымдардың еңбектерін атауға болады. Мәтін лингвистикасы жеке ғылым саласы ретінде ХХ ғасырдың екінші жартысында қаланды. Мәтін лингвистикасы – тіл көркемдігін сипаттайтын дәстүрлі стилистикадан бастап, когнитивтік лингвистика, философияға дейінгі аралықты қамтиды. Мәтін (лат. тілінен *textus* – ткань, өрілім, қосылым) – негізгі қасиеттері бүтіндік пен байланыстылық болып табылатын бірізді мағыналық байланыс арқылы белгілер бірліктерінің ұйымдасуы. Мәтінтану - қарастырылып отырған мәтіннің қай дәуірге немесе авторға тиесілі екендігін анықтайды. Яғни мәтінтанушы белгілі бір мәтіннің жарыққа шыққанға дейінгі тарихын зерттеп қана қоймайды, өзгерістердің пайда болу себебін ашады, тіркестердің шыққан тегін, ұлт тілінің әр дәуірдегі ерекшелігін саяси, мәдени өзгерістерімен ұштастырады. Мәтіннің өзіне тән категориялары, өзіндік сипаттары болады. Мәтін категориялары мәтінге тән ең негізгі белгілерді топтастырады. Яғни мәтін категориясы деп барлық мәтіндерге тән белгілерді

айтуға болады. Осы мәселені қарастырып жүрген ғалымдардың еңбектерінде де мәтін категориясының сипаттамасы әртүрлі болып келеді. Осы орайда тіл білімінің негізін қалаушы ғалым И.Р. Гальперин: «Мәтін - сөйлеу шығармашылығының туындысы ретінде анықтайды. Аяқталған, объективтелген жазба құжаты ретінде, құжаттың түріне қарай әдеби тұрғыдан өңделген, бірқатар ерекше бірліктері (фразадан тыс бірліктер) мен атауы бар, түрлі лексикалық, грамматикалық, логикалық, стилистикалық байланыстармен біріктірілген, белгілі бір мақсат пен прагматикалық бағыты бар сөйлеу шығармашылығының туындысы», - деп көрсетеді. Ал мәтіннің тілдік тұрғыда зерттелуіне зор үлес қосқан О.И. Москальская: ««Мәтін» деп, бір жағынан, бір немесе бірнеше сөйлемдерден тұратын, сөйлеушінің ойы аяқталған, кез келген айтылған пікірді түсінсек, екінші жағынан, повесть, роман, газет немесе журнал мақалалары, ғылыми мақалалар, түрлі құжаттар тағы басқа осы сияқты тілдесім туындылары», - деп сипаттады. Л.М. Лосева мәтінге «құрылымдық және мағыналық жағынан аяқталған және хабарламаға автордың белгілі көзқарасы берілген, жазба түріндегі хабарлама ретінде» - деп өз пікірін білдіреді. Лингвистикалық терминдер сөздігінде «Текст – это реально высказанное (написанное) предложение или совокупность предложений, ... могущее ... служить материалом для наблюдения фактов данного языка», - деген анықтама беріледі. Мәтін лингвистикасының қарастыратын басты мәселелері – мәтін түзуші бірліктерді айқындау, мәтіннің негізгі категорияларын сипаттау, әртүрлі деңгейдегі тілдік бірліктердің мәтін бойындағы ерекшеліктерін көрсету. Яғни, мәтін бір автордың жазба жұмысы, шығармасы немесе шығарманың үзіндісі. Мәтін өзара мағыналық байланыста болатын кемінде екі сөйлемнен немесе одан көп сөйлемдерден құралады. Мәтіндегі сөйлемдердің мазмұнындағы ақпарат ортақ бір тақырыптың аясында жазылады, оларға мағыналық сабақтастық пен тұтастық тән болады. Сөйлемдер тілімізге тән заңдылыққа бағынып, белгілі бір жүйемен, ретпен жазылады. Қажетті бір тұтас оқиғаны қамтиды, ой-пікірді қорытады, аяқтайды. Мәтін әр түрлі мазмұнға құрылады. Мәтінде сан алуан оқиғалар баяндалады, жаңалықтар хабарланады, құбылыстар мен үдерістер суреттеледі.

Мәтіннің негізгі белгілері:

- мәтіннің тақырыптық тұтастығы;
- мәтін мазмұнындағы ақпараттың жеткізетін сөйлемдердің тізбегі брізіділігі;
- мәтін бөліктерінің/абзацтарының өзара сабақтастығы;
- күрделі синтаксистік тұтастық;
- сөйлемдердің құрылымдық/структуралық байланыстары, т.б. болып табылады.

Мәтін сыртқы пішімі мен құрылымы, мазмұны автордың алдына қойған мақсатына тікелей байланысты болады. Мысалы, табиғаттың көрініс туралы мәтінге тіл құралының суреттеуі тән болса, ал басқа мәтінде бір оқиға жайлы айтылып, оның себептері мен салдары талқылануы мүмкін. Мәтін

мазмұнын түсіну, оның ішіндегі негізгі және жанама ойдың бөліну заңдылығын айыра білумен айқындалады. Мәтінді толық және дәл ұғыну оның ішіндегі сөздердің мән-мағынасын түсініп, білуге де байланысты. Мәтін адамдар арасында жасалатын тілдік қарым – қатынастармен мінезделеді. Біз мұны тіл қатынасынан шыққан мәтінқұраушы нәтиже деп есептейміз. Өйткені мәтін құраудағы әр сәтті айтушы коммуникалдың жақсы, ұтымды шығуын мақсат етіп алады. Әдісті немесе форманы талғау тілдескен кезде субъектінің болжауынан әлдеқайда шығып кетеді. Тілдесімнің әр бір үзіндісін «ұтымды шешім» нәтижесі деп қарауға болады. Мәтін – бұл жалпы белгілі бір тақырып төңірегіндегі біріккен, сабақтастық пен тұтастыққа ие, ақпаратты жеткізетін мазмұнды сөйлемдердің тізбегі. Мәтінді ұғыну үшін оны қабылдауға арналған арнайы тапсырмаларды орындау қажет. Іштей немесе дауыстап оқылған мәтінді тыңдап отырған адам қандай дәрежеде ұққанын тексеру немесе кездескен түрлі қиындықтарды еңсеруге көмектесетін түрлі сан-алуан тапсырмалар қызмет етеді. Мәтінді меңгерту барысында түрлі әдістер іске қосылады. Мәтін – бірнеше мағыналы бөлшектерден, олардың байланысынан жасалып, белгілі бір мағыналық және құрылымдық тұтастыққа ие болатын сөйлеу бірлігі. Ол өз ішінде мынадай семантикалықсинтаксистік бірліктерге бөлінеді: Сөйлем – Фразадан жоғары деңгей – Үзінді – Тарау – Бөлім. Оның ең кішкене бөлшегі – бір сөйлем болса, ең жоғары бөлшегі – көптеген сөйлемдердің жиынтығы. А.Байтұрсынұлы мәтінді шығарма сөз деп атап, сөйлеудің бірлігіне жатқызады. Олай дейтін себебіміз, ғалым: “Сөз өнерінен жасалып шығатын нәрсенің жалпы аты шығарма сөз, ол аты қысқартылып шығарма деп айтылады.

Ал Қ.Жұбановтың еңбектерінде қазіргі тіл біліміндегі терминдік атаулармен берілмесе де, мәтін мәселесіне қатысты пікірлердің болғандығы анық байқалады. Мәселен, Қ.Жұбанов мәтінді сөз деп атайды. Ғалымның мәтін туралы ой-пікірлері тілдің күнделікті қолданыстағы қызметіндегі ерекшеліктерінен туындаған болса керек. Мәтін қарым-қатынасты жүзеге асырудың бірден-бір құралы деп түсінген ғалым мәтіннің ауызша және жазбаша түрлерін бөліп көрсетіп, олардың айырмашылықтарына да ден қояды. Бұл жөнінде Қ.Жұбанов: “Сөз бұйымын дұрыс жасап шығу үшін де оның жасалу жолын білу – жазылатын сөзге ала-бөле қарау. Өйткені ауызекі сөйленетін сөздің андай-мұндай қисығын елетпейтін басқа жағдайлар бар, деп, паралингвистикалық зерттеу нысанасы ым-ишара секілді кинестикалық амал-тәсілдерді т.б. атап көрсетеді де, ойын былайша сабақтайды:” Жазулы сөзде бұл кеңшіліктердің бірі де жоқ. Кітаптың сөзі қисық болсын, дұрыс болсын, қалай жазылған болса, солай оқылады; қалай оқылса, солай түсініледі, немесе түсініксіз күйімен қалып қояды. Сондықтан, әсіресе, жазылатын сөздің қалай құру тетігін білу өте қажет” . Бұдан біздер ғалымның мәтінді жүйелілік сипаты бар құбылыс деп түсінгендігін көреміз. Бұл көтерілген мәселелер сол кезде мәтін лингвистикасының ауқымында

қарастырылмаса да, қазірдің өзінде тіл білімінің осы саласы үшін өзекті, әрі құнды.

Мәтінді зерттеушілер оның тұлға – бірлігі ретінде бірнеше сөйлемдерден тұратын ірі тұтастықтарды көрсетеді. Түркологияда мәтін лингвистикасы мәселелері ішінен осы бағыттағы жұмыстарға көбірек көңіл бөлінді. Мәселен, Т.Қордабаев “Қазақ тіліндегі құрмалас сөйлемдер синтаксисі” оқу құралында: “Құрмалас сөйлем синтаксисі жай сөйлемдердің өзара бірігіп, күрделі ойды білдіретін бір сөйлем, яғни құрмалас сөйлем болуын зерттеумен ғана тынбайды, сонымен бірге бірнеше сөйлемдер тіркесінен құралатын синтаксистік күрделі бірлікті де қарастырады. Осы тұрғыдан алғанда, құрмалас сөйлем синтаксисінің нысанасын құрмалас сөйлем, синтаксистік күрделі бірлік деп екі топқа бөлуге болады”, деген пікір білдіреді. Ғалым бұл жерде күрделі синтаксистік бірлік пен құрмалас сөйлемдердің бірнеше сөйлемдерден тұрып күрделі ойды білдіруін басшылыққа алып отырса керек. Әрине, екеуі де бірнеше сөйлемдерден тұратынына ешкім де талас туғызбайды, бірақ олар тең дәрежедегі ұғымдар емес. Себебі бірнеше жай сөйлемдерден құралып, күрделі ойды білдіретін құрмалас сөйлемдердің қай түрі де күрделі синтаксистік бірліктің бір ғана құрамдас бөлшегі болып саналады. Мәтіннің көлемі қандай, қанша сөйлемнен түзілуі тиіс деген сұраулар төңірегінде де зерттеушілер арасында бірізді пікір жоқ. Сол себепті де, мәтін атауы әр түрлі құрылымдықмағыналық бірліктерге – дара сөйлемге де, мағыналық, интонациялық жағынан аяқталған сөйлемдердің тізбегіне де, тұтас шығармаға да (макромәтін), шығарма бөліктері мен үзінділеріне де (микромәтін), яғни “бір сөйлемнен бастап бірнеше томдық шығармаға дейін” (Л.Г.Фридман) қолданыла береді. Сонда бұларды мәтін деп атауға қандай негіз бар? Бұл сауалға жауап ретінде О.И.Москальскаяның пікірін келтіргенді орынды көрдік. О.И.Москальская: “...сан түрлі сөйлеу туындылары мен олардың шартты түрде аяқталған бөліктерінің барлығын біріктіріп тұрған ең басты белгісі – мағына бірлігі және қатысымдық маңызы бар функционалдық белгісі”, деп тұжырымдайды. Әр түрлі тұлға-бірліктердің мәтін деп аталуы, зерттеушінің тұлға-бірлікті өзіндік байланысу жолдары мен тәсілдері бар, салыстырмалы түрде тұтас бір аяқталған мазмұнды білдіретін құбылыс ретінде қарастырудан туын-дауы да мүмкін. Сондай-ақ бір-екі немесе үш-төрт сөйлемдерден тұратын, өз алдына аяқталған дербес тұтас мәтін ретінде танылатын да сөйлеу туындылары бар. Олар: мақалдар, мәтелдер, жұмбақтар, жарнама мәтіндері т.б.

Қорытынды

Мәтін аяқталған мағыналық тұтастықты білдіреді, мәтіннің басты белгісі - оның ақпараттылығы, яғни ол толық бірлік болып есептеледі. Мәтін негізгі ойдың байланыстылығымен және белгілі бір дәйектілігімен сипатталады. Мәтіннің тұтастығы онда бөлімдер, тараулар және абзацтар сияқты ірі үзінділерді бөліп алу мүмкіндігін көздейді. Мәтінді зерделеу кезінде көп деңгейлі текстологиялық зерттеулер жүргізіледі. Мәтіннің

ғылыми, тарихи, эстетикалық құндылығы болуы мүмкін. Сөйлемдер жиынтығының құндылығы - ол тілде қолданылатын ережелерді немесе заңдылықтарды бірнеше рет зерделеу кезінде иллюстрациялық немесе жаттығу ақпараты ретінде пайдаланылады Қазіргі таңда мәтінді түсінудегі жазбаша тілін дамыта оқыту үшін, ең алдымен, олардың мәтін туралы білімін, түсінігін, мәтіннің құрылымдық ерекшелігі туралы біліктілігін қалыптастыру қажет. Мәтін тұтастай алғанда зерттеу, егжей-тегжейлі талдау, мәтінді зерттеу пәні болып табылады. Кәдімгі оқуда ол қажетті ақпарат көзі немесе эстетикалық құнды әдеби шығарма ретінде қабылданады. Ұсыныстар жиынтығы эстетикалық құндылыққа ие емес. Онда тек жеке сөйлем мен оның үзінділерін талдауға болады. Әдетте, мұндай сөйлемдердің бірқатары тілде қолданылатын ережелер мен жалпы тілдік заңдылықтарды иллюстрациялау немесе растау ретінде қызмет етеді. Оқырман мәтіннің мазмұнын нақты немесе ойдан шығарылған жағдайлармен байланыстырады, бұл оған автор айтқан идея мен негізгі ойды өзінше түсіндіруге құқық береді. Сөйлемдер жиынтығы идеялық және семантикалық мазмұнға ие емес және ешқандай түсіндіруге жатпайды.

ПАЙДАЛАНЫЛҒАН ӘДЕБИЕТТЕР ТІЗІМІ

- 1 Жақыпов Ж. Сөйлеу синтаксисінің сипаттары. — Қарағанды, 1998.
- 2 Байтұрсынов А. Тіл тағлымы, Алматы, 1998. – 362 б.
- 3 Жұбанов Қ. Қазақ тілі жөніндегі зерттеулер, Алматы: Ғылым, 1966. – 360 б.
- 4 Аханов К. Тіл білімінің негіздері. - Алматы: Ана тілі, 2002. — 531,532б.
- 5 Сарыбаева Б.Ж. Толымсыз негізді тілдік бірліктер: монография. – Павлодар: ППУ,2021. – 144 б.
- 6 Максакова В.И. Педагогическая антропология. – М.:Издательский центр «Академия», 2007. – 208б.

«Шығыс Қазақстанның айтыс өнері»

Камалиева Қ.К., Картаева А.М.

С.Аманжолов атындағы Шығыс Қазақстан университеті, Өскемен қ.
e-mail: kartaeva2011@mail.ru

Түйіндеме. Мақалада Шығыс Қазақстанның айтыс өнері арнайы қарастырылады. Сол өңірдің айтыс өнерінің тарихы сөз болып, суырыпсалма ақындардың есімдері аталады.

Кілтті сөздер: айтыс, халық шығармашылығы, жанр, ақын импровизатор.

Резюме. В статье рассматривается искусство айтыс Восточного Казахстана. В ней перечислены имена местных акынов-импровизаторов.

Ключевые слова: айтыс, народное творчество, жанр, поэт импровизатор.

Resume. The art aitys of East Kazakhstan is examined in the article. She is enumerate the names of local poets-improvisators.

Keywords: aitys, folk work, genre, a poet is an improvisator.

Жер бетінде қанша ұлт болса, сонша ұлттық ерекшілік, дәстүр бар. Әр халықтың туа бітті болмысына, өмір кешу жағдайына орайлас қалыптасқан осы дәстүрлердің тозығын уақыт өзі екшеп, озығын өз кәдесіне жаратып жатса, мұның өзі адамзат көшінің жарасымымен ілгері озуына септігін тигізбек. Үшінші мыңжылдықтың аясында өз кемесінің желкенін керіп шыққан қазақ халқының ешкімге ұқсамайтын бітімі мен болмысын ажарлайтын ұлттық қадір-қасиеті аз емес. Соның бірегейі есте жоқ ерте замандарда туып, қалыптасып, дамып-жетіліп, бүгінгі күннің керегіне жарап отырған халық ауыз әдебиеті болса, оның ең бір өміршең жанры - айтыс та ұлттың ескірімес рәміздерінің қатарында жаңа ғасырдың табалдырығынан аттап отырғаны талас тудырмайды.

Академик М.Әуезов: «Айтыс заманында өзге елдерде де болған. Парсыда «мүшәйрә», арабтарда «мұғалләкәт» деген. Арабтардың көшпенді бәдәуилері қара сөзбен емес, үнемі өлеңмен сөйлескен, қазақ халқының аса бір ұлы қасиеті сол қынаптан суырып алған қылыштай қолма-қол қиып айтатын айтқыштығында, айтыскерлігінде. Бұл қай халықтың алдында да мақтануға тұрарлық өнер», - деген еді.

Айтыс - қазақ халқының ежелден тұтынып келе жатқан төл өнері, хан деп, қара деп бөліп жатпай, мінін бетіне басып, шыбын жанды шырқыратып, шындықты айтатын дегдар өнер [1, 10 б.].

Қазақ халқының ұлттық өнерінің аса бір құнды мәйегі – айтыс өнері болып табылады. Айтыс - ауыз әдебиетінде ежелден қалыптасқан поэзиялық жанр, топ алдында қолма-қол суырып салып айтылатын сөз сайысы, жыр жарысы. Айтыс - әдебиет жанры болғанымен, ертеден қалыптасқан халықтық дәстүрдің үлкен түрі. Ойын, той, ас, қыз ұзату, келін түсіру сияқты қазақ тойлары жүйрік ат, білекті палуандармен бірге айтыс ақындары да қатысып, олар айтыс арқылы той қызығы мен мәртебесін көтере түскен. Әрине мұндай жерде айтыстардың өз мақсаты, талабы, шарты бар. Көшпелі елдің қызық-қуанышын бөлісіп келген айтыс халқымыздың сан алуан ойын-той, әр түрлі дәстүрлі думандарда қуана қызықтайтын театры іспеттес болған.

Сонау Қазтуған, Шалкиіз заманынан бері қарай ақиқатты айнымай айта алатын ақындық дәстүр желісі үзілмей жалғасып келіп, Сүйінбай, Жамбыл, Құлмамбет, Әсет, Біржан, Шөже, Кемпірбай, Нұрила, Ұлбике,

Орынбай, Исаларға ұласса, бұл сол ғасырлар бойы өр рухын түсірмеген дәстүр сабақтастығының жемісі.

XIX ғасырдың аяғы мен XX ғасыр басындағы қазақ әдебиетінде Шығыс өңірінде суырып салма, ақпа ақындар тобы да болды. Әр дәуір әдебиетке өзінің ерекшелігін, сонымен қоса сол ерекшелікті жасайтын тұлғаларын ала келді. Кеңестік кезең Шығыс өңірінің әдеби шежіресін тағы бір әдебиет майталмандарымен толықтырды. Абайдай айдыңды алыбы, Шәкәрімдей шешен шежірешісі, Мұхтардай мұхиты бар өңірдің өнерден де, әдебиеттен де, мәдениеттен де артта қалған жері жоқ екені сөзсіз.

Шығыс Қазақстан Семейге қосылғанға дейін өз алдына жеке облыс болып тұрып, Шығыс Қазақстаннан шыққан сол кездегі ақындардың басында – Тарбағатай ауданының тумасы Серікхан Жақиянов тұрды. Ақынның ізбасарлары Абаш Кәкенов, Құралай Әлкенбаева еді. Семей мен Шығыс Қазақстан қосылғаннан кейін, Шығыс өңірі айтыс өнерінің алтын бесігіне айналды. Сол заман айтысының ең бір айтыскері, суырып салма ақын – Қалихан Алтынбаев еді. Одан кейін ғана “ақындар планетасына” айналған Абай ауданының ақындары тұрды.

Шығыстан шыққан қазіргі айтыс ақындары Серік Шөкенов, Абаш Кәкенов, Серікхан Жақиянов, Дәметкен Омарбаева, Серік Құсанбаев, Айнаш Сейсекеновалар Қалихан Алтынбаевты ұстаз тұтады. Шығыс өңірі ақындарының басын бастап, бірінші сөз Қалиханға тиетіні, ұлы ақын Абайдың 125 жылдығында бұл кісі әдебиетіміздің классиктары М.Әуезов, Ғ.Мүсіреповтың өз ауыздарынан “Екінші Иса” деген атақ алды. Сол айтыста өз тобын жарып, оза шауып, бас ақын деп танылды. Ақынның туған жері Жарма ауданының Ақжалы болса, ал өмір бойы тұрып кеткен жері ол Көкпекті ауданының, Көкпекті селосы еді. Өмірінің көп жылдар аудандық газет редакторы болып қызмет істеуде өткізді. Сондай-ақ бір өзі 40-тан аса айтысқа қатысып, 7 кітап-жинағы жарыққа шықты.

Айтыс өнеріне 1957 жылдан бастап белсене араласып келе жатқан ақын, талай ұлы дүбір сайыстарда суырылып шығып, абыройға ие болды. Ең алғаш Жарма ауданының орталығында Көсембек Байқұтанов деген ақынмен айтысқа түсті. Оның кезекті бір айтыста қолма-қол тауып айтқан “Үш бәйтерек” деген өлеңі көпшіліктің сұрауымен баспа бетінде жарық көріп, ел аузынан түспейтін аңызға айналып кеткені шындық. Әуелден-ақ Қ.Алтынбаевтың шығармалары әдебиет зерттеуші ғалымдардың, сыншылардың назарына іліккен. Оған ең бірінші болып баға берген ғалым-Есмағамбет Ысмайылов.

Шығыс Қазақстан айтыс өнерінің ең бір биік мектебі деп айтсақ артық болмас. Ақынның шекпенінен шыққан айтыскерлерді айтатын болсақ, ол – Дәмеш (Дәметкен) Омарова, бүгінде Семейдегі ақындар мектебін басқарып отыр. Енді бір ізбасарлары ақсуаттық Сембай Жансақов, Серік Жұбатов.

Айтыс өнері Шығыстың барлық өңірінде кең етек жайып таралған. Жиын-той болсын, отырыс болсын айтыстың ерекше озық үлгілері

соның ішінде балалар айтысы, жеңгесі мен қайын айтысы, келіні мен атасы айтысы жиі көрінген.

Қазіргі айтыс өнері мен жазба әдебиетінің көркін қыздырып, республикаға танылып жүрген айтыскерлер де өздерінің шығармашылығымен елдің сүйіспеншілігіне бөленіп жүр. Олар: Ринат Зайытов, Нұржан Өмірбаев, Сара Тоқтамысова, Қарлығаш Әубәкірова, Әсем Ережеқызы, Рүстем Мұхаметрахимов тағы басқа жас ақындарымыз қашан да Шығыс өңірінің мақтанышы болып қала бермек.

Әдебиеттер тізімі:

1. Әуезов М. Әдебиет тарихы. - Алматы: Ана тілі, 1991. - 240 б.
2. Шығыс жұлдыздары. Энциклопедиялық анықтамалық / Құраст. Ұ.Есдәулет, Қ.Құрмансейіт. - Астана, 2011.
3. Қазіргі айтыс. – Астана: Күлтегін, 2004. 1-кітап. – 312 б
4. Тарбағатай ақындары жырлайды. – Өскемен : 1999. - 222 бет.

Тарих пәнін оқытуды жетілдіруде тотай тұрлығұл зерттеулерінің маңызы

Кашкинбай С

«Тарих» білім беру бағдарламасының 1 курс магистранты

Павлодар қ-сы, Павлодар педагогикалық университеті

sandu.9716@mail.ru

Аннотация. Мақалада академик-ғалым Тотай Тәжіұлы Тұрлығұлдың зерттеу еңбектеріне, тарихты оқыту әдістемесі саласында ашқан жаңашылдықтарына баса назар аударылады. Тарих мұғалімдеріне арналған кеңестері, оның ішінде оқыту барысындағы әдіс-тәсілдер, жаңа технологиялардың меңгерілуі жайы мақалада көрініс табады. Сонымен қатар, ғалымның зерттеулеріндегі тарих пәнінің әдіснамалық мәселелері мен ғылыми теориялық әдістемелері кеңінен тарқатылып жазылған.

Аннотация. В статье особое внимание уделяется исследовательским трудам академика-ученого Тотая Тажиевича Турлыгула, его инновациям в области методики преподавания истории. Советы для учителей истории, в том числе методы и приемы в процессе обучения, освоение новых технологий, отражены в статье. Кроме того, методологические проблемы и научно-теоретические методики предмета истории в исследованиях ученого подробно описаны в статье.

Abstract. The article pays special attention to the research works of academician-scientist Totai Tozhievich Turlygul, his innovations in the field of methods of teaching history. Tips for history teachers, including methods and techniques in the learning process, the development of new technologies, are reflected in the

article. In addition, methodological problems and scientific and theoretical methods of the subject of history in the research of the scientist are described in detail in the article.

Кілт сөздер: *Тотай Тұрлығұл, әдістеме, тарих пәнін оқыту әдістемесі.*

Ключевые слова: *Тотай Турлыгул, методология, методика преподавания истории.*

Keywords: *Totai Turlygul, methodology, methods of teaching history.*

Қазақстан тарихы – оқушыларды күллі адамзат тарихының ежелгі дәуірден қазіргі кезге дейінгі кезеңдермен таныстырады. Қысқаша айтқанда адамзаттың жүріп өткен табиғи және әлеуметтік даму жолы десек те болады. Десе де, бұл мектептік пәнді бүкіл тарих ғылымын тұтас қамти алады деген сөз емес. Мұнда оқушылардың жас ерекшеліктерін ескере отыра, тәрбиелеу, білім беру, дамытушылық жағынан ең маңызды деген оқиғалар, деректер, тарихи үдерістер мен тарихи-ғылыми ұғымдар іріктеліп алынады. Соның нәтижесінде оқушыларға адамзат қоғамының тарихын толық меңгеруіне мүмкіндік туады. Ал бұл пәннің тарихи материалдарын танып біліп және меңгеру үшін көптеген әдіс-тәсілдер, құралдар қажет болады. Әлбетте, оқушылардың ойлауын, таным-қызметін, іс-әрекетін дамытуға бағытталған бұл әдістер белгілі бір жүйемен, жоспармен жүргізіледі.

Әуелі әдістерге тоқталайық. Әдістер деген ұғымды басқаша әрекет тәсілдері десек те болады. Олар әр түрлі болуы мүмкін. Мәселен, баспа, сөздік, мәтінмен жұмыс, көрнекі, практикалық тағысын тағы. Бұлардың барлығы «Қалай оқыту керек?» деген сұрақты басшылыққа алып, мұғалім мен оқушы бойындағы екі жақтық әрекетін айқындайды. Егер оқытудың әдістемесі жақсы жолға қойылған болса, онда оқушылардың бойындағы жоғарыдағы айтылған тарихи білім, тарихи дағдылар, ғылыми көзқарас пен сенім қалыптасады, әрі дамытуда тиімді нәтиже береді.

Қазақстан тарихы – қазіргі таңдағы мектептерде оқытылып жатқан ең маңызды пәндердің қатарына жатады. Халықтық сананы тәрбиелеп, мемлекет идеологиясын қалыптастырып, халқымызды өркениет көгіне бастайтын да осы – тарих пәні. Ал оны оқыту жолдары күн тәртібінде тұрған күрделі мәселелердің қатарында тұр. Қазақтың көрнекті жазушысы, қоғам қайраткері Жүсіпбек Аймауытов «Сабақ беру үйреншікті жайт емес, ол жаңадан жаңаны табатын өнер» деген екен. Тарихшы ұстаз тарихи даталарды шебер меңгерумен қатар, әдістемені де үздік меңгеруі қажет. Тарих пәнінің әдістемесі – күрделі ғылымдардың бірі. Елімізде Қазақстан тарихы пәнін оқыту әдістемесінің өзекті проблемаларын және замануи технологияларын зерттеп жүрген ғалымдар көп емес. Солардың бірі тарихшы-ғалым, педагогика ғылымдарының докторы, профессор Тотай Тәжіұлы Тұрлығұл. Тотай Тәжіұлы зерттеулерінің ең маңызды тұсы бұл оның бағдарламаларының, оқулықтар мен басқа да қосымша құралдарының ғылыми-әдістемелік тұрғыдан сарапталуында жатыр. Ол өз зерттеулерін

дәуір даусымен, заман талабымен шебер байланыстыра білді. Ең алдымен кеңес мектептеріндегі тарих сабақтарын жетілдіру жолдарын зерттеп, талдап алғандығының нәтижесінде ғалым кейін еліміздегі тарихты оқытудың әдістемесі мен теориясының негізін қалаушылардың бірі атанды.

Академик Т. Тұрлығұлдың ұсынған ең ұтымды ұсыныстарының бірі – тарих пәнін оптималдандыру еді. Бұл оқытылатын материалдың білімділік, дамытушылық, тәрбиелік міндеттерін айқындау, пәнді оқытудың әдісі мен формасын белгілеу және оның оқушылардың өзара мүмкіндігі мен жас ерекшелігіне сай келуін ескертті. Оның екі бірдей «Қазақ ССР тарихын оқыту методикасы» (1979) «Тарих сабағын жетілдіру жолдары» (1984) екі еңбегі сол кездегі тарихшы мұғалімдер үшін ең маңызды әдістемелік құрал болып саналды. Автор осы еңбектерінде тарих пәнінің мектептерде қолданылатын құрылымдары мен типтеріне аса назар аударған «Сабақтың типі мен құрылымын анықтап алғаннан кейін жауапты жұмыс оқыту әдістерін таңдау», [2, 176] дей келіп оның тізімдемесін жасаған. 90-жылдардың соңында Тотай Тәжіұлының 160-тан астам ғылыми-әдістеме еңбектерін жариялап үлгерген екен. Оның ішінде 130-дан астамы мектептерде Қазақстан тарихын оқытуға негізделген. Осыдан-ақ ғалымның тарих әдістемесіне қосқан үлесін бағамдай беруге болады. Аталған еңбектердің ішінде монографиялар, оқулықтар, әдістемелік құралдар да көп болды. Ол зерттеулерде пәннің әдіснамалық проблемалары мен ғылыми теориялық әдістемелерге баса назар аударылған. Тәуелсіздік алған жылдары да ғалым мектепте тұжырымдамаларды, білім стандарттарын, жаңа буынның оқулықтарын, оқу-әдістемелік кешендерді жасауға барынша ат салысты. Сөзіміз дәйекті болуы үшін ғалымның негізгі деген әдіснамалық ойларына тоқталып өтсек. Тотай Тұрлығұл зерттеу еңбектерінде жаңа педагогикалық технологияларды, әдістерді пайдалану туралы мәселелерді терең зерттеген болатын. Ғалым технология ұғымына «Оқушыларға білімді меңгертудің жаңаша жолы, оқыту формалары мен әдіс-тәсілдерін жаңаша қолдану, педагогикалық қызметтің жан-жақты ойластырылған моделі, оқытуда түпкі нәтижеге жетудің жазбаша үлгісі» деп [2, 316] түсіндірме береді. Әдіскер-ғалымның пікірінше, жаңаша сабақ берем деген ұстаз әрдайым өзіне сыншыл көзқараспен қарау керек дейді. Сонымен қатар, тарих пәнінде ақпараттық технологиялардың артықшылықтарын да кеңінен қолдануға кеңес береді.

Тотай Тәжіұлы өз әдістемелерінде тарих мұғаліміне сабақтың тақырыбы мен мақсат-міндеттеріне де ерекше назар аударылуы керек деп санайды. Сабаққа мақсат қойылмаса нәтижесі де болмайды деген ой айтады. Ғалым мұны жаңа педагогикалық технологияларды қолданғанның артықшылықтарының бірі деп түсіндіреді. Әдістемеде мұғалім белгілі бір нәтижеге жеткендігін анықтау үшін сабақ соңында оқушылардан қысқаша жазба жұмысын алу керек деп көрсетілген. «Ал тақырыпты оқыту мақсатының орындалу нәтижесін анықтау үшін арнайы қорытып қайталау сабағын ұйымдастырған дұрыс» [3, 286] деп жазды. Бұл айтылған тұжырымдар нәтижені алдын ала белгілеуге, сабақтың мақсат-міндеттерін

анықтауға және де оған жету жолдарын ойластыруға керемет мүмкіндік береді.

Академик өз еңбектерінде тарих пәнін сапалы оқыту мақсатында курсаралық байланыстарды жүзеге асырудың жолдарын көрсетіп берді. Оның айтуынша мұғалім алдымен оқушылар назарын бұрын өткен негізгі мәселеге аударып алу керек дейді. Кейін жаңа тақырыпта қарастыратын мәселелерге тоқталса болады дейді. Соның нәтижесінде екі тақырып арасындағы сабақтастық өзінен-өзі жүзеге асатын болады. Мұндай курсаралық байланыстар, әсіресе, жоғары сынып оқушылары үшін өте қажет. Сол себептен тарихшы мұғалім өзара біртектес болып келетін география, Қазақстан тарихы, дүние тарихы, құқық, әдебиет секілді пәндердің бағдарламаларымен алдын ала танысып, тақырыпқа сай соларды байланыстыру жолдарын қарастыру керек. Осы мәселеге орай, ғалым өз еңбегінде «Бұлардың бәрінің екі жақты пайдасы бар. Біріншіден, бұрын өткен оқу материалы қайта еске түсіріліп, білім тиянақтала түседі, екіншіден, мұндай байланыстар оқушылардың дүниеге ғылыми көзқарасын қалыптастыруға үлес қосады.» [3, 27б] деп жазады.

Қазір мектеп қабырғасында тарих пәнін оқытудың мақсаты мен міндеті мүлдем өзгерген. Соған байланысты білім мазмұнын іріктеу бойынша да әдістемеде бірталай өзгерістер болып жатыр. Тотай Тәжіұлы да бұл мәселеден тыс қалған емес. Оның пайымдауынша, оқыту әдістемесіне тарихи материалдардың құрылымын жүйелеу тәсілі қолданылуы керек. Тарих пәнін оқытудағы жүйелілік дегеніміз бұл – тарихи құбылысты зерделеу, тарихи оқиғаның ерекше тұсын баяндағанда, даму тенденцияларын ашып көрсеткенде, оған деген оқушылардың ерекше қызығушылықтары туындағанда, оқиғаның себебін, даму деңгейін, тарихи мән-маңызын, салдарын анықтағанда қолдануға болатындығын көрсетеді. Сондай-ақ, күнделікті оқуға ұсынылатын материалдарды жүйелілік тұрғыдан бірізділікке түсіру әдісін пайдалану арқылы оқушылардың танымдық, оқу қызметінде мәселелік, зерттеушілікті, жүйелілікті қалай жүзеге асыруға болатындығын талдап көрсетіп берді.

Әдіскер-ғалым ретінде Тотай Тәжіұлы тарих пәнінің тәрбиелік мәніне ерекше тоқталады. Әрі осы бағытта мүмкіншілігі жоғары екендігін де әдістемелік еңбектерінде ашық айтады. Еліміздің болашағы бүгінгі жас буынның қолында. Ал жас буынның тағдыры – ұстаздардың қолында. Шәкірт жүрегіне пәнге деген қызығушылықты ояту әлбетте әдістемесіз мүмкін емес. Шебер ұстаз әдістемені шебер меңгеруі қажет. Ал жас ұрпаққа тәрбие беруде, оларды адамгершілікке, имандылыққа, ізгілікке, отанға деген сүйіспеншілікке тәрбиелеуде тарих пәнінің алатын орны ерекше. Осы тұста, ғалымның еңбектерін оқи отыра, мынандай қорытындыға келесің: қазіргі таңдағы тарихшы мұғалімдерді қоғам қайраткері санатында қабылдауға болатын секілді. Өйткені себебі, бір мұғалімнің алдынан бір оқу жылында 200-ден астам оқушы өтеді екен. Елімізде жиырма мыңға жуық тарихшы мұғалім бар екенін ескерсек, бір жыл ішінде олардан қаншама мыңдаған жас

өрен тәрбие-тәлім, білім алып шығады екен. Ал сол жастар қоғамның болашақ құрылысшылары болмақ. Бұл дегеніңіз, қазіргі аға буынның тағдыры келешекте солардың қолында болады деген сөз. Жас буынды заман талаптарына сай ақылды, білімді, еңбекқор, қайырымды етіп тәрбиелеу онай жұмыс емес. Осындайда әлемнің екінші ұстазы Әл-Фараби бабамыздың «Тәрбиесіз берген білім – адамзаттың хас жауы» деген нақылы еріксіз ойға оралады. Демек, жоғарыда айтылғандай, бұл маңызды педагогикалық міндетті орындауға тарихшы мұғалім де өз тарапынан үлес қоса алады деген қорытындыға келуге болады. Тарихшы мұғалім бүкіл адамзат жинаған өркениетті оқушыларға оқытып үйретеді.

Тотай Тұрлығұл бұдан әрі қарай да өзінің ғылыми-әдістемелік еңбектерінде осы тәрбиенің салаларына жеке-жеке зерделеген. Онда ол еліміздегі қазақстан тарихының тәрбиелік мүмкіндіктерін жүзеге асырудың жаңа әдістемелік мүмкіндіктерін ашып көрсеткен. Ғалым еңбектерінде: «Ең негізгі жұмыс сабақ жоспарын жасағанда, сабақты ұйымдастырып өткізгенде жүзеге асады... Тарих сабағында оқушыларды тәрбиелеудің арнайы немесе ерекше әдісі жоқ. Негізінен, бұрыннан белгілі әдіс-тәсілдері қолданылады. Тарихи материалды тәрбиелік мақсатқа тиімді пайдалансақ жұмыс нәтижелі болмақ.» [4, 19б] делінген.

Қорыта келе, Тотай Тәжіұлы Тұрлығұл есімі тарих пәнін оқытуды жақсартуға бағытталған әдістемесі мен оқыту теориясындағы бірегей ірі тұлға есебінде ел ішінде кеңінен танымал. Еліміздің мектептеріндегі оқыту мәселелерін зерттеп талдаған әдіскерлердің бірі және бірегейі десек артық айтпағанымыз болар. Өткенін білмей келешекке қадам басқан ұрпақтың болашағы да бұлыңғыр болмақ. Ендеше мейлі ол жас ұстаз болсын немесе оқып жатқан студент болсын тарих пәнін оқытудың мақсат-міндетін жетік білуі тиіс. Десе де, тарих пәнінің пән ретінде қалыптасу кезеңдерімен, сол кезеңдердегі еліміздің басынан өткен тарихты оқытудағы ақтандақтарын әдейі бұрмалап саясатқа бұрғандағы кезеңдердің ара жігін ажырата білу, бәрібірде келешек жас маман, ұстаздар, зерттеуші ғалымдар үшін маңызды мәселелер болып қала бермек. Өйткені Отанымыздың тарихы, оны оқытудың әдістемесі патриоттық тәрбиенің және келешек білікті жас мамандардың қалыптасуының алғы шарты болып табылады.

Пайдаланылған әдебиеттер тізімі

1. Ж. Аймауытов Бес томдық шығармалар жинағы.- Алматы: Жібек жолы, 2003
2. Тұрлығұлов Т. «Тарих сабағын жетілдіру жолдары», Алматы, 1984.
3. Тұрлығұл Т.Т. Мектепте Қазақстан тарихын оқытудың өзекті мәселелері. Қазақстан тарихы, 2003, №1
4. Тұрлығұл Т.Т. Тарихи таным және тәрбие. Қазақ тарихы, 2002, №3,

«Функционалдық сауаттылықты дамытуға арналған мәтіннің түрлері»

Сарыбаева Б.Ж. филол.ғ.к.

Қасен Ф.Е ҚТӘ-25

Павлодар педагогикалық университеті, Павлодар қ.

e-mail: bayanjan73@mail.ru

kasenfati2@icloud.com

Түйіндеме. Бұл мақала жалпы функционалдық сауаттылықтың мән-мазмұны жайлы, ғылыми тұрғыда зерттеушілер туралы толық ақпарат ұсынады. Мақаланың мақсаты – функционалдық сауаттылықты қалыптастырудың ең тиімді тәсілдерін зерттеу, оның ішінде, сауаттылықты дамытуға бағытталған ауызша және жазбаша мәтіндерді сәтті құру. Сондай-ақ, функционалдық сауаттылықтың басты бөлшегі болып табылатын, сауаттықты дамытуда маңызы зор – мәтін және оның түрлеріне тоқталып өтеміз.

Тірек сөздер: сауаттылық, оқу, дамыту, мәтін.

Аннотация. В данной статье представлена полная информация о содержании функциональной грамотности в целом, о научных исследованиях. Цель статьи-изучение наиболее эффективных способов формирования функциональной грамотности, в том числе успешное создание устных и письменных текстов, направленных на развитие грамотности. Также, большое значение в развитии грамотности имеет текст и его виды, которые являются главной деталью функциональной грамотности.

Ключевые слова: грамотность, чтение, развитие, текст.

Summary. This article provides complete information about the content of functional literacy in general, about scientific researchers. The purpose of the article is to study the most effective ways of forming functional literacy, including the successful creation of oral and written texts aimed at the development of literacy. Also, the text and its types, which are the main detail of functional literacy, are of great importance in the development of literacy.

Keywords: literacy, Reading, Development, text.

Кіріспе

Елбасы Н.Ә.Назарбаев 2012 жылғы 27 қаңтардағы «Әлеуметтік-экономикалық жаңғырту - Қазақстан дамуының басты бағыты» атты

Қазақстан халқына жолдауында мектеп оқушыларының функционалдық сауаттылығын дамыту бойынша ұлттық жоспарды қабылдау жөнінде нақты міндет қойған болатын. Аталған міндет Қазақстанның әлемдегі бәсекеге қабілетті 50 елдің қатарына кіруі барысында маңызды рөл атқарды. Мұндай стратегиялық міндетті шешу жағдайында белсенділігі жоғары, шығармашыл тұрғыда ойлауға және шешім қабылдай алуға, кәсіби жолын таңдай алу қабілеттілігін, өмір бойы білім алуға дайын тұратын тұлғаның ең басты функциялық сапаларын қалыптастыру орта білім беру жүйесіне жүктеліп отыр.

Функционалдық сауаттылық – адам өзінің оқу әрекетін, алған білімдерін әлеуметтік-қоршаған ортада, әртүрлі салалардағы өмірлік мәселелерді шешуде және қарым-қатынас жасау барысында қолдана білу қабілеті, яғни адамға өзін қоршаған әлеуметтік ортамен қарым-қатынасқа түсуге мүмкіндік беретін және сол ортаға барынша тез әрі жайлылықпен бейімделуіне жағдай жасай алатын сауаттылық деңгейі. Бұл деңгейде адам мәтіндерден өзіне қажетті ақпараттар мен мәліметтерді іріктеп алуы үшін және сондай ақпаратты басқаларға жеткізе алуы үшін қажетті болатын қабілеттер қалыптасады.

Деректерге сүйенсек, 1969 жылы қыркүйек айында Тегеран қаласында өткен сауатсыздықты жою бойынша ағарту саласы министрлерінің Дүниежүзілік конгресінде «функционалдық сауаттылық» термині енгізілген болатын, ал 1978 жылы БҰҰ ұсынысы бойынша конгресс шешімі қайта қаралып, «Білім беру саласы статистикасын халықаралық стандартизациялау» туралы құжатқа өзгерістер енгізілгенін білеміз. Термин мазмұнының қайта редакциялануына орай функционалды топтардың тиімді әрекет етуіне қажетті барлық іс – әрекет саласына еркін енуі функционалдық сауаттылықтың жаңа көрсеткіші болып табылады. Қазіргі кезеңде «функционалдық сауаттылық» ұғымы мағынасы жан-жақты зерттеліп, қоғам дамуын тежеуші сауатсыздықты жою мағынасында ғана емес, іс-әрекеттің нәтижесі тұрғысында сауатсыздықты жою механизмдері мен тәсілдерін іздеу мәселесі ретінде де қарастырылады. Қазіргі ақпараттанған жаңа қоғамда функционалдық сауаттылық барлық қоғамдық деңгейлердің әрекет нәтижесінің жетістік түйіні болмақ. Олай болса, функционалдық сауаттылық тұлғаның белгілі бір мәдени ортада өмір сүруі үшін қажетті деп саналатын және оның әлеуметтік қарым-қатынас жасауын қамтамасыз ететін білім, білік, дағдылардың жиынтығынан құралады. Ал кең мағынасында ол тек білік пен білімділік әлеміне барудың жолы ғана емес, ұлттың, елдің немесе жеке адамдар тобының мәдени және әлеуметтік дамуының өлшемі болып табылады. Осындай сапалық сипаты тұрғысынан қарағанда функционалдық сауаттылық жеке адамды дамытудың тетігі ретінде қолданылады.

Оқушылардың функционалдық сауаттылық мазмұны келесі құзыреттіліктерден көрінеді:

- оқу, жазу сауаттылығынан;
- жаратылыстану ғылымындағы сауаттылығынан;

- математикалық сауаттылығынан;
- компьютерлік сауаттылықтан;
- денсаулық мәселесіндегі сауаттылықтан;
- құқықтық сауаттылығынан.

Негізгі бөлім

Жаңа сипаттағы «функционалдық сауаттылық» мағыналық жағынан өрістеп, мәдениеттілік дәрежесіне дейін көтерілді. Функционалдық сауаттылық ұғымы ғылыми - техникалық талаптар мен әлеуметтік прогресс нәтижесінде пайда болып, мағыналық тұрғыдан әмбебап сипатта ғана емес, мәдени – тарихи сипатта да қолданылады. Себебі, Кеңестік кезеңнің алғашқы 10 жылдығында азаматтардың оқи білуі, жаза білуі, арифметикалық төрт амалды білуі қызметтік іс – әрекетті игеріп алудың негізгі көрсеткіші болды. Қазіргі кезеңде сауаттылық ұғымының ауқымы кеңейіп, оның көрсеткіштері түрліше сипатталады. Атап айтар болсақ, басты бөлігі ретінде мәтінді қарастыруға болады. Функционалдық оқу сауаттылығын дамытуда мәтінмен жұмыстың маңызы зор.

Зерттеуіміздің негізгі термині – «мәтін». Мәтін, текст (латынша – байланысу, бірігу) тілдік таңбалардың мағыналық және тұлғалық байланыстығы негізінде түзілген. Мәтіндегі негізгі ой – автордың айтқысы келген басты пікірі мен негізгі ойы. Ол бір-бірімен тығыз байланыста болуы қажет. Мәтін туралы алғаш рет қазақ тіл білімінің ғылыми негізін салушылар А.Байтұрсынұлы мен Қ.Жұбанов еңбектерінде айтылған болатын. А.Байтұрсынұлы мәтінді «шығарма сөз» деп атап, сөйлеудің бірлігіне жатқызады.

Мәтін – өте күрделі тілдік құрылым. Осы құрылымды айқындайтын басты белгілері – жүйелілік және тұтастық. Мәтіннің тұтастық категориясы сол мәтінді ұғынып, мәнін түсінгенде ғана пайда болатын, оның логикалық жағымен тығыз байланысты болса, ал оның жүйелілігі күрделі бірліктерді құрайтын тілдік құралдардың белгілі әдіс - тәсілдермен ұйымдасуынан көрінеді. Қазіргі таңда лингвистикада мәтін әр тұрғыда зерттелініп, дамып келе жатыр. Атап айтқанда:

- *онтологиялық тұрғыда* - мәтіннің болмысы, алатын орны, ауызекі тілден айырмашылығы;
- *гносеологиялық тұрғыда* - мәтіндегі объективті шындықтың бейнесі, егер көркем мәтін болса, ақиқат әлемнің эстетикалық болмысқағы (идеалды әлемде) бейнеленуі;
- *лингвистикалық тұрғыда*- мәтіннің тілдік ұйымдасуы;
- *психологиялық тұрғыда*- мәтіннің қабылдануы;
- *прагматикалық тұрғыда* - мәтін авторының объективті болмысқа және мазмұнға деген қатынасы.

Мәтін қатысымдық қызметке негізделетіндіктен, оқу арқылы қабылданатын ақпараттардың көзі ретінде жүзеге асады. Мәтіндерді игеру барысында баяндаушы жеткізетін хабарды қабылдаушы түсіну үшін мәтіннің

құрылымы, мағынасы маңызды рөл атқарады. Оқу үдерісінде тіл үйренушілердің қарым - қатынасын іс жүзіне асыру өзегі ретінде және өзара түсіну, ойды жеткізу тұлғасы ретінде қолданылады. А. Аркин мәтін жайлы: «Мәтін – білімді дара тұлғаға бағдарлап оқытудың ұтымды құралы» десе, Ф. Оразбаева «Тілдік қатынаста өзіндік орны мен маңызы бар қатысымдық тұлғалар: сөз, фразеологиялық тіркестер, сөйлем және мәтін. Мәтін – қатысымдық тұлғалардың ішіндегі мазмұндық тұтастығымен ерекшеленетін сипатталатын бүтін жүйесі» деп тұжырымдайды. Қазіргі ХХІ ғасырда сауаттылық ұғымы барынша дамып, өзгеріп, кеңейіп келеді, бірақ ол әлі де әртүрлі мәтіндерді түсінумен тығыз байланысты. Баспадан шығарылатын қағаз кітаптармен қатар қазіргі заманда адамдар электронды да, аудио және видео кітаптарды оқуына барлық жағдай жасалған. Бүгінгі күні электронды кітаптар өзекті болып табылады, сондықтан оқушылар мен студенттерді әртүрлі мәтіндермен жұмыс істеуге үйрету керек. Берілген мәтін тек сөзден емес, сондай-ақ кесте, сурет, диаграмма сияқты көрнекті бейнелерден тұруы мүмкін.

Мәтіндерді белгілі бір санатқа байланысты нақты бөліп қарастыру мүмкін емес, себебі бір мәтін жан – жақты сипаттары мен белгілеріне байланысты бірнеше топқа жата алады. Әдістемелік мақсатта PISA тестін құрастырушылар жасаған мәтіндердің жіктелу жолын қолданған абзал. Осыған байланысты мәтіндерді екі топқа бөліп қарастыруға болады: тұтас мәтіндер және тұтас емес (жадағай) мәтіндер. Тұтас мәтіндерге күнделікті, қарапайым өмірде оқитын мәтіндер жатады: Сипаттама – бір нәрсенің бейнесін (затты) немесе табиғат көріністерін сипаттау. Қандай? Қалай? сұрақтарына жауап береді. (әңгімеден үзінді, өлең, адамның сипаттамасы, көркем шығарма) Әңгімелесу мәтіні – тек мұғалімнің өзі ғана емес, түгел сынып оқушылары қатысып, топта талқыланады. Қандай да бір оқиғаны баяндап, не істеді? Сұрағына жауап береді. Пайымдау мәтіні – белгілі бір пікірді, ойды тұжырымдайды, түсіндіреді, дәлелдейді және Не үшін? сұрағына жауап береді.

Қорытынды

Бүгінгі таңда функционалдық сауаттылық түсінігі кең мағынада қолданыла бастады. Бұның басты себебі әлемнің өзгеруі мен жаңа заман талаптарының жаңғыруымен байланысты деген ойдамыз. Сауатты адам өзіне және өз біліміне деген сенімділікпен ерекшеленетін адам болғандықтан, кіші кезден-ақ адам бойында сауаттылық негіздерін қалыптастыра бастау керек. Өйткені бала кезінен түсінігі қалыптасқан адам кейін сауатын үлкен өмір жасында дамытып, толықтырып отырады.

Мәтіндегі жаңа және белгілі бір ақпараттың бір-бірімен байланысы үйлесімді болуы тиіс. Ол табысты қарым – қатынастың басты шарты болып табылады. Автордың көзқарасы тұрғысынан мәтінді қабылдаушыға таныс болуы тиіс ақпарат бөлігі жіберіледі, оның есебінен мәтінде «мағыналық құбырлар» пайда болады. (Жинкин, 1958), олар түсіну процесінде қайта

орнына келуі тиіс. Мәтіндегі тағы бір еркешеліктердің бірі – оның реттілігі. Ойдың толық жеткізіліп мәтінге айналуы коммуникативтік міндетті іске асырушы құралдардың бірі болып табылатын нақты реттілік арқылы жүзеге асады. Мәтінде білдірілуге тиісті мазмұн адам ойындағысымен бірдей бола алмайды. Мұндай мазмұн ойлаудың құрылымы болы тұрып, ойлау шапшаңдығын және тағы да басқа қамтамасыз етуге бағытталған заңдылықтар негізінде ұйымдасады. Мазмұн толық бейнелер түрінде беріледі, ол тілдік бірліктердің реттілігі түрінде ғана көріне алады. Сондықтан тілдік құралдар көмегімен жеткізілетін ойлау мазмұны (мазмұндық ойлау) тізбектік құрылым заңдылықтарына сай жекеленіп ұйымдастырылуы керек. Бұл схема мәтін композициясын құрайды. Кең түрде айтқанда, мәтін компоненті – бұл мәтіннің осы немесе келесі функциясын: сипаттау немесе мінездеме беру, баяндама айтылатын, түсіндірмелі немесе дәлелдеуші, мәтін авторының ой-пікірін беретін, мәтін мақсатын, міндетін, бағытын, құрылымын айқындайтын, басты бір мәтіннің мазмұнын беретін, мәтін авторының тактикалық мақсатын бейнелейтін бөлігі. Бұл жағынан алғанда мәтін компоненті фразалық бірлік, оқулықтағы параграф, повестің тарауымен дәл келуі мүмкін. Мәтін – тіл жүйесіндегі өзінің мәні мен болмысына сай, сөйлемдердің жай ғана тізбегі емес, мағыналық-құрылымдық күрделі тұлға. Осы ретте сауаттылықты дамытуға негіз болатын не? Деген сауал тууы мүмкін. Ол – сауаттылықтың басты құрам бөлігі болып саналатын мәтіндер. Сондықтан мәтіндерге қойылатын талаптарды, сауаттылықты дамыту жолдарын бағалауды бір ізге түсіру қажет.

ПАЙДАЛАНЫЛҒАН ӘДЕБИЕТТЕР ТІЗІМІ

1. Байтұрсынов А. Тіл тағылымы. - Алматы, 1992. - 263 б
2. Шалабаев Б. Көркем әдебиет тілі және оны мектепте оқыту. - Алматы, 1982. - 96 б.
3. Н.П. Серemenко, Л.В. Руколеева "жаңа білім беру практикасы: Павлодар технологиясы"
4. Тілеубердиев Б. «Поэтикалық мәтінді лингвоконцептологиялық тұрғыдан талдау»

«Гуманитарлық ғылымдар жүйесіндегі деректанудың орны»

А.М. Садыкова

Павлодар педагогикалық университеті

Гуманитарлық ғылымдар жоғары мектебінің қауымдастырылған профессоры, PhD, Павлодар қ.

Д.К. Жунусова

Павлодар педагогикалық университетінің

«Тарих» білім беру бағдарламасының 1 курс магистранты, Павлодар қ.

Аңдатпа. Мақалада тарихи білімнің маңызды салаларының бірі – деректанудың гуманитарлық ғылымдар жүйесіндегі орны қарастырылған. Сонымен бірге ғылыми білімнің үш деңгейі, Қазақстандағы заманауи дереккөздердің сипаттамасы мен дереккөздерді зерттеудің жаңа тәсілдері талданған. Авторлар қазіргі деректанудың қосалқы тарихи пәндер кешені шеңберімен шектелмейтінін ашып көрсетеді.

Кілт сөздер: деректану, тарихи дерек, тарихи білім, заманауи дереккөздер.

Аннотация. В статье рассматривается место источниковедения в системе гуманитарных наук, характеристики современных источников в Казахстане, также новые подходы к изучению источника. Авторы отмечают тот факт, что современное источниковедение давно вышло за рамки комплекса вспомогательных исторических дисциплин.

Ключевые слова: источниковедение, исторический источник, историческое знание, современный источник.

Abstract. This article describes the role of historical source study in the system of humanitarian sciences, characteristics of modern sources in Kazakhstan and new approaches to study historical sources. Due to the author's opinion the modern historical source study area is different and more complex than was before.

Keywords: historical source study, historical source, historical education, modern historical sources.

Қазіргі деректану білімі гуманитарлық ғылымдар жүйесінің маңызды құрамдас бөлігі болып табылады. Тарихшы үшін деректанудың конструктивті әлеуетін қолдану тарихи зерттеулердің нәтижелі болуына тікелей ықпал етеді. Ұзақ уақыт бойы деректану білімі қалыптасу, даму жолдарынан өтіп, тарихи дәуірлердің әлем бейнесіне интеграцияланды. Оның өзіндік мазмұны, даму заңдылықтары, күрделі көп деңгейлі моделі бар. Бұл білімнің негізгі құрамдас бөлігі – инварианттылығы (деректанулық білімінің сарқылмауы) болып табылады және оның модификациясы автордың жеке тәжірибе ерекшелігіне байланысты. Деректанулық білім табиғатының ерекшеліктеріне қатысты ол көптеген ғылыми бағыттардың құрамына енеді және ғылыми қызметті реттеуші қызметін атқарып, тарих ғылымының теориялық түсіндіруші құрастырушысы саналады.

Тарих ғылымының әр түрлі салалары туралы білім біртұтас тарихи-мәдени контексте өзара тәуелді және өзара ықпалдасу жағдайында дамиды. Алайда, деректанулық білім туралы жеке қалыптасқан пайымдаулар бар. [1, 10-11]. Ғылыми білім, оның ішінде деректанулық білімнің дамуы процесі жинақталған тұжырымдамалар санымен ғана емес, құрылымдық ерекшелігімен де анықталады. Әр түрлі теориялық көзқарастар негізінде дамыған деректанулық білімге қатысты жинақталған түсініктер жеткілікті.

Олардың барлығы деректануды тарих ғылымының жоғарғы интегралды негізі ретінде анықтайды. Таным әдісіне қарай ғылыми білімнің үш деңгейі ажыратылады:

- Реконструктивтік білім. И.Д. Ковальченко атап өткендей, «кез-келен таным, объективті шындықтың сипаттары мен қасиеттерінің санадағы көрінісімен байланысты болғандықтан, реконструктивті болып табылады» [2, 104];

- Эмпирикалық білім – реконструктивті өңдеудің нәтижесі. Оның өзіне тән ерекшелігі – ол бақылауға негізделген және авторлар қарапайым ұғымдарды ғана емес, сонымен қатар нақты ғылыми терминдерді де қолданады. Ол білімнің ерекше түрі – зерделеу, ұғыну, түсіндіру нәтижесі болып табылатын мәліметтерді өңдеу нәтижесінде алынған ғылыми фактіні қалыптастырады. Мұндай зерттеулер құбылыстар мен олардың арасындағы тәуелділіктерді зерттеуге бағытталған. Авторлар зерттелетін әлеуметтік объектілермен тікелей жұмыс жасайды және олардың ізденістері, тәжірибені индуктивті жалпылаудың нәтижесі ықтималды шынайы білімді қалыптастырады;

- Теориялық білім – тарихи процесті түсіндіреді, яғни шындықтың белгілі бір бөлігі туралы тұтас түсінік береді. Бірақ, ешбір теория нақты объектіні оның барлық жақтары мен қасиеттерін қоса толық зерттемейді. Дегенмен, зерттеу объектісі ретінде оның кейбір жеке аспектілерін бөліп қарастырады.

Танымдық іс-әрекеттің ерекшелігі – зерттеу тақырыбын анықтап, қолданылатын зерттеу құралдарының түрі мен әдістің өзгешелігін тексеру арқылы білімнің эмпирикалық және теориялық деңгейлерінің айырмашылығын айқындауда. Деректану білімі ғылыми білімнің басқа түрлерінен бірқатар белгілерімен ерекшеленеді, оларға: жаңа білім алу процесінің күрделілігі мен қарама-қайшылығы, яғни алынған білімді жай қорытындылау емес, тұтас, дамып келе жатқан органикалық жүйеге біріктіру; адам қызметінің жеке бөлігі және мәдениеттің маңызды элементі болып табылатын пәннің ерекшелігі жатады. Оның дамуы үш аспектіде іске асады:

- құрылымдық аспект деректанулық білім ұғымын нақтылауды, оны саралауды қамтиды;

- генетикалық – білімнің пайда болу факторларын анықтауын, яғни дамуы мен өзгеруінің негізінде жатқан процестер мен механизмдерді қарастыруын қамтиды;

- функционалды – оның орны мен мақсаты және тарих ғылымындағы үрдістерге ықпалы туралы түсініктерді айқындайды [1, 11-12].

Л. Шотбакованың пікіріне сүйенсек, деректердің пайда болуының өзіндік қисыны бар, олардың тарихи уақыт аралығында пайда болып, жоғалуы заңдылық. Сондықтан деректермен жұмыс істеу принциптері мен әдістерін анықтауға болады. Көп жайдайда олар сабақтас гуманитарлық пәндер, гуманитарлық және жаратылыстану пәндерінің тоғысында дамиды.

Бұл тарихтың іргелес гуманитарлық ғылымдармен – әлеуметтану, антропология, этнология, саясаттану және т. б. байланыстарының кеңеюін түсіндіреді. Бұл деректану ғылымы мәртебесінің өзгеруі сипатын анықтайды. Бүгінгі таңда деректану – бұл өзара байланысты гуманитарлық ғылымдар тоғысындағы пәнаралық ғылым [3].

Қ.М. Атабаевтың айтуынша, «Қазақстанның тарихшылары, әсіресе кәсіби тарихшылары тарих ғылымының іргелі негіздерінің бірі – деректануды меңгермесе, ешқашан ұлттық тарихты тиісті деңгейде зерттей алмайды. Бұл тарих ғылымының ерекшелігінен туындаған заңдылық. Тарих ғылымының басты ерекшелігі – тарихшы ешқашан өзінің негізгі зерттеу объектісі болып табылатын тарихи оқиғаны тікелей зерттей алмайды. Тарихи шындық пен тарихшының арасында тарихи оқиғаны сипаттайтын дерек бар. Демек, тарихшы тек деректермен тікелей жұмыс істейді. Сондықтан, тарихшы ең алдымен, деректермен жұмыс істеуге мүмкіндік беретін деректану теориясын терең меңгеруі керек. Тарихшылардың кәсіби деңгейі олардың деректану теориясын қаншалықты меңгергендігімен тікелей байланысты» [4].

Қазіргі тарих тарихи деректердің жаңа түрлерінде көрініс табуда. Адамның іс-әрекеті туралы ақпарат дәстүрлі, сонымен бірге, дәстүрлі емес, электронды деп аталатын тасымалдаушыларда қамтылған. Осыған орай, зерттеушілер Н. Давлетшина мен В. Муравьев тарихшылардың ғылыми қауымдастығының пікірталастары бүгінгі күні жаңа деректердің пайда болуына қатынасы төңірегінде деп атап өтеді. Электрондық құжаттарды қарастыра болсақ, ең алдымен, ғылыми айналымға енгізілетін ақпараттың шынайылық мәселесі өзекті болып табылады. Академик И.Д. Ковальченко қолданбалы міндеттердің бастысы ретінде ақпараттық кірісті арттыру қажеттілігін қанағаттандыру, ғылыми айналымға тың деректерді енгізу керектігін атап өтті. Тарихшылардың міндеті – әр түрлі деректердің ерекшеліктеріне байланысты және зерттеу міндеттеріне сәйкес деректердің ақпараттық қайтарымын анықтаудың нақты жолдары мен әдістерін әзірлеу болып табылады [5].

Бүгінгі деректанудың мәртебесі көмекші тарихи пән екендігімен шектелмейді, әмбебап қолдынылуымен сипатталады. Осы орайда арнайы оқу бағдарламалары мен материалдардың қажеттілігі мәселесі тууда. Деректану бойынша жаңа оқулықтарда да сандық дереккөздер, мәліметтер қорымен жұмыс істеу, т. б. табу қиын. Бұл «Деректану 2.0» жүйесінің деректанудағы нақты бағыт ретінде, жаңа тәсілдер мен құралдарды біріктіретін көмекші жиынтық ретінде қалыптасуына негіз болды. «Деректану 2.0» жүйесін әзірлеудің қиындығы мен қажеттілігі цифрландырудың, АКТ және желілік технологиялардың дамуы қарқынымен айқындалатыны анық. Бұл жаңа көзқарастарды, тәсілдерді, әдіснамалық және әдістемелік шешімдерді іздеу мен қалыптастыруды талап етеді [6, 62]. Адам іс-әрекетінің нәтижесі түріндегі дәстүрлі деп қабылданатын деректерге қарағанда жаңа форматтағы деректер түрінде көрініс табатын ақпарат адамның қатысуынсыз немесе

оның жанама қатысуымен жасалуы мүмкін. Бұл тәсіл С.О. Шмидттің ұстанымына жақын, яғни адам іс-әрекетінің нәтижелерін ғана емес, сонымен бірге, одан тәуелсіз құбылыстарды да қайнар көз ретінде тану [6, 64].

Қазіргі ғылым тарихты күрделі көп факторлы үрдіс ретінде қарастырады, әр түрлі көзқарастарды салыстырып, тарихи баламаларды зерттеп, қарама-қарсы күштер мен тенденциялар күресі арқылы ақиқатты табуға тырысады. XVIII–XIX ғасырларға тән сипаттамалық әдіс кейін тарихты зерттеудің проблемалық әдісімен алмастырылды, ал қазіргі уақытта антропологизациялануымен сипатталады. Зерттеу нысаны ретінде фактілер, оқиғалар, құбылыстар ғана емес, адам және оның құндылықтық белгілері, мінез-құлық мотивациясы да қамтылады. Тарихты зерттеудің кез-келген тәсілі арқылы өткеннің объективті бейнесін қалыптастырудың маңызды элементі – ақпарат көзінен алынған тарихи факт болып табылады.

XXI ғасырдың басында азаматтық қоғамның қалыптасуы, қоғамдық құрылымдағы сапалы өзгерістер, Отандық тарих ғылымының дамуына қатысты мақсат-міндеттер қазақстандық деректанулық білімнің де дамып, жалпы қазақ халқының деректану мұрасына деген көзқарастың өзгеруіне ықпалын тигізді [1, 14].

Қазіргі таңда деректанулық білім аясының кеңеюі оның қызмет аясының бұрынғыдай көмекші тарихи пән мәртебесінен асып, кешенді сипатқа ие болуымен сипатталады. Зерттеуші үшін үйреншікі дәстүрлі дерек түрлері жаңа дәстүрлі емес түрлерімен толығуда. Бұл деректанулық тұрғыдан зерттеушілердің жаңа білім, дағдылардың меңгеруін, әдіс-тәсілдер жүйесінің жетілуін талап етеді.

Пайдаланылған әдебиеттер

1 Жакупова Г.Т. Некоторые аспекты формирования и развития источниковедческого знания на примере Истории Казахстана // СервисPlus. – 2013. – №3. – С. 10-16.

2 Давлетшина Н., Муравьев В. Электронные источники: возможность интерпретации истории как многомерного исторического процесса // Информационный бюллетень АИК. – 2002. – № 30. – С. 101-103.

3 Шотбакова Л.К. О некоторых актуальных проблемах отечественного источниковедения [Электронный ресурс]. Режим доступа: <https://articlekz.com/article/4457?ysclid=I9ej6qw7qu851890789> (дата обращения: 05.10.2022)

4. Атабаев К.М. Деректанудың тарихты зерделеудегі орны [Электронный ресурс]. Режим доступа: <https://anatili.kazgazeta.kz/news/15400?ysclid=l9ek86rds4744128958> (дата обращения: 04.10.2022)
- 5 Алимгазинов К. Новые виды и формы источников по современной истории Казахстана [Электронный ресурс]. Режим доступа: <https://iie.kz/?p=5072&ysclid=l9zzpr3os0723299559> (дата обращения: 14.10.2022)
- 6 Корнев М.С. Источниковедение 2.0: о новых подходах к работе с источниками в сетевой цифровой среде // Вестник РГГУ. Серия «История. Филология. Культурология. Востоковедение». – 2018. – № 11 (44). – С. 59–66. DOI: 10.28995/2073-6355-2018-11-59-66.

«Хамит Балшабеков поэзиясындағы азаматтық үн»

Мусанова Назгүл Адамбекқызы

С.Аманжолов атындағы Шығыс Қазақстан университеті, Өскемен қ.
e-mail: sh_shilikti@mail.ru

Түйіндеме. Мақалада Шығыс Қазақстан өңірінен шыққан көрнекті ақын Хамит Балшабеков поэзиясындағы азаматтық әуен, ұлттық рух мәселесі қарастырылады. Хамит Балшабеков поэзиясына тән ерекшелік сөз болып, ақынның поэзия, туған жер, заман, қоғам туралы өлеңдеріне талдау жасалады. Ақын өлеңдеріндегі лирикалық қаһарманның көңіл күйіне назар аударылады.
Кілтті сөздер: ақын, поэзия, азаматтық үн, лирика, өлең, ұлттық өрнек, ұлттық рух.

Резюме. В статье рассматриваются вопросы гражданской мелодии, национального духа в поэзии выдающегося поэта из Восточно-Казахстанского региона Хамита Балшабекова. Характерной особенностью поэзии Хамита Балшабекова является анализ стихотворений поэта о поэзии, родине, времени, обществе. Акцент делается на душевном состоянии лирического героя в стихах поэта.

Ключевые слова: поэт, поэзия, гражданский тон, лирика, стихотворение, национальное выражение, национальный дух.

Resume. The article deals with the issues of civic melody, national spirit in the poetry of the outstanding poet from the East Kazakhstan region Hamit Balshabekov. A characteristic feature of Hamit Balshabekov's poetry is the analysis of the poet's poems about poetry, homeland, time, society. The emphasis is on the mental state of the lyrical hero in the poet's poems.

Keywords: poet, poetry, civic tone, lyrics, poem, national expression, national spirit.

«Хамит – өз заманындағы тамаша өлеңдерімен оқырмандарын тәнті еткен шоқтығы биік ақындардың бірі. Оның өлеңдерінен өзін көресін. Бірде махаббат мұңын кешкен, сағыныш арқалаған ғашық жанды көрсек, ал бірде туған жер табиғатына деген ерекше перзенттік сезімін аңғарамыз. Ақынның өмір жайлы толғаныстары да өзінше әсерлі, өзінше ойлы. Хамит ақынды болашақ іздеп оқиды әлі...», – дейді ақын Ғалым Байбатыров облыстық «Дидар» газетінде жарияланған мақаласында.

Хамит Балшабеков лирикасы – кең көлемді мол қазына, биігі бітпес, тереңі таусылмас сырлы мұра. Жалпы лирика деген ұғымға қандай қасиеттер тән болса, Хамит Балшабеков өлеңдерінде соның бәрі бар. Ақынды бірыңғай қайғының, яки қуаныштың ақыны деуге, не мұңшыл, не күлкішіл ақын деуге тіпті де болмайды. Ақын лирикасында осының бәрі түгел, тұтас жатыр. Оның сырлы жырларындағы сәл ғана, ең бір жай сезінудің өзі оқырманның жан жүйесін, көңіл күйін түгел тебіренге толқытып, барлық пернені түгел басып, барлық шекті түгел сөйлеткендей сайрайды. Бұл – ғажайып құбылыс. Қазақ поэзиясының іздену өрісін байытып, оның жаңа өмірді жырлау жолындағы табысын елеулі еткен ақындардың бірі - Хамит Балшабеков шығармаларында өмір шындығына терең зер сала отырып, содан өз өлеңдеріне өзек боларлық сыршыл сезім, туған жерге деген сүйіспеншілік, заман тынысы, махаббат иірімдерін көңіліне тоқып, ақындық шабытпен жырлап, терең өрнектей білді.

Қазіргі қазақ поэзиясы ақынға да, өзіне лайықты бояуға да кенде емес. «Бүгінгі қазақ өлеңдеріндегі ең қымбат, ең қызықты проблемалардың қатарында өзекті екі желіні атап едік. Олар – поэзиямыздағы халықтық рух пен азаматтық әуен, дауыс» [1, 197б.]. Ақынның лирикалық өлеңдерінің басым бөлігі азаматтық-отаншылдық, ұлттық, халықтық-этнографиялық көзқарас ұстанымымен жырланған сипатымен ерекшеленеді.

Туған жерді, атамекенді, байырғы атажұртты, халық тарихындағы бұрынғы-соңғы қайраткер-күрескер, ойшыл, дана абыз тұлғаларды ұлықтай жырлаған «Қыраттың қызыл-жасыл гүл шапаны», «Жайлауда, биебауда, су басында», «Тірісінде жүрген жұртты таң қылып», «Елеусіздеу ел ішінде жүргенмен», «Таулармен үнсіз сырласып», «Мен қазақпын», «Иегін артып асқарға», «Ақындар бар өлмеген», «Қайран дала, іштей тынып қамыққан», «Жатырсың-ау, жазира далам, паңсынып», «Төлеген Айбергеновке», «Махамбет», «Бабалар армандаған ұрпақпын мен», «Қариялар», «Қай жерден, қалай бастасам екен жырды бұл», «Балалығым», «Ағаға сыр», «Аға, алпысқа келдің бе?», «Пенделерге хат», «Мұқағалимен мұңдасу», «Жатсынып қалғансың ба, көгілдір бақ», «Сағындым, аға, сені мен», «Жүрегім бе, өкпем бе, бауырым ба», ««Ешкі өлместің» биігіне жиылып», «Осы біз ел болдық па егеменді», «Жас та көшті, көшіп жатыр кәрі де», «Үлкендердің талайы кетті жалғаннан», «Қорғасын-бұлт қоршап алып күн нұрын», «Қалдырып өскемендік қауымды артқа», «Біздің дала басынан көпті өткерген», «Оба дейтін бұл жерді», «Қарасай жақтан көктемнің желі еседі», Бура-таудың желкілдек шудасы – бұлт», «Ақын қайда деп менен сұраған кім», «Құм

шағылда іздері жоғалғандар», «Есенғали Раушановқа», «Қайдан жүрсің жолаушым, аман ба ел», «Нажағайдай жарқ-жүрқ етіп ойнаған», «Бағдат Сәмединоваға», «Фаризаға», «Тізгінді босат, еркіне жібер Күренді» «Есенғалиға» т.б. өлеңдерінде ата-бабалардың көркем ой қазынасынан нәр алған Хамит Балшабековтың нағыз ұлттық ақын тұғырындағы тұлғасы танылады.

Өлеңдердің лирикалық қаһарманының сипатынан ежелгі замандардан қазіргі Тәуелсіз Қазақстанның жаңа тарихына ұласқан өр рухты, жауынгерлік-қаһармандық жан ділі болмысын сақтаған Қазақ тұлғасы даралана бейнеленген. Өлеңдердегі поэтикалық мағыналы тіркестерден уақыт пен кеңістіктегі аса көрнекті тарихи тұлғаларды да, елеулі оқиғаларды да, қайшылықты құбылыстарды да, қасиеттерді де тіршілік қозғалыстарының табиғи жалғастығы, сабақтастығы тұрғысынан бағалауларды оқимыз. Озат пікірлі саналы ақыл-ой иелеріне тән көзқарастарды поэзиялық көркемдік жинақтау әдіс-тәсілдерімен беруге ұмтылған ақынның суреткерлік-ойшылдық ұстанымы танылады.

Адамзат тарихындағы ежелгі замандардан қазіргі кезеңге дейінгі белестерде де дара туған кемеңгер би-шешендерімен, ақын-жырауларымен, хандарымен, оқымыстыларымен, ағартушы-ғалымдарымен, т.б. тарихи тұлғаларымен өзін-өзі сақтаған, құртып-жойып, жоқ қылып жіберуге тырысқан жойқын шапқыншылық-басқыншылық соғыстардан, жаһандандудың обыр, озбыр, қитұрқы, жымысқы саясатынан, т.б. – бәрінен де аман-сау қалып, әуірімдеп қазіргі Тәуелсіз Қазақстан мемлекеті кезеңіне жеткен ұлт тағдыры туралы марқайыс, сап, намыстаныс, сөгіс, күліс толғаулары сарындары тұтастығымен жырлаған Хамит ақындығының ұлттық сипатын танимыз.

Айдынды мөлдір көлдеріміздің, өзендеріміздің, асқар тауларымыздың, көкжасыл ормандарымыздың, мыңғыра өскен төрт түлігіміздің, оны баққан малшылардың, жылқышылардың, зеңгір биік аспанмыздың, саясатшылық-аңшылық атбегілік дәстүріміздің (қырандар-тұлпарлар тағдыры, т.б.) - бәрі де өнернамалық көркем-шындық поэтикасына тән мағыналық бояуларымен өрнектелген.

Қазақ халқының мыңдаған жылдар бойы ұрпақтан-ұрпаққа жалғасқан көркемдік-эстетикалық, дүниетаным тереңдіктерін, көзқарастарын танытатын сан алуан мағыналық бейнелілік өрнектері ақынның жан ділі әлемінің мол тілдік қорын танытады. Ойшыл-ақындар шығармалары – халықтың елдік ақыл-ой санасының көркем-кемел көрсеткіші. Хамит ақынның лирикалық өлеңдеріндегі ойшылдықты танытатын бейнелілік нақыштары – ұлттық көркемдік-эстетикалық дүниетанымның кемел болмысы. Мысалы:

«Ақындар деген жан едім,
Арайлы аппақ таң едім.
Аршындап өскен ортаның,
Араларында бар едім.
Ақтарылсам ағымнан,
Алатопан күй едім,

Асқақтаған ән едім.
Аз ғана мына ғұмырда,
Алақаныңа ал, елім!

Ардақтым болып қал, елім!» [2, 88б.].

Өлең ұлттық көркемдік-эстетикалық нақышта бейнеленіп, жыраулық дәстүр үлгісімен шұбыртпалы ұйқасқа құрылған. Ақындықтың ұлттық сипаты - жалпыадамзаттық, көркемдік-эстетикалық дүниетанымды құрайтын тарихи негіз. Өлеңде ақынның өз тұлғасымен қатар қазақ ұлтының менталитеті бейнеленген. Қазақ – ән мен күйден, жырдан жаралған халық. Осы бір аксиоманы Хамит ақынның өлеңі растай түскендей...

«Ақындар бар өлмеген,
Ажал көрге Абай даңқын көмбеген.
Ол – қазақтың аспанының жұлдызы,
Байтақ елдің жүрегінен сөнбеген». [3, 37б.].

Қазақ әдебиетінде «Абай – ұлттың тұғыры, Абай – жұрттың ғұмыры». Абай шығармашылығы қазақтың тағдыры, мінезі, әдет-ғұрпы, салт дәстүрі ақын тілімен айтқанда, Абай – қазақтың аспанының жұлдызы. Ақын лирикалық қаһарманын шегіне жеткізе жырлап шыңына шығарған. Өлеңнің өн бойы психологиялық-философиялық тұтастық теңдесі жоқ теңеулер.

«Қайдасың, қанатты сөз, самғар дарын,
Сені аңсап, тамсанғанмын, таң қалғанмын.
Хамит болу, әрине, қиын емес,
Мұқағали болсам деп армандадым.
Кеудеме келіп орна, жадымды өрте,
Мақатаев қаламынан қалған жалын.

Қайдан іздеп табармын мұратымды,
Жанартаудай жүректен жыр атылды.
Кеудесінде мол үміт, керең дүние,
Маған бер толастамас сұрапылды.
Тіршілігің, тірлігің – бір-ақ тиын,
Түсінбесем сұрапыл бір ақыңды...
...Қайтсем екен келе жатқан мына Түнді?...» [2, 83б.].

Хамит ақын өзіне ақиық ақын Мұқағалиды пір тұтады. Оның «Шығыстың Мұқағалиы» атануы да бекер емес. Әлемдегі бар құдіреттен, бар жаратушы күштен оның сұрағаны өлең ғана. Өнерге, өлеңге құштар жанның жай ғана қызығушылық, елестеушілік емес, өзінше соны жол іздеуі, өнерге деген қатал жауапкершілігі айқын көрініп тұр.

Хамит ақын мына бір өлеңінде өзі туралы айта отырып, қазіргі буынның, қазіргі ұрпақтың кім екендігін ашып көрсетеді:

«...Төгілген домбырадан күй ағынмын,
Тұлпардың тас илеген тұяғымын.
Қайрат-күш, намыс-кектің таймасымын,
Желекті батырлардың найзасымын.

Кеудемде тұнып жатыр бар асылым,
Дүние – менің екі қарашығым.
Санамда сәулесі мол жыр таңым бар,
Менің де ергенім бар, ұрпағым бар». [3, 50б.].

«Поэзиядағы азаматтық үн әрқашан оның өнерлік күшін де, қоғамдық қызметін де айқындайтыны белгілі. Бүгін азаматтық дегеннің де мазмұны өзгерді. Бір кезде ұран үлгісінде жазылған өлеңдерді, риторика мен жалаң социологиялық үгітке толы жырларды ғана азаматтықтың үлгісі есебінде қараған кездеріміз де болған. Бүгін соның бәріне қарсы күресе отырып, қоғамдық құбылысқа, адамның жан дүниесіне тән сипаттарға терең талдау бере білетін жырлардың бәрінен де азаматтық үн табамыз. Шын ақын өз дәуірінің, өз замандасының сырына үңілмей тұра алмайды. Содан тапқаны мен көргенін айтады, сол негізде халық өмірі, оны толғантқан мәселелер жайлы ойланады, соның бәрін оқушысымен бөліседі. Поэзия – өзінді, өз құпиянды ашу, жария ету, Абай тілімен айтқанда, «сырыңды жұртқа жаю». Сондықтан, поэзиядағы азаматтық әуен де ақынның азаматтық кейпінен тұрады.

«Өз заманының алдыңғы қатарлы идеясымен қаруланған, әрқашан жаңалық пен жақсылықтың жаршысы, биік мұраты бар ақын – өз елінің азаматы. Ендеше, оның бойындағы ақындық пафос пен рух та, оның адамзатпен, уақытпен сырласуы да, өзімен-өзі кеңесетін шақтары да қоғам, ел мүддесімен, адамзаттың көкейкесті мәселелерімен ұштасып жатады», – дейді С.Қирабаев.

Дәл осы тұста Хамит ақынның «Тоқырау» атты мына бір өлеңі назар аударарлық;

«Тарлық етіп тұрғандай жер бізге де,
Су тамызар таңдайға елді іздеме.
Мына дүние айналып бара жатыр,

Алаяқтар айқасқан көргізбеге» [4, 58б.]. Ақын осы бір шумақта тоқсаныншы жылдардағы нарықтық экономикаға құрылған қоғам адамдарының психологиясын дәлме-дәл береді. Ақын осы өлеңінде адам бойындағы нарық әкелген жағымсыз мінез-құлыққа іштей наразылық білдіреді.

«Мұндастардың көңілін күндес ұғып,
Қайыршылық келеді шынға шығып.
Төгілген тер, аққан қан зая кетіп,

Көз алдында барады құмға сіңіп». [17, 58б.]. Кеңес үкіметі тарап, Қазақ елі тәуелсіздігін алған алғашқы жылдардағы ауыр жағдай, экономикалық тоқырау, жұмыс орындарының жабылуы, ел әлеуетінің күрт құлдырауы, бәрі-бәрі ақынның нәзік жанын ауыртады. Сол себепті де азамат ақын осы бір оқиғаға өлеңімен үн қатады.

Жалпы алғанда, қай заманда болмасын ақын – ұлттың перзенті. Ол өз ұлтының жоқшысы. Ұлттың рухының қорғаны. Туған халқының басындағы жақсылыққа жас сәбидей жаны қалмай қуанса, ел басына түскен ауыр жағдайға қабырғасы қайыса қайғырады. Міне, осындай сәтте ақынның

азаматтық бейнесі көрінеді. Хамит Балшабеков те сондай азамат ақын. Ол өзінің туған халқын бар жан-тәнімен сүйеді. Туған халқының рухына қорған болсам деген ізгі ниеттен туған жырлары оны әдебиетте азамат ақын биігіне көтерді. Бұл пікірімізге жоғарыда келтірген мысалдар толықтай дәлел бола алады деп ойлаймыз.

Әдебиеттер тізімі:

1. Егеубаев А. Сыр мен сымбат. – Алматы: «Жазушы», 1981. – 224 б.
2. Балшабеков Х. Балтамыр. – Өскемен: «Шығыс полиграф», 2007. – 180 б.
3. Балшабеков Х. Өмір, саған ғашықпын. – Өскемен: «Шығыс полиграф», 1993. – 116 б.
4. Балшабеков Х. Таңдамалылар. – Өскемен: «Берел», 2017. – 236 б.

Мұхтар тағылымын таразыласақ

Амангельдинова К.

Мұхтар Әуезовтің балалар әдебиеті үшін, бала тәрбиесі үшін ерекше маңызы бар дүниесі – жазушының өмірбаяны, тар жол тайғақ кешкен ғұмыр жолы. Осы жұмыста жазушы өмірінің әлі күнге зерттеуді қажет ететін бұлдыр тұстары, тағылымы мол ой-пікірлері зерделенді.

Сондай-ақ, әйгілі қаламгердің әлем әдебиетіне қосқан үлесі, суреткерлік шеберлігі, азаматтық бітімі турасында бүгінге дейін көптеген зерттеулер жарық көргенмен, оның шығармашылық ғұмырнамасына қатысты жайттар жаңаша пайымдауларды қажет ететіндігі дәйектелді.

Кілт сөздер: әдебиет, көркем өнер, зерттеу, қаламгер, шығармашылық, шеберлік.

(Орысша)

Ключевые слова: Кипчакское ханство, Казахское ханство, кочевая государственность.

Аннотация. Статья посвящена проблеме преемственности государственных традиций Кипчакского ханства и Казахского ханства. В работе показаны общие и особенные черты государственности средневековых кочевников. Дается анализ исторических источников по изучаемой проблематике.

Ключевые слова:

(Ағылшыл тілінде)

Abstract. The article is devoted to the issue of continuity of the state traditions of the Kypchak Khanate and the Kazakh Khanate. General and special features of the statehood of medieval nomads are shown in the work. Historical sources are analyzed on the topic under study.

Abstract. The article is devoted to the issue of continuity of the state traditions of the Kypchak Khanate and the Kazakh Khanate. General and special features of the statehood of medieval nomads are shown in the work. Historical sources are analyzed on the topic under study.

Кемел жазушы Мұхтар Омарханұлы Әуезовтің “ Ел боламын десең, бесігіңді түзе” деген қанатты сөзі бала тәрбиесі турасында темірқазық іспетті ақиқат. [1. 88]

“Ешбір өнерді құрғақ тілек, бұйрық туғызбайды. Көркем өнердің міндеті – табиғатқа еліктеу емес, оның сырын ашу. Көркем өнер біздің ішкі дүниемізге, жан жүйемізге әсер етіп, адамдық қалпымызды тәрбиелейді”- деп бала тәрбиесіндегі басты құрал көркем өнер екенін атап көрсетеді.[2. 126]

Дүниежүзілік дәрежедегі өнер мен мәдениет туындылары қоғам дамуының үлкен бетбұрыстарына жауап ретінде, соған суреткердің қатысы ретінде туады. Ол болмыс пен сананы, қоғам мен рухани дүниені жоғары әлеуметтік парасат биігінен, мән мен тұтастық ұғымында бажайлап ой елегінен өткізуді керек етеді.

Мұндай кезеңдерде қайшылықты болмыс шындығын қарапайым, күнделікті формальды қисынмен түсіндіру мүмкін емес, сондықтан өмірдің нақты іске асатын деңгейлерін түсіндіру, суреткердің әлеуметтік құбылысты адамзат танымының даму кезеңдерін, өз танымының саналы сатысынан өткізетін, диалектикалық тұрғыдан терең ой мен толғанысты қажет етеді.

Мұхтар Омарханұлы Әуезовтің терең философиялық астары бар өмірі мен шығармашылығы бұл ойымызды дәлелдей түседі. Өйткені, жазушының үздік шығармашылық жетістіктерге жетуі тек оның талантына ғана емес, осы биікке барар жолдағы бағыт-бағдарының философиялық жөні мен жолына да тікелей байланысты. М.О.Әуезовтің қоғам дамуындағы этникалық мәселелердің тарихи орны мен мәні туралы көзқарасы да қоғамтанушы ғалымдардың назарынан тыс қалып келе жатқан дүние екендігі жасырын емес. Тек соңғы жылдарда ғана кәсіпқой философтар бұл мәселеге көңіл бөле бастағаны сүйсінерлік іс. Осыған орай Ә.Тайжановтың докторлық диссертациясын атауға әбден болады.

Жазушының көркем шығармаларын этномәдениеттік құндылықтар, ұлттық психология, ұлттық талғам мен таным, тәрбие туралы энциклопедия десек те артық етпейді. Мұхтар Әуезов мәдени мұраны ғылыми да,

практикалық та маңызы бар мәселе деп түсініп, өз еңбектерінде ұлттық мәдениет пен тарих ескерткіштеріне зор мән беріп отырған.

Себебі, әрбір ұлт өз мәдени тарихнамасының маңызды беттерін, өзінің мән-мағынасын құрайтын, көне тарихты жасайтын барша асыл қазыналарын бүгінгі күннің игілігіне айналдыру арқылы ғана қазіргі жасап жатқан рухани дүниелерінің сыр – сипатын кеңінен танытпақ. Бұл мәселенің осы жағына тоқтала келіп, М. Әуезов тарих қойнауына үңілсек, бүкіл адамзаттың прогрестік жолмен дамуына баға жетпес зор үлес қосқан, дүниежүзілік мәдениеттің негізін қалаған, Шығыс халықтарының мәдени дамуынсыз әлемдік өркениетті көзге елестетудің өзі мүмкін еместігін, ал қазақ халқының мәдениетін сан ғасырлық мәдени-тарихи даму жолы бар Шығыс халықтарының мәдениетінен бөле қарауға болмайтындығын ескертеді.

Олай болса, қазақ халқы да өзінің сонау арғы дәуірлерден бермен қарай жасалып келген бай қазыналарын, мол мұрасын бүгінгі күннің әдебиетімен, өнерімен, мәдениетімен, әсемдік әлемімен, пәлсапалық ой кешу үрдісімен ұластырғанда ғана, өзге ұлттармен және ұлыстармен бірлесе отырып, жаңа заман мәдениетінде өзінің қолтаңбасын қалдыра алады.

Жалпы республикамыздың білімін, мәдениетін көтеруде, қазақ әдебиетінің тарихын, қазақ жастарының әр буынына арнап оқулықтар мен оқу құралдарын, курс бағдарламаларын жазу ісінде еліміздің мәдениет қайраткерлерімен бірге М. Әуезов те көп еңбек сіңірді. Оның 20 жылдардағы мақалаларының көпшілігі оқу-ағарту бағытындағы тақырыптарды қамтиды және бәрінің де негізгі түйіні қазіргі уақыттағы біздің халық мұқтажы – оқу деген ойға саяды.

Ағартушы ғалымның сол тұстағы мақалаларының бәріне дерлік, бір-бірімен сабақтасып жатқан ағарту, білім беру, мәдениет, өнер, ғылым мәселелері сөз болады. Біз оларды осынау жұмысымызда түгел талдап жатуды мақсат етпейміз. Алайда, жазушының балалар әдебиетіне қосқан үлесі жете зерттелмей, әсіресе әдебиет сыншылары тарапынан бұларға тиісінше талдау жасалып, баға берісі әлі де толыққанды жүзеге асты деп батыл айта алмаймыз.

Мұхтар Әуезовтің “Әдебиет хрестоматиясы”, “Жеткіншек”, “Новый ауыл” оқулықтары мен “Қазақ шаруа - жастар мектебіне арналған программа және түсінік хаттары”, сөз жоқ, тек Қазақстандағы педагогика саласын дамытуда ғана емес, сонымен бірге бүкіл қоғамдық және жалпы гуманитарлық ғылымдар саласының дамуына қосылған қомақты үлес. Өйткені, ол кезде қазақ мектептері үшін оқулық жасау - мәдени де, саяси да мәні бар мемлекеттік іс еді.

Қазақстан мәдениетінің, оның ішінде ғылымның жаңа ғана аяқ басып, тұсауын кесер-кеспес кезеңінде Мұхтар Омарханұлының әдебиетте тұңғыш рет оқулықтар жазып, бағдарламалар құрастыру ісіне ат салысуы аса құптарлық та, сүйсінерлік іс, қазақ мәдениетінің тарихындағы үлкен жетістік пен зор табыс, қоғамдық ғылымдардың

даму қазынасына қосылған қомақты үлес екендігі ғалым-ұстаздың көзі тірісінде-ақ өз бағасын алғаны баршаға аян.

М.О.Әуезовтің жалпы ағартушылық-педагогикалық идеяларының ішінде жас ұрпаққа ұлттық тәрбие беру мәселесі көрнекті орын алады. Ол ұлттық тәрбиені тұтас, үнемі дамуда болатын, күрделі және қайшылықты процесс есебінде көрсетеді. Көркем шығармаларына үлкен тәрбиелік мән тұрғысынан қараған ұлы жазушы өз шығармашылығында жеке, ерекше және жалпының, түр мен мазмұнның, мән мен құбылыстың, мүмкіндік пен шындықтың, қажеттілік пен кездейсоқтықтың диалектикасын терең де кең пайдаланған. Өйткені, диалектиканың осы категорияларының бәрі де тәрбиеге, тәрбие процесіне тікелей қатысты.

М. Әуезов шығармаларында, әсіресе, диалектиканың өлшем мен қатынас категориялары көп қолданылады, олар жазушы ой-қиялымен ұласып, нақты түрде өз шешімін табатыны белгілі. Ал бұл шындық категорияларынсыз жалпы ағартушылық үрдіске қатысты, оның ішінде тәрбиенің асыл тегі мен қасиеттері сөз болуы мүмкін емес. Ойымыз дәлелді болуы үшін “Абай жолы” эпопеясының мынадай жеке тарауларына көз жүгіртсек: олар “Қайтқанда”, “Қат – қабатта”, “Шытырманда”, “Бел – белесте”, “Өрде”, “Қияда”, “Кек жолында”, “Өкініште”, “Қақтығыста”, “Шайқаста”, “Жұтта”, “Биікте” тағысын тағылар.[3]

Осы аталған тараулардың барлығының бойында тұнып тұрған сатира мен юмор белгілері арқылы жаман әдеттен жас ұрпақ санасын азат ету сынды асыл қасиетке жетелейді. Кітаптың әр тараулары ғасырлар тұңғиығынан, әдет – ғұрыптан, әлеуметтік тіршіліктен хабар беріп қана қоймайды, сонымен қатар онда ұлылар үндестігі мен жарастығы, ел санасы мен таным дүниесі, әке мен бала, үлкен мен кіші, ұрпақтар жалғастығы, сезім мен сенім бір-бірімен түгел ерекше жарасым тауып қиюласа үндескендей эстетикалық әсер қалдырады.

Жастар үшін шығармадағы тәлімдік, тәрбиелік мәні бар аса көңіл бөлуге сұранып тұрған нәрсе – Абай мен Құнанбай жолы. Ақын жолы: өнер мен шындық, білім мен даму үрдісі, болашақ, халық пен туған жер қамы, ел намысы мен туған дәстүр, салт-сана үшін ымырасыз күрес жолы; Құнанбай жолы ақын ұлды ұлылыққа, парасаттылық биігіне, білімділік бағына жетелеуді асқақ мұрат тұтқан Мұхтар Омарханұлының белгілі ұстаз Спандияр Көбеевке, ірі оқымысты, тіл маманы Құдайберген Жұбановқа, ұлы ғалым Қаныш Сәтпаевқа, өнер шеберлері Күләш Байсейітова мен Қалихан Қуанышбаевқа, талантты ақын Әбділда Тәжібаевқа, жыр алыбы Жамбыл Жабаевқа, жалпы соғыстан кейінгі қылтиып көріне бастаған мәдениет пен өнер, ғылым мен жазушылық өнер саласындағы барлық қайраткерлерге арнап жазған, айтқан сөздері де, шуақты юморлық тілге қаныққан сөздері өз алдына бір төбе. Бұл еңбектерінде ол жалпы республика мәдениет қайраткерлері мен ұстаздардың саяси - әлеуметтік, рухани –имандылық

бейнелерінің кіршіксіз таза, үлгі тұтарлық болуы керектігіне кеңінен тоқталады.[1. 85]

Халықтар арасындағы достық пен бірлік жаршысы болған Мұхтар Әуезов – кейінгі ұрпақтарға тәрбиелік мәні бар адамды сыйлау, белгілі тұлғаларды, ұлыларды ардақтауды мирасқа қалдырған ұлы ұстаз-жазушы. Ол осы ниетпен Шота Руставели мен А.С.Пушкин, М.Горкий мен А. Чехов туралы терең ойлы мақалалар жазып, олардың үлгілі тұстарын көрсете білді.

Достық туралы жастарға Ш.Уәлиханов пен Ф.М.Достоевскийді үлгі етпесе, халықтың үні ғасырлар үні есебінде Т.Г.Шевченко мен Жамбыл туралы мәніне жеткізе отырып, терең ой тастады. Осылардың бәрін жазушы ермек үшін емес, кейінгі жастарға үлгі үшін жазғаны ақиқат. Ұлағатты ұстаздың жеке басының өзі бір ұрпақты тәрбиелегенінен кейін О.Сүлейменов, Ә. Әлімжанов, Ш.Айтматов және басқалар туралы талай жазды да.

М.Әуезов халықтар достығын, ұлтаралық қатынастарды тұрақтандыру үшін, негізгі қазақ халқының мақсат - мүдесін қорғауға, онымен есептесуге, мүдделерін ұштастыруға шақырады. Осы жағдайды жастарға ескерте отырып, ол былай жазады: “Көп ұлттылық, көп тілде сөйлеу тарихи факты болып отырғанда біздің орыс тілді студенттер мен студенткалар өздері күнделікті қатынас жасайтын ұлттың тілін, оның мәдениетін білулері керек”, - дейді.[2. 165]

Бұл айтылғандар – М.Әуезов тағылымы мен өнегесінің бір қыры ғана екендігі ақиқат. Өз халқын шын жүрегімен сүйе отырып, бүкіл адамзат мүдесін көздеу, адамзат болашағы жолында күресе отырып, өз халқының барша шығармашылық қуатын мейлінше жарқыратып ашуға үш салу, өтпеліге емес, ертеңіге де, тіпті мәңгілікке қызыметке ұмтылған мұраты биік жан.

Бұл тағылым бізді өз дәуіріміздің өрелі әлеуметтік – рухани ізденістерінің соңында қалмай, аршындап басында жүруге, өз талантын да халықтың қайсар мақсаттарына жұмылдыруға шақырады. Қазіргі өтпелі кезеңде ұлттық мәдениет пен рухани ұраны халқымыздың қажетіне жаратып, ХХІ ғасырға қарай қадам басқан салауатты қазақ халқының өркениет шыңына жетеріне күмән жоқ. Сондықтан әуезовтанудың теориялық және методологиялық мәселелерін тереңірек зерттеу – бүкіл түрік әлемінің келелі міндеті.

Түйіндей айтқанда, Мұхтар Әуезовтің жас пен жасамысқа арнаған әртүрлі жанрдағы шығармаларын әр дәуір өзінше түсініп, өзінше пікір-ой айтса да, соншалықты алдыңғы айтылған оймен қайталанбайтын тұңғықтығымен өлшенбек. Ұлылықтың өзі – әр буынның таным дүниесін қажет ететін қасиет.

Әдебиеттер тізімі:

1. М. Әуезовтің өмірі мен шығармашылық шежіресі.- Алматы: Ғылым, 1997- 308 б.
2. М. Әуезовтің қолжазба мұрасы.- Алматы: Қазақ ССР- ның Ғылым баспасы, 1977.- 308 б.
3. Әуезов М. Шығармаларының елу томдық толық жинағы - Алматы: Ғылым, 1997.

«Становление государства огузов и их роль в политической жизни Евразии»⁷

К.К. Омирбек

keondream13@gmail.com

Аннотация: В статье рассматривается возникновение, расцвет государства огузов, а так же роль государства огузов в политической истории Евразии. Определяется роль правителей-ханов в социально-политической жизни, всесторонне рассматривается их роль как политических организаторов и их военная деятельность.

Ключевые слова: Государство, огузы, джабгу, история, ябгу.

Abstract: The article examines the emergence and prosperity of the state of the Oghuz, as well as the role of the Oghuz state in the political history of Eurasia. The role of ruler-khans in socio-political life is determined, their role as political organizers and their military activity is comprehensively considered.

Key words: State, Oghuzes, Dzhabgu, history, Yabgu.

Огузское государство сложилось в IX-X вв. в бассейне среднего и нижнего течения Сырдарьи и примыкавших к ней степях Западного Казахстана. Этимология термина «огуз» до сих пор не определена. В трудах Махмуда Кашгари, Марвази упоминаются роды, относящиеся к огузам: кийк, баят, язгыр, имур, карабулак, тутырка и др. Огузы созданы из двух экзогамных фракции. Это – бузук (серая стрела) и учук (три стрелы). Всего было 24 племени, по 12 в каждом крыле. Каждое крыло делилось на три группы, в каждой группе было по 4 племени. [1, с.56].

В середине VIII века, после сражения с карлуками за наследство Тургеш значительная часть огузов, покинув Жетысу, ушли в окрестности Чу. Здесь была их орда, именуемая «Старая Гузия». В начале IX века вождь огузов в союзе с карлуками кангар-печенегов захватили нижнюю часть Сырдарьи и окрестности Арала. В конце IX века они, создав союз с хазарами,

⁷ Научный руководитель, к.и.н., ассоциированный профессор ВШГН ППУ имени А.Х. Маргулана Н.Е. Кузембаев.

победив печенегов, берут под свое владение территорию между Уралом и Волгой [2, с.48].

Стремительные события второй половины VIII - конца IX вв. привели к тому, что у огузских племен стали складываться элементы государственной организации. Многие историки считают, что война с печенего-кангарской конфедерации и необходимость внешней безопасности привели к этому продвижению. Это началось после распада Западно-тюркского каганата. Существует мнение, что держава огузских ябгу сложилась около 766 г., но следует отойти от данной точки зрения, так как нет достоверных сведений, которые подтверждают данную точку зрения. Первые упоминания, которые попали в руки историкам нового времени, появляются в арабоязычных историко-географических сочинениях конца IX - начала X в. Тем самым можно уже более уверенно говорить, что именно в это время происходит окончательное сложение державы сырдарьинских ябгу [3, с.132].

Одно из наиболее первых известий, дошедших до нас о существовании у огузов своего государства, содержится в сочинении Ибн Вадиha ал-Йакуби. В одном из своих рассказов о тюркоязычных племенах и народах, он пишет: «Тюркестан и тюрки делятся на несколько народностей (джинс) и несколько государств (мамлака), в том числе карлуки, токуз-гузы, тюргеши, кимаки и гузы. Каждый из приведенных мной народностей тюрков имеет свое отдельное государство, и один из них воюют с другими» [3, с.132].

В географическом труде «Китаб ахбар ал-булдан» Ибн аль-Факиха есть очень интересные сведения о племенах огузов IX-X вв., где есть высказывания того, что наряду с кимеками и тогыз гузами «цари» (малик) огузов и что у тюрков оны были больше других в почете [4, с.40]. И судя по контексту Ибн ал-Факих подразумевает здесь современную ему эпоху IX - начала X в. Точные сведения письменных фактов дают возможность сделать выводы, что в начале X века у огузов была сформировавшаяся государственность.

В X веке столицей государства огузов был выбран город, под названием Янгикент или Новая Гузия. Множественно обстоятельств стали причиной выбора политическим центром державы огуз Янгикента. Среди них самым главным было географическое место на пересечении с крупными земледельческими районами Азии, Хорезмом и Мавераннахром. Янгикент был расположен на важном караванном пути, который вел через степи кимеков в Сарысу, Кенгир, Есил и Нуру. Торговый путь, ведущий в Сыганак и Южный Урал, лежал через этот город.

Как и другие древние феодальные политические объединения, государство огузов не было полностью сгруппированным государством. Аль-Идриси писал что, по всей видимости, были ханы, несколько царей у огузов. Ханские ставки этих вождей, которые возглавляли крупными объединениями, были укрепленными местами, где хранилась казна и продукты. Ханы огузов сформировали специальную армию для защиты

своих владений, и в случае войны или вторжения они забирали детей и имущество и прятались в крепости [5, с. 201].

Правитель Огузского государства носил титул «Джабгу» (ябгу). Его советники и соправители носили титул «Кольэркин». Правители избирались на совете. Эти советы были измененными по сравнению с прежним народными собраниями. Тем не менее, народные собрания огуз созывалось редко, и главную роль в повседневной жизни играл совет шонжаров (канкаш). И когда созывалось народное собрание, они прислушались ко мнению и воплощали волю огузской аристократии в жизнь. Согласно легендам, правители огузов выбирались из ханских потомков, а сами выборы проводились на основе сборника написанных законов. Она основана на том факте, что старшему брату отдается приоритет перед младшим братом. У джабгу был наследники именуемые «инал», и в детстве им назначали для воспитания специальных опекунов (атабеки). Как и у других турецких правителей, женам огузских джабгу присваивались звания «хатун», и они играли важную роль в дворцовой жизни. Во дворце начальник (сюбаши) огузских воинов, опирающегося на военный совет, играл значительную роль. Военачальники принимали участие в политических событиях, иногда даже выступали против джабгу [6, с.93].

Государство огузов было феодальным государством древности по своей политической и социальной природе. Здесь сохранились институты управления народом, выросшие из недр военно-демократических строения, а власть джабгу ограничивали крупные военно-племенные советы аристократов. Сформировались аппараты правления. Уже в конце X века появилась система поборов, взимаемых своевременно.

Государство огузов сыграло важную роль в политической и военной истории Евразии. В 965 г. между джабгу огузов и Киевским князем Святославом был заключен военный союз против хазар. В результате Хазарский каганат был разгромлен.

Военно-политический союз между Киевской Русью и хазарами возник на основе единства их политических, торговых и экономических интересов. Для древнерусского государства, находившегося ранее в соперничестве с Хазарией, нуждалось в союзнике, а во-вторых, кочевые огузы, вступавшие в феодализм, жаждали выпаса скота вокруг Дона и Черного моря, что Хазария не позволяла это реализовать. Также огузы были очарованы очень важными дорогами, которые соединяли Европу и Азию, проходя вдоль Волги, Мангистау и Устюрта. Эти торговые пути интересовали и древнерусское государство, которое хотело держать их под своим контролем. Разгром Хазарии открыл путь на богатый рынок восточных государств русским купцам. Все это подталкивало огузских джабгу в своей внешней политике создать союз с русскими князьями. Огузы долгое время воевали с хазарским каганом, пока Хазария не была разгромлена в 965 году. Кровавые битвы между племенами огузов и хазар, по-видимому, произошли в степях западного Мангистау. Здесь начиналась граница Хазарского государства,

которая в середине X века достигла северо-восточного побережья Каспийского моря. Разгром Хазарского каганата привел к росту политической мощи государства огузов. В конце X века джабгу огузов в союзе с русскими князьями разгромили и Волжскую Булгарию. Русские летописи показывают, что в 985 году князь Владимир вступил в союз с тюрками (огузами), чтобы совершить набег на Булгар. Войско князя плыло на лодках по рекам Волги и Кама, а тюрки скакали по берегам на боевых лошадях.

В конце X-XI вв. государство огузов приходит в упадок. Учащаются восстания огузских племен, недовольных хищническим сбором поборов. По сведениям географических преданий огузов восстания огузских племен проводились против правления хана Али, пришедшего к государственной власти в начале второй половины X века. Недовольство тому, что жабгу преимущественно используют политику сохранения и увеличения своих богатств, использовали в середине X века вожди сельджуков, обустроившихся поблизости Джента. Вожди сельджуков, начав восстание против властителей огузов, завоевали Джент. Тем не менее, они, видимо, не оправдали возложенные на них надежды и потеряли поддержку простого народа. В противном случае, трудно объяснить то обстоятельство, что они были вынуждены были в очень короткое время уйти с окрестностей Джента. Движения восставших неудачно завершились, сопротивления народов были подавлены, угнетены. Все эти обстоятельства были причиной укрепления власти наследника хана Али и его преемника Шахмалика. Усиление государства во время его правления было настолько сильным, что в 1041 году огузы завоевали Хорезм. Все же после двух лет, по фактам Шахмалика, нам известно, что последний из джабгу попал в руки сельджуков и был убит. Борьба против восставших, многие годы проводившиеся сражения и войны ослабили объединение джабгу, проникнув тайно внутрь объединения. Государство огузов развалилось от ударов племен кыпчаков. Значительная группа огузов ушла в Восточную Европу, Малую Азию. От притеснений кыпчаков, другая часть переехала к владениям династии Карахан и властителей сельджуков. Остатки огузов, разгромленные в середине XI века кыпчаками, позднее присоединились к тюркоязычным племенам Дешт-и Кыпчаков [6, с. 56].

В целом, "Огыз-наме" рассказывает генеалогию правителей огузов следующим образом: "Огуз-хан, Гюн-хан, Диб Явкуй-хан, Курс Явкуй-хан, Кору Ясак Явкуйхан, Инал Явкуй хан, Иналыр Явкуй-хан, Ала Атлы Кеш Инал-хан, Кёл Эрки-хан - Туман-хан, Туман-хан, Тикан Биле Эр Бичкен Кайи Явкуй-хан, Уладмур Явкуй-хан, Кара-хан, Бугра-хан, Кору-Текин, Оюнак, Арслан-хан, Осман-хан, Эсли-хан, Шабан-хан, Буран (Туран)-хан, Али-хан, Шах Малик, Керакючи Ходжа, Токсурмыш Ичи, Тугрул, султан, Токуз Явкуй, Саман Явкуй, Агым Явкуй, Кёкем Явкуй, Себюк-Тегин, Махмуд Себюк-Тегин, Тогрул-султан" [7, с.7-9]. Каждый из этих перечисленных

личностей сыграл свои роль в политико-социальной и экономической жизни государства огузов.

Нужно заметить, что письменные источники не богаты точными фактологическими сведениями о жизни и деятельности огузских джабгу. В наше распоряжении материалы в виде легенд или преданий или материалы родословной из «Огыз-наме» и родословной Абулгазы Бахадура [7, с.32-33]. Например, в генеалогическом древе Абулгазы есть строка. Чтобы не отклоняться от истины, я считаю необходимым процитировать в оригинальном тексте: " От Огуз-хана до (седьмого владыки) Кузы Йавы-хана все так и есть, как мы рассказали. Теперь мы расскажем об Инал-хане. Со времен Инал-хана и до времени, когда мы сочиняем эту книгу все, что мы рассказали, – все достоверно и нет никаких погрешностей. Но сколько лет прошло между Кузы Йавы-ханом, мы не можем определить. А если это так, то следует говорить об этом мало, если же скажем много, может стать, будет ложь: может быть прошло четыре тысячи лет. Кроме того, мы знаем, что Огуз-хан жил во время Каюмарса, а у Инал-хана везиром был Коркут-ата. Потомки Аббаса, младшего брата матери нашего пророка (Мухаммада) царствовали в Багдаде пятьсот лет. Коркут жил в их времена. Между Каюмарсом и потомками Аббаса прошло пять тысяч лет, Кузы Йавы-хан – пятый потомок Огуз-хана. Теперь считайте сами: сколько лет прошло между Кузы Йавы-ханом и Иналом, ханом Коркут-ата. В настоящее время мы не знаем в подробностях и поименно, кто был, а кто не был за эти упомянутые четыре тысячи лет" [6, с.58]. Наряду с этим Огыз Хан и Коркыт ата, великие личности рассматриваемого нами времени, являются яркими представителями не только казахского, но и всего тюркского народа. Мы не можем исключить того, что их каждое действие, политика и другие функции являются стимулами, направленными на процветание тюркского народа.

Таким образом, мы рассмотрели возникновение государства огузов в степях Евразии, увидели становление государства, расцвет его мощи, связь с русскими князьями. Огузы владели значительными территориями в степях и сыграли важную роль в общественно-политической жизни Евразии. Наш гражданский долг - это помнить свое историческое прошлое, гордиться национальным достоянием народа и продолжать укреплять независимость своей страны.

Литература

1. Махмуд ал-Кашгари. Диван Лугат ат-Турк / З-А. М. Ауэзова. - А.: Дайк-Пресс, 2005. - 1288 с.
2. Беркинбаев О. Государство Огузов // "NDH digest" От тюрков до огузов. - 2017. - №3. - С. 48-49.
3. Агаджанов С.Г. Очерки истории огузов и туркмен Средней Азии IX - XIII вв. Ашхабад: Ылым, 1969. – 295 с.

4. Кадырбаев А.Ш. Карлуки в эпоху монгольских завоеваний XIII-XIV веков // Материалы этнической истории населения Средней Азии. – Ташкент, 1986. – 156 с. – С. 75-82.
5. Ахинжанов С.М. Кипчаки в истории средневекового Казахстана. – - А.: Ғылым, 1999. – 296 с.
6. Кумеков Б.Е. Государство кимаков IX – XI вв. по арабским источникам. А.-А.: Наука, 1972. – 156 с.
7. Фазлаллах Рашид ад-Дин. Огуз-наме. / Перевод с персидского, предисловие, комментарии, примечания и указатели Р. М. Шукюровой. - Баку: Элм, 1987. - 128 с.

Абай мұрасы өркениет өресінде

Тлебалды Лағыл Дарынқызы

Павлодар педагогикалық университеті, Павлодар қ.

suleimenova1978@bk.ru

Түйіндеме: Мақалада Абайдың жан мен тән мәселесіне көзқарастары және «жан құмары, тән құмары», «адам бол» тезистерінен бастап, «толық адам» концепциясына дейін ғылыми талдау жүргізілген. Осы орайда ақынның поэзиясы мен қарасөздері, ғылыми-философиялық трактаттары зерттеу нысанына арқау болған.

Сондай-ақ, Абай мұрасынан, әсіресе ойшылдық тұрғысындағы гақлия сөздерінен әлем заңдылықтарын көріп, өзіміздің күнделікті өмірде де, мемлекетіміздің өркениетінің қарқынды даму жолында да пайдаланатын көп құндылықтарды айқындау тұрғысында президент Қасым-Жомарт Тоқаевтің «Абай және ХХІ ғасырдағы Қазақстан» мақаласынан дәйектеме келтірілген. Және де “қазақтың бас ақынының” рухани әлемі мен дүниетанымын зерттеген ғалымдар еңбектерінен пікірлер келтіріліп, сілтемелер жасаған.

Аннотация: В статье проводится научный анализ взглядов Абая на проблему души и тела и исходя из тезисов «вождеделение души, вождеделение к телу», «будь человеком» и понятия «целостный человек». В связи с этим предметом исследования стали поэзия и проза поэта, научно-философские трактаты.

Также приводится цитата из статьи Президента Касым-Жомарта Токаева «Абай и Казахстан в 21 веке» для того, чтобы увидеть закономерности мира из наследия Абая, особенно из слов гақлия с точки зрения мышления, и определить многие ценности, которыми мы пользуемся как в своей повседневной жизни, так и на пути стремительного развития цивилизации нашей страны. А ученые, изучавшие духовный мир и мировоззрение «главного казахского поэта», делали комментарии и ссылки из его произведений.

Abstract: In the article, a scientific analysis of Abay's views on the problem of soul and body and starting from the theses "lust of soul, lust for body", "be a man" and the concept of "complete man" is carried out. In this regard, the poet's poetry and prose, scientific-philosophical treatises were the subject of research.

Also, a quote from the article "Abai and Kazakhstan in the 21st century" by President Kassym-Jomart Tokaev is given in order to see the world laws from Abai's legacy, especially from the ghaklia words in terms of thinking, and to define the many values that we use both in our daily life and in the way of the rapid development of the civilization of our country. And scientists who studied the spiritual world and worldview of the "chief Kazakh poet" made comments and references from his works.

Кілт сөздер: мұра, өркениет, концепция, құндылық, рухани әлем, дүниетаным.

Ключевые слова: наследие, цивилизация, концепт, ценность, духовный мир, мировоззрение.

Ағылшын тіліндегі аударма: heritage, civilization, concept, value, spiritual world, world view.

Жалпы, Абай мұрасына зер салып қарасақ, өлеңдері мен дастандарынан, ойшылдық тұрғысындағы ғақлия сөздерінен әлем заңдылықтарын көріп, өзіміздің күнделікті өмірде де, мемлекетіміздің өркениетінің қарқынды даму жолында да пайдаланатын өте көп құндылықтарды таба аламыз.

Қазіргі кездегі діннің алғашқы мәні бұрмаланып, ұлттық дәстүрдің құлдырау шағында әркімге де бақытты өмір жолынан адастырмайтын тұрақты нысана керек. Біз ол нысананы Абай әлемінен таба аламыз.

Абай қара сөздерінде «толық адам» болудың бірден-бір жолы тәлім-тәрбиенің дұрысы деп біледі. Өзінің жетінші қара сөзінде Абай: « Жас бала анадан туғанда екі түрлі мінезбен туады: біреуі – ішсем, жесем, ұйықтасам деп тұрады. Бұлар – тәннің құмары, бұлар болмаса, тән жанға қонақ үй бола алмайды. Һәм өзі өспейді, қуат таппайды. Біреуі – білсем екен демеклік. Не көрсе соған талпынып, жалтыр – жұлтыр еткен болса, оған қызығып, аузына салып, дәмін татып қарап, тамағына, бетіне басып қарап, сырнай - керней болса, дауысына ұмтылып, онан ержетінкірегенде ит үрсе де, мал шуласа да, біреу күлсе де, біреу жыласа да тұра жүгіріп, «ол немене?» «бұл немене?» деп, «ол неге үйтеді?», « бұл неге үйтеді?» деп, көзі көрген, құлағы естігеннің бәрін сұрап, тыныштық көрмейді. Мұның бәрі – жан құмары, білсем екен, көрсем екен, үйренсем екен деген», - деп ой түйеді [2. 21].

Баланың жас жағындағы осы екі мінезі оның бар өмірінің бағыт-бағдарына бастау болады. Адам өмірі – таразы. Бір жағында жан құмары, екінші жағында тән құмары. Бұл екі құмарлыққа бірдей әмірін жүргізіп, таразы басын теңестіру кез-келген адамның қолынан келмейді. Ата-ананың

міндеті баласын қандай да болмасын асылыққа, астамшылыққа бойын салмай, таразы басын теңестіре отырып тәрбиелеу.

«Адам баласының ең жаманы – талапсыз. Талап қылушылар да неше түрлі болады. Үәм талаптың өзі де түрлі-түрлі. Үәм сол талаптардың қайсысының соңына түссе де, бірінен бірі өнерлі, тұрлаулырақ келеді» [2. 119]. Талап та ақыл да күш те екі жақты нәрсе. Талаптың да ақылдың да күштің де неше түрлісі болады. Адамның әр қасиеті сан қырлы. Ол қырлардың қайсысы дұрыс, қайсысы бұрыс екенін жүрек ажыратпақ. Себебі жүрек алдамайды.

Сондықтан Абайдың он жетінші қара сөзінде орын алған қайрат, ақыл, жүрек үшеуінің өнерлерін айтысқан айтысында, Абай жүректі қолдайды. Қайрат, ақыл, жүрек үшеуінің бар қасиетін таразыға салып, жақсылығы мен жамандығын саралайды. Қайраттың орынсыз, болымсыз нәрсеге үйір қылмай, бойды таза сақтайтұғын, күнәкәрліктен, көрсеқызар жеңілдіктен, нәфсі шайтанның азғыруынан құтқаратұғын, адасқан жолға бара жатқан бойды қайта жиғызып алатұғын пайдасымен қатар қаттылығына орай кейде жамандықты берік ұстап кететін залалын әшкерелейді. Ақылдың не дүниеге, не ахиретке не пайдалы болса, не залалды болса білетұғын, ғылымның сөзін ұғатұғын пайдасын ескере отырып, амал мен айланың көзі де ақыл болатұғының, ақылдың жақсы мен жаманның қызметінде бірдей жүретіндігін де елеусіз қалдырмайды. Сөйтіп, бұл үшеуінің басын қоспақ ғылым екенін, бірақ сонда да билеуші, әмірші ақылдың көп қырына көнбейтін, жақсылыққа құмар, қайратты еркіне жібермейтін жүрек болу керектігін айтады.

«Осы үшеуің басыңды қос, бәрін де жүрекке билет, - деп ұқтырып айтушының аты ғылым екен. Осы үшеуің бір кісінде менің айтқанымдай табылсаңдар, табанының топырағы көзге сүртерлік қасиетті адам - сол. Үшеуің ала болсаң, мен жүректі жақтадым.

Құдайшылық сонда, қалпыңды таза сақта, құдай тағала қалпыңа әрдайым қарайды деп кітаптың айтқаны осы, - депті» [2. 40].

«Толық адам» болудың мәні жүрек тазадығында, ал жүрек тазалығы жаныңды жаратқан құдайдан. Жүректі таза сақтап қалудың бірден-бір амалы құдайға сыйыну.

Абай: «Иман деген – Алла тәбарака уатағаланың шәриксіз, ғайыпсыз бірлігіне, барлығына уа һәр неге бізге пайғамбарымыз саллала Аллаһу һалайһи уа саллам арқылы жіберген жарлығына, білдіргеніне мойынсұнып, иманмақ» [2. 31], - деп адамдарды имандылыққа шақырады. Бірақ «толық адам» болу үшін құр иманмақтықтың жеткіліксіз екендігін де айтады. «Әуелі дін исламның жолындағы пенделер иманның хақиқаты не сөз екенін білсін. Иман дегеніміз бір ғана инанмақтық емес, сен Алла тағаланың бірлігіне, уә құранның оның сөзі екендігіне, уә пайғамбарымыз Мұхаммед Мұстафа салаллаһу ғалайһи уәссәлләм оның тарапынан елші екендігіне инандың. Жә, не бітті? Сен Алла тағалаға Алла тағала үшін иман келтіремісің я өзің үшін иман келтіремісің? Сен иман келтірмесең де, Алла тағалаға келер ешбір

кемшілік жоқ еді. Өзің үшін иман келтірсең, жә инандың. Ол инанмақтығың құр ғана инанмақтықпен қалса, саған пайда бермейді. Оның үшін сен өзің инанмақтығыңнан пайда ала алмадың, пайдаланамын десең, пайда береді, кәміл иман болады» деп, Аллаға әйтеуір сыйыну керек деп емес, шын ниетіңмен хаққа иман келтіру керектігін түсіндіріп өтеді [2. 82].

Алла деген сөз жеңіл
Аллаға ауыз қол емес.
Ынталы жүрек шын көңіл,
Өзгесі Хаққа жол емес [1].

Отыз бесінші қара сөзінде ғибадат етушілерге айтылар үкім турасында сөз қозғайды. «Махшарға барғанда құдай тағала қажы, молда, сопы, жомарт, шейіт – соларды қатар қойып, сұрар дейді. Дүниеде ғиззат үшін, сый-құрмет алмақ үшін қажы болғанды, молда болғанды, сопы болғанды, жомарт болғанды, шейіт болғандарды бір бөлек қояр дейді. Ахиретке бола, бір ғана құдай тағаланың разылығын таппақ үшін болғандарды бір бөлек қояр дейді.

Дүние үшін болғандарға айтар дейді: «Сендер дүниеде қажеке, молдеке, сопеке, мырзеке, батыреке аталмақ үшін өнер қылып едіңдер, ол дүниең мұнда жоқ. Сендердің ол қызықты дүниең харап болған, сонымен қылған өнерлерің де бітті. Енді мұнда құрмет алмақ түгіл, сұрау беріндер! Мал бердім, өмір бердім, не үшін сол малдарыңды, өмірлеріңді, бетіңе ахиретті ұстап, дін ниетің дүниеде тұрып, жұртты алдамақ үшін сарып қылдыңдар?» деп...[2. 75].

Иманның басты көрінісі ниеттің адалдығы. Мекеге қажылыққа барудағы, мешітте дұға оқудағы, садақа берудегі мақсаты Алла разылығына бөленіп сауап алу емес, жұрттың мақтауын, «қажеке», «молдекесін» есту болса, ол адамның амалдары рияға айналып, екіжүзділікке саяды деген сөз. Рия – араб тілінде екі жүзділік деген мағына береді, ал, діни сөздіктерде Алланың ризалығы үшін емес, жұртқа көрсету, мақтану, өзінің атақ – абыройын өсіру үшін жасалатын амалдар деп айтылған. Алла разылығы үшін жасалатын амал риядан аулақ болуы керек. Рия туралы қасиетті Құранда көптеген аяттар бар. Алла тағала екіжүзділерді сынасаған бір аятында « Әй, мүміндер! Аллаға, ахирет күніне сенбей, адамдарға көрсету үшін мал сарып қылған кісідей, садақаларыңды міндет қылу, ренжітумен жоймандар. Міне, соның мысалы: Үстінде топырағы бар тас сияқты, оған қатты нөсер жауса, (топырағын шайып) тас күйінде қалдырады. Олардың еңбектері еш болады» - деп, рия үшін жасалған амалды жаңбыр жауғанда еріп кететін тас үстіндегі топыраққа теңеген [2. 32].

Екіжүзділік салдары адамды тозаққа түсіреді. Екіжүзді адамның қылған мінажаты риялы болып саналады. Абай одан құтылудың амалын табу үшін иман келтіргенде Аллалық сипаттарды бойға сіңіру қажеттілігін айтады. Ол: «Өз пиғылдарыңды соған өз халіңше ұқсатуды шарт қыл. Алла тағалаға ұқсай алам ба деп надандықбірлан ол сөзден жиіркенбе, ұқсамақ – дәл бірдейлік дағуасы бірлән емес, соның соңында болмақ» дейді [2,132]. Міне, осы «ұқсастық» жүрек көзінің ашылуына сеп болады. Кез – келген

ниет адамды бір амалға итермелейді. Ниеттің түзулігі амалдың дұрыстығына бастайды. Әр амалдың ниетке байланысты екендігін Абай отыз сегізінші қара сөзінде «Иннамал ағман бинниат» деген хадиспен берген. Аудармасы «Расында, барлық амалдар ниетке жараса болады» деген сөз [2. 101].

Абайдың тәлім-тәрбиелі ғибратқа толы қара сөздері қырық бесінші сөзбен аяқталады. Қырық бесінші сөзде Абай: «Құдай Табарака уатағаланың барлығының үлкен дәлелі – неше мың жылдан бері әркім әр түрлі сөйлесе де, бәрі де бір үлкен Құдай бар деп келгендігі, уа һәм неше мың түрлі діннің бәрі де ғаделет, махаббат Құдайға лайықты дегендігі.

Біз жаратушы емес, жаратқан көлеңкесіне қарай білетұғын пәндеміз. Сол махаббат пен ғаделетке қарай тартпақпыз. Сол Алланың хикметін біреуден біреу анығырақ сезбекпен артылады. Инандым, сендім демек инандырамын, сендіремін деген емес.

Адамшылықтың алды – махаббат, ғаделет сезім. Бұлардың керек емес жері жоқ, кіріспейтұғын да жері жоқ. Ол – жаратқан Тәңірінің ісі », - дейді [2. 121]. Демек, «толық адам» болу жолымен махаббат жолының торабы бір. Адам Хақты, адамзаттың бәрін бауырым деп сүю арқылы «толық адам» болу сатысына көтеріледі.

Абай өз шығармаларында рухани жұтаңдықты, яғни білімсіздік, надандық, тоғышарлық, мақтансүйгіштік сынды кесел қасиеттерден бойды арылтып, ал адал еңбек ету, талаптану, рақымды болу, қанағатшылдық сияқты асыл қасиеттерді бойға жию керектігін түсіндіріп, ғасырлар бойындағы адамзат баласының ақыл ойында ұштасып келе жатқан діни-пәлсапалық, моральдық-этикалық, интеллектуалдық, адамгершілік тұжырымдамасы толық адам ілімін адамзат қоғамына мұра етіп қалдырды.

Абай шығармашылығына арқау болған құндылықтар қай қоғамда үстемдік етіп, салтанат құрса, сол елдер барлық көрсеткіштер бойынша жақсы өмір сүруде. Абай ілімі құндылықтары аяқ асты болып, екіжүзділік, аярлық саясат салтанат құрған қоғамда шырғалаңға қадам басып, іріп-шіру сатысында тұр.

Ақынның жиырма бірінші қара сөзінде айтылған – мақтан деген қасиет бар. Қазақ халқының бойындағы мақтан сезімі туралы ұлы Абайдың айтқандары бүгінгі күні жаңа сатыға көтеріліп, мемлекетіміздің стратегиялық бет-пердесіне айналды. Дана Абайдың – ұлылығы сол жеке адамға қатысты өте нәзік, шетін қасиеттерді талдай отырып, ұлттық мінезден де осы қасиеттердің көрініс алатындығын аңғартады. Қырық төртінші қара сөзінде «адам баласы я талапты, я талапсыз болсын, әйтеуір «бәрекелдіні» керек қылмайтыны болмайды. Әрнешік, орынсыз ба, орынды ма, «бәрекелді» деушіні көңіл іздеп тұрады» деп адам баласының әлсіз тұсының тамырын дөп басады.

Отыз төртінші қара сөзінде: «Адам баласына адам баласының бәрі – дос» деген хакім Абай өлеңдерінде «Адамзаттың бәрін сүй – бауырым деп» жырлап, ұлтқа, дінге, нәсілге, әлеуметтік жікке, жынысқа бөлмей баршаға махаббат сезімде болуды үндеуі, қазіргі адамзат қоғамының басты ұранына

айналуы тиіс. Мынау бізге жат, мынау бізге теріс, мынау мүлде болмайды, мынау өзге діннен, мынау өзге ұлттан деп адам мен қоғам түрлі шектеу, тыйым, наразылық, жиіркеніш, жеккөрушілікті өршіткенде ешқашан келісім мен татулық болмайды. Адамзат қоғамы Абай сынды ұлылардың парасаты арасында ұлық, билік. Әлем ұлыларының асыл ойлары адам баласын бақытты өмір сүруге шақырып отырады. Адамзат баласының бақыты ол - шектеу мен тыйымдардан ада, жаны мен тәнінің үйлесімі, жан қалауын жүзеге асыра білу мүмкіндігі, адам құқықтарының салтанат құруы. [3. 97]

Ақын мұрасынан табатын тағы бір өте терең рухани мағына – ол адам өмірінің түпкі мақсаты. Абай ілімі бойынша адамның негізгі міндеті – Алла тағалаға құлшылық ету екені жөнінде көптеген дәлелдер келтіруге болады. Мәселен, ақын он жетінші қара сөзінде қайрат, ақыл, жүректің арасында дау туып, олардың ғылымға қалай жүгінгендері туралы айтатыны бар. Ортақ мақсаттан ауытқыған кезде не болатынын көрсету үшін біз де соның ізімен, мысал ретінде бір әңгімені келтірейік.

Адамның дене мүшелерінің барлығы, оның асқазанын тамақпен қамтамасыз ету үшін қызмет жасайтыны белгілі. Оның құлағы қай жерде тамақ барын естиді, аяғымен сол жерге барады, көзімен жолды көреді, мұрнымен тамақтың иісін сезеді, қолымен аузына салады, тісімен ұнтақтап, өңешімен асқазанға қарай жібереді. Сөйтіп, асқазан қанағат алып, тамақты қорытып, қуатты бүкіл денеге таратып, барлық мүшелерді қанағаттандырып, оларға күш-қуат береді.

Абай бұл өмірдің қысқа және өткінші екенін ескеріп, адамды тура жолға салу үшін былай дейді:

Адамзат – бүгін адам, ертең топырақ,

Бүгінгі өмір жарқылдап алдар бірақ.

Ертең өзің қайдасың, білемісің,

Өлмек үшін туғансың, ойла, шырақ. [1] Абай білдірген адамның үш болмысы (рухани, нәзік, тұрпайы) туралы ислам классиктері де қолдайды. Жан таза рух болғандықтан, оны адамның сезім мүшелерімен қабылдау және материалдық әдістермен зерттеу мүмкін емес. Жан мәңгі. Жанның мәңгілік екеніндігін Абай «Көк тұман – алдыңдағы келер заман» өлеңінде:

Ақыл мен жан – мен өзім, тән – менікі,

«Мені» мен «менікінің» мағынасы – екі.

«Мен» өлмекке тағдыр жоқ әуел бастан,

«Менікі» өлсе өлсін, оған бекі, [1]

- деп білдіреді. Бұл өлең жолдары тән мен жанның өзіндік қасиеттерін көрсетеді. Мен – ақыл мен жан, ал тән «менікі», яғни «мен» тән емеспін. «Мен» өлмекке тағдыр жоқ әуел бастан, яғни «мен» жанмын, сондықтан мәңгілікпін. Ал «менікі», яғни тән өлсе өлсін, оған яғни тәннің өлгеніне көп қайғырма. Осылайша данышпан адам болмысын анықтап және олардың әрқайсының қасиеттерін көрсетеді. «Менікі» өлсе өлсін, оған бекі», яғни тәннің өлгеніне бекіп, көп қайғырма дегенге саяды.

Жанның мәңгілікті қасиетін білмейтіндер және өмірін тән құмарымен өткізетіндер өлуді басқаша түсінеді. Бұл туралы да ақын өз танымын өлең жолдарымен ерекше өрнектей білген. Абай тәнді-«табиғат» деп, ал жанды-«адам» деп атап отыр. Ақынның ойынша, жан мен тәннің айрылғанын өлді деп атау білместік болады. Жанның сапасы Жоғары Жанмен ұқсас, өзгермейтін мәңгілікті. Ал дене - табиғат болғандықтан үнемі өзгерісте болатын уақытша нәрсе. Дененің өзгергіш екенін медицина ғылымы да құптайды. Әр сәт сайын мындаған клеткалар өліп, олардың орнына жаңалары туып, адам денесі өзгеріп, жеті-сегіз жылда тән толық өзгеріп, адам жаңа дене алады екен. [4]

Шынында, “аят,сүре сөздің басы” дейтін Абай «Құран-Хадиспен» сабақтас ой, тұжырамдамаларын үш имани сүюге (“Алла”, “адамзат”және “Хақ жолы – әділет”) негіздейді.

Қазақстан Президенті Қасым-Жомарт Тоқаев өзінің «Абай және ХХІ ғасырдағы Қазақстан» мақаласында: “Абайдың ... шығармашылығы – қазақ халқына ғана емес, жаһан жұртына да үлгі-өнеге... Өйткені ақынның мұрасы – бүкіл адамзат баласының рухани азығы” [5] – десе, бұл қазақ баласы үшін үлкен мәртебе әрі кемел келешекке апарар даңғыл жол болмақ.

Пайдаланылған әдебиеттер:

1. Құнанбайұлы А. Шығармалары. Бір томдық. – Алматы, 1961. – 267 б.
2. Абай. Қара сөз. Книга слова. – Алматы: Ел, 1992. – 272 б.
3. Абдрахманова А. Абай – дана ақын. – Алматы. //Ұлағат, № 6, 2007. – 123 б.
4. <https://abai.kz/post/39273>
5. Тоқаев Қ-Ж. Абай және ХХІ ғасырдағы Қазақстан. // Егемен Қазақстан, № 5, 9 қаңтар, 2020, 1-3 беттер.

Абай мұрасы - рухани жаңғыру өзегі

Хайроль Бахытгул, Ә.Марғұлан атындағы Павлодар педагогикалық университеті, ГҒЖМ-нің IV курс студенті.

Ғылыми жетекші - Ә.Марғұлан атындағы Павлодар педагогикалық университеті, ГҒЖМ-нің профессоры Сүтжанов Сейфитден Назымбекұлы

Түйіндеме: Мақала Абай мұрасының рухани жаңғырумен байланыстылығы тұрғысында сипатталады. Негізгі зерттеу объектісі ретінде – Абай мұрасы

алынды. Абай шығармашылығы қазақ халқының ең негізгі қозғаушы күші ретінде қарастырылып, оның артықшылықтары турасында баяндалады.

Кілт сөздер: Абай мұрасы, рухани жаңғыру.

Елбасы Н.Ә.Назарбаев «Болашаққа бағдар: рухани жаңғыру» атты мақаласында: «Күн санап өзгеріп жатқан дүбірлі дүниеде сана-сезіміміз бен дүниетанымымызға әбден сіңіп қалған таптаурын қағидалардан арылмасақ, көш басында елдермен тереземізді теңеп, иық түйістіру мүмкін емес. Өзгеру үшін өзімізді мықтап қолға алып, заман ағымына икемделу арқылы жаңа дәуірдің жағымды жақтарын бойға сіңіруіміз керек» деп ой қорытады. [1]

Расында, қазіргі заманда басты мәселе ол – білім. Ескі әдет-ғұрып, салт-саналар қазіргі заманға сай өзгеріске түсуде. Себебі, қазіргі күн – білім мен бәсекелестіктің заманы. Қазіргі заманда білім жолын қуған, ізденіс үстінде жүрген адамдарды – рухани жаңғырған адамдар қатарына жатқыза аламыз. Олай дейтініміз: олар әрқашан білімге ұмтылып, ізденіс жолында жүреді, өзіндік көзқарастарын ортаға ашық айтып, адалдық пен адамгершілік жолынан ауытқымайды. Бұндай адамдармен толысқан қоғам да міндетті түрде көш басынан көрінері сөзсіз. Бүгінгі күнде ата-бабамыздан жалғасқан қазақ салт-дәстүрлері мен әдет-ғұрыптардың кемшіл тұстары да кездесетіні өтірік емес. Оларды қазіргі заманға сай саралап, тозығын тастап, озығын қалдыру керек. Бұндай кемшіліктің болуы – қалыпы жағдай. Себебі, әрбір мемлекет өз даму тарихын бастан кешіреді.

Басқа мемлекеттер секілді, біздің мемлекетіміз де даму үстінде. Жалпы, даму үлкен қадамды қажет етеді. Демек, біздің елімізде өз даму алдында үлкен қадам жасауға тура келеді. Бұл дегеніміз - жаңашылдық пен өзгерістерге бейімделіп, ұлттық сана-сезіміз бен білім көкжиегімізді тереңірек жетілдіруге қадам жасау деген сөз. Бұны іске асыру үшін әр адам өзі қадам жасау керек. Қазіргі демократиялық қоғамда рухани кемелденген адам болу маңызды болып тұр. Адам баласының рухани кемелдену процесін Абай шығармашылығы арқылы жүзеге асыруға болады десек артық етпейді. Ұлы ойшыл данышпанның әрбір шығармасы адамның рухани дамуының, білім мен өркениеттің асқақ шыңын көрсетуші қазына.

Рухани жаңғыру дегеніміз - мәдениетіміз бен әдебиетімізді ұлттық кодмызға сай жаңғырту болса, Абай жай ұлы ойшыл ғана емес, нағыз рухани дамыған, рухани әлемді түсінген, рухани адам. Абай өзінің әрбір шығармасында білім мен адамның рухани дамуын көрсеткен. Ең маңыздысы, қай шығармасы болса да айтқысы келген дүниені екі жақты таразылап жеткізген. Бұл Абайдың рухани байлығын, өмірлік дүниетанымының кеңдігін көрсетеді. Мысалы:

Жасымда ғылым бар деп ескермедім,
Пайдасын көре тұра тексермедім.
Ержеткен соң түспеді уысыма,
Қолымды мезгілінен кеш сермедім.,
Білімдіден шыққан сөз,
Талаптыға болсын кез.
Нұрын,сырын көруге,
Көкірегінде болсын көз,

- деген өлең жолдары арқылы өз өмірлік тәжірибесімен бөлісе отырып, осы айтқан сөзімді әрбір білімді, бойында рухы бар жалпы адам баласы түйіп алсын деген үлкен өсиет қалдырған. Абайдың осы тәріздес өлеңдерін, шығармаларын, өсиеттерін оқып, оқығанымызды ой елегінен өткізіп, жан-жақты таразылаған сайын рухани кемелдене түсеріміз сөзсіз. Себебі, оның шығармаларының мазмұны қарапайым өмірде кездесетін жағдаяттарды қамтып, одан шығудың жолын көрсете білгенінде.

Сонымен қатар адам баласы тек ғылым-біліммен ғана шектеліп қалмау керектігін, осы ғылым мен білімнің биігіне жетелейтін рухани азығы ақыл, қайрат, жүректі қалай тең ұстау керектігін де Абайды оқу арқылы түсіне аламыз. Адамның рухани даму сатысының ең негізі ішкі жан дүниесінің кемелденуінде. Ішкі жан дүниенің кемелденуі дегеніміз: ақыл, қайрат, жүректі тең ұстауда жатыр. Абай осылайша рухани жетілудің сатыларын өз шығармаларында арқау етеді.

Осы сатылардан ауытқымай рухани жетілген адамның әлемді тануы, дүниедегі өзгерістерді саралап, дұрыс қалыптаса алатыны сөзсіз. Бұндай адамдармен толыққан қоғамдағы елде әлем елдерімен иық тіресіп, биіктен көріне алады. Осы себепті де, Абайдың шығармаларын зерделеп, тану қажет. Ол үшін ең әуелі, Абай шығармаларын қабылдап, оны ой елегінен өткізе отырып, жан-жақты ұғынсақ, рухани жаңғыру жолының есігі айқара ашылады.

Абай шығармаларының ішінде ең құнды туындысы – қара сөздері. Абайдың қара сөздерінде айтылмай қалған дүние жоқ десек артық етпейді. Қазіргі жаңашыл қоғамда дұрыс сұрақ қою білу, оның жауабын дұрыс бере білу өте маңызды. Ақын әр қара сөзінде сұрақтар қоя отырып, оның жауабын берген. Абайдың қара сөздерін оқыған кезде адам баласы өзінің көкейіндегі сұраққа жол тауып, ойланып, ақынның берген жауабымен өз жауабын салыстырып отырып, бір нақты ой түйері сөзсіз.

Бүгінгі күні ақын мұрасын жаңаша көзқарастар мен теориялар тұрғысынан зерттеу міндеті қойылды. Осы бағыт бойынша көптеген ғалымдар өз зерттеулерін жүргізуде. Ғалым Омаров А. «Бүгінгі Абайтану» атты ғылыми-зерттеу мақалалар жинағында: «Тоғызыншыдан он төртке дейінгі алты қара сөзін қазақтың мінез-қылығын сынаған және оны түзеуге қатысты өсиеттері» деп бөліп көрсетеді [2,157 бет].

Бұл сөздерден: Қазақ халқының болашағын ойлаған ұлы ойшылдың бейнесін көре аламыз. Олай дейтін себебіміз, мінез-қылықтың адамның жеке басы үшінде, қоғам үшінде және мемлекет үшінде өте маңызды екені белгілі. Мінездің қандай болуы адамның, қоғамның, түптің түбінде ел болып қалыптасудың көрсеткіші. Сол себепті де Абайдың мінез-қылық турасында бірнеше қара сөздеріне тоқталғанды жөн санадық.

Он бірінші қара сөзінде қазақ деген халықтың мінез-қылығына жат дүние ол «бұзақылық пен ұрлық» деп нақты көрсетеді. Оларды былайша сипаттайды: «Ұры ұрлықпен мал табам деп жүр. Мал иесі артылып алып, тағы да байимын деп жүр... Екінші – бұзақылыр біреудің ойында жоқ пәлені ойына салып, бүйтсең көп боласың, бүйтсең кек алсың, мықты атансың деп, ауқаттыларды азғырғалы әлек болып жүр» [3, 31 бет]. Байқағанымыздай, Абай жоғарғыда айтылған мінез-қылықтарды сынай отырып, адалдықтың пен арамдықтың, қулық пен сұмдықтың ара-жігін көрсетеді.

Ал, он төртінші қара сөзінде «жүрек» жайында баяндайды. «Жүрек ісі дегеніміз-мейірбандылық пен рақымдылық, әртүрлі істе адам баласын өз бауырым деп, өзіне ойлағандай оларға да болса игі еді деген қасиеттерді жинақтауды айтамыз» [3, 37 бет]. Бүгінгі таңда адамдардың басым көпшілігінде іш тарлық, бірін-бірі көреалмаушылық сезімдері байқалады. Жоғарыда айтылған қара сөзінде осындай жат мінез-қылықтан аулақ болып, әрбір қазақ бір-бірін бауырым деп болашақты бірге құруға жол сілтейді.

Қорыта келгенде, қазақтың бас ақыны - Абай Құнанбайұлының шығармашылығы әрбір қазақты рухани кемелдендіріп, әртүрлі ағымдар арқылы еніп, қазақтың болашағы болған жастардың бойын улап жатқан жат мінез-қылықтарды жою алатын бірден-бір құнды мұралардың бірі болып табылады. Сол себепті де Абайдың шығармашылығын оқу, оқыған білгенімізді саралап, әрбіріміз өз өмірімізде жарата білуіміз аса маңызды. Одан бөлек, Абай мұрасы тек қазақты ғана емес, күллі адамзат баласына жол көрсетуімен құнды. «Абай мұрасы - рухани жаңғырудың өзегі» - деп айтуымыздың да себебі осы да жатыр.

Пайдаланылған әдебиеттер тізімі:

1. https://www.akorda.kz/kz/events/akorda_news/press_conferences/memleket-basshysynyn-bolashakka-bagdar-ruhani-zhangyru-atty-makalasy

2. Омаров А.Қ. Бүгінгі Абайтану. Ғылыми-зерттеу мақалалар жинағы. – Семей: «Интеллект», 2011. – 262 бет

3. Абай. Қара сөз. – Алматы: «Көшпенділер» баспасы, 2011. – 184 бет

Концепт термині орыс тіл білімінде 20 ғасырдың 20-30 жылдары қоршаған орта құбылстарының тіл әлемінде бейнеленуін зеттеумен байланысты пайда болды. Бұл терминді теориялық негізде көптеген ғалымдар зерттеген, атап айтсақ, Д.С.Лихачев, Д.Артюнова, А.Я.Гуревич, А.Вежбицкая, В.А.Маслова, Н.К.Рябцева.[1.516]

Зерттеуші Нұрдәулетованың еңбегінде: «Индивиттің, тілдік ұжымның дүние, жаратылыс, оның түрліше заттары мен құбылыстары туралы өмір тәжірибесі, білімдік аясы негізінде, өзі өмір сүретін әлеуметтік ортаның мәдениетінен қабылдап, қалыптастырған танымдық, білімдік жүйесі. Француз тілінің этимологиялық сөздігінде 15-16 ғасырларда концепт сөзі жоспар, ой, жоба мағынасында жұмсалаған деп көрсетіледі. Италиян тіліндегі мағынасы ой, идея, пікір. Концепт жеке, сонымен бірге жалпылама қабылдау мен сезіну деуге болады. Танымға да, сезінуге де бірдей қатысты болуы концептінің түрлі дискурсқа бейімділігін көрсетеді» деп атап өтеді. Демек, өлім, қайғы, пайда, дос, жол концептілерін қарастыру жөн.

Жол концептісіне тоқталатын болсақ, жол біздің күнделікті өмір сүріп жатқан ортамызда қолданылатын сөз екені баршамызға мәлім.

Жол концептісі қазақ концептосферасында ерекше орын алады және де бұрыннан қарастырылып келе жатыр.[2.134б] Бұл сөз қазақ халқында үлкен мағынаға ие. Жол концептісі Мақал-мәтелдерде, ақын-жыраулардың өлең шығармаларында көрініс табады. Мысалға:

1. Алыс жүрсең де, **жолмен** жүр.
2. Әңгіме **жол** қысқартады.
3. Жортуылшының басы **жолда** қалады.
4. Жүрместен бұрын,
Жолыңды байқа,
Киместен бұрын,
Тоныңды байқа.
Жол сұраған кісі адаспайды,
Жөн сұраған кісі жаңылыспайды.
5. Жолаушыны жол сынайды.
6. **Жолға** шықсаң жолдасыңның

Жүгі болма, жұбы бол.

7. **Жолға** шыққан жолаушы

Жол амалын сұрайды.

Артта қалған ауылда

Ел аманын сұрайды.

8. **Жолда** жүрген май ішер,

Үйде қалған қан ішер.

9. **Жол** азабы — көр азабы.

10. Жолаушының азығы **жолында**.

11. **Жақсы жол**

Ұзақ та болса — жақын.

Жаман жол

Жақын да болса — алыс.

12. **Жол** жүрсең,

Шабанға кіріптар қылмасын.

Жолдас болсаң,

Наданға кіріптар қылмасын.

13. **Жол** болмайды асусыз,

Той болмайды шашусыз.[3.896]

Осы аталған мақал-мәтелдер, адамның жүретін жолы туралы болып келеді. Жол концептісі өте кең қолданыста. Біздің өміріміздің өзі жолдан тұрады. күнделікті жолдан да өтеміз. бір жаққа сапарға аттанғанда, қанша әлі жол бар деген сұрақтар қойылады, яғни ара қашықтықты да білдіреді.

«Әңгіме жол қысқартады» , осы мақал-мәтелді мән-мазмұнын ашатын болсақ, жол ұзақ болғанмен, жанындағы жолаушың әңгіменің сусынын қандырып тұрып айтса, жол қысқарып қалғандай болады. Ал жалғыз жүрсең, ұзақ болып көрінеді.

Келесі кезекте, адамның жолы, бағы деген мағынаға тән.«Таудай талап бергенше, бармақтай бақ берсін» , деп бекер айтпаған, бағың жансын, жолың болсын,қиын кезеңдерде бағың болып, жолын болса, тығырықтан шығасың,

Мысалға:

1. Желді қуған жоғалар,

Жолды қуған оңалар.

Жолы болар жігіттің

Желі оңынан тұрады.

2. Жолдасың жақсы болса

Жолым ұзын деме,

Жолдасың жаман болса,
Қолым ұзын деме.
3.Жолдасы көбейсе — **жол** кеңейеді.
4.Жолдастының жолы кең.
5.Жолдас,
Жолдассыз **жолың** болмас.

6.Жолы болар жігіттің
Жөнге басар бәр ісі.
Жолы болмас жігіттің
Ілік іздер әр ісі.
7.**Жолы** болар жігітке
Жолдан жолдас қосылар.
8.Жұлдызы жанған жігіттің
Жүрсе, **жолы** болады.
Жарқырап оты үміттің
Желі оңынан тұрады.
9Ата **жолы**— бала **жолы**.
10. Сара **жолдың** қадірін
Адасқанда білерсің.
Қарындастың қадірін
Қарасқанда білерсің.[3.90б]

Бұл мақал-мәтелдердің түпкі мағынасы, адамның жолы болуы, жолдасы көбейсе-жол кеңейеді дейді, қол ұшын беретін жан-жолдасы болса, далада қалмайды, әрқашанда жолы болады. Ата жолы-бала жолы, яки, атасы қандай адам болса, немен шұғылданса, балада сол жолмен кетеді, жолын қуады.

Жол мағынасын ашып алдық, оның екі түрі бар. Адамның жолы болуы және жол жүруі. Бұған тән көптеген мысалдар келтірілді. Ендігі айтатын, мәселе,жолдың құрылымы,климаттың өзгеруіне байланысты түрлері болады. Мысалға, төмендегідей:

Жол түрлері: шоссе, трасса, автосрада, шлях, грейдер,магистраль,авеню,алея.

Жол құрылымы: бұрылыс,тротуар,өтетін жол, қиылыс,өткел, асу.

Климаттың өзгеруіне байланысты жолдар: дымқылды жол, батпақты жол.

Жолдың өзі сөз тіркестерімен, фразеологиялық тіркесімдермен де беріледі, мысалға, салт-дәстүргебайланысты:

Салтқа байланысты сөз тіркестері,мақал-мәтелдер: жолға жиналу, жол жүруге мақтанба, келуіңе мақтан. Не жаяу адамға, не салтты адамға жол жоқ. Жол концептісінің мінездемесі де болуы шарт.

Лексикалық жақтан қарастыратын болсақ, оның антонимдік мағыналары өте көп екен. Мысалға: Жол мінездемесінің антонимдік мағынасы: алыс-жақын, ауыр-жеңіл, қисық-түзу, жіңішке-жуан. [2.135б]

Ата-бабаларымызда, тіптен де, жолға байланысты, тыйым сөздерде, қазақ елінің наным-сенімінде, бата-тілектерінде де айтып кеткен. Мысалға, жолды кеспе, үлкенге жол бер, жолда тұрма т.с.с. бұлардың мағыналары, үлкен сыпайылық, кішіге кішіпейілділік таныта білу, үлкендерді сыйлау, құрметтеу, жолдарын кеспеу. Осындай тыйым сөздерді сақтай отыра, ұрпағымыздың дәстүрімізді ұмытпау, тоқсан ауыздың түйні- үлкенге ізет, кішіге індет.

Наурыз мерекесінде, бәйшешектің жайқалып, гүлденіп шығуы, даланың табиғат құбылысының жаңаруы, сондай керемет. Осы қасиетті күні, халық бір-бірін кешіріп, ыза сақтамай, жақсы ниетпен тойлайды, тойлау барысында ақсақалды аталарымыз, бата-тілектерін береді. Мысалға:

«Ұлыс оң болсын, ақ мол болсын, қайда барса жол болсын» деп бата айтылады. Демек, наурыз мейрамы тек қана ақ жолмен басталуын, әрдайым жақсылықтар, өмірдің тек нәрін көруін тілейді.

Жол деп айтқан кезде, «Абай жолы» романы мен «Ұлы Жібек жолы» міндетті түрде есімізге келеді. Абай жолы қазақ елін барша ұлтқа танытқан роман, қазақтың ең көркем, үлгілі романы болып есептеледі.

«Қалың елім қазағым, қайран жұртым» деп жырлаған Абайдың жүрегі туған халқымен бірге соқты. Халқының қайғы-қасіретіне күйініп, оның келешегінің бақытты болуын армандады. [4.45б] Романда, жолы дегеніміз, өмірі жайлы, балалық шағынан бастап, дүниеден өткеніне дейін баяндалып суреттеліп келеді. Ұлы Абай атамыздың даналылығын, ақылдылығын, ақындығын, сөзге шешен, тілмаштығын, сегіз қырлы, бір сырлы екендігін бейнелейді. «Ұлы Жібек жолы» туралы мәлімет беретін болсақ, қазақ пен қытай елі арасындағы сауда-саттық деуге болады. яғни, үлбіреген жібек мата сатқан себептен, экономикалық қарым-қатынаста болған.

Тоғыз жолдың торабы дегенде бар, Қазақстан Республикасының кіндігі- Астана. Астана – өркендеген, сұлу да әсем қала.

Абай жолы романында тоғыз жолдың торабы – Семей деп айтылған. Абайдың даналығы қанат бітіріп, дем берген қадірлі де қасиетті атамкен, міне, Семей! Міне, осындай Семей – қазір тек Қазақстанда ғана емес, бүкіл Орта Азиядағы ең ірі мәдениет және өндіріс орталықтырының бірі. Семей республикамыздағы жеңіл және тамақ өнеркәсібінің құрылыс материалдарынан әзірлейтін өндіріс орталығының ең біліктілерінен саналады. [4.46б]

Мындаған қазақтың ұлы ақындары, жол концептісін түрлі мағынада қолданған. Мысалға, атап айтсақ, Ж.Аймауытовтың әдемі мағынасы өте терең жазған сөзі бар –«Дүние бір қисық жол бұрандаған».[6.56] Адамның өмірі әрқашанда, бір түп түзу жол болмайды, адам не болса да көне білуі тиіс. Бұл өмір, сынақ болғандықтан, оның ащысы мен тәттісі, ақ пен қарасы, нәрі мен зары болуы да әбден мүмкін. Жол туралы өлең де бар. Мысалға:

Ақ пен қара жолдардың жолағы

Жолағы да уақыттың қонағы... (Р.Нұрбай)деген үзіндіні алсақ, жоғарыда айтып кеткендей, адамның өмірі ақ пен қараны ажырата білу. Ақ түсінігі – жақсы жақтарды, қара- қиын кезеңдерді, қайғы-мұңды білдіреді.

Айтыс пен жыраулардың өзінен жол концептісі көрініс табады.

Біржан мен Сара айтысында:

Арғынға жол бермеген есіл тілім,

Күн өтпей қор боп ұшқан қызыл гүлім [3.916]...деген үзіндеде, Сара тек өз басының мұңды халін ғана емес, қазақ қыздарының мұң-шерін де білдірген.

Жыраулардан келтіретін болсақ, атап айтсақ, Қазтуған Сүйіншіұлы, Доспамбет, Шалкиіз т.б. [5. 3156] Мысалға:

Шағырмақ бұлт жай тастар,

Ағытқан қойды жол бастар,

Ақ желкенді жел бастар,

Батыр жігіт қол бастар. [5.3166]

Шалкиіз жұртты әділдік пен жақсылыққа үндеп, барша жамандықтан аулақ болуды нақыл сөздерімен келтірген.

Жол сөзін морфологиялық жағынан қарасақ, ол сын есім мен етістіктермен тіркесіп келеді.қисық жол, қисық(қандай?) – сын есім, жолда (не істеу)тұру, тұру- етістік, алыс жол(қандай жол?)-алыс-сын есім, жолды кеспеу (жолы не істемеу?)-кеспеу-етістік.

Сонымен қатар, жол жүрудің өзіндік ережелері де бар. Заңды түрде ережелерді білуіміз тиіс,сонда,жолда ешқандай жағдайға ұшырамаймыз. білмегендіктен, жолда қақтығыстар тұнып тұр. Жол ережелерін білу, сақтау,әр жолаушы мен жүргізушілердің жадында сақтауы міндет. Қазіргі таңда, жолдағы көлік жүргізушілердің елу пайызының жүргізу құқығы, еш емтихан тапсырылымсыз, тәжірибесіз құжат сатып алынған. Сол себептен, күніне ондаған, жол апаттары кездеседі. Сақтанам десең, құдай сақтайды, сондықтан ережелерді білу керек.

Қорыта келе, концепт, адамның танымы, қабылдауы. жол концептісі кең мағынада қолданылады. Оны жан-жақты, зерттеушілердің пікіріне сүйене отырып, қарастырдық. Жолдың түрлері, типтері, құрылымы, антонимдік

мағынасы болады. жол туралы мақал-мәтелдер де, өлеңдер де, шығармалар да, жұмбақтар да өте көп деуге болады. Қазақ халқының жолға байланысты тыйым сөздері де ертеден келе жатыр. Жол концептісін орыс ғалымдары зерттеген болатын. Әлі зерттелу үстінде.

Пайдаланылған әдебиеттер:

1. Когнитивті лингвистика. Б.И. Нұрдаулетова. Алматы. 2011.-312 б; 51-53б.б
2. Методологическое проблемы когнитивной лингвистики. И.А. Стернин. ВГУ. 2001.-182б-134б.б
3. Қазақ әдебиеті. С. Дүйсебаев. Алматы. 2003.-365б-88б.
4. Абай ауылына саяхат. К. Оразалин. Алматы. Жалын. 1994. 288б-45б.
5. Қазақ әдебиетінің тарихы. Х. Сүйіншәлиев. Алматы. Санат. 1997.-982б-315б.б.

Ақбілек романы. Ж. Аймауытов. Алматы. 395б-5б

3 секция

Проблемы преподавания естественно научных дисциплин в условиях модернизации педагогического образования.

Білім беруде виртуалды шындықты пайдалану мәселесі туралы

А.Ж. Асамбаев, Павлодар педагогикалық университеті, Павлодар қ.
А.А. Асамбаев, Облыстық көпсалалы дарынды балаларға арналған лицей-интернаты, Павлодар қ.

Аннотация. Қазіргі білім беруді оны цифрландыру контекстінде дамыту қолданыстағы білім беру ресурстарын жаңа цифрландырылған түрде ұсынуға және пайдалануға, сондай-ақ мектепте де, ЖОО-да да оқу-тәрбие процесінің нәтижелілігі мен тиімділігіне ықпал ететін жаңа ресурстар мен модельдерді, әдістерді, оқыту нысандары мен құралдарын іздеуге байланысты мәселелерді өзектендіреді. Бұл ретте виртуалды шындық құралдары мен технологияларын оқытуда пайдалану есебінен оқу процесін виртуалдандыру мәселелері ерекше маңызға ие болады. Бұл тұрғыда педагогика үшін «виртуалды шындықты» және білім берудің әртүрлі деңгейлеріндегі оқу процесін виртуалдандыру құралдарын пайдалану тәжірибесін сипаттау ерекше маңызға ие.

Аннотация. Развитие современного образования в контексте его цифровизации актуализирует вопросы, связанные с представлением и использованием существующих образовательных ресурсов в новом оцифрованном виде, а также с поиском новых ресурсов и моделей, методов, форм и средств обучения, способствующих результативности и эффективности учебно-воспитательного процесса как в школе, так и в вузе. При этом особую значимость приобретают вопросы виртуализации учебного процесса за счет использования в обучении средств и технологий виртуальной реальности. Особое значение для педагогики в данном контексте приобретает описание опыта использования «виртуальной реальности» и средств виртуализации учебного процесса на разных уровнях образования.

Annotation. The development of modern education in the context of its digitalization actualizes issues related to the use of educational resources in digitized form, as well as the search for new methods, forms and means of teaching that contribute to the effectiveness and efficiency of the educational process both at school and at university. At the same time, the issues of virtualization of the educational process through the use of virtual reality tools and technologies in training are of particular importance. It is also important for pedagogy in this context to describe the experience of using "virtual reality" and means of virtualization of the educational process at different levels of education.

Кілт сөздер: білім беруді цифрландыру, виртуалды шындық, мультимедиа, виртуалды әлем.

Ключевые слова: цифровизация образования, виртуальная реальность, мультимедиа, виртуальный мир.

Keywords: digitalization of education, virtual reality, multimedia, virtual world.

Қазіргі қоғамды жаһандық ақпараттандырудың жаңа кезеңі білім беру саласына да әсер етеді. Бұл процесс өз кезегінде білім беруді цифрландыруды және ашық ақпараттық кеңістік жағдайында білім беру жүйелерінің

шекараларын кеңейтуді тудырады [1, 17–18 б.; 2, 6 б.; 3, 1640 б.], бұл оқу процесінің өзін виртуалды процеске айналдырады [4, 13 б.; 5, 112 б.; 6, 272 б.].

Бұл тенденциялар жоғары оқу орны мен мектепте оқу-тәрбие процесін ұйымдастырудың жаңа мүмкіндіктерін ашады, педагогикалық қоғамдастықтың алдына оқу-тәрбие процесінің тиімділігі мен тиімділігіне әсер ететін оқытудың жаңа әдістерін, нысандары мен құралдарын іздеу бойынша, сондай-ақ білім беру процесінде заманауи ақпараттық технологиялар мен ресурстардың барлық мүмкіндіктерін тиімді пайдалану бойынша жаңа міндеттер қояды, мысалы, жаңа цифрланған түрде және т.б.

«Виртуалды шындық» терминінің алғашқы анықтамасы 1980 жылдардың соңында пайда болды және олар жасанды үш өлшемді әлемді немесе компьютер арқылы жасалған және адам арнайы құрылғылар арқылы қабылдайтын киберкеңістікті белгілей бастады.

«Кирилл мен Мефодийдің электронды энциклопедиясында» виртуалды шындық «арнайы компьютерлік құралдардың (компьютер, аудиовизуалды дулыға, қолғап, күштік жилет, етік және т.б.) көмегімен қоршаған шындыққа (көрнекі бейнелер, дыбыс, салынған объектілердің көлемі) еліктеуді жүзеге асыратын ақпараттық технология» ретінде анықталады [7].

«Виртуалды шындық» терминінің басқа анықтамалары бар. [8, 116 б.] атап өткендей, бұл ұғым көбінесе мультимедиялық технологиялармен, үш өлшемді графикамен және анимациямен байланысты, бұл ақпаратты кодтаудың барлық түрлерін бірыңғай ақпараттық ортада біріктіруге мүмкіндік береді.

Виртуалды шындық деп біз адам ойлап тапқан немесе имитациялаған нәрсенің (яғни, іс-әрекеттің өнімі — шығармашылық, ғылыми және т.б.) болуын ғана емес, сонымен бірге оның (өнімнің) адаммен белсенді өзара әрекеттесуін де түсінеміз.

Көптеген зерттеушілер білім берудегі технологиялық революция ретінде анықтайтын оқу процесіне техникалық оқыту құралдарын енгізу 1930 жылдары АҚШ-та алғашқы аудиовизуалды оқыту бағдарламаларын әзірлеуден басталды.

Мектепте бұл қаражат 1940 жылдары пайда болады. 1950 жылдардың ортасынан бастап оларды қолданудың технологиялық тәсілі белгіленді, оның теориялық негізі бағдарламаланған оқыту идеясы болды. Оқу мақсаттары үшін арнайы арналған аудиовизуалды құралдар: кері байланыс құралдары, электрондық сыныптар, оқыту машиналары, лингафондық кабинеттер, тренажерлер және т.б. әзірленуде. 1970 жылдары оқыту процесінде техникалық құралдарды қолданудың теориялық дамуы күшейіп, бейнемагнитофондар, проектор, полиэкран, электронды тақта және т.б. сияқты соңғы құралдар пайда болды. 1980 жылдары дисплей сыныптары құрылды, педагогикалық бағдарламалық құралдардың саны мен сапасы, интерактивті бейне жүйелерін қолдану артып келеді. 1990 жылдары білім

беру мекемелерінде мультимедиялық жабдықтар қолданыла бастады [9, 31-33 б.].

Қазіргі уақытта оқу процесінде мультимедиялық тақталар белсенді қолданыла бастады. Оқушыларға зерттелетін процесті немесе құбылысты көрнекі түрде көруге мүмкіндік беретін виртуалды білім беру шындығының құралдары белсенді қолданылады.

Информатика және ақпараттық технологиялар саласындағы болашақ мамандарды даярлау кезінде виртуалдандыруды ұйымдастыру үшін арнайы бағдарламалық қамтамасыз ету белсенді пайдаланылады, мысалы, бір физикалық компьютерде виртуалды машиналар (виртуалды компьютерлер) деп аталатындарды жасауға мүмкіндік беретін бағдарламалық қамтамасыз ету. Мұндай виртуалды машиналар оқу процесінде келесі тапсырмаларды үйрену үшін қолданылады:

- бірнеше операциялық жүйелердің қатар жұмыс істеуін қамтамасыз ету;
- перифериялық құрылғылардың қосылуын немесе компьютерлік желінің жұмысын эмуляциялау;
- компьютерлік желіні басқару негіздерін оқыту және т.б.

Оқытушылар мен студенттерге оқу орнынан тыс жерде оқу қызметін ұйымдастыруға мүмкіндік беретін ақпараттық білім беру порталдары мен ақпараттық-білім беру ресурстары кеңінен қолданылды.

Қазіргі уақытта біздің елде де, шетелде де қашықтықтан оқыту технологиялары жаңалық болып табылмайды, олар өз негізінде интернет кеңістігінің ресурстарын ғана емес, сонымен қатар әртүрлі интерактивті құралдар мен оқу орталарын да пайдаланады. Қазір компьютерлік коммуникациялар мен қашықтықтан оқыту технологиялары білім алушыға да, оқытушыға да үйден шықпай-ақ білім беру процесіне қатысуға мүмкіндік береді. Бұл сонымен қатар білім беру процесін виртуалдандырудың көрінісі.

Бұл ретте білім беру процесін компьютерленген ортаға көшіру нұсқаларының бірі ретінде жаңалықтар серверлерінде ұйымдастырылған және интернетке қосылған жергілікті телеконференциялар пайдаланылады. Көбінесе виртуалды білім беру ортасы қашықтықтан оқытумен анықталады. Өкінішке орай, бүгінде әртүрлі сипаттағы бірқатар себептерге байланысты қашықтықтан оқытуды енгізу әрқашан тиімді білім беру нәтижелерін бере бермейді деп айтуға болады.

Егер педагогикалық жүйе жасаушыларды емес, орындаушыларды дайындауды мақсат етсе, онда ол классикалық, «үйрететін» педагогиканың негізінде жұмыс істей алатындығын ескеріңіз, ол студенттерге белгілі бір стандартты шындықтарды — зерттелетін пән немесе шындық туралы білімді енгізуге тырысады. Егер педагогикалық жүйенің мақсаты шығармашылық тұлғаларды тәрбиелеу болса, онда оған классикалық көзқарас қолайсыз. Ол үшін педагогика шығармашылық болуы керек, өйткені виртуалды Білім беру ортасы дегеніміз - білім беру процесінде тұрған, жаңа білімді де, жаңа

еркіндік дәрежелерін де игеретін тұлғаны шығармашылық түсінуге ықпал ететін орта [10, 25 б.].

Білім беруде виртуалды шындықты қолдану қатысудың әсерін тудырады, бұл бүкіл оқыту мен тәрбиелеу жүйесін өзгертуге мүмкіндік береді. Білім алушыға көптеген ақпараттық материалдарды оның зерттелетін объектілермен және құбылыстармен тікелей байланысы арқылы беруге, білім алушыға қандай да бір шешімдер қабылдауға және белгілі бір әрекеттер жасауға тура келетін оқу-тәрбие жағдайларын жобалауға мүмкіндік бар.

Қазіргі уақытта қазіргі заманғы компьютерлік және ақпараттық технологиялар білім беру процесінде белсенді қолданылады:

- оқытудағы виртуалды технологиялар, олармен немесе олардың ішінде белсенді өзара әрекеттесу үшін виртуалды кескіндер мен орталарды құру және енгізу құралдары мен әдістерінің жиынтығын қолданады;
- виртуалды оқыту технологиялары қашықтықтан, веб-оқытумен, электронды немесе онлайн оқытумен синоним ретінде, яғни уақыт пен кеңістікте оқу пәні мен объектісінің бөлінуімен болатын оқыту.

Виртуалды шындықты толықтырылған шындықпен шатастыруға болмайды, оны нақты уақыт режимінде нақты әлеммен өзара әрекеттесетін және, мысалы, белгілі бір себептермен қол жетімді емес объектіні зерттеуге мүмкіндік беретін техникалық құралдармен жасалған виртуалды объектілер ретінде қарастыруға болады.

Мысалы, оқытуда аудиовизуалды сипаттағы ақпараттық-коммуникациялық технологияларды қолдану бүгінгі таңда оқушыны өзінің қиялымен құрылған өзінің виртуалды шындығына батыруға мүмкіндік береді.

Жоғарыда айтылғандарды ескере отырып, біз оқу процесінің виртуалды ақпараттық-білім беру ортасын оқу процесінің кез келген субъектісі ішінара батырылуы мүмкін виртуалды шындықтың кейбір құрамдас бөлігі ретінде қарастырамыз (студент немесе мектеп оқушысы – бәләм алушы, оқытушы немесе мұғалім - оқытушы).

Оқу процесінің әрбір субъектісінің виртуалды білім беру ортасы осы субъект қызметінің мақсаттарымен анықталады:

- оқытушы үшін басты мақсат – «үйрету» және оның виртуалды білім беру ортасының бар екендігі туралы айтуға болады;
- студент үшін негізгі мақсат – «үйрену», сондықтан оның виртуалды оқу ортасының болуы туралы айтуға болады.

Біздің пікірімізше, аталған екі виртуалды білім беру ортасының (оқыту және оқу) қиылысы оқу процесінің білім беру ортасы болып табылады.

Негізінде, әр адамның виртуалды білім беру ортасы осы адамның жан-жақты дамуына бағытталған білім беру процесінің барлық субъектілерінің өзара іс-әрекетімен анықталады деп айтуға болады.

Қорытындылай келе, көптеген ғалым - педагогтар мен психологтардың пікірінше, виртуалды шындықты оқытуда қолдануға кедергілер болып табылады, оларды ескермеуге болмайды [10, 27 б.]:

- 1) медициналық-физиологиялық және психологиялық кедергілер:
 - көру және вестибулярлық аппараттың бұзылуы;
 - оқиғалардың виртуалды шындықтан нақты әлемге ауысуы, бұл әлеуметтену мен қайта бейімделу процесінің қиындауына әкеледі және т.б.;
- 2) этикалық-педагогикалық кедергілер:
 - оқушы виртуалды әлемдегі әрекеттерді таңдау еркіндігін шектей ме;
 - жасанды әлемдегі білім алушының мінез-құлқын бағалаудың моральдық-этикалық критерийлері қандай;
 - виртуалды әдістерді қолданудың жас шектеулері бар ма;
 - педагогикалық практикада қолданылатын виртуалды педагогикалық бағдарламалық құралдардың сценарийлерін құру мен сараптаманы қалай құруға болады және т.б.

Жоғарыда айтылғандарды қорытындылай келе, бүгінгі таңда білім алудың заманауи процесі «желілік технологиялардың заманауи мүмкіндіктерімен, атап айтқанда, оқу процесі мен ғаламдық Интернет желісін немесе киберкеңістікті виртуалдандыру мүмкіндіктерімен анықталатын сызықтық емес және үйлесімділік ерекшеліктеріне ие болды» деп атап өтеміз [6, 271 б.]. Сонымен қатар, қазіргі заманғы білім берудің бірлескен білім алу және бірлескен құру сияқты ерекшеліктері бар, бұл оқу процесінде әлеуметтік желілік қызметтерді, оқытуды басқару жүйелерін, мобильді оқыту технологияларын белсенді қолданумен дәлелденеді. Мұндай жұмыстың мүмкіндігі қоршаған әлемнің нақты объектілерін зерттеу және жаңа білім алу үшін заманауи технологияларды қолдану процестерінің мүмкіндіктерін органикалық түрде біріктіретін белгілі бір ортаның болуын талап ететіні түсінікті. Мұндай орта бүгінде балалар мен жасөспірімдердің ақпараттық қауіпсіздік критерийлеріне сәйкес келетін виртуалды ақпараттық-білім беру ортасы болып табылады.

Әдебиет

1. Цифровая трансформация и сценарии развития общего образования / А.Ю. Уваров; Национальный исследовательский университет «Высшая школа экономики», Институт образования. М.: НИУ ВШЭ, 2020. 108 с. - (Современная аналитика образования. № 16 (46)). <https://ioe.hse.ru/pubs/share/direct/418229279.pdf>
2. Каракозов С.Д., Уваров А.Ю., Рыжова Н.И. На пути к модели цифровой школы // Информатика и образование. 2018. № 7. С. 4–15.
3. Karakozov S.D., Ryzhova N.I. Information and education systems in the context of digitalization of education // Журнал СФУ. Гуманитарные науки. 2019. Т. 12. № 9. С. 1635–1647. <http://elib.sfu-kras.ru/handle/2311/125581>
4. Левченко И.В., Гриншкун А.В. Технология дополненной реальности как объект изучения в курсе информатики основной школы // Информатика и образование. 2019. № 9. С. 12–19. DOI: 10.32517/0234-0453-2019-34-9-12-19

5. Уваров А.Ю. Технологии виртуальной реальности в образовании // Наука и школа. 2018. № 4. С. 108–117.
6. Королева Н.Ю., Митина Е.Г., Рыжова Н.И. Принципы взаимодействия образовательных сред в условиях виртуализации учебного процесса (на примере подготовки учителей биологии и информатики) // Мир науки, культуры, образования. 2011. № 6-2. С. 271–274.
7. Левин В.И. Виртуальная реальность. https://megabook.ru/article/Виртуальная_реальность
8. Коловоротный С.В. Суггестивный фактор в работе систем виртуальной реальности. М.: Научная библиотека Порталус, 2005. https://portalus.ru/modules/psychology/rus_readme.php?subaction=showfull&id=1106588498&archive=01&start_from=&ucat=&
9. Коджаспирова Г.М., Петров К.В. Технические средства обучения и методика их использования. М.: Академия, 2001. 256 с.
10. Калмыков Д.А., Хачатуров Л.А. Опыт организации виртуальных образовательных сред // Школьные технологии. 2000. № 2. С. 23–28.

«Физика сабақтарында мектеп оқушыларын проблемалық зерттеушілік әрекетті оқытудың әдістемелік ерекшеліктері»

А.О. Асенова

**Павлодар педагогикалық университеті
жаратылыстану жоғары мектебі магистранты,
«№25 ЖОББМ» КММ физика және информатика мұғалімі
Р.Н. Асылбаев**

**Павлодар педагогикалық университеті
жаратылыстану ғылымдары жоғары мектебінің доценті,
Физика мамандығы бойынша PhD докторы**

Аңдатпа. Мақалада жалпы орта білім беру мектептеріндегі физика сабақтарында проблемалық-зерттеушілік әрекетті оқытудың әдістемелік ерекшеліктерін тиімді пайдалануды жүзеге асыру үрдісі қарастырылған. Оқушылардың проблемалық-зерттеушілік әрекетті оқу дағдыларын оқу процесінде пайдалана алу артықшылықтары көрсетілген.

Кілт сөздер: проблемалық-зерттеушілік әрекетті оқыту тәсілі.

Аннотация. В статье рассматривается процесс эффективного использования методических особенностей обучения проблемно-исследовательской деятельности на уроках физики в общеобразовательных школах. Показаны преимущества возможности использования проблемно-исследовательской деятельности учащихся в учебном процессе.

Ключевые слова: метод обучения проблемно-исследовательской деятельности.

Abstract. *The article discusses the process of effective use of methodological features of teaching problem research activities in physics lessons in secondary schools. The advantages of the possibility of using the problem-research activity of students in the educational process are shown.*

Key words: *method of teaching problem research activities.*

Физика сабақтарында проблемалық-зерттеушілік әрекетті оқытудың әдістемелік ерекшеліктерін зерттеудің өзектілігі оқушылардың білім үрдісінде өз бетінше ойланып, туындаған проблеманы шеше алу, эксперимент жасап, зерттеушілік әрекет етулері жеткіліксіз. Сондықтан осы проблеманы шешуде мектеп оқушыларына білімді дайын бермей бір оқу міндетін басқа түрлі жолдармен өзгертіп, шеше білу қабілеттерін, алынған білім-білік дағдыларын қазіргі өмір мен ғылыми техника жаңалықтарымен байланыстырып, салыстырып, зерттеп өз болжамдарын жасау қабілеттерін жетілдіруге баули оқыту басты мәселе болып отыр. Енді бұл проблемаларды шешу үшін, білім берудің әр түрлі нұсқадағы мазмұны, құрылымы, ғылымға және тәрбиеге негізделген жаңа идеялар, жаңа технологияларды кеңінен қолдана отырып білім беруге, яғни физика сабақтарында мектеп оқушыларын проблемалық-зерттеушілік әрекетті оқытуда тәсілдің әдістемелік ерекшеліктерін саралау қажет.

Заманауи білімдендірудің мақсаты мектеп оқушыларын шығармашылыққа дайындау екені даусыз. Шығармашылық дегеніміз жаңалықты (жаңа нысана, жаңа білім, жаңа проблема, жаңа әдіс) ашу. Осыған орай, проблемалық-зерттеушілік іс-әрекетті оқытудың өзі де шығармашылықты қажет ететін процесс: бейқалыпты ғылыми-оқу мәселесін бейқалыпты әдістермен шешу. Соңғы кезде кең тараған оқу түрінің мазмұн мәні: оқытушы оқушыға жаңа білімді дайын түрде баяндамай, олардың алдына проблемалық сұрақтарды қойып, оларды шешудің жолдары мен тәсілдерін іздеуге, зерттеуге және сол процестен нәтижені ала алуға бейімдейді.

Қазақстан Республикасының 2015 жылға дейінгі білім беруді дамыту тұжырымдамасында айтылған «Білім берудің қазіргі негізгі мақсаты білім алып, білік пен дағдыға қол жеткізу ғана емес, солардың негізінде дербес әлеуметтік және кәсіби біліктілікке – ақпаратты өзі іздеп тауып, талдау және ұтымды пайдалану, жылдам өзгеріп жатқан бүгінгі дүниеге лайықты өмір сүру және жұмыс істеу болып табылады» - деп тұңғыш президент Н.Ә.Назарбаевтың қол қойған мемлекеттік білім бағдарламасына жоғары білім мен ғылымды ұштастыра жүргізу сол кезде жан-жақты айқындалған.

Оқушыларды ізденушілікке баулу, оларға зерттеу дағдысы мен білігін игерту бүгінгі білім беру саласының маңызды міндеті болып саналады. Қазіргі жаңа жағдайда да бұл мәселе өзінің өзектілігін жойған жоқ. Сондықтан егер әр оқушының, жеке тұлға ретінде қалыптасуын қамтамасыз ету қажет болса, онда олардың қабілетін түрлі әрекетте көрсету үшін зерттеуге, ізденуге дайындау қажет.

Физика сабақтарында оқушылардың проблемалық-зерттеушілік қабілетінің дамыту деңгейі мен қазіргі талаптар жүйесі арасындағы қайшылықтардың болуы педагогикалық оқу тақырыбын: «Физика сабақтарында мектеп оқушыларының проблемалық зерттеушілік әрекетті оқытудың әдістемелік ерекшеліктері» деп таңдауымызға себепші болды.

Негізгі мақсат: Физика сабағында оқушыларды проблемалық зерттеушілік әрекетті оқытудың әдістемелік ерекшеліктерін теориялық тұрғыда негіздеп, тәжірибе барысында зерттеу.

Проблемалық зерттеушілік әрекетті оқыту жаңадан ғана пайда болған жоқ. Осы проблеманы зерттеуге кезінде өз үлестерін қосқан педагог-ғалымдар: Сократ, Руссо, Дистерверг, Ушинский. Мысалы, Дистервергтің дәлелдеуінше, *«жаман ұстаз ақиқатты айта салады, ал жақсы ұстаз оны іздеп табуды үйретеді»*.

Оқытушы ұстаз физика сабақтарын оқыту барысында оқушы ойына, пікір қайшылықтарына дұрыс бағдар жасай отыра, проблемалық зерттеушілік әрекетті талап ететін жауап табу әдістерін үйретеді. Әдетте, оқытудың бұл түрі жаңа оқу материалын түсіндіру кезеңінде қолданылады. Сонымен, проблемалық зерттеушілік әрекетті оқытудың ерекшелігі: оқушыға дайын білім берілмей, одан проблемаларды ізденіс арқылы шешу және оны зерттеу талап етіледі.

Проблемалық зерттеушілік әрекетті оқытудың күшті жақтары:

- Білім алушылардың физикалық проблемаларды шешу жолында логикалық ойлау қабілеттерін арттырады;

- Физикалық құбылыстарды зерттеу еңбегіне қабілетті белсенділігін арттырады;

- Оқушыларды өздігінен саналы жұмыс істеуге үйретеді;

- Сапалы білім алуға және оқытудың жоғары нәтижесіне жеткізеді.

Проблемалық зерттеушілік әрекетті оқытудың кемшіліктері:

- Оқушылардың танымдық, ізденушілік, зерттеушілік іс-әрекетін басқаруға әлсіз ықпал ету;

- Мақсатқа жету үшін көп уақыт жұмсалуды.

Қазіргі мектептерде түсіндірмелі және проблемалық зерттеушілік әрекетті оқыту түрлері қатар қолданылады. Білім беру – оқытудың тәрбие мен дамытудың үздіксіз үдерісі. Белгілі балалар психологы Д.Б.Эльконин дәлелдегендей, біріккен мәдени – білім беру саласында ортақ өмірмен дами отырып, ортақ тәрбиеленіп, ортақ оқып үйреніп өмір сүру керек. Яғни бұдан шығатын қорытынды – баланың тілін ой-өрісін, қиялы мен шығармашылығын дамыту болып, жаңа заман талабына сай жан-жақты дамыған жеке тұлға ретінде оқытып тәрбиелеу. Көрнекті психолог Л.С.Выготскийдің негізі бойынша «Бала дамуының ең шарықтау шегі – бұл тіл мен ойдың шығармашылығы», деген екен.

Физика сабақтарында мектеп оқушыларына проблемалық зерттеушілік әрекетті оқыту әдістемесі ерекшеліктерін зеріттей келе біз көрнекі ғалымдардың еңбектерін оқып, сараладық. Проблемалық оқыту

теориясының негізін қалаушылар, яғни В.Т. Кудрявцев, И.Я.Лернер, М.И.Махмутов, А.М.Матюшкин, М.Н.Скаткин оқудағы ойлану қызметі тек қана жаңа білімді меңгеріп қана қоймай, сол мақсатқа жетудің жаңа тәсілдерін де үйрену деп есептейді.

А.М. Матюшкиннің «Проблемалық оқытудың теориялық мәселелері» еңбегіне шолу жасасақ, ол кісінің тұжырымдамасы бойынша проблемалық оқыту педагогикалық қоғамдастық арасында айтарлықтай қызығушылық тудырды, себебі ол білімді шығармашылықпен игеруге жағдай жасайды және сол арқылы оқушылардың интеллектуалдық шығармашылық қабілеттерін дамытуға ықпал етеді.

Атап айтсақ проблемалық оқыту теориясын Жоғары білім беретін мектептің міндеттеріне сүйене отырып, оқытудың дәстүрлі типін проблемалық оқытумен салыстырудан шығарылған қорытындылар негізінде проблемалық оқытудың негізгі міндеттерін тұжырымдауға болады. Оларды шартты түрде жалпы және арнайы қызметтерге бөлеміз.

1-кесте

Проблемалық оқыту міндеттері

Проблемалық оқытудың жалпы міндеттері:	Проблемалық оқытудың арнайы міндеттері:
- оқушылардың білім жүйелері мен ақыл-ой және практикалық қызмет тәсілдерін меңгеру;	- білімді шығармашылық меңгеру дағдыларына тәрбиелеу (логикалық әдістерді немесе шығармашылық қызметтің жекелеген тәсілдерін қолдану);
- танымдық дербестігі мен шығармашылық қабілеттерін дамыту;	- алған білімді шығармашылықпен қолдану дағдыларына (жаңа ситуацияларда) және оқу проблемаларын шешу шеберлігіне тәрбиелеу;
- оқушылардың өз бетінше ойлау қабілеттерін дамыту.	- шығармашылық қызмет тәжірибесін қалыптастыру және жинақтау (ғылыми зерттеу, практикалық проблемаларды шешу және шындық болмысты көркем бейнелеу әдістеріне ие болу);

Проблемалық оқыту технологиясы негізінде оқушылардың білімді меңгерудің ғылыми дәрежесін арттыру екі әдіс арқылы қамтамасыз етіледі:

Бірінші әдіс - оқытушының түсіндіруін күшейту. Әңгіме дәстүрлі оқыту жағдайындағы оқыту материалын сипаттай түсіндіруден проблемалық оқыту жағдайындағы дәлелді түсіндіруге көшу туралы болып отыр. Мұғалімнің негізгі міндеті - түсіндіру жаңа сапаға ие болады, бұл сапа мыналармен сипатталады, оқытушы:

а) өзі жасаған проблемалық ситуация арасында жаңа ұғымның мәнін түсіндіреді;

ә) түсіндіре отырып, сол ғылым тарихында белгілі бір проблеманы шешуге алып келген ғылыми зерттеудің жолдарын, логикасын көрсетеді.

Меңгерудің ғылыми дәрежесін арттырудың екінші әдісі - сабақ беру мен оқудың жаңа қатынасын белгілеу, атап айтқанда, мұғалімнің түсіндірушілік міндетін орынды түрде шектеп, оқу проблемаларын шешу жолымен оқушылар мен студенттердің ұғымдарды өздігінен ашу және түсіндіру жөніндегі іс-әрекетін кеңейту. Бұл анағұрлым маңызды тәсіл болып табылады. Өйткені проблемалық оқыту процесінде жаңа ұғымдардың мәнін оқушылар мен студенттердің өздері продуктивтік шығармашылық қызмет барысында (оқытушының көмегімен және басшылығымен) ашады, оның үстіне қызмет зерттеу әрекеттерінің шеберліктері мен дағдыларын қалыптастырады, ал, білімді бір ғана «зердемен емес, өз ойының күш салуымен» алады.

Проблемалық оқыту – ғылыми дүниетанымды қалыптастырудың негізгі тәсілі, ол адамның танымдық және практикалық қызметін реттеп отыратын белгілі бір жеке бастық субъективтік тұрғы ретінде ұғынылады, дүниетаным теориялық білімнің, практикалық тәжірибенің, идеялық-эмоциялық бағалардың жоғары синтезі ретінде анықталады.

Проблемалық оқытудың жеті қадамы

Алғашқы қадам: Оқушыларды топтарға бөлу

1.1 Топ мүшелерін енгізу, хатшыны тағайындау, негізгі ережелерді белгілеу, жетекші мен оқушының рөлін анықтау.

Екінші қадам: Проблеманы ұсыну

2.1 Проблеманы ұсыну

2.2 Проблеманы табу және нақтылау

2.3 Проблеманы сипаттау

Үшінші қадам: Идея тудыру

3.1 Проблеманы түсінуге немесе оны шешуге мүмкіндік беретін идеяларды тудыру және сұрау

Төртінші қадам: Сұрақтарды зерттеу

4.1 Проблеманы түсіну немесе оны шешу үшін нені оқып білу керектігін анықтау

4.2 Оқу сұрақтарын және іс-әрекет жоспарын тудыру

4.3 Зерттеу көздерін, әдебиеттерді тұжырымдау

Бесінші қадам – Өзін-өзі оқыту

5.1 Сәйкес ақпараттарды іздеу және жалпылау

Алтыншы қадам – жинақтау және қолдану

6.1 Ақпарат көздерінің нақтылығы мен шынайылығын бағалау

6.2. Өзара көрген-білген ақпараттармен алмасу

Жетінші қадам: Рефлексия (өз ойларын, бастан кешіргендерін талдау) және кері байланыс

Физика пәні бойынша нақты проблеманы таңдап алу:

Оқушылардан құрылған топтардың жұмысын жетекке ала отыра, басқару.

Мотивация жасау, шынайы өмірден алынған оқиға, не оқытылатынын, не үшін оқылатынын айқындап алу.

Оқытылатын тараудың мазмұнын ашып, мақсатқа жету.

Оқушылардың өздігімен проблеманы шешуі.

Проблемалардың кейбір сипаттамалары:

- Оқушыларды ойлануға, жаңа білім алуға, оны терең ұғынуға мәжбүрлеу.

- Жас ерекшеліктеріне қарай, оқушыларды еліктіретін «қармақ тастау» (зацепка, крючок).

- Проблема оқушының еліне, халқына сәйкес болуы.

- Тапсырманың түрі, қиындығы оқушылардың білім деңгейіне сай болуы.

- Мұғалім аз беріп, оқушы көп білім алатын технология түрлерінің қолданылуы.

Оқылып отырған пәннің тақырыбына сай, оқушы алдына мұғалім проблема қояды. Оны шешу жолы жеті қадамнан тұрады.

Сыныптағы оқушыларды бірнеше топқа бөлінеді. Мұғалім тарапынан проблема ұсынылады да, оқушылар көмегімен нақтыланып тақтаға жазылады. Ары қарай проблеманы түсінуге немесе оны шешуге мүмкіндік беретін бірнеше идеяларды хатшы қағазға түсіріп отырады. Келесіде осы идеяларды шешу үшін, бірнеше туындайтын сұрақтар жазылады. Соңында іс-әрекет жоспары жасалады.

Сыныптағы оқушылар бірнеше топқа бөлінеді. Мұғалім тарапынан проблема ұсынылады да, оқушылар көмегімен нақтыланып тақтаға жазылады. Ары қарай проблеманы түсінуге немесе оны шешуге мүмкіндік беретін бірнеше идеяларды хатшы қағазға түсіріп отырады. Келесіде осы идеяларды шешу үшін, бірнеше туындайтын сұрақтар жазылады. Соңында іс-әрекет жоспары жасалады.

2-кесте

Іс-әрекет жоспары

<i>F</i> : Фактілер	<i>I</i> : Идеялар	<i>L</i> : Оқыту сұрақтары	<i>A</i> : Іс-әрекет жоспары
<u>Проблема</u> мазмұнынан алынатын <u>мәліметтер</u> .	Фактілерге негізделіп анықталады. Гипотезалар	<u>Сұрақ</u> түрінде құрылады. Онда жауаптар проблеманы	Проблеманы шешу үшін туындаған олқылықтардың орнын толтыруға

Мүмкін жағдайларда тақырыптар бойынша топтастыруға болады.	айтылады. Талқылаусыз қабылданады. Уақытпен біртіндеп дамиды.	шешуге мүмкіндік туғызуы керек.	бағытталған шаралар, мысалы, ғылыми зерттеу жүргізу, сұхбат жүргізу. Сұрақтар/ ақпараттар мазмұнға сәйкес алынуы керек.
--	---	---------------------------------	---

Қорытындылай келе, баланың бойындағы шығармашылық ойлауды дамытуға мүмкіндік жасау міндеттерін шешуде орта және кәсіби мектептердің алатын орны ерекше. Оқушыларға білім берудің нәтижелі дамуын анықтайтын негіз – олардың білім алудағы дербестігі мен жаңа оқыту әдістемелері негізінде оқыта отырып, қажетті құралдармен, заманауи технологиялармен қамтамасыз ету және проблемалық зерттеушілік оқыту негізінде оқушылардың таным белсенділігін қалыптастыру.

Әдебиет:

1. «ҚР білім беру жүйесінің 2015 жылға дейінгі дамыту тұжырымдамасы». Астана, 2005.
2. Әбілқасымова А.Е. «Оқушылардың танымдық ізденімпаздығын қалыптастыру» Алматы «Білім» 1994ж.
3. Лернер И.я. Вопросы проблемного обучения на Всесоюзных педагогических чтениях. Советская педагогика, 1968. №7
4. Махмутов М.И. Проблемное обучение. Основные вопросы теории. – М.: Педагогика, 1975
5. Матюшкин М.А. Проблемные ситуации в мышлении и обучении. – М: Педагогика, 1972
6. Ковалева А.Т. «Ойлау қабілетін дамыту» Общая психология. Просвещение 1991ж.
7. Мұсабекова О. «Логикалық ойлау тәсілдерін қалыптастыру» //Қазақстан мектебі. №3.2004ж.

«Применение электронных образовательных ресурсов на уроках физики, на примере созданного мобильного приложения, на базе операционной системы Android»

Шестопалова А.В.

Павлодарский педагогический университет, г. Павлодар

Ann.shestopalova@mail.ru

Аннотация. Мақалада сабақтарды дидактикалық қамтамасыз ету үшін электрондық білім беру ресурстарын әзірлеу мәселесі келтірілген. Мысал ретінде Бірыңғай ұлттық тестілеуге және физика бойынша қорытынды аттестаттауға дайындық кезінде қолданылатын Android операциялық жүйесіне негізделген мобильді қосымшаны келтіруге болады.

Кілтті сөздер. Электрондық білім беру ресурстары, мобильді қосымша, ақпараттық-коммуникациялық технологиялар.

Аннотация. В статье представлена проблема разработки электронных образовательных ресурсов для дидактического обеспечения уроков. Примером служит мобильное приложение на базе операционной системы Android, используемый при подготовке к единому национальному тестированию и итоговой аттестации по физике.

Ключевые слова. Электронные образовательные ресурсы, мобильное приложение, информационно-коммуникационные технологии.

Annotation. The article presents the problem of developing electronic educational resources for didactic support of lessons. An example is a mobile application based on the Android operating system, used in preparation for the unified national testing and final certification in physics.

Keywords. Electronic educational resources, mobile application, information and communication technologies.

Основной тенденцией развития общества в XXI веке становится невероятный темп развития технологий. Информационные технологии предоставляют возможность и одновременно вызывают необходимость изменений в организации учебного процесса. По словам М. Хашеми, М. Азизинежад и соавт., [1, с.2477-2481] электронное обучение и все возрастающая роль мобильных устройств в повседневной жизни стали причиной появления нового способа обучения, который называется мобильным обучением. Мобильные приложения при этом являются важнейшей составляющей мобильного обучения, обладающей значительным потенциалом для повышения качества преподавания и обучения.

Согласно свежим данным StockApps, [2, с.13-16] в июле общее количество людей, пользующихся мобильными телефонами во всём мире, приблизилось к 5,3 миллиардам, или 67% населения мира. Согласно данным, опубликованным в отчёте We Are Social Digital 2021, этот показатель вырос более чем на 117 миллионов человек, или на 2,3%. По данным Hootsuite, по состоянию на июль на смартфоны приходилось 6,4 миллиарда, или 79%, всех мобильных подключений в мире по сравнению с 310 миллионами маршрутизаторов, планшетов и портативных ПК, которые в сумме составляют 3,8% рынка.

Множество программных продуктов в эру цифровых технологий, разрабатывается для мобильных телефонов. [3, с.57-58] Большинство последних передовых моделей электронных устройств не уступают по

функционалу и характеристикам громоздким мобильным телефонам и компьютерам.

Сейчас в мире практически не осталось людей, которые бы не пользовались мобильными устройствами. Причинами их популярности можно назвать: функционал, доступ ко всем способам связи и, конечно же, небольшой размер устройства.

Практически у всех обучающихся есть персональные компьютеры, планшеты, смартфоны или другие современные гаджеты. [4, с.481] Научиться работать на компьютере – это прежде всего научиться взаимодействовать с операционной системой устройства. Носимая электроника в настоящее время уже не является просто модным аксессуаром, сейчас это некий технологический тренд, который необходим не только обычным пользователям, но и крупным корпорациям. [6, с.37-38]

Мобильное устройство – портативное, переносное электронное устройство для оперативного сопровождения текущих действий пользователя, связанных со сбором, отображением, хранением, обработкой и передачей информации, в том числе в глобальной сети.

Мобильное приложение - является программным обеспечением, которое специально разработано для конкретной мобильной платформы (iOS, Android, Windows Phone и др). [5, с.57] Предназначен для применения на смартфоне, планшете, умных часах и иных мобильных устройствах.

Возможности мобильных устройств в современном образовательном процессе многогранны. Одним из направлений является так называемый Internet of Everything, буквальный перевод этой идеи «Интернет всего», появилось как идея «умного дома» и успешно переносится сегодня в образовательные организации на урок. [6, с.41-43] Мобильное устройство становится манипулятором всех образовательных действий:

- контроль и запуск электронных приложений, учебников, пособий, практикумов, которые необходимы для развития урока;
- работа с другими гаджетами, такими как интерактивная доска, мультимедиа установка, принтер, роботы и т. д.;
- организация образовательно пространства на творческих минутах урока: подключение музыки, показ видеоролика, и т. д.

Особенностью создания мобильных приложений в настоящее время является разработка их цифровых версий. Это обусловлено в значительной мере появлением мобильных цифровых устройств и их широким распространением среди пользователей. [6, с.64-65]

В рамках проектной и исследовательской деятельности, совместно с обучающейся одиннадцатого класса, было разработано мобильное приложение для совершенствования практики цифровой поддержки физического образования, которое школьники могут использовать в любое удобное для них время. Цель исследования заключается в изучении различных видов мобильных приложений, а также востребованности подобных образовательных программ.

Перед тем, как приступить к процессу разработки мобильного приложения, было проведено исследование среди учащихся 7-11 классов КГУ «ОСШ №2» отдела образования Железинского района, управления образования Павлодарской области. В опросе приняли участие 88 учащихся. Заполненные анкеты обрабатывались, а результаты заносились в таблицы, на основании которых были построены диаграммы и проведен анализ.



Рис. 1 Результаты анкетирования

По данным исследования «Gatner» 2020 г., самым продаваемым являются мобильные устройства на базе Android – 87,8 %. Операционная система IOS занимает второе место по продажам – 11,5 %, на третьем месте Windows – 0,4 %, и другие – 0,3 %. Стоимость мобильного устройства тоже является одним из важных критериев его выбора для личного пользования. Анализ рынка мобильных устройств показал, что самыми бюджетными из них являются смартфоны на базе Android. Именно поэтому нами было

принято решение разрабатывать приложение для смартфонов и планшетов с операционной системой Android. [7, с.108-110]

В создании приложения использовалась облачная среда визуальной разработки приложений для платформы OS Android, MIT App Inventor, работа в которой не требует знания языка программирования Java и Android SDK, достаточно знания элементарных основ алгоритмизации. Для работы в MIT App Inventor необходимо наличие Google или Google Apps аккаунта, а построение программ осуществляется в визуальном режиме с использованием блоков программного кода. [8, с.516]



Рис. 2 Конструктор App Inventor



Рис. 3 Редактор блоков App Inventor

При запуске программы отображается главная страница приложения, на которой представлена информация о пользователе, обучающие модули по различным темам школьного курса физики.

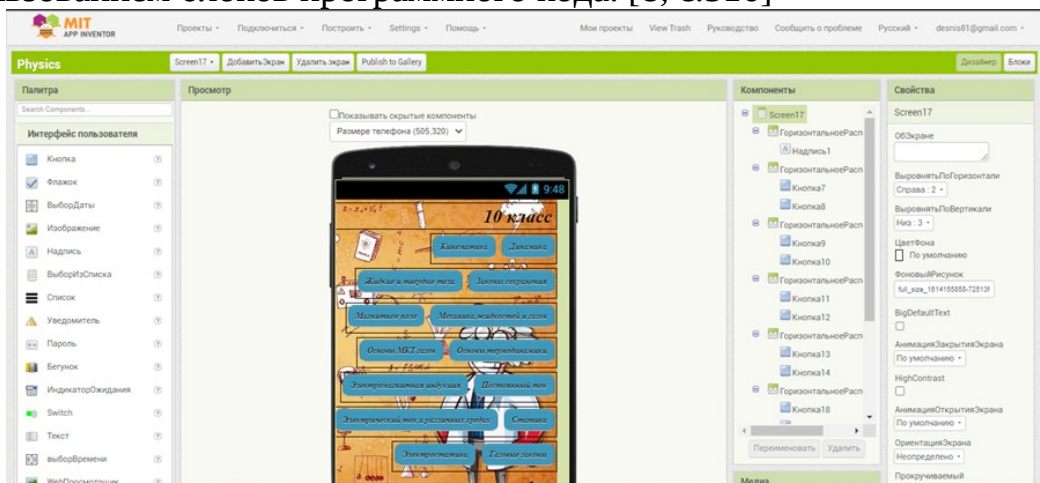

Рис.4 Главная страница приложения

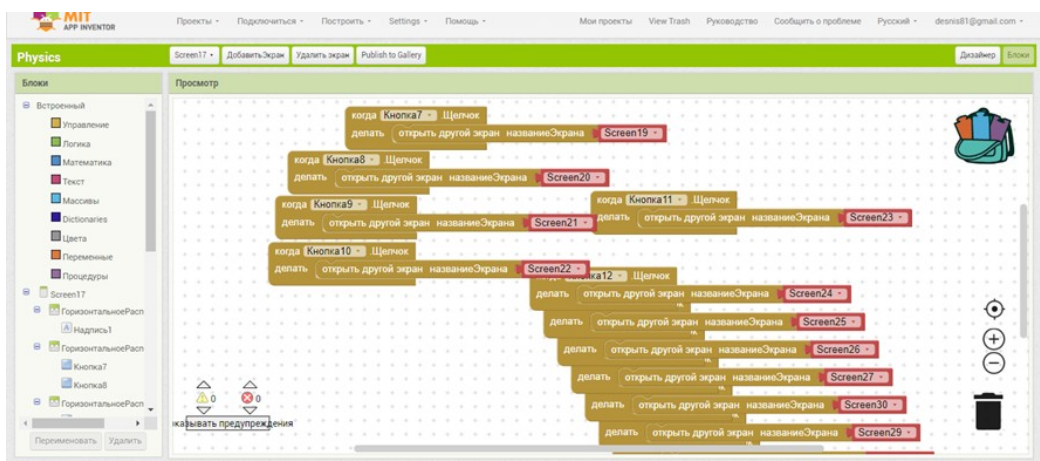

Рис.5 Страница приложения

Разработанное мобильное приложение по подготовке к единому национальному тестированию и итоговой аттестации по физике является не только источником учебной информации, но средством для ее повторения, закрепления и систематизации, формирования познавательных умений, а также контроля успешности учащихся в ее освоении. Принцип «обучение здесь и сейчас» позволяет школьнику неоднократно в любое время обращаться к содержанию ресурса, уточнять и повторять учебный материал, работать над заданиями в компании своих сверстников или совместно с родителями. Учебный материал, находящийся всегда «под рукой», лучше запоминается и успешнее применяется в дальнейшем.

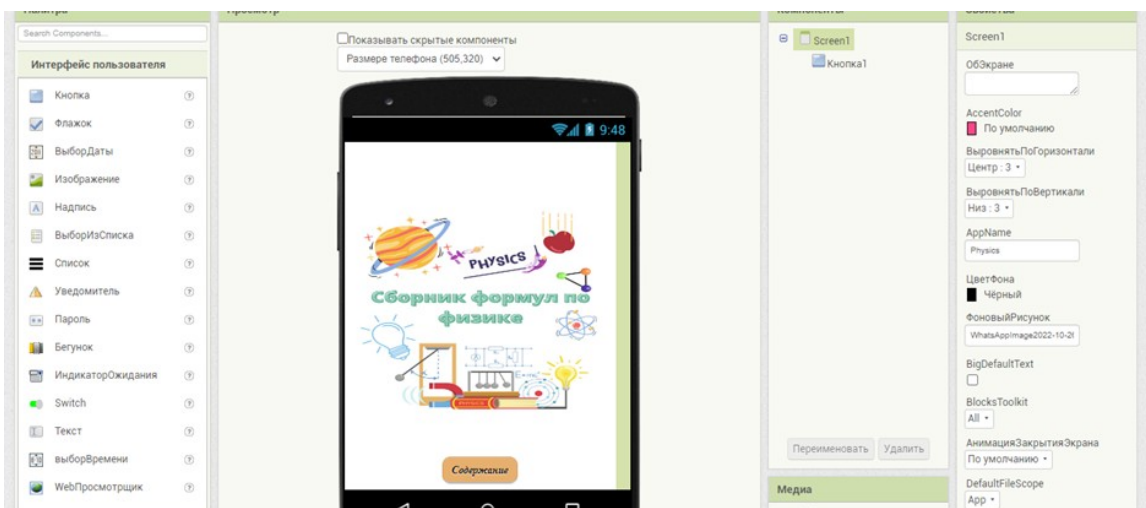
Обработав результаты анкетирования, выяснили, что старшеклассники считают мое приложение полезным, и хотели бы, чтобы подобные приложения были разработаны по другим предметам. Поэтому, в планах внедрение мобильного приложения в учебную деятельность и последующее размещение в официальном магазине «Google Play» и обеспечить возможность бесплатного скачивания приложения.

Практическая значимость заключается в том, что созданное приложение может быть использовано обучающимися старших классов для подготовки к ЕНТ и итоговой аттестации по физике. Кроме того, материалы моей работы позволяют создать подобные приложения и по другим предметам.

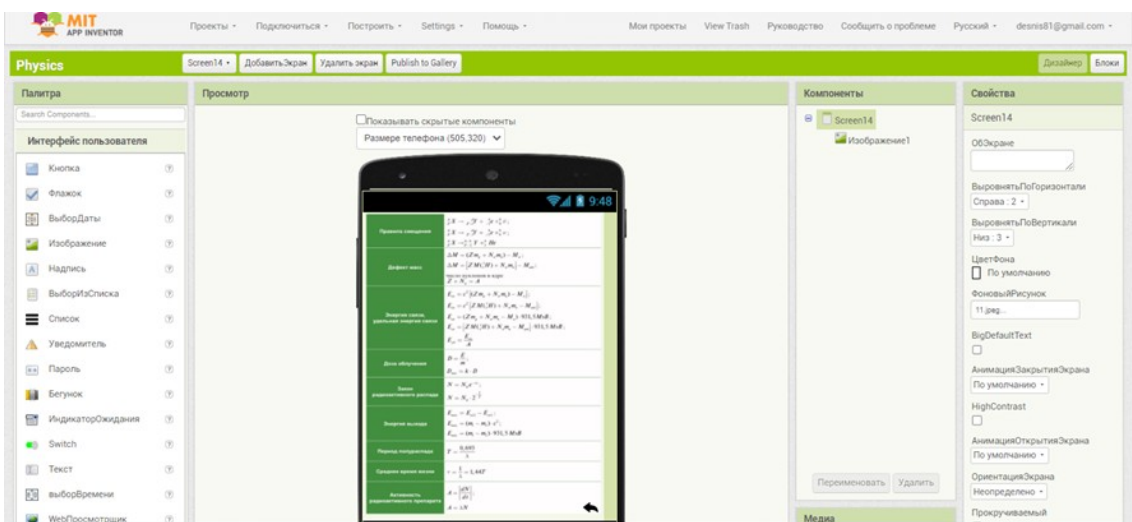
Таким образом, использование мобильных приложений для учебного процесса позволяет школьникам формировать образовательную траекторию, получать доступ к новейшим образовательным ресурсам, расширять круг образовательных организаций по всему миру. А учителям, посредством автоматизации, способствует снижению ежедневной нагрузки на контроль выполнения учащимися заданий, повышению удобства контроля учебного процесса, созданию новых условий для мотивации учащихся при создании и выполнении заданий, созданию новых условий для смены активности образовательного процесса на обучающегося; облегчению условий формирования индивидуальной образовательной траектории ученика.

Литература

1 Хашеми М., Азизинежад М., Наджафи В., Несари А. Что такое мобильное обучение? Проблемы и возможности// Procedia – Социальные и поведенческие науки. 2011. № 30. С.2477-2481 2.

2 Mitra S., Gupta S., Mobile learning under personal cloud with a virtualization framework for outcome based education [Электронный ресурс] // Education and Information Technologies, part of Springer Nature. URL: <https://doi.org/10.1007/s10639-019-10043-z> (дата обращения: 31.08.2020).

3 Гриншкун В. В. Проблемы и пути эффективного использования технологий информатизации в образовании // Вестник Московского университета. Серия 20. Педагогическое образование. 2018. № 2.

4 Баданов А. Г., Баданова Н. М. Мобильные инструменты смартфона // Школьные технологии. 2016. № 1

5 Зильберман М. А. Использование мобильных технологий (технологии ВУОД) в образовательном процессе // Дидактика XXI века: инновационные аспекты использования ИКТ в образовании: материалы Международной научно-практической заочной конференции (19 мая 2014 г.): в 2-х ч. Самара: ПГСГА, 2014. Ч. 2.

6 Сеницын С. В., Батаев А. В., Налютин Н. Ю. Операционные системы: учебник. М., 2013. 295 с.

7 Гриффитс Р. Д. Head First. Программирование для Android [Текст] / Р. Д. Гриффитс – Санкт-Петербург: Питер, 2016. – 704 с.

Дэрсси Л. Разработка приложений для Android-устройств. Базовые принципы [Текст] /Л. Дэрсси, Ш. Кондер – Том 1. – Москва: Эксмо, 2014. – 598 с.

«Химиялық эксперимент арнайы оқыту әдісі ретінде»

Мұхамбетәлиева З.Ш. педагогика ғылымдарының магистрі

Муканова Р.Ж. х.ғ.к., доцент

Якупова Л.Р. х.ғ.к., Генетика және химия кафедрасының доценті

Рашидова С.Т. х.ғ.к., Генетика және химия кафедрасының доценті

Павлодар педагогикалық университеті, Павлодар қаласы

e-mail: mukhambetaliyeva_zukhra@mail.ru

Андатпа: Бұл мақалада оқытудың арнайы әдісі химиялық эксперимент туралы айтылған. Химиялық эксперимент химияны оқытудағы маңызды әдіс. Химиялық тәжірибелер теориялық білімді практикада сәтті қолдануға мүмкіндік береді. Химияны оқыту кезінде тәжірибелердің келесідей түрлері бар: зертханалық жұмыстар, практикалық жұмыстар және демонстрациялық жұмыстар. Әр жұмыстың өзіндік ерекшеліктері бар, ортақ нәрсе барлығында жұмыс түрлерінде химиялық тәжірибелер орындалады. Химиялық тәжірибе оқушылардың химияны оқуға деген қызығушылығын арттыруға, қоршаған әлемді тануға көмектеседі. Тәжірибелер арқылы білім алушылар пән мазмұнын сәтті игере алады. Оқытудағы маңызды әдіске жатқызудың басты себебі міне осында жатыр.

Кілтті сөздер: химиялық тәжірибе, зертханалық жұмыс, тәжірибе, химияны оқыту, оқыту әдісі

Аннотация: В этой статье рассказывается о специальном методе обучения химическом эксперименте. Химический эксперимент – важный метод обучения химии. Химические эксперименты позволяют успешно применять теоретические знания на практике. При обучении химии существуют следующие виды практик: лабораторные работы, практические работы и демонстрационные работы. Каждая работа имеет свои особенности, общим является то, что во всех видах работ выполняются химические эксперименты. Химическая практика помогает повысить интерес учащихся к изучению химии, познанию окружающего мира. С помощью практик обучающиеся могут успешно усвоить содержание дисциплины. Вот в чем заключается основная причина приписывания важному методу обучения.

Ключевые слова: химическая практика, лабораторная работа, практика, преподавание химии, метод обучения

Abstract: This article describes a special method of teaching a chemical experiment. Chemical experiment is an important method of teaching chemistry. Chemical experiments make it possible to successfully apply theoretical

knowledge in practice. When teaching chemistry, there are the following types of practices: laboratory work, practical work and demonstration work. Each work has its own characteristics, the common thing is that chemical experiments are performed in all types of work. Chemical practice helps to increase the interest of students in the study of chemistry, knowledge of the surrounding world. With the help of practices, students can successfully master the content of the discipline. This is the main reason for attributing an important teaching method.

Keywords: chemical practice, laboratory work, practice, teaching chemistry, teaching method

Мектептегі химия курсы оқушылардың санасында әлемнің химиялық бейнесін қалыптастыру үшін қажетті химиялық білім көлемін қамтиды. Химиялық білімнің белгілі бір көлемі күнделікті өмір үшін де, ғылымның, халық шаруашылығының барлық салаларында, соның қатар химиямен тікелей байланысты емес салалар үшін де қажет. Осы білімдерін іс жүзінде қалыптастыру үшін, теориялық білімді практикада қолдану да химияның негізгі бөлігі – химиялық эксперимент оқытудың арнайы әдісі ретінде ұсынылады. Химиялық эксперимент – бұл оқыту процесінде теория мен практиканы байланыстырудың сенімді әдісі.

Осы тақырыптағы мақаланы жазудың негізгі мақсаты оқушыларда табиғатты жаратылыстану-ғылыми білімнің тұтас бейнесін қалыптастыру үшін химиялық экспериментті ұйымдастырудың маңыздылығы мен әдістемелік ерекшеліктерін анықтау. Қойылған мақсатқа байланысты зерттеу міндеттері анықталды: 1. Химиялық эксперименттің мәні мен түрлерін анықтау. 2. Жаратылыстану білімін қалыптастыруға бағытталған химия сабақтарында оқушылардың оқу-танымдық іс-әрекетінің технологиясын қолдану. 3. Әлемнің тұтас жаратылыстану-ғылыми бейнесін қалыптастырудың негізгі критерийі ретінде химиялық эксперимент арқылы оқушылардың эксперименттік дағдылары мен дағдыларын қалыптастыру бойынша зерттеу жұмыстарын жүргізу.

Мектеп химия бағдарламасында химиялық эксперимент маңызды орын алады. Химиялық тәжірибелер барысында оқушылар бақылау, талдау, қорытынды жасау, нәтижеге жету дағдыларын дамытады. Сонымен бірге, химия ғылымының заңдарымен және ғылыми әдістерімен танысады. Бұл пәнге деген қызығушылықты оятуға және оны игеруге септігін тигізеді. Тәжірибелерді орындау кезінде білім алушылар заттардың қасиеттері мен химиялық процестер туралы біліп қана қоймай, сонымен қатар, өздігінен ізденіске үйренеді.

Әдістемелік әдебиеттерде оқыту үшін қолданылатын химиялық эксперимент тұжырымдамасының көптеген әртүрлі тұжырымдарын кездестіруге болады мысалы «мектептегі химиялық эксперимент», «химиядағы тәжірибе», «зертханалық жұмыс». Эксперименттік дағдыларды игеру химия курсының мазмұнын сәтті игеру үшін ғана емес, сонымен қатар жоғары оқу орындарында және болашақ өндірістік қызмет үшін де қажет.

Эксперименттерді жүйелі түрде жүргізу, оны түсіндіру барысында балалар келесі дағдыларды қалыптастырады, атап айтқанда химия бойынша оқу үлгерімін жақсарту, уақытты тиімді пайдалану, қауіпсіздік ережелерін сақтау, бақылау және талдау. Алынған дағдылар оқушылар білім алу кезінде білімді өз бетінше және белсенді игеру үшін ғана емес, сонымен қатар өзін-өзі тәрбиелеу барысында да пайдаланады.

Химиялық эксперимент бірнеше кезеңмен жүзеге асырылады: біріншісі – тәжірибе қоюдың негіздемесі; екіншісі – жоспарлау және өткізу, үшіншісі – алынған нәтижелерді бағалау. Сонымен бірге, мектеп химия курсындағы химиялық эксперимент тек зерттеу әдісі емес, жаңа білімнің қайнар көзі мен құралы.

Химиялық эксперименттің негізгі функциялары ақпараттық, эвристикалық, критериалды, түзетуші, зерттеушілік, жалпылау және идеологиялық. Ақпараттық функция химиялық эксперимент заттар мен құбылыстар туралы білімнің бастапқы көз ретінде қызмет ететін жағдайларда көрінеді. Эксперимент арқылы оқушылар заттардың қасиеттерімен танысады. Бұл функцияда құбылыстар мен заңдылықтар нақты жағдайдағы күйде қарастырылады.

Эвристикалық функция фактілерді бекітуді ғана қамтамасыз етіп қоймайды, сонымен қатар химиялық заңдылықтарды, эмпирикалық түсініктерді және қорытындыларды қалыптастырудың белсенді құралы қызметін атқарады. Ең қарапайым мысал, тәжірибе негізінде фактіні анықтағанда: оқушы натрий гидроксиді ерітіндісіне индикатордың (фенолфталеин) бірнеше тамшысын қосқанда ерітінді түсі өзгереді. Бұл сілті әсерінен индикатордың түсін өзгертетініне көрсеткіш бола алады. Көп жағдайда фактілерді анықтау қиын, алайда химиялық эксперимент арқылы сатылы түрде фактілерді анықтауға болады. Мысалы, мырыштың бір бөлігіне тұз қышқылы ерітіндісімен әрекеттестірсек

Оқу барысында химиялық тәжірибелер фактілерді анықтауға мүмкіндік беріп қана қоймай, көптеген химиялық ұғымдарды қалыптастырудың белсенді құралы ретінде қызмет етеді. Мысалы, «катализатор» ұғымының алғашқы қалыптасуы марганец(IV)оксидінің

қатысуымен сутегі асқын тотығының ыдырауының қарапайым химиялық тәжірибесіне негіздеп түсіндіре аламыз. Тәжірибе барысы: сынауыққа 2 мл 3% сутек перкосидін құйып оның үстіне марганец(IV) оксидінің ұнтағын қосамыз. Бұл тәжірибеде оттегі бөлінеді оны шырақты жағып артынша тез өшіріп сынауыққа саламыз. Сонда шырақ қайта жанады.

Жоғарыда айтылғандардың барлығы экспериментті тікелей эвристикалық қорытындыларды ұйымдастыру үшін қолдануға болатындығын көрсетеді.

Химиялық тәжірибенің келесі функциясы критерийлік. Тәжірибелердің нәтижелері бақылай отырып пайымдаулардың, тұжырымдардың дұрыстығын немесе қателігін практикалық дәлелдеудің, сондай-ақ бірқатар белгілі ережелерді растаудың қызметін атқарады. Химиялық эксперимент – бұл сезімдер арқылы алынған сыртқы әлемнің субъективті көрінісімен пайымдауды салыстыру құралы. Сондықтан оны адамның сыртқы әлем туралы білімін тексеру құралы ретінде қабылдауға болады. Химияны оқыту процесінде әрбір теориялық пайымдауды эксперимент арқылы дұрыстығын тексере аламыз. Көбінесе эксперимент гипотезаны жоққа шығару немесе растау құралы ретінде қарастырылады. Мысалы, бензолды зерттегенде, оның молекулалық формуласын талқылағанда химиялық тәжірибе арқылы дәлел жасауға болады. Тәжірибе бензолды қанықпаған көмірсутектер қатарынан деген болжамды қолдамайды: бензол бром суының қанықпаған көмірсутектерге тән түссізденуін тудырмайды.

Келесі түзету функциясы теориялық білімді игерудегі қиындықтарды жеңуге мүмкіндік береді. Эксперименттік дағдылар бар білімді нақтылау, алған білімдерін бақылауға қызмет етеді.

Химиялық тәжірибенің зерттеу функциясы. Заттарды талдау және синтездеу, заттардың қасиеттері туралы білімді іздеу және олардың қарапайым белгілерін зерттеу, аспаптар мен қондырғыларды жобалау, яғни ғылыми-зерттеу жұмысының қарапайым әдістерін игеру бойынша практикалық дағдылар мен дағдыларды дамытумен байланысты. Осы функцияға сәйкес оқу химиялық эксперименті ғылыми әдістің негізгі әдістерін қолдануды оқушылардың оқу-зерттеу тапсырмаларын орындауымен байланыстырады.

Ең кең таралған және қол жетімді зерттеулер – заттарды сапалық талдау бойынша практикалық жұмыстар. Эксперименттік зерттеу жұмыстары шығармашылық тұрғыдан құнды және білім алушыларға заттарды зерттеу үшін тәжірибелік қондырғылар жасауға мүмкіндік береді. Мұндай жұмыстар

барысында заттар зерттеліп қана қоймай, химияда қолданылатын әртүрлі эксперименттік әдістер де игеріледі.

Экспериментті тек бұрын алынған білімге сүйене отырып жасайды. Тәжірибенің теориялық негіздемесі оны қабылдауға және оның мәнін түсінуге ықпал етеді. Эксперимент жүргізу әдетте гипотезаны ұсынумен байланысты. Оқушылардың гипотезаны тұжырымдауы олардың ойлауын дамытады, қолда бар білімді қолдануға және гипотезаны тексеру нәтижесінде жаңа білім алуға мәжбүр етеді. Химиялық эксперимент проблемалық жағдайларды құруға және одан әрі шешуге үлкен мүмкіндіктер ашады.

Эксперимент нақты сұрақтарды зерттеу кезінде сабақтың қажетті бөлігі болуы керек. Оқушылар эксперименттің не үшін жасалатынын, қандай теориялық позицияны растайтынын, қандай сұраққа жауап беруге көмектесетінін білуі керек.

Мектептегі химиялық эксперименттің келесі түрлері бар:

- * демонстрациялық эксперимент;
- * зертханалық тәжірибелер;
- * зертханалық жұмыстар;
- * практикалық жұмыстар;
- * эксперименттік (зертханалық) практикум;

Осы химиялық тәжірибелердің түрлеріне тоқталсақ. Демонстрациялық эксперимент-бұл оқытушы жүргізетін тәжірибе. Демонстрациялық эксперименттің негізгі міндеттері: химиялық құбылыстардың мәнін ашу; оқушыларға зертханалық жабдықтарды (аспаптарды, қондырғыларды, химиялық ыдыстарды, реактивтерді, құрылғыларды) көрсету; химиялық зертханаларда эксперименттік жұмыс тәсілдерін және қауіпсіздік ережелерін үйрету. Демонстрациялық эксперимент барысында келесі талаптарды орындау қажет:

- 1) көріну (барлық оқушыларға жақсы көрінуді қамтамасыз ету);
- 2) көрнекілік (оқушылардың дұрыс қабылдауын қамтамасыз ету);
- 3) мінсіз орындау техникасы;
- 4) оқушылар мен мұғалімдер үшін қауіпсіздік;
- 5) эксперимент әдістемесінің оңтайлылығы;
- 6) сенімділік;
- 7) экспрессивтілік (күш пен қаражаттың ең аз шығыны кезінде объектінің мәнін ашу);
- 8) эмоционалдылық;
- 9) нәтижелердің дұрыстығы;

- 10) қысқа мерзімділік;
- 11) орындау техникасының қарапайымдылығы;
- 12) түсінікті болуы;
- 13) экспериментті алдын ала дайындау;
- 14) эксперимент әдістемесін қайталау.

Келесі түрі зертханалық тәжірибелер – бұл мұғалімнің тікелей басшылығымен оқушылар орындайтын эксперимент. Зертханалық тәжірибелер әдетте жеке болып табылады және химиялық қасиеттерді зерттеуге көмектеседі.

Зертханалық жұмыстар зертханалық тәжірибелердің жиынтығы болып табылады және химиялық заттар мен процестердің көптеген жақтарын зерттеуге мүмкіндік береді. Зертханалық жұмыстар оқушылардың мұғалімнің тапсырмасы бойынша аспаптарды, құралдарды және басқа жабдықтарды пайдалана отырып, тәжірибелер жүргізуден тұрады. Тәжірибелік жұмыстар оқушылардың тәжірибелік оқу іс-әрекетінің бір түрі болып табылады.

Мысал ретінде келесі тәжірибелік жұмысты алайық. Проблемалық эксперимент арқылы жүргізілетін «Тұз гидролизі», оның мақсаты, біріншіден, тұздардың сумен өзара әрекеттесуі (тұздардың гидролизі) мысалында олардың химиялық қасиеттері туралы оқушылардың түсініктерін кеңейту, екіншіден, оқушылардың реактивтермен жұмыс істеудің практикалық дағдыларын қалыптастыру болады. Оқушыларға проблемалық сұрақ ұсынылады: мысал ретінде неліктен индикатордың түсі кейбір тұздарда өзгермейді. Тәжірибе аяқталғаннан кейін тұжырымдар жасалады. Осылайша, проблемалық эксперимент тағы бір маңызды функцияны орындайды – түзету. Бұл сабақта оқушылар барлық тұздардың гидролизденбейтініне көз жеткізеді, ал түсінің өзгеруі тұздың қалай түзілгеніне байланысты.

Химия курсы қазір 7-сыныпта басталады, бұл курста оқушылар бастапқы ұғымдармен және химия пәнімен танысып бастайды. Осы 7-сынып оқушыларына арналған «Ластанған ас тұзын тазарту» тәжірибесіне тоқталайық. Жұмыстың мақсаты – балаларды қоспаларды бөлуге, заттарды тазартуға және сүзуге үйрету ғана емес, яғни практикалық дағдыларды жетілдіру, сонымен қатар уақытты тиімді пайдалану, өзін-өзі ұйымдастыру тәрбиелеу. Жеке химиялық тәжірибелер жүргізе отырып, химиялық құбылыстардың дұрыстығына көз жеткізеді, бұл білімді саналы түрде игеруге ықпал етеді.

ПАЙДАЛАНЫЛҒАН ӘДЕБИЕТТЕР

1. Маганева, А.Э. химия сабақтарында катиондарға сапалы реакцияларды зерттеу / А. Э. Маганева. - Мәтін: тікелей / / педагогика ғылымының аспектілері мен тенденциялары : III халықаралық материалдар. ғылыми. конф. (Санкт-Петербург қ., Желтоқсан 2017 ж.). — Санкт-Петербург: оның баспасы, 2017. — 129-130 ББ. - URL: <https://moluch.ru/conf/ped/archive/273/13358> / (өтініш берген күні: 16.11.2022).
2. Химияны оқыту әдістемесі [Text] : оқу-әдістемелік кешен / К. Сәдуақасқызы, - Астана : [б. ж.], 2010 . - 186 б.
3. Химияны оқыту әдістемесі : оқу құралы / Нұғыманұлы, И., Шоқыбаев, Ж. Ә., Өнербаева, З. О., - Алматы : Print-S, 2005 . - 353 б.
4. С. Симбаева Белсенді оқу мен оқытуда қолданылатын әдістер: әдістемелік құрал./құраст. С. Симбаева.– Нұр-Сұлтан: «Тұран-Астана» университетінің баспаханасы, - 2019.- 133 б.

«Химиядан оқушылардың шығармашылық іс- әрекеттерін қалыптастыру мен дамытудың бағыттары»

Баймурат М., Сейтова Р.К., Еркибаева М.К.

Павлодар педагогикалық университеті, Павлодар қ.

Педагогикалық білім беруді жаңарту жағдайында жаратылыстану пәндерін оқыту әдістемесі

E-mail: ms.mayra.80@mail.ru

Түйіндеме. Мақалада химияны оқыту барысында қалыптасқан шығармашылық іс-әрекеттер тәжірибесі, оқу-ғылыми шығармашылық тәжірибесінің құрамдас бөлігі ретінде қарастырылады. Оқушылардың шығармашылығын ұйымдастырудағы мұғалімнің жұмысының негізгі бағыттары айқындалады.

Кілтті сөздер: шығармашылық іс – әрекет, шығармашылық өнім, мазмұндық аспект, процессуалдық аспект, шығармашылық ынтымақтастық. Химияны оқыту барысында қалыптасқан шығармашылық іс-әрекет тәжірибесін оқу-ғылыми шығармашылық тәжірибесінің құрамдас бөлігі ретінде қарастыруға болады, ол өз кезегінде шығармашылық іс-әрекеттің жалпы әлеуметтік тәжірибесіне кіреді [1]. Осыған байланысты химияны оқыту курсындағы шығармашылық іс-әрекет тәжірибесі шығармашылықтың

барлық түрлеріне тән құрамдас бөліктерге де, химияға байланысты спецификаға ие бола алады (Сурет 1). [1, б.7-13].



Шығармашылықтың барлық түрлеріне ортақ құрамдас бөліктерге, шығармашылық ойлау қабілеті мен ынтымақтастық қабілеті жатады. Осы немесе басқа ғылымға тән болады: шығармашылық мотивациясы; әр түрлі білімді қолдану тәжірибесі, оқушылар шешетін білетін оқу шығармашылық тапсырмалар (мәселелер), техникалық шығармашылықтағы тәжірибесі (қажет болған жағдайда).

Химиялық шығармашылық тәжірибесін оның барлық қарастырылатын құрамдас бөліктерінде қалыптастыру кезінде екі негізгі аспектіні ескерген жөн: мазмұны және процесі.

1. *Мазмұндық аспект.* Химиялық шығармашылық ол сәйкес болатын тапсырмаларға негізделген, оны шығармашылық деп атауға болады. Шығармашылық тапсырманың негізгі белгісі – оны шешу барысында проблемалық - конфликттік жағдайдың туындауы. Мұндай жағдай оқушы оны шешу барысында мәселенің мәнін түсініп, қолындағы дайын құралдар мәселені шешуге жеткіліксіз екенін түсінгенде туындайды.

Химиядан шығармашылық іс-әрекет тәжірибесін қалыптастыру үшін әртүрлі шығармашылық тапсырмалар қажет. Ең алдымен, бұл олардың

мазмұнына қатысты. Мұғалімнің қарамағында жиынтықта мазмұны химия курсының барлық тақырыптарын қамтитын *тапсырмалар жинағы* болуы керек. Химиялық шығармашылық тәжірибесін табысты қалыптастыру үшін күрделілігі мен қиындығы бойынша әртүрлі тапсырмалар болуы қажет. Осындай тапсырмалардың болуы оған әрбір оқушының шешуі үшін қол жетімді тапсырмаларды таңдауға мүмкіндік береді. Шығармашылық тапсырмалар оқушыларды олардың шешіміне қызықтыратындай етіп құрастырылуы керек [2, б.10-16].

2. *Процессуалдық аспект.* Басты ерекшелігі - ол циклдік логикалық әрекеттер мен интуитивтік-бейнелі конструкциялардың дамып келе жатқан күрделі тоғысуы болып табылады.

Оқушы циклден циклге қарай шешімге жақындайды. Әрбір цикл мәселенің мәнін, берілген шарттарды, оны шешудің мәнін немесе барысын, қосымша ақпарат алу қажеттілігін, сонымен қатар оның шешімін табудағы өзінің рөлі мен жолдасының рөлін ой елегінен өткізумен немесе қайта қараумен аяқталады.

Шығармашылық мазмұны мен процедуралық аспектілерді ескере отырып, шығармашылық процесті ұйымдастырудағы мұғалім жұмысының сегіз маңызды бағытын бөліп көрсетуге (Сурет 2-) болады.

Осы бағыттардың сипаттамасын келтірейік:

1. ***Ең тиімді шығармашылық тапсырмаларды таңдау.*** Шығармашылық тапсырма оқушының шешуіне қол жетімді болса, орынды деп танылуы мүмкін. Тапсырманың қолжетімділігі оқушының оны шешуге қажетті химияны білуімен, сонымен қатар оның химиялық шығармашылықтағы жеке тәжірибесімен анықталады. Сонымен қатар, тапсырмаларды таңдау кезінде оқушының бұрын қандай тапсырмаларды шешкенін ескеру қажет. Оқушының шешуі үшін белгілер саны жағынан алуан түрлі тапсырмалар бергені дұрыс. Әр оқушының қызығушылығын ескеру де маңызды.

2. ***Шешімін іздеуге қатысуды қалыптастыру.*** Оқушылардың шешімді іздеуге қатысуы шешуге ұсынылған мәселенің тартымдылығына, сонымен қатар жалпы химиялық шығармашылық мотивациясына байланысты болады. Дегенмен, бұл жеткіліксіз. Проблемалық шиеленіс жағдайында оқушылар көбінесе қолдаудың қажеттілігін сезінеді. Мұндай қолдау ретінде оқушыларға өз жағдайы шығармашылық үшін табиғи екендігін түсіндіру, ғалымдардың немесе олардың шәкірттерінің еңбектерінен мысалдар келтірген жөн. Көбінесе оқушыларда мәселені шешуге қажетті барлық білім бар екенін жеткізу пайдалы. Бұл оларға үлкен сенімділік береді.

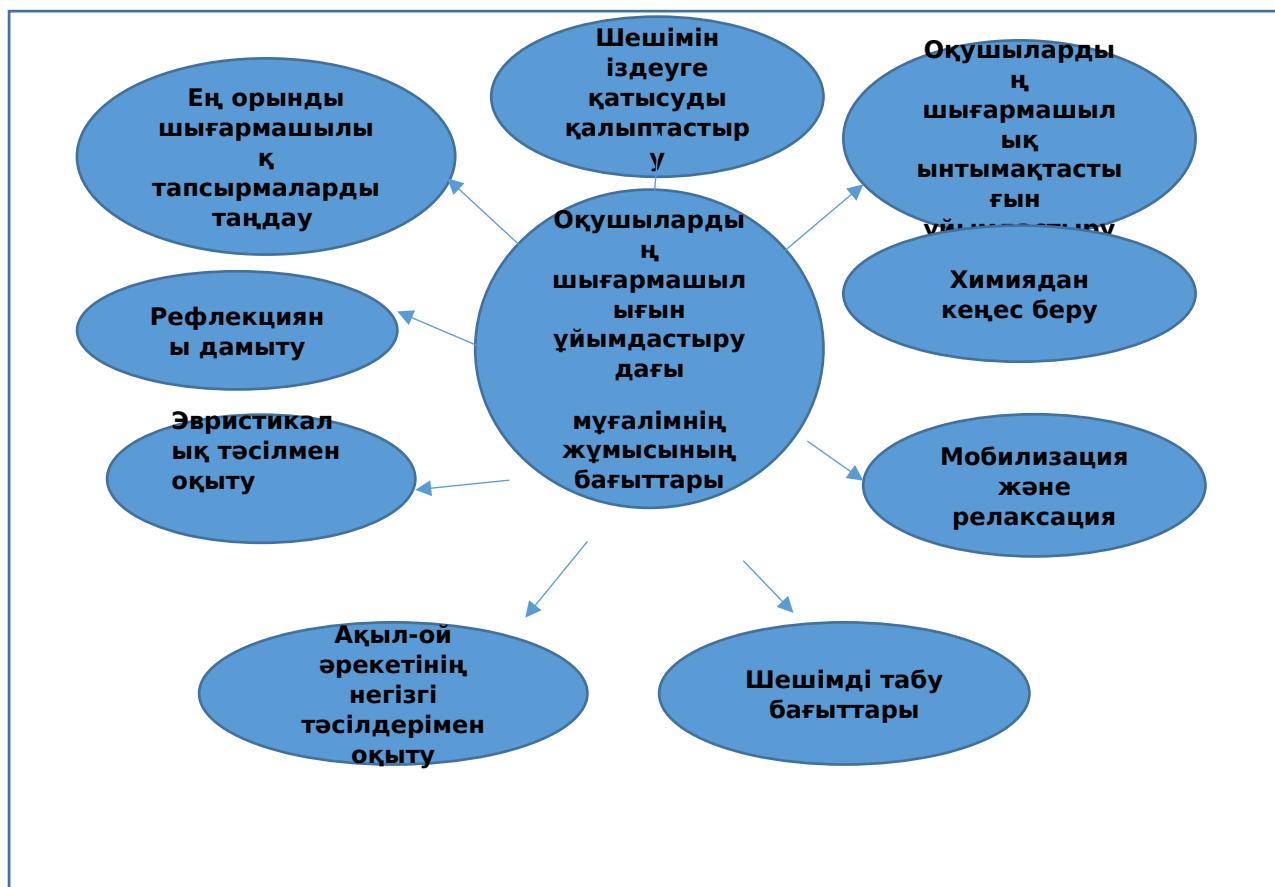

3. Оқушылардың шығармашылық ынтымақтастығын ұйымдастыру.

Ынтымақтастық жағдайында шығармашылық процесс тиімдірек жүреді. Бірақ оқушылардың шығармашылық ынтымақтастығы мәселені тез шешу үшін ғана ұйымдастырылмауы керек. Әр оқушының шешу процесінде химиялық шығармашылықта тәжірибе жинақтауы үшін ынтымақтастық қажет. Шығармашылық процесте оқушылардың рөлдері қатаң бекітілмеген жағдайда бұған қол жеткізуге болады. Белгілі бір оқушының шығармашылық іс-әрекетінің тәжірибесі оның ұсынылған шығармашылық тапсырмалар бойынша белсенді жүйелі жұмысы арқылы ғана қалыптасуы мүмкін.

4. *Рефлексияны дамыту.* Көптеген психологтар рефлексияны бүкіл шығармашылық процестің дамуын қамтамасыз ететін шығармашылықтың негізгі механизмі ретінде қарастырады. (Жеңілдетілген рефлексияны түсіну және қайта ойлау процесі ретінде анықтауға болады.) Осыған байланысты, шығармашылық процесті ұйымдастырған кезде мұғалім оқушылардың өз әрекеттерін түсінуге және қайта қарастыруға үнемі назар аударуы маңызды. Рефлексивті талдауды оқушылардың әр тобының тапсырманы орындау нәтижелері туралы баяндама түрінде жасауға болады. Есеп беру барысында студенттердің назарын олардың шешімінің мәніне ғана емес, сонымен бірге олардың бұл шешімге қалай барғанына да көңіл аударған жөн [3, б.4-8].

5. **Эвристикалық тәсілмен оқыту.** Эвристикалық әдістер (немесе эвристика) шығармашылық шешімді табудың жалпы заңдылықтарын есепке алуға мүмкіндік береді.

Оқушыларға, мысалы, бастапқы идеяның бірден сирек келетінін, шешімін табу барысында тек бірінші ойға келген ойды ғана есепке алмау керектігін, яғни бұл идея әлі де нақты шешім емес, шешім идеяны эксперименттік іске асыруға жеткізу керек екендігін түсіндіру және т.б. Қабылдаудың мәнін түсіндіруді оқушылар жалпы сипаттағы қиындықтарға тап болған кезде және дәл осы эвристикалық әдіс олар үшін өзекті болған кезде тікелей жүзеге асырған жөн.

6. **Ақыл-ой әрекетінің негізгі тәсілдерін оқыту.** Оқыту кезінде мектеп оқушыларында жалпы интеллектуалдық дағдыларды қалыптастыру орынды екендігі белгілі. Оқушылар салыстыруды, жалпылауды, абстракциялауды үйренуі керек. Осыған байланысты, шығармашылық процесті ұйымдастыруда мұғалім оқушыларға жалпы интеллектуалдық операцияларды жүргізу қабілетін қалыптастыруы керек. Мысалы, егер оқушыларға мәселені шешудің ұсынылған ұсыныстарының перспективасын салыстыру қиын болса, олармен мәселені шешу барысын жалпылауға тырысудың орнына салыстыру критерийлерін анықтауға көмектесу керек [4, б.18-26].

7. **Шешім іздеуде бағдарлау.** Оқушыларға шығармашылық процесті ұйымдастырудың басқа бағыттарына сәйкес мұғалімнің жұмысы тиімсіз болған ерекше жағдайларда, шешім іздеудің тікелей бағыттарын ұсыну қажет. Бұл шығармашылық іс-әрекеттің жеткіліксіз тәжірибесіне байланысты оқушылардың шешімі үшін қол жетімсіз болған кезде болады. Егер сіз мәселені шешпесеңіз немесе шешімді кейінге қалдырсаңыз, оқушылар орындалған жұмыстан қанағаттанбайды. Бұл басқа мәселені шешуге деген ынтаны айтарлықтай төмендетуі мүмкін. Осыған байланысты оқушыларға тапсырманы өздері шешкендері туралы иллюзия беру пайдалы. Ол үшін оларға сұрақтар қойылады, қажетті түсініктемелер жасалады. Сайып келгенде, оқушылар мәселені қалай шешуге болатынын біледі. Алайда, мұндай шешімді шығармашылық деп айту қиын. Мұғалім проблемалық-жанжалды жағдайды өзі шешеді.

8. **Химия бойынша кеңес беру.** Кейбір жағдайларда мәселені шешу мүмкін емес, өйткені оқушыларға оны шешу үшін қажетті оқу материалын білмейді немесе қажетті дағдыларға ие емес. Мұндай жағдайларда оқушыларға оқулықтағы тиісті тақырыптарды оқып, бұл оққылықтарды білмейтінін немесе білмейтінін өз бетінше анықтаған жөн.

9. **Мобилизация және релаксация.** Жұмылдыруда қосымша күштерді қосу үшін қажет, бірақ релаксациясыз моральдық немесе ақыл-ойдың сарқылуы мүмкін. Мұғалім оқушыларды демалуға және қалпына келтіруге мүмкіндік бере отырып, белсенді әрекеттерге ынталандыруы керек.

Мұғалімнің шығармашылық процесті ұйымдастыруының ерекше бағыттарының ішінде ең маңыздыларын бөліп көрсету немесе олардың

арасында иерархия құру қиын. Әр бағыттың маңыздылығын оқушылардың шығармашылық ізденіс процесінде пайда болған жағдай анықтайды. Егер оқушылар мәселені шешуден аулақ болуға тырысса (олар дұрыс емес шешім қабылдауды талап етсе, уақытты ұзартса және т.б.), онда мұғалім үшін ең маңызды нәрсе-оқушыларды шешім іздеуге ұйымдастыру қажет. Егер сол сәтте оқушылар жалпы сипаттағы қиындықтарға тап болса, онда бұл кезде ең бастысы сәйкес келетін эвристикалық тәсілдің мәнін түсіндіру болып табылады.

Мұғалім жұмысының белгілі бір бағытын жүзеге асыру, белгілі бір дәрежеде оқушыларда туындаған объективті жағдай ретінде ұсынылуы мүмкін. Бірақ кейбір жағдайларда мұғалім таңдау жасай алады. Бұл таңдау жалпы көмек көрсету пайдасына жасалуы керек: рефлексияның әртүрлі түрлерін дамыту; эвристикалық әдістер мен жалпы интеллектуалдық операцияларды қалыптастыру, оқушылардың ынтымақтастығын ұйымдастыру. Оқушыларға әртүрлі химиялық мәселелердің шешімін табу және олардың мәнін түсіндіру үшін нұсқаулық беру арқылы химиялық шығармашылық тәжірибесін қалыптастыру мүмкін емес [5, б.18-26].

Әдебиеттер

1. Оржековский П.А. Формирование у учащихся опыта творческой деятельности при обучении химии. М.: ИОСО РАО, 1997. — 121 с.
2. Тлегенова Т.Е. Опыт творческой деятельности как педагогическая проблема. / Т.Е. Тлегенова. // Проблемы и перспективы развития образования: материалы междунар. науч. конф. (г.Пермь, апрель 2011г.). Т. I. — Пермь: Меркурий, 2011. — С. 44-47.
3. А.Е. Маркачев, Т.А. Боровских «Применение метода проектов», Химия в школе №2 2007.
4. Чернобельская, Г. М. Теория и методика обучения химии: учебник для педвузов / Г. М. Чернобельская. - М.: Дрофа, 2010.
5. Шаталов, М.А. Химия. Достижение метапредметных результатов обучения. Решение интегративных учебных проблем: 8-9 классы: методическое пособие / М. А. Шаталов, Н. Е. Кузнецова. - 2-е изд., испр. - М.: Вентана-Граф, 2012. - 256 с.

«Особенности формирования предметных компетенций учащихся на основе межпредметных связей»

Бекенова Асель Балгабаевна
магистрант Высшей школы естествознания
Павлодарского Педагогического Университета
г.Павлодар, Республика Казахстан
bekenova_asel@mail.ru

Аннотация: В нынешней среде формирование школьного образования одной из основных идей обучения является межпредметная интеграция, что подробно описывается в данной статье. Современное общество хочет от выпускника старших классов способностей применения в единой системе принятых знаний и комплексного подхода к решению творческих задач. Анализируется такой немало важный фактор, как формирование мировоззрения у школьника на концепции цельной картины мира. Интеграция научных знаний основывается на развитие современных типов современных технологий. Составление межпредметных связей дает учителю эффективно осуществлять их методологические, образовательные, развивающие, воспитательные и конструктивные процессы, учесть все разновидности их типов на уроках, в домашней и внеклассной работе учеников старших классов. Рассмотрены такие понятия, как межпредметные связи, формы и виды межпредметных связей, изучены их направление и формирование.

Ключевые слова: Межпредметные связи, интеграция, формы межпредметных связей, межнаучные взаимодействия.

Аннотация: мектептегі білім беруді қалыптастырудың қазіргі ортасында олардың негізгі оқу идеяларының бірі пәнаралық интеграция болып табылады. Қазіргі қоғам жоғары сынып бітірушісінен қабылданған білімді бірыңғай жүйеде қолдану және шығармашылық мәселелерді шешуге кешенді көзқарасты қалайды. Сондай-ақ, бұл әлемнің тұтас бейнесі тұжырымдамасында оқушының дүниетанымын қалыптастыру маңызды фактор болып табылады. Жаратылыстану ғылымдарының интеграциясы өнеркәсіптің заманауи түрлерін және прогрессивті технологияларды. Пәнаралық байланыстарды жоспарлау мұғалімге олардың әдіснамалық, білім беру, дамыту, тәрбиелік және сындарлы функцияларын сәтті жүзеге асыруға, сабақтарда, оқушылардың үй және сыныптан тыс жұмыстарында олардың барлық түрлерін қамтамасыз етуге мүмкіндік береді. Бұл жұмыста пәнаралық байланыстар, пәнаралық байланыстардың формалары мен түрлері, олардың бағыты мен қалыптасуы қарастырылады.

Түйінді сөздер: пәнаралық байланыстар, интеграция, пәнаралық байланыстардың нысандары, ғылымаралық өзара іс-қимыл.

Abstract: *In the current environment of the formation of school education, one of their main ideas of teaching is interdisciplinary integration. Modern society wants from a high school graduate the ability to apply accepted knowledge in a single system and an integrated approach to solving creative tasks. Another important factor is the formation of a schoolboy's worldview based on the concept of a whole picture of the world. The integration of natural science knowledge is based on the development of modern types of industry and advanced technologies.*

The planning of interdisciplinary connections allows the teacher to successfully implement their methodological, educational, developmental and constructive functions, to provide for all the variety of their types in the classroom, in the home and extracurricular work of students. In this paper, intersubject connections, forms and types of intersubject connections, their direction and formation are considered.

Keywords: Intersubject relations, integration, forms of intersubject relations, interscientific interactions.

Межпредметные связи – это связь между предметами разной специфики, с помощью которой достигается единство образовательной программы. Взаимосвязь наук друг с другом формирует ее развитие. Межпредметная связь отражает существующую связь между отдельными науками, наук с техникой, с деятельностью человека, устанавливает необходимость изучаемого предмета в жизни школьника. Межпредметные связи это отражение интеграционных процессов, происходящие на текущее время в социуме. Данные связи имеют немало важную роль в повышении практической и научно-теоретической подготовки старшиклассников, особенностью которой является осваивание ими обобщенным характером познавательной деятельности.

Привязка межпредметных связей к обучению, улучшают формирование у старшекласников представления в целом о явлениях, происходящих в природе, связи между этими явлениями, дает значимые и применимые навыки, это помогает применять эти знания в изучение смежных предметов, в рассмотрении различных вопросов, как в учебе, так и в жизни.

Межпредметные связи следует рассматривать как отражение в учебном процессе межнаучных связей, составляющих одну из характерных черт современного научного познания.

Три направления формирования межнауного взаимодействия:

1. Комплексное изучение разными науками одного и тоже объекта.
2. Использование методов одной науки для изучения объектов в другой.
3. Привлечение различными науками одних и тех же теорий и законов для изучения разных объектов[1].

В современном ритме жизни есть необходимость и возможность у учеников старших классов формировать обобщенные навыки

межпредметных связей. Эти навыки, сформированные в процессе изучения конкретного предмета, далее могут быть использованы в изучение других предметов и в практической деятельности.

Межпредметные связи можно определить в следующие формы, которые представлены в Таблице 1.

Таблица 1. – Формы межпредметных связей

Формы межпредметных связей	Типы межпредметных связей	Виды межпредметных связей
1) По составу	1) Содержательные	По фактам, теориям, методам наук
	2) Операционные	По навыкам и умениям
	3) Методические	Применение педагогических методов
	4) Организационные	Применение учебно-воспитательного процесса
2) По направлению	1) Односторонние 2) Двухсторонние 3) Многосторонние	Прямые, обратные, восстановительные
3) По методу взаимодействия (разнообразие связей)	1) Хронологические	1) Преемственные 2) Синхронные 3) Перспективные
	2) Хронометрические	1) Локальные 2) Среднедействующие 3) Долгодействующие

Межпредметные связи по составу определяют - что используется, трансформируется из других предметов при изучении конкретного раздела.

Межпредметные связи по направлению показывают:

1) является ли источником межпредметной информации для конкретно рассматриваемой учебной темы, изучаемой на широкой межпредметной основе, один, два или несколько учебных предметов.

2) Применяется межпредметная связь лишь на прямую, то есть при базовом изучении учебного предмета, или этот раздел учебного предмета играет роль "снабженца" информации, для других разделов, других учебных предметов учебного плана (обратные или восстановительные связи).

Временной фактор показывает:

1) какие знания, привлекаемые из других дисциплин, уже получены учащимися, а какой материал еще только предстоит изучать в будущем (хронологические связи);

2) какая тема в процессе осуществления межпредметных связей является ведущей по срокам изучения, а какая ведомой (хронологические синхронные связи).

3) насколько долго идет взаимосвязь учебных разделов в процессе обучения[2].

Перечисленная классификация межпредметных связей позволяет классифицировать и внутри курсовые связи, например между физикой, математикой, информатикой – курс Физики. Так же внутри предметные связи между разделами конкретного предмета, например физики, органической химии и истории.

Во внутрикурсовых и внутри-предметных связях из хронологических видов преобладают преемственные и перспективные виды связей, тогда как синхронные резко ограничены, а во внутрипредметных связях синхронный вид вообще отсутствует[6].

В обучении межпредметные связи имеют следующие функции:

Методологическая функция формирует у учащихся диалектико-материалистических взглядов на природу, современных представлений о ее целостности и развитии.

Образовательная функция межпредметных связей формирует у учеников старших классов такие качества, как системность, глубина, осознанность, гибкость, развитие определенных понятий.

Развивающая функция межпредметных связей формирует познавательную активность у учеников, самостоятельного интереса к познанию, расширяет общий кругозор мышления старшеклассников.

Воспитывающая функция межпредметных отвечает всем направлениям воспитания обучающихся, опираясь на связи с другими предметами, реализует комплексный подход к воспитанию.

Конструктивная функция межпредметных связей помогает учителю усовершенствовать содержание учебного материала и методы организации обучения. Реализация межпредметных связей требует совместного планирования учителями комплексных форм учебной и внеклассной работы, которые предполагают знания ими учебников и программ смежных предметов[3].

Формирование предметных компетенций по средством межпредметных связей позволяет:

1) уменьшить возможность субъективного подхода в определении межпредметного объема разделов учебных тем;

2) обострить внимание учителей и старшеклассников на основных моментах учебных предметов, которые имеют большую роль в раскрытие научных идей;

3) организовать по ступенчатую организацию работы по определению межпредметных связей, постепенно усложняя поставленные задачи, расширяя границы творческому подходу и самостоятельности старшеклассников;

4) формировать познавательные интересы старшеклассников, используя средства отдельных предметов в их цельном единстве;

5) формировать творческое содействие между учителями и учениками старших классов;

6) рассматривать важные мировоззренческие проблемы и вопросы современности и с использованием разных предметов и наук в связи с жизнью.

Можно сделать вывод, что эти факторы определяют особенности формирования предметных компетенций на основе межпредметных связей. В то же время эти связи имеют своеобразную специфику, реализация межпредметных связей благоприятствует систематизации, то есть глубине и прочности знаний и навыков, показывает ученикам единую картину мира[4].

При этом увеличивается эффективность обучения и воспитания учеников, дается возможность старшеклассникам применения знаний, умений, навыков, приобретённых на уроках по различным предметным компетенциям.

Учебные предметы в прямом смысле помогают друг другу в дальнейшем развитии. В положениях межпредметных связей имеется ряд важнейших резервных данных для дальнейшего развития и формирования учебно-воспитательного процесса[5].

Усиливая реализацию межпредметных связей, мы можем более точно определить роль наших предметов в будущей жизни учеников.

Список литературы

1. Всесвятский Б. В. Системный подход к биологическому образованию в средней школе. -М.: Просвещение, 1995.
2. Зверев И. Д., Мягкова А. Н. Общая методика преподавания биологии. - М.: Просвещение, 1985.
3. Максимова В. Н., Груздева Н. В. Межпредметные связи в обучении биологии. -М.: Просвещение, 1997.
4. Кулагин П. Г. Межпредметные связи в обучении. - М.: Просвещение, 2003
5. Асаулюк Е.П. Интегрированный подход в обучении школьников // Перспективы науки. 2011.№ 10.С.222.-224.

**«Использование компьютерного моделирования
магнитных явлений при изучении темы «Магнетизм» в школьном курсе
физики»**

Боднарчук Т.А

Научный руководитель: Асылбаев Р.Н.

Павлодарский педагогический университет, г. Павлодар

[**karapaskal99@mail.ru**](mailto:karapaskal99@mail.ru)

Аннотация. Раскрывается понятие компьютерного моделирования, рассматриваются его основные этапы, методика организации и использования на уроках физики в общеобразовательных учреждениях. Наглядно продемонстрировано применение компьютерных моделей при изучении магнитных явлений в школьном курсе физики.

Ключевые слова: модель, физика, магнитное явление, компьютерное моделирование, общеобразовательное учреждение.

Аннотация. Компьютерлік модельдеу түсінігі ашылып, оның негізгі кезеңдері, оқу орындарында физика сабақтарында ұйымдастыру және қолдану әдістері қарастырылады. Мектеп физика курсында магниттік құбылыстарды зерттеуде компьютерлік модельдерді қолдану анық көрсетілген.

Негізгі сөздер: модель, физика, магниттік құбылыс, компьютерлік модельдеу, оқу орны.

Abstract. The concept of computer modeling, basic methods and organizations used in educational institutions is revealed. The use of computer models in the study of magnetic phenomena in a school physics course is clearly demonstrated.

Keywords: model, physics, magnetic phenomenon, computer simulation, educational institution.

Модель – это материальный или идеальный объект, замещающий исследуемую систему и адекватным образом отображающий ее существенные стороны.

Модель объекта отражает наиболее важные качества реального объекта, исключая его второстепенные признаки.

Научный эксперимент является эффективным способом познания окружающей действительности. Он заключается в воспроизведении изучаемого явления природы в лабораторных условиях. Реальный объект заменяют компьютерной моделью, если проведение эксперимента невозможно либо требует больших финансовых затрат, и исследуют ее поведение при различных независимых параметрах. Компьютерное моделирование сделало компьютер одним из эффективных технических устройств. Логичность и формализованность компьютерных моделей позволяет выявить главные причины, которые определяют характеристики изучаемых объектов, изучить отклик исследуемой системы на изменения ее

характеристик, исходных критериев и наружных действий. Компьютерное моделирование направлено на абстрагирование от определенной природы явлений, построение поначалу высококачественной, а потом и количественной модели [2, с. 40].

Суть компьютерного моделирования систем состоит в разработке компьютерной программы, которая регламентирует поведение элементов исследуемой системы в процессе ее функционирования, учитывающей их взаимодействие между собой и внешней средой, и проведении на ЭВМ серии вычислительных экспериментов. Это необходимо для детализации реального объекта и моделирования условий его функционирования [2, с. 44].

К основным этапам компьютерного моделирования относятся:

- 1) постановка задачи, описание исследуемой системы и выявление ее компонентов и элементарных актов взаимодействия;
- 2) формализация, т. е. создание математической модели, представляющей собой систему уравнений и отражающей сущность исследуемого объекта;
- 3) разработка алгоритма, реализация которого позволит решить поставленную задачу;
- 4) написание программы на конкретном языке программирования;
- 5) планирование и выполнение вычислений на ЭВМ, доработка программы и получение результатов;
- 6) анализ и интерпретация результатов, их сопоставление с эмпирическими данными.

При построении физической модели нужно в системе вещественных объектов выделить и «идеализировать» физические тела, поля, условия движения, сотрудничества, ввести физические величины, которые характеризуют объекты, сконструировать физические законы, описывающие связь между этими понятиями и взаимодействия между материальными объектами.

При объяснении нового материала или при решении задач очень эффективной будет демонстрация компьютерной модели. Компьютерные модели позволяют одновременно с проведением экспериментов осуществлять построение соответствующих графических зависимостей. Это особенно важно, поскольку ученики при построении или чтении графиков испытывают затруднения [2, с. 114].

Учащиеся, выполняя работу с компьютерными моделями, могут менять условия протекания физических экспериментов, менять начальные условия модели, тем самым осуществляя многочисленные виртуальные опыты. Такая интерактивность открывает перед учащимися большие познавательные возможности, делая их не только наблюдателями, но и активными участниками проводимых опытов. Некоторые модели разрешают сразу с ходом опытов следить за построением соответствующих графических зависимостей, что повышает их наглядность. Подобные модели

представляют особую ценность, так как учащиеся обычно испытывают значительные трудности при построении и чтении графиков [2, с. 145].

Изучение магнитных явлений в школьном курсе физики начинается с 8 класса. Учащимся важно пояснить, что такое магнит, силовые линии магнита, а это хорошо показать с помощью как раз компьютерного моделирования.

В своей работе я использую в качестве программы для моделирования пакет Elcut. ELCUT – это специальная инженерная программа для моделирования задач механики, тепловых процессов, электромагнитных явлений методом конечных элементов. Программа позволяет быстро моделировать объекты исследования. Полученные расчеты можно наблюдать в виде линий поля, цветной карты, графика различных величин вдоль произвольных контуров и проч. ELCUT позволяет вычислять интегральные величины на заданных пользователем линиях, поверхностях или объемах. Постпроцессор обеспечивает вывод таблиц и рисунков в файлы для дальнейшей обработки или качественной графической печати [1, с. 5].

ELCUT позволяет решать плоские и осесимметричные задачи по следующим темам:

- Электростатика;
- Электрическое поле переменных токов в неидеальном диэлектрике;
- Растекание токов в проводящей среде;
- Линейная и нелинейная магнитостатика;
- Магнитное поле переменных токов (с учетом вихревых токов);
- Нестационарное магнитное поле;
- Линейная и нелинейная, стационарная и нестационарная теплопередача;
- Линейный анализ напряженно-деформированного состояния;
- Связанные задачи.

Во всех магнитных задачах рассчитывается распределение магнитной индукции и напряженности, вычисляются магнитные силы и вращающие моменты, магнитные потоки и потокосцепления [1, с. 15].

Выбранная программа удобна в использовании, обладает возможностью показа модели в цвете, что привлекает внимание учащихся.

Продемонстрируем, например, модель подковообразного магнита.

Подковообразный магнит сделан из куска ферромагнетика, например железа. Для того, чтобы его намагнитить, на него наматывают провод и по нему пропускают электрический ток. Таким образом получается магнит изогнутой формы.

Коэрцитивная сила у магнита – 10000 А/м. Задача состоит в том, чтобы показать модель подковообразного магнита.

Так как этот пакет позволяет моделировать разный круг задач, то необходимо установить тип задачи. Задача относится к типу «Магнитостатическое поле». Затем выполняются установки единицы длины, указывается толщина магнита – 10 мм.

Создание модели начинается с добавления фигуры. Рисуется фигура нашего магнита. В данной задаче, чтобы магнитное поле могло не только переходить по магнитопроводу, но и замыкалось от полюса к полюсу, необходимо добавить воздух. Elcut решает задачи методом конечных элементов и не может построить сетку конечных элементов по всей области, поэтому нужно ограничить область расчета. Нужно от магнита отступить некоторое расстояние и считать, что на этом расстоянии магнитное поле затухает. После построения геометрической модели необходимо расставить метки, указать их физические свойства. Затем строится сетка привязки и переходим к решению.

Решение

Картина поля в целом выглядит наглядно (рис. 1).



Рис.1. Физическая модель подковообразного магнита



Рис. 2. Цветная модель подковообразного магнита

На цветовой шкале показано, как должна изменяться магнитная индукция (рис. 2). В задаче мы устанавливаем от 0 до 0,5 Тл. Видно, что

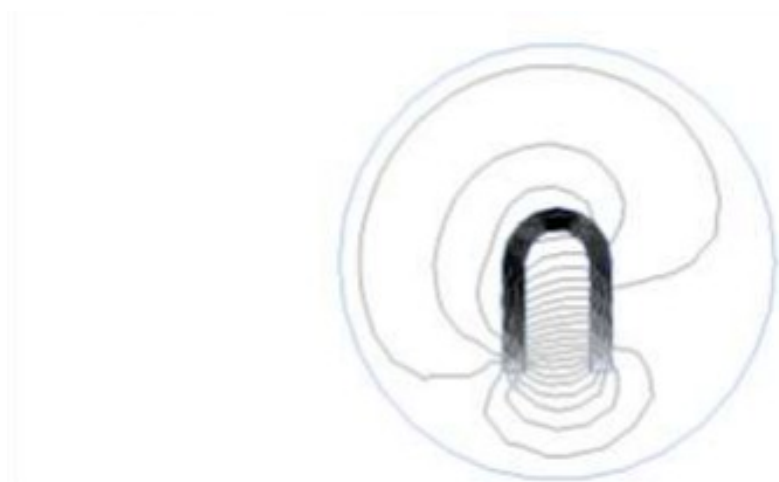
индукция начинает возрастать там, где прямой магнит переходит в дугообразный. Интересно посмотреть на линии магнитного поля (рис. 3).

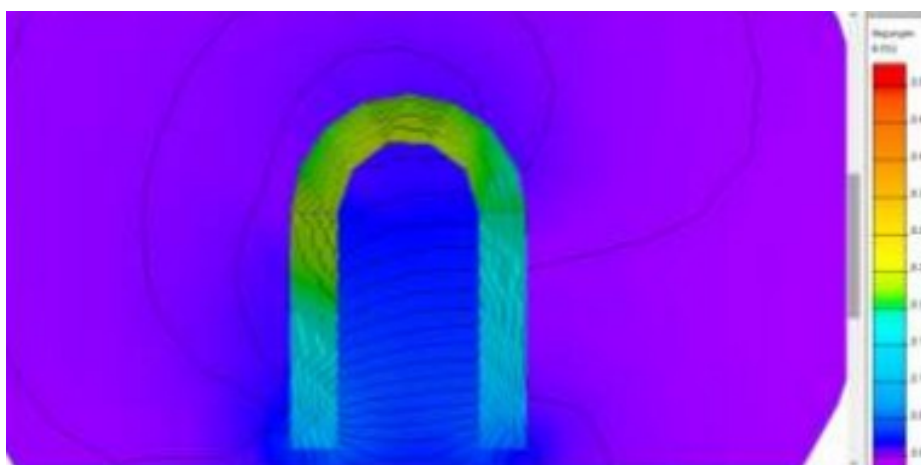

Рис.3. Цветная модель линии магнитного поля

Линии поля идут ровно. Никакого разрыва в том месте, где прямой магнит переходит в дугообразный, нет.

Таким образом, применение информационных технологий на уроках физики и во внеурочной деятельности позволяет развивать творческие возможности учеников, а также позволяет повысить интерес к предмету.

Включение компьютерных моделей при изучении физики задействует одновременно модель, физический опыт, рисунок, эксперимент, исследование и т. п., способствующие развитию творческих способностей, а также активизации познавательной деятельности учащихся.

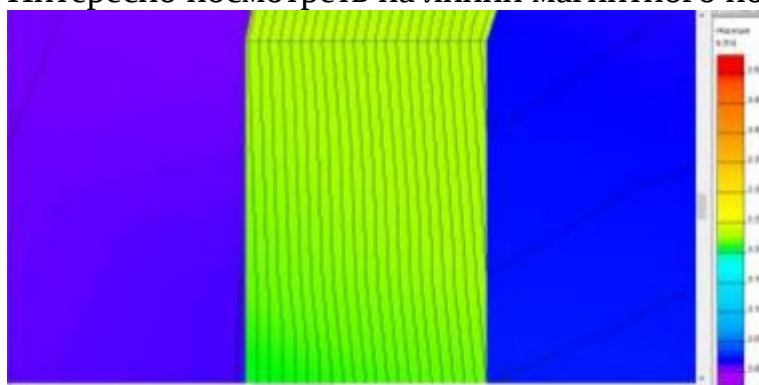
Список использованной литературы

1. Воронин, А. В. Применение программного пакета Elcut для моделирования потенциальных электрических полей : учеб.-метод. пособие / А. В. Воронин. – Гомель : БелГУТ, 2010 – 70 с.
2. Майер, Р. В. Компьютерное моделирование: учебно-методическое пособ. для студентов педагогических вузов [Электронный ресурс] / Р. В. Майер. – Глазов : Глазов. гос. пед. ин-т, 2015. – 24,3 мб.
3. Перышкин, А. В. Физика. 8 кл. : учеб. для общеобразоват. учреждений / А. В. Перышкин. – 13-е изд., стереотип. – М. : Дрофа, 2013. – 237с

«Тригонометрические подстановки при решении алгебраических задач»

Бокаева М.С.
Павлодарский педагогический университет, г. Павлодар
muni_r@mail.ru

Аннотация. Статья посвящена решению различных алгебраических задач с

помощью формул тригонометрии. Данный метод позволяет более определить более компактное решение.

Аннотация. Мақала тригонометрия формулалары арқылы әртүрлі алгебралық есептерді шешуге арналған. Бұл әдіс неғұрлым ақпараттық шешімді анықтауға мүмкіндік береді

Annotation. The article is devoted to solving various algebraic problems using trigonometry formulas. This method allows to define a more compact solution.

Ключевые слова: тригонометрическое уравнение, формулы тригонометрии, исследование функции.

Түйінді сөздер: тригонометриялық теңдеу, тригонометрия формулалары, функцияны зерттеу.

Keywords: trigonometric equation, trigonometry formulas, function study.

При решении тригонометрических задач одним из самых распространенных является метод новых переменных который сводит тригонометрическую задачу к алгебраической [1, с.141].

Однако существует ряд алгебраических задач может быть решен с помощью так называемых тригонометрических постановок которые сводит решение алгебраической задачи к решению тригонометрической.

В настоящей статье мы рассмотрим об этом методе конечно для всех разобранных алгебраических задач. Конечно существует естественный алгебраический метод решений но часто алгебраический метод решения выходит за рамки школьной программы или является технически очень сложной поэтому рассмотрим альтернативно чисто алгебраическое решение.

Существует ряд задач уравнения неравенств систем и т.д. в которых появляется выражение по своей структуре похожей на форму тригонометрии. Среди наиболее распространенных отметим выражения [2, с.19]:

$$\sqrt{1-x^2} \quad (\sin \alpha = \sqrt{1-\cos^2 \alpha}) \quad (1)$$

$$3x - x^3 \quad (\sin 3\alpha = 3\sin \alpha - 4\sin^3 \alpha) \quad (2)$$

$$\frac{2x}{1-x^2} \quad (\operatorname{tg} 2\alpha = \frac{2\operatorname{tg} \alpha}{1-\operatorname{tg}^2 \alpha}) \quad (3)$$

$$x^2 + y^2 \quad (\sin^2 \alpha + \cos^2 \alpha = 1) \quad (4)$$

Задача 1

Решить уравнение

$$\sqrt{1-x^2} = 4x^3 - 3x$$

Решение:

Из уравнение следует, что $\sqrt{1-x^2} \geq 0$, то есть $x \in [-1; 1]$. Каждому значению x из этого отрезка соответствует и притом только одно значение t из отрезка $[0; \pi]$ такое что

$$x = \cos t \text{ (отметим, что } t = \arccos x \text{).}$$

Для новой переменной наша задача имеет вид

$$\sqrt{1 - \cos^2 t} = -\cos^2 t - 3 \cos t$$

выражение $\sqrt{1 - \cos^2 t}$, вообще говоря равно $|\sin t|$. Но поскольку переменная t меняется можно гарантировать что $\sin t \geq 0$. Поэтому наша задача примет вид (после применения формулы для $\cos 3t$):

$$\sin t = \cos 3t$$

$$\cos\left(\frac{\pi}{4} - t\right) - \cos 3t = 0$$

$$-2 \sin\left(\frac{\pi}{4} - t\right) \sin\left(\frac{\pi}{4} - 2t\right) = 0$$

$$\sin\left(\frac{\pi}{4} - t\right) = 0 \quad \text{или} \quad \sin\left(\frac{\pi}{4} - 2t\right) = 0$$

Первое уравнение имеет единственный корень на отрезке $t \in [0; \pi]$

$$t = \frac{3\pi}{4}$$

Второе уравнение имеет два корня на отрезке $[0; \pi]$

$$t = \frac{\pi}{8} \quad \text{и} \quad t = \frac{5\pi}{8}$$

Соответственно, исходное уравнение имеет три корня:

$$x_1 = \cos \frac{3\pi}{4} = -\frac{\sqrt{2}}{2}, \quad x_2 = \cos \frac{\pi}{8} = \frac{\sqrt{2+\sqrt{2}}}{2}$$

$$x_3 = \cos \frac{5\pi}{8} = -\frac{\sqrt{2-\sqrt{2}}}{2}$$

Отметим что наше уравнение можно решить и без использования тригонометрической подстановки применяя стандартные алгебраические метод именно почленное возведение исходного уравнения в квадрат приводит к системе

$$\begin{cases} 1 - x^2 = -6x - 4x^2 + 9x^2 \\ 4x^2 - 6x \geq 0 \end{cases} \quad (5)$$

Неравенство системы обеспечивает равносильность проделанного преобразования.

Для решения уравнения системы введем новую неизвестную $t=x^2$:

$$16t^3 - 24t^2 + 20t - 1 = 0 \quad (6)$$

Это уравнение имеет рациональный корень

$$t = \frac{1}{2}$$

Поэтому его левую часть можно разложить на множители причем одним из них будет

$$t - \frac{1}{2}$$

Второй множитель можно найти делением в столбик он равен

$$16t^2 - 10t + 2$$

Соответственно уравнение (6) распадается на два уравнения:

$$t - \frac{1}{2} = 0 \Rightarrow t = \frac{1}{2}$$

$$8t^2 - 5t + 1 = 0 \Rightarrow t = \frac{2 + \sqrt{2}}{4} \quad \dots$$

Возвращаясь к основной неизвестной x мы получим 3 уравнения

$$x^2 = \frac{1}{2}, \quad x^2 = \frac{2 + \sqrt{2}}{4}, \quad x^2 = \frac{2 - \sqrt{2}}{4}$$

поэтому уравнение системы имеет 6 корней

$$\pm \frac{\sqrt{2}}{2}, \quad \pm \frac{1 + \sqrt{2}}{2}, \quad \pm \frac{1 - \sqrt{2}}{2}$$

Неравенство системы (5) решается методом интервалов

$$x \left(x - \frac{\sqrt{3}}{2} \right) \left(x + \frac{\sqrt{3}}{2} \right) \geq 0$$

$$\left(-\frac{\sqrt{3}}{2} \leq x \leq 0 \right)$$

$$x \geq \frac{\sqrt{3}}{2}$$

поэтому неравенство системой удовлетворяет только корни

$$\frac{\sqrt{2}}{2}, \quad \frac{1 + \sqrt{2}}{2}, \quad \frac{1 - \sqrt{2}}{2}$$

Ответ: $\frac{\sqrt{2}}{2}, \frac{1 + \sqrt{2}}{2}, \frac{1 - \sqrt{2}}{2}$

Как видим, что алгебраический способ решения более трудоемкий Вообще иррациональное уравнение в котором содержится выражение вида

$\sqrt{1 - \cos^2 t}$ довольно успешно решается с помощью тригонометрических постановок.

Для решения некоторых задач необходимо первоначально преобразовать уравнение, чтобы выделить формулу (1). Рассмотрим следующую задачу

Задача 2

Решить уравнение

$$6x \cdot \sqrt{1 - 9x^2} - 18x^2 - 4\sqrt{2}x - 1 = 0$$

Решение:

Введем новую переменную $y = 3x$:

$$2y \cdot \sqrt{1 - y^2} - 6y^2 - \sqrt{2}y - 1 = 0$$

Из этого уравнения следует, что $y \in [-1; 1]$. Каждому значению y из этого

отрезка соответствует и притом только одно значение t из отрезка $\left[-\frac{\pi}{2}; \frac{\pi}{2}\right]$

такое что $y = \sin t$ (отметим что $t = \arcsin y$).

Для переменной t наша задача примет вид:

$$2 \sin t \cos t - 6 \sin^2 t - \sqrt{2} \sin t - 1 = 0$$

$$\sin 2t - \cos 2t - \sqrt{2} \sin t = 0$$

$$\sin \left(2t - \frac{\pi}{4} \right) - \sin t = 0$$

$$2 \sin \left(\frac{t}{2} - \frac{\pi}{8} \right) \cos \left(\frac{3t}{2} - \frac{\pi}{8} \right) = 0$$

$$\sin \left(\frac{t}{2} - \frac{\pi}{8} \right) = 0 \quad \text{или} \quad \cos \left(\frac{3t}{2} - \frac{\pi}{8} \right) = 0$$

На отрезке $\left[-\frac{\pi}{2}; \frac{\pi}{2}\right]$ первое уравнение имеет единственный корень

$$t = \frac{\pi}{4}$$

а второе уравнение два корня:

$$t = -\frac{\pi}{4} \quad \text{и} \quad t = \frac{5\pi}{12}$$

Им соответствуют три корня исходного уравнения:

$$x_1 = \frac{1}{3} \sin \frac{\pi}{4} = \frac{\sqrt{2}}{6}$$

$$x_2 = \frac{1}{3} \sin \frac{5\pi}{12} = \frac{1}{3} \sin \left(\frac{\pi}{6} + \frac{\pi}{4} \right) = \frac{\sqrt{3} + \sqrt{6}}{6}$$

$$x_3 = \frac{1}{3} \sin \left(-\frac{\pi}{4} \right) = -\frac{\sqrt{2}}{6}$$

Ответ: $\frac{\sqrt{2}}{6} \pm \frac{\sqrt{2-\sqrt{6}}}{12}$

С помощью тригонометрических постановок можно проводить исследование функции. Например использовать при нахождении области значения

Задача 3

Найти область значений функции

$$y = \frac{x}{x^2 - 1}$$

Решение:

С помощью тригонометрической подстановки $x = \operatorname{tg} t$, $t \in \left(-\frac{\pi}{2}; \frac{\pi}{2}\right]$ (что равносильно введению новой неизвестной $t = \operatorname{arctg} x$)

Исходная функция превратится в функцию

$$y = \frac{\operatorname{tg} t}{1 - \operatorname{tg}^2 t}$$

теперь нужно находить область значений при изменении переменной t на интервале $\left(-\frac{\pi}{2}; \frac{\pi}{2}\right]$.

Из графика этой функции ясно что искомая область значений – это отрезок

$$\left[-\frac{1}{2}; \frac{1}{2}\right]$$

Как видно из решения тригонометрическая подстановка позволило найти ответ более рациональным способом.

Изложенные нестандартные приёмы исследования алгебраических задач, основанные на использовании формул тригонометрии, имеют развивающий характер, способствуют получению строгих приёмов и подходов к решению, повышают значимость теории в применении к практике. Обучающиеся, изучающие новые пути нахождения решений, получают импульс развития логики, повышают прикладной аспект в познавательной деятельности. Всё это способствует повышению интереса к исследовательской деятельности. Применение классических–синтетического [3] и аналитического, методов часто приводит к громоздким преобразованиям. Оптимальный поиск решения приведёт к выбору нетрадиционных способов решений уравнений.

Литература

1. И. М. Гельфанд, С. М. Львовский, А. Л. Тоом. Тригонометрия. М.: МЦНМО, 2002. — 199 с.
2. Мерзляк А.Г., Полонский В.Б., Рабинович Е.М., Якир М.С. Тригонометрия. Задачник к школьному курсу. М. АСТ-ПРЕСС, 1998

З. Исакова, М.М. О синтетическом методе решения задач / М.М. Исакова, Р.Г. Тлупова, С.Х. Канкулова, Ф.А. Эржибова, А.С. Ибрагим // Вестник Челябинского государственного педагогического университета. – 2018. – № 1. – С. 108–117

К проблемам информативности образовательных программ

Даржуман Г.К., Павлодарский педагогический университет,
darzhumang@pspu.kz

Аннотация. Жоғары оқу орындарының сайттарына зерттеу жүргізілді. Педагогикалық мамандықтардың білім беру бағдармалары бойынша ЖОО сайтындағы ақпарат зерттелді. Жоғары оқу орындарының сайттарының көпшілігінде мамандықтың білім беру бағдарламасы туралы ақпарат ішінара берілгені анықталды. Жоғары оқу орындарының 4 веб-сайты белгіленген, онда мамандықтың білім беру бағдарламасының толық мазмұнымен танысуға болады.

Аннотация. Проведено исследование сайтов вузов. Изучена информация на сайте вузов по образовательным программам педагогических специальностей. Выявлено, что у большинства сайтов вузов частично дана информация об образовательной программе специальности. Отмечены 4 сайта вузов, где можно ознакомиться с полным содержанием образовательной программы специальности.

Annotation. A study of the websites of universities was carried out. The information on the website of universities on educational programs of pedagogical specialties was studied. It was revealed that most of the websites of universities partially provide information about the educational program of the specialty. 4 websites of universities are marked, where you can get acquainted with the full content of the educational program of the specialty.

Кілт сөздер: педагогикалық мамандық, білім беру бағдарлама, сайт

Ключевые слова: педагогическая специальность, образовательная программа, сайт

Annotation: pedagogical specialty, educational program, website

Образовательная программа в соответствии с требованиями Болонского процесса должна отвечать потребностям общества, вести к трудоустройству, иметь достаточно прозрачную структуру позволяющую обеспечивать мобильность студентов и признание результатов обучения в других странах[1-4].

Образовательные программы вузов представляют интерес в первую очередь абитуриентов, которые желали бы освоить дисциплины,

необходимые в дальнейшем при трудоустройстве по специальности. Что делает будущий студент? Он посещает по возможности «Дни открытых дверей» и открывает сайты вузов, которые быстрее доступны по времени. Изучает также рейтинги вузов и ориентируется на обучение в режимах онлайн и оффлайн, если есть возможность еще работать.

Целью работы, было изучить, в какой форме предоставляется информация по образовательной программе педагогических специальностей вузов Казахстана. Просмотрены сайты в первую очередь педагогических вузов. В каждом вузе имеются разделы для поступающих и обучение. В разделе для поступающих или абитуриентов в основном даны материалы, как можно поступить в вуз, какая должна быть документация и сроки подачи заявлений и стандартно таблица специальностей. В разделах обучение в основном перечисляются специальности бакалавриата, магистратуры, докторантуры. У 40 % вузов дана общая информация о специальностях. В основном это где могут работать, компетенции специалиста, результаты обучения, модель выпускника и т.д. Изучение сайтов вузов, позволило выявить проблему для поступающего абитуриента, который должен в более доступной форме получить полную информацию об образовательной программе и конечно в первую очередь его интересуют предметы, какие он может изучать во время учебы. При размещении информации для поступающих, необходимо отдельно выставить образовательные программы, позволяющие изучить прежде, какие дисциплины будут изучаться, и в каком количестве кредитов они представлены. Северо-Казахстанский университет им. Манаша Казыбаева имеет на сайте общий раздел - обучение. При открытии этого раздела быстро можно получить всю необходимую информацию. Материалы все доступны, не требуется искать в других разделах, нет сложности в поиске. При входе на сайт Шымкентского университета имеется раздел абитуриента. В данном разделе нет материала по образовательным программам. При открытии раздела - образование, можно увидеть образовательные программы вуза и имеется функция скачивания файлов. Казахская академия спорта и туризма на своем сайте имеет два раздела: для абитуриентов и образование. Для абитуриентов информация об образовательных программах в общем плане предоставлена. Чтобы изучить образовательную программу, и какие дисциплины будут, необходимо зайти в раздел образование. Информация прозрачна, доступно представлены все имеющиеся материалы по образовательным программам бакалавриата, магистратуры, докторантуры.

Павлодарский педагогический университет предоставляет на сайте две рубрики: поступление и обучение. В разделе поступление имеется таблица по перечню специальностей вуза. Чтобы получить информацию об образовательных программах абитуриенту необходимо зайти в раздел Высшие школы, где можно ознакомиться с дисциплинами, которые должны изучаться при выборе уровня обучения.

Из всех изученных сайтов обращает внимание эргономичная схема расположения информации у Северо- Казахстанского университета имени Манаша Козыбаева.

Общая информация по специальностям содержательна, может и привлекательна на всех сайтах вузов. Проблема есть в том, насколько доступна информация в первую очередь для абитуриентов по содержанию образовательных программ. Сайты постоянно обновляются информацией и одним из прошлых примеров, есть необходимость также списком выставлять предметы, которые изучаются по специальностям.

Литература

1. Демкин В.П., Джарасова Г.С., Испулов Н.А., Омирбаев С.М. и др. Сетевое взаимодействие вузов как фактор повышения качества образовательных программ // Развитие единой образовательной информационной среды: сетевые образовательные ресурсы и программы сб. материалов XIII Международной научно-практической конференции, 2014.-С.256-257
2. Рябова Н.В., Лаврентьева М.Ю. Сетевое взаимодействие как фактор эффективной деятельности образовательной организации // Современные наукоемкие технологии.- 2016. №9-2.-С.322-326
3. Третьяк Т. М. Организация сетевого взаимодействия на основе веб-сервиса. / Т.М. Третьяк. Открытое образование. -2012 №1-С.201-203
4. Доррер Г.А., Иванилова Т.Н., Попов А.М., Цибульский Г.М. Об опыте сетевого взаимодействия в образовательной деятельности университетов в г. Красноярске // Открытое образование.-2015. №5(112).-С.63-68

«Ұлттық бірыңғай тестілеудегі концентрацияға арналған мәтінді есептерді шешудің тиімді әдістері»

Б. Дәулетбек

Абай атындағы Қазақ ұлттық педагогикалық университеті, Алматы қ.

Түйіндеме. Мақалада ұлттық бірыңғай тестілеу кезінде кездесетін әртүрлі типтегі практикалық мазмұндағы есептер, оның ішінде концентрацияға арналған мәтінді есептерді шешудің бірнеше тиімді әдістері және оларды шығару жолдары көрсетілген..

Кілтті сөздер: концентрация, ұлттық бірыңғай тестілеу, ерітінді, зат массасы, алгебралық тәсіл.

Аннотация. В статье рассмотрены различные виды задач практического содержания, в том числе эффективные способы решения текстовых задач на концентрацию встречающиеся при проведении национального единого тестирования.

Ключевые слова: концентрация, единый национальный тестирование, раствор, масса вещества, алгебраический метод.

Annotation. The article discusses various types of tasks of practical content, including effective ways to solve text problems for concentration encountered during national unified testing.

Key words: concentration, unified national testing, solution, substance mass, algebraic method.

Қазіргі таңда химия пәні мен математика пәні арасында өзара байланысқан практикалық мазмұндағы есептер көптеп кездеседі. Солардың ең кең тараған түрі концентрацияға байланысты есептер деп айтуға болады. Қоспаның құрамындағы компоненттерге сандық және сапалық талдау жасаудың маңызы зор болғандықтан, қоспалардың құрамын талдауға арналған есептер практикада көп кездеседі. Мұндай есептерді көбінесе алгебралық тәсілдермен шығару тиімді болып табылады. Егер оқушы мұндай есептерді шешудің алгебралық тәсілін жақсы меңгере алса, онда олардың химия пәніне деген қызығушылықтары да арта түсер еді [1].

Концентрация есептері қазіргі кезде тек мектеп оқулықтарында ғана емес ұлттық бірыңғай тестілеу кезінде математикалық сауаттылық пәнінде де қолданылып келеді. Сондықтан оқушылар ҰБТ-дан ұпай жоғалтпауы үшін концентрация есептерін шығара білуге міндетті. Тапсырмаларды шешу оқу материалын сенімді меңгерудің бірлігі болып табылады, себебі теориялар мен заңдарды қалыптастыру, ережелерді, формулаларды есте сақтау, химиялық теңдіктер құру іс-әрекеті жүреді.

Кез келген мәтінді есепті шешуде қандай да бір нақты шешу әдісі жоқ. С.И.Колесникова, Т.Е.Демидов және Л.А.Гороховцеваның еңбектеріне сүйене отырып, мәтінді есептерді шығарудың әртүрлі әдістері бар екені айқындалды, олар: арифметикалық, алгебралық, геометриялық, логикалық, практикалық, кестелік, аралас, сынақтан өткізу әдістері. Әрбір әдістің негізінде әртүрлі математикалық модель құрастырылады [2; 3; 4].

Сол себепті концентрацияға арналған есептерді шешуде есептің шартына үңіліп, толық түсінген абзал. Оқушыларды есеп шартын дұрыс жазуға дағдыландыру керек. Тек сонда ғана есепті математикалық тілмен жазып, қарапайым түрге келтіре алады. Қоспа мен концентрацияға берілген есептеулер «Массалық концентрация», «заттың концентрациясы» ұғымдарымен байланысты. Мынадай бір есепті қарастырып көрейік:

1-есеп. Екі ерітіндіден қоспа ерітінді дайындалды. Бірінші ерітіндінің массасы 500 гр, концентрациясы 22%, екінші ерітіндінің массасы 300 гр, концентрациясы 30%. Осы екі ерітіндіден даярланған қоспа ерітіндінің концентрациясы неше процент? [5].

Шешуі. Есепті кестелік әдіспен шешеміз.

Берілгені: $m_1=500\text{гр}$, $m_2=300\text{гр}$, $C_1=22\%$, $C_2=30\%$.

Табу керек: $C_{\text{ер}}=?$

Қоспаның күйі	Қоспаның, ерітіндінің массасы m	Массалық концентрациясы C	Таза заттың массасы $m_a = m \cdot C$
I ерітінді	500	22%=0,22	$500 \cdot 0,22 = 110$
II ерітінді	300	30%=0,3	$300 \cdot 0,3 = 90$
I+II	$500 + 300 = 800$	x	200

Берілген кесте арқылы теңдеу құрастырамыз: $800x = 200$, осыдан

$$x = (200 : 800) \cdot 100\% = 25\%.$$

Жауабы: қоспа ерітіндінің концентрациясы 25%.

Ұлттық бірыңғай тестілеуде келетін осы тектес есептерді қарапайым пропорция арқылы шешуге де болады. Ол арқылы оқушылар тестілеу кезінде уақытты да үнемдей алады.

2-есеп. Стакандағы 100г ерітіндінің құрамындағы қанттың концентрациясы 15%. Оның үстіне 250г қайнаған су құйылып, 50г қант салынды. Пайда болған ерітіндідегі қанттың концентрациясын табыңыз.

Шешуі. Пропорция құру арқылы шешеміз. Алдымен сызба түрінде есептің шартын көрсетейік (1-сурет).



1-сурет

Ең алдымен бастапқыда шайдың құрамындағы қанттың массасын тауып аламыз:

$$100\text{г} \cdot \frac{15\%}{100\%} = 15\text{г қант}$$

Демек, бізде жалпы қоспаның массасы 400 г болса, ондағы қанттың массасы 65 граммды құрайды. Осыны пайдалана отырып, пропорция құрамыз. Сол арқылы қанттың концентрациясын анықтаймыз.

$$\frac{400\text{г}}{65\text{г}} = \frac{100\%}{x\%}, \text{ осыдан } 400x = 6500\% \text{ аламыз.}$$

$$x = 16,25\%$$

Жауабы: қанттың концентрациясы 16,25%.

3-есеп. 120г шайдың құрамындағы сүттің концентрациясы 5%. Егер шайға тағы 30 г сүт қоссақ, шыққан шайдағы сүттің концентрациясын табыңыз [6].

Бұл есепті де пропорция құру арқылы шешеміз. Алдымен сызба түрінде есептің шартын көрсетейік (2-сурет).

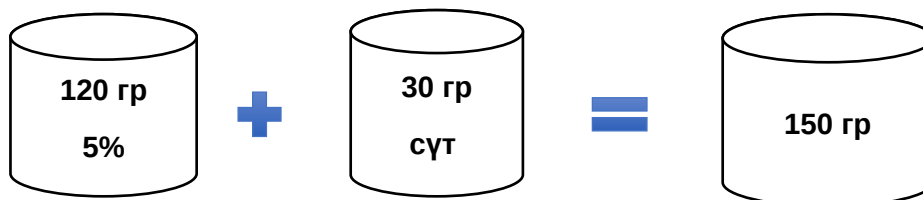

2-сурет

Ең алдымен бастапқыда шайдың құрамындағы сүттің массасын тауып аламыз:

$$120г \cdot \frac{5\%}{100\%} = 6г \text{ сүт}$$

Демек, бізде жалпы қоспаның массасы 150 г болса, ондағы сүттің массасы 36 граммды құрайды. Осыны пайдалана отырып, пропорция құрамыз. Сол арқылы қанттың концентрациясын анықтаймыз.

$$\frac{150г}{36г} = \frac{100\%}{x\%}, \text{ осыдан } 150x = 3600\% \text{ аламыз.}$$

$$x = 24\%$$

Жауабы: сүттің концентрациясы 24%.

Концентрацияға берілген есептерге қойылатын біршама талаптарды айқындадық. Олар: практикалық мазмұнды есептер және математикалық жаттығулар математика бағдарламасының талаптарына, оқушылардың білім, іскерлік дағдыларына сай болуы тиіс; олар оқушылардың танымдық қызығушылығын дамытуға бағытталған (қысқаша жазу, оған сызба сызу, кесте толтыру, сурет салу, қарапайым диаграммаларды, графиктерді оқу және сызу, практикалық жағдайларды модельдеу және т.б.) білім, іскерлік дағдының қалыптасып, дамуына ықпал етуі қажет.

Практикалық мазмұнды есептердің мазмұны оқушылар үшін таныс математикалық аппараттың практикада қолданылуын, сандық мәліметтерді пайдаланудың ерекшеліктерін (сандық мәліметтердің шынайылығы, сұрақтардың қойылу дәрежесі, алынған жауаптың шындыққа сәйкес келуі) ашу керек. Есептің мазмұнында оқушылар қабылдап, түсіне алатындай шынайы мәліметтер болуы керек, оқушылардың өмірлік тәжірибелеріне, жас ерекшелігіне, білім дәрежесіне және танымдық мүмкіндіктеріне сәйкес болуы қажет; есептің сюжеті және сандық мәліметтері айналадағы шындықтың озық жақтарын, ғылым мен техниканың соңғы жетістіктеріндегі мәліметтерді бейнелеуі қажет; тәрбиешілік, танымдық сипатқа ие болып, математикаға қызығушылық тудыру керек. Сұрақтардың қойылу мәнері

шынайы жағдайда туындауы мүмкін болатын сұраққа сай болуы керек (жете ме, жеткілікті ме, бола ма және т.б.).

Қорыта айтқанда, ұлттық бірыңғай тестілеудегі концентрация есептерін шығару барысында оқушыда туындайтын қиындықтарды анықтау және оларға тиімді әдіс-тәсілдерді үйрету оқушылардың математикалық білім деңгейлерін арттыра түсуіне, сонымен қатар химия пәніне деген қызығушылықтарының артуына өз әсерін тигізеді.

Әдебиеттер

1. Қазақбаева Д. Пәнаралық байланыстырды жүзеге асыру //ИФМ. - №2. - 1997. – Б.10-12.
2. Колесникова С.И. Текстовые задачи. Математика. – М.: ООО «Азбука-2000», 2014. – 112 с.
3. Демидова Т.Е. Текстовые задачи и методы их решения / Т.Е. Демидова, А.П. Тонких. – М.: издво Моск. унта, 1999. – 261 с.
4. Гороховцева Л.А. Процесс решения текстовой задачи при изучении математики в средней школе // Теория и практика высш. проф. обр. – 2003. – №9. – С.14–21.
5. А.Е.Әбілқасымова, Т.П.Кучер, З.Ә.Жұмағұлова, В.Е.Корчевский. Алгебра. Жалпы білім беретін мектептің 8-сыныбына арналған оқулық. – Алматы: Мектеп, 2018. - 200 б.
6. А.Е.Әбілқасымова, Т.П.Кучер, В.Е.Корчевский, З.Ә.Жұмағұлова. Алгебра. Жалпы білім беретін мектептің 9-сыныбына арналған оқулық. - Алматы: Мектеп, 2019. - 176б.

Педагогикалық білім беруді жаңарту жағдайында жаратылыстану пәндерін оқыту мәселелері.

Сағынтай Әмина Рахымжанқызы

Павлодарский педагогикалық университет, Павлодар қ.

Sagyntaia@mail.ru

Аннотация. Баяндамада педагогикалық білім беруді жаңарту жағдайында жаратылыстану пәндерін оқыту мәселелері туралы айтылады. Педагогтардың жауапкершілігі, жаңартылған білім берудегі өзгешелік мәселелері қозғалады

Ключевые слова: Педагогика, жаратылыстану, білім

«Сабақ беру – үйреншікті жай ғана шеберлік емес,
ол жаңадан жаңаны табатын өнер»
Жүсіпбек Аймауытов

Қазіргі кезде Қазақстан Республикасында жаңа білім беру жүйесінің

қалыптасуы жүріп жатыр. Осыған орай, алдыңғы қатарлы идеялар мен педагогикалық технологияларды практикалық тұрғыдан жаңарту және оларды ғылыми тұрғыда негіздеу бағытындағы жұмыстар жүргізілуде. Болашақ маман – бүгінгі студент педагогика теориясы мен практикасындағы қазіргі заманғы педагогикалық технологиялардың түрлерін біліп, оларды бастауыш мектептің оқутәрбие үдерісінде шығармашылықпен қолдануға тырысуы тиіс. Қазіргі заманғы озық технологияларды мектеп тәжірибесінде тиімді қолдану, ең алдымен, оларды терең, жан-жақты оқып-үйренуді талап етеді. Сондықтан да аталмыш курс кредиттік жүйе бойынша білім беретін мамандықтардың оқу жоспарына енгізілген.

Жаңартылған білім беру бағдарламасы оқушының сөйлеу әрекетінің төрт түрін: тыңдалым, айтылым, оқылым, жазылымды жетілдіруге бағытталған. Бұл сөйлеу әрекетінің түрлері бойынша түйінді дағдылар оқу жоспарында «спиральді» тәсілмен берілген. Қарапайымнан күрделіге қарай, бірте-бірте білім, білік пен дағдылары кеңейтіліп қалыптасады. Оқу мақсаттары оқушылардың зерттеу дағдыларын, қарапайым бақылауға тәжірибе арқылы білімі қалыптасуына, алған білімін қайта өмірде қолдана білуіне бағытталған. Оқушы бойында әлеуметтік дағдылар, жалпы білімнің іргетасы, танымдық белсенділігі, жүйелі оқу әрекетінің қалыптасуына бастауыш сынып оқу бағдарламаларында көңіл бөлінген.

Мұғалімнің кәсіби құзыреттілігінің негізгі шарттары:

1. Тұлғааралық және еңбектегі байланыс.
2. Қызметтің экономикалық, әлеуметтік, құқықтық, адамгершілік, психологиялық аспектілерін меңгеруі.
3. Қызметті жаңа жағдайға бейімдеудегі, басқару шешімін қабылдаудағы дайындығы.
4. Практикалық кәсіби тапсырмаларды орындаудағы дайындық әлеуеті
5. Нақты жағдайларға байланысты қандай да бір әдістерді пайдалану біліктілігі.
6. Тиімді шешім қабылдау қабілеті.

Білімді толық игеру үшін оқушылардың ойлау қабілетін дамыту, еркін сөйлеуіне, өз ойын ашық және толық айтуға үйрету, ой-өрісін кеңейту — оқытудың ең басты мақсаты. Әрбір оқушыны өз мүмкіндігіне қарай білім, дағды алатындай етіп оқытуымыз дұрыс.

Жас өркеннің жақсы азамат, білікті тұлға ретінде қалыптасуы мұғалімдердің білімі мен кәсіби шеберлігіне, мемлекет пен халық алдындағы азаматтық парызына деген жауапкершілігіне тікелей қатысты. «Мектептің жүрегі — жақсы мұғалім» деп ұлы даланың дана педагогы Ыбырай Алтынсарин айтқандай, бүкіл мемлекеттің, тұтас ұлттың болашағы – ұстаздардың қолында. Жеке тұлғаның танымдық үрдістерін дамытуда, сондай-ақ, білім, білік, дағдыны, жалпы дүниетанымын қалыптастыруда оқыту әдістерін, жаңа оқыту технологияларын оқыту үрдісінде тиімді пайдалана білу мұғалім шеберлігіне байланысты. Қазіргі заман талабына сай «қазақ тілі» пәнін оқыту да жаңа тақырыптарды оқушылардың өздеріне

меңгере алатындай билік беру, ізгілендіру, түрлендіру, тұлғаға бағытталған білім беру ұстанымдары арқылы жүзеге асырылады. Орта білім беру жүйесінде әлемдік жоғары деңгейге қол жеткізген танымал әдістемелері арасында сындарлы (конструктивті) теориялық оқытуға негізделген тәсіл кең тараған. Мен сындарлы оқыту бойынша қазақ тілі пәні бойынша әдіс-тәсілдерімен оқытып жатырмын. Сындарлы оқытудың мақсаты-оқушылардың пәнді терең түсіну қабілетін дамыту, алған білімдерін сыныптан тыс жерде, кез-келген жағдайда тиімді пайдалана білуін қамтамасыз етеді.

Жаратылыстану ғылымдары жүйесінде физика терең философиялық және ғылыми – техникалық мазмұнымен ерекшеленеді, негізгі рөлге ие болады. Мұғалім мектепте білім алушыларға физиканы үйрету арқылы олардың дүниеге көзқарасының алғы шарттарын қалыптастырады. Қазіргі физиканың мазмұны осы күнгі теориялық зерттеулер бойынша кванттық, релятивистік және статистикалық заңдылықтардың жалпылама заңдарына жақындауда. Бүгінгі мектеп оқушысы физиканы осындай үрдісте білуі қажет.

Физика – табиғат жайлы ғылым. Оның негізгі мақсаты заттар мен денелердің, құбылыстар мен процестердің физикалық қасиеттерін білу, табиғат құбылыстарының заңдылықтарын зерттеу. «Физика» пәнін нәтижелі оқыту мұғалімнің тікелей кәсіби тәжірибесі мен құзыреттілігіне, оқу үдерісі нәтижелеріне басым көңіл бөлуге байланысты. Әрбір ұстаз оқушының білім алу үдерісінде оның оқу мақсатына жету үшін өзіндік реттелуі арқылы ойлау және іс – әрекетін нақты жоспарлауы қажет.

Жаңартылған білім беру бағдарламаларында оқушылардың бойында қалыптастыруда қажет құндылықтар (шығармашылық және сын тұрғысынан ойлау, қарым-қатынас жасау қабілеті, өзгелердің мәдениетіне және көзқарастарына құрметпен қарау, жауапкершілік, достық және айналадағыларға қамқорлық көрсету, өмір бойы оқуға дайын болу.) мен дағдылар (сын тұрғысынан ойлау, білімді шығармашылық тұрғыда қолдана білу қабілеті, проблемаларды шешу қабілеті, ғылыми-зерттеу дағдылары, қарым-қатынас дағдылары (тілдік дағдыларды қоса алғанда), жеке және топпен жұмыс істей білу қабілеті, АКТ саласындағы дағдылар.) анықталған. Осы құндылықтар мен дағдыларды физика пәнінен қысқа мерзімді жоспар жасауда пайдалануға болады. Жаңартылған білім беру бағдарламасының ерекшелігі спиральді қағидатпен берілуі. Спиральді қағидаттың ерекшелігі, тақырыптарды меңгеруде білім алушы негізгі мәселені назардан тыс қалдырмай, қозғалған тақырыпқа қатысты білімін үздіксіз кеңейтіп, тереңіне үңіле білуіне ықпал ететіндігінде. Осылайша оқушылар нақты оқу мәселесіне қатысты білімін біртіндеп және үздіксіз кеңейту мүмкіндігіне ие болады.

Деңгей жоғарылаған сайын, тақырыптың күрделілігі артып отырады. Жаңа бағдарламаның негізі, оқушының функционалдық сауаттылығын қалыптастыру. Оқушы өзінің мектепте алған білімін өмірінде пайдалана

білуі .

Келесі маңызды мәселе- мектеп оқушыларының физика пәнін терең оқуға деген қызығушылығының төмен болуы. Е. В. Луцай айтқандай: «Физика көптеген оқушылар үшін күрделі пән болып табылады. Әрбір мұғалім өз тәжірибесінде ерте ме, кеш пе, кейбір оқушыларда пәнге оқу ынтасының болмауы мәселесіне тап болады. Бұл табиғи нәрсе- адам бәрін бірден ұната алмайды». Бұл ынтаны арттыру үшін мұғалім оқушыларды жаңа білім алуға ынталандыруы, итермелеуі керек. Оқушының іс-әрекетін түзету қажет, өйткені оқушы физикаға қызығушылық танытатын, сабақта белсенді болған, бірақ қай бағытта қозғалуды және кейде неден бастау керектігін білмейтін жағдайлар бар. Мұндай мәселелерді шешу үшін түрлі әдістер бар. Бұл семинарлар, жобалар әдісі, презентациялар және т.б. болуы мүмкін. Жобалық әдіспен қатар презентация әдісін қолданғанда мұғалім қызықты, әдемі ғана емес, сонымен қатар мазмұнды және тиімді презентация жасау проблемасына тап болады. Бұл мәселені шешу үшін мұғалім, жоғарыда айтылғандай, компьютермен және тиісті бағдарламалық жасақтамамен жұмыс істеу дағдыларын игеруі керек.

Жоғарыда айтылғандардан басқа, мұғалім өз сабақтарын шығармашылық іс-әрекеттің негізі болып табылатын психологиялық тетіктердің дамуына ықпал ететіндей құруы керек: есте сақтау, қиял, назар, стандартты емес ойлау. Ол үшін мұғалім оқушыға аталған қабілеттердің барлығын дамыта алатын материалдар әзірлеуі керек. Жоғарыда аталған уақыттың жетіспеушілігіне әдістемелік әдебиеттердің жеткіліксіз саны, мұғалімнің шығармашылық ойлауын дамыту қажеттілігі қосылады, және бұл бәріне оңай бола бермейді.

XXI ғасыр – ақпарат ғасыры. Ақпараттанған қоғам қажеттілігін қанағаттандыру үшін білім беру саласында төмендегідей міндеттерді шешу қажет. Олар:

- компьютерлік техника;
- интернет;
- компьютерлік желі;
- электрондық және телекоммуникациялар құралдары;
- электрондық оқулықтарды оқу үрдісіне тиімді пайдалану арқылы оқушылардың білім сапасын көтеру және танымдық белсенділігін қалыптастыру.

Оқытудың компьютерлік технологиясы деп оқушының өз бетімен танымдық іс — әрекетін дамытуға, оқыту мен оқуды басқаруға, сондай — ақ оқу мен практикалық есептерді ойындық тұрғыдан шешуге бағытталған әдіснамалық, психологиялық, педагогикалық, бағдарламалық — техникалық және ұйымдастыру құралдарының кешенін айтады.

Ал педагогика ғылымы оқу құралдарын, мектеп оқулықтарын жасауда осы ғасырлар бойы алған білімімізді жинақтайды. Осы жағдайларды ескере отырып соңғы жылдары мейлінше білім беру мазмұнын гуманизациялауда зерттеулер жүргізуде.

Қазіргі оқу жүйесінде мұғалім әрбір оқушыны жеке тұлға ретінде бағалағандықтан, мұғалім білімнің нақты көзі емес, оның ұйымдастырушысы болып табылуда. Оқыту үрдісі бір жақты жүрмеу үшін оқу әдістерін белсенді түрлендіріп жүргізе отырып, белсенді жүргізу үшін «жақсы оқулықтар» керек. Яғни осыдан келіп, қазіргі таңда білім беру жүйесін жетілдіруде физикадан оқу-әдістемелік кешенін (ОӘК) жасаудың дидактикалық негіздері қарастырылуда. Олар:

- a) Оқушыларға арналған оқулық дайындау;
- b) Мұғалімге арналған көмекші құралдар;
- c) Ата-аналармен бірігіп жұмыс жасауға арналған оқулықтарды дайындау.

Сонымен қатар, жалпы білім беру жүйесінің басты мақсаты — қазіргі қоғам талабына сай алынған терең білім, білік, дағдылар мен кұзырлықтардың негізінде жеке адамды қалыптастыруға және кәсіби шыңдауға бағытталған білім алу үшін қажетті жағдайлар жасау. Соның бірі:

1. Оқытудың жаңа технологияларын енгізу;
2. Білім беруді ақпараттандыру;
3. Халықаралық ғаламдық коммуникациялық желілерге шығу.

Пәндерді бір – бірімен байланыстырып оқыту педагогика тарихында ерте кезден белгілі. Ол Я. А. Коменскийдің, И. Г. Песталотцидің, К. Д. Ушинскийдің еңбектерінде зерттеліп дамытылған. Я.А. Коменский оқу пәндерін байланыстырып оқыту кезінде оқушылардың ұғымында оқу материалы жайлы толық мағлұмат қалатынын, оның терең, әрі жүйелі білімнің шарты екенін түсіндіре келіп, пән аралық байланыстың мақсатты және тиімді болуына мән береді. Пәнаралық байланыс мәселесі жан – жақты әрі жүйелі түрде ұлы орыс педагогы К. Ушинскийдің еңбектерінде де дәлелденді. Оның пікірінше әр түрлі ғылым саласынан тамшылап берілетін ғылым, адамның сыңарында жаттанды түрде жинақталмай, сапалы түрде меңгерілуі керек. Білім сонда ғана берік, жүйелі және терең болады.

Физика сабағында пәнаралық байланысты қолданудағы мақсатым: Физика пәні бойынша білім, білік дағдыларын қалыптастыру; Оқушылардың ой — өрісін, логикалық ойлау қабілетін дамыту, пәнге деген қызығушылығын арттыру; Өзіндік танымдық — шығармашылық қабілеттерін арттыру.

Пәнаралық байланыстарды жүзеге асырудың жолдары мынандай:

- Әрбір жеке пәнді оқытқанда басқа пәндерді оқыту ісіне өз ықпалын тигізетіндей болуын көздеу;
- Түрлі пәндерді оқып үйренуде – өтілетін материалдарды уақыт жағынан үйлестіріп отыру.
- Оқушылардың ғылыми теориялар мен заңдылықтарды игеруін, олардың жинақтылығымен әдістерімен, дағдыларымен сабақтастыра қалыптасатыру.
- Жалпы теориялық білім алуды және практикалық іскерліктер мен дағдыларды бірыңғай әдіспен жүзеге асыру.

- Оқушыларға (білім алу, икемділік пен дағдыларды қалыптастыру барысында) бірдей талап қою.
- Оқушылардың бір пәннен білім алуға икемі мен дағдыларын пайдалана білуге әдеттендіру.
- Әр түрлі пәндердің зерттеу әдістерінің ортақтық ерекшеліктерін көрсете білу.
- Әр пән сабақтарында оқылатын құбылыстардың өзара байланысын ашып, дұрыс дидактикалық дүниетаным қалыптастыру.

Физика ғылымы табиғатта болатын құбылыстарды, олардың заңдылығын зерттеумен айналысады. Физика — техника негізі. Физика — эксперименталды ғылым. Адамзаттың осы заңдылықтарды ашудағы ғылыми жетістіктері адам баласы үшін күнделікті тұрмыс тіршілігіне қажетті қарапайым еңбек құралдарынан бастап түрлі деңгейдегі техникалық құралдар мен қондырғылар жасауы адамның құдіреттілігін көрсетеді. Бүгінгі таңдағы жан — жақты саладағы жаңа заманауи техникалардың атап айтсақ ауыл шаруашылық машиналары, су асты мен үсті, әуе техникалары, нанотехнология т, б білім мен ғылымның дамуының айқын себептері. Осындай құралдар мен есептеулердің нәтижесінде адам баласы бізді қоршаған орта – табиғат туралы біршама жаңалықтарды ашты, әлі де табиғаттың ашылмаған қыр — сырларын ашуда.

Сөзімнің соңын қорытындылай келе, бұл жаңартылған білім беру бағдарламасы бойынша менің көкейге түйгенім: алдымызға бір мақсат қоя отырып, сол мақсатқа жету жолында шәкірттердің жүрегіне жол тауып, әрекеттендіре білу шеберлігіне жетсек, егемен елдің ұл-қыздары білімді де білікті болып шықпақ. Соның арқасында біз бәсекеге қабілетті, іргесі мықты ел боламыз!

Пайдаланылған әдебиеттер тізімі:

1. Н.А.Назарбаев. Әлеуметтік-экономикалық жаңғырту – Қазақстан дамуының басты бағыты. // Ана тілі газеті. № 5, 2-8 ақпан, 2012 ж.
2. Мектеп оқушыларының функционалдық сауаттылығын дамыту жөніндегі 2012 - 2016 жылдарға арналған ұлттық іс-қимыл жоспары.
3. Ж.Аймауытов. Бес томдық шығармалар жинағы. ІҮ том. Алматы, Ғылым, 1998ж – 437 бет.
4. Ж.Аймауытов. Бес томдық шығармалар жинағы. V том. Алматы, Ғылым, 1999ж – 301 бет.
5. Құзыреттілік және ойын технологиясы // С.Буланов.
6. «Ойын әрекеті арқылы белсенділікке баулу». Петров А.В. 2001.
7. Ойын технологиясының ерекшеліктері // Интернет.
8. Баспасөз материалдары.

Индикаторлы өсімдіктерді қолдана отырып топырақтың сапасын анықтау

Уйсимбаева Ж.Т., Жангубекова А.Ж.,
М.Х. Дулати атындағы Тараз өңірлік университеті, Тараз қ.
asel.zhangubekova@bk.ru

Аңдатпа. Мақалада біз қаланың екі учаскісінен топырақ жамылғысының ластану дәрежесін анықтауды қарастырдық. Біздің зерттеуімізде қолданған әдіс-биоиндикация әдісі. Биоиндикациялық әдістер арнайы қымбат жабдықсыз, аспаптарсыз және реактивтерсіз тірі объектілердің көмегімен қоршаған ортаның жағдайын бағалауға мүмкіндік береді. Кейбір тірі организмдер қоршаған ортаның өзгеруіне өте сезімтал және олардың қатысуымен, мөлшерімен немесе даму ерекшеліктерімен табиғи процестерді, жағдайларды және тіршілік ету ортасының антропогендік өзгерістерін бағалауға болады.

Түйінді сөздер: Кресс-салат, биоиндикация, индикатор

Аннотация. В статье мы рассмотрели определение степени загрязнения почвенного покрова с двух участков города. Метод, который мы использовали в нашем исследовании, - это метод биоиндикации. Биоиндикационные методы позволяют оценить состояние окружающей среды с помощью живых объектов без специального дорогостоящего оборудования, приборов и реактивов. Некоторые живые организмы очень чувствительны к изменениям окружающей среды, и с их участием, размером или особенностями развития можно оценить естественные процессы, условия и антропогенные изменения среды обитания.

Ключевые слова: Кресс-салат, биоиндикация, индикатор.

Abstract. In the article, we examined the determination of the degree of soil contamination from two sections of the city. The method we used in our study is the bioindication method. Bioindication methods make it possible to assess the state of the environment with the help of living objects without special expensive equipment, devices and reagents. Some living organisms are very sensitive to environmental changes, and with their participation, size or developmental features, it is possible to assess natural processes, conditions and anthropogenic changes in the habitat.

Keywords: watercress, bioindication, indicator

Кіріспе

Топырақтану ғылымының қалыптасуы орыстың аса дарынды табиғаттанушы ғалымы В.В. Докучаевтың (1846-1903) есімімен тығыз байланысты. В.В. Докучаевтан кейін оның енбегін көптеген талантты

шәкіріттер жалғастырды. Адамзат баласы жерді қасиетті санап анаға балаған, өйткені адам үшін тамақ, шикізат, қазба байлық, қазына жер көзі болып табылады. Қазіргі түсінік бойынша топырақ - жер бетінің майда ұнтақталған құнарлы қабаты, тірі мен өлі табиғатқа тән бірнеше сипаттары мен қасиеттері бар ерекше құрылым. Топырақтың негізгі қасиеті- құнарлылығы деп, оның өсімдіктерді барлық қоректік заттармен және ылғалмен қамтамасыз етуін айтады. Құнарлы қабат бір себептерден шайып кеткен топырақтардың қалпына келуі үшін өте ұзақ уақыт керек. Табиғи жағдайда топырақтың түзілуі ұзаққа созылатын құбылыс. Мәселен, қалыңдығы 20 см жыртылатын топырақ қабаты түзілуі үшін табиғи жағдайлардың өзгешеліктеріне қарай 3-7 мың жыл уақыт керек [1].

Құнарлы қабаты түгелдей жойылған топырақтар болжамды уақыттарда өз-өзінен қалпына келмейді. Сондықтан адам өзінің тыныс-тіршілігінде топырақтың құнарлы қабатын су және жел эрозиясынан, баска да экологиялық апаттардан қорғай отырып, топырақ құнарын жылма-жыл арттыру және жақсарту шараларын іске асыруы қажет [2].

Топырақты толық талдау көп уақыт пен еңбекті қажет етеді. Алайда, топырақтың көптеген ерекшеліктерін, соның ішінде топырақтың ластануын биоиндикаторлардың көмегімен анықтауға болады. Бұл жұмыста топырақ сапасын кресс-салат индикаторлы өсімдігімен зерттей отырып, топырақтың ластануын қалай анықтауға болатындығы қарастырылған.

Материалдар мен зерттеу әдістері

Биоиндикация – бұл тірі объектілердің көмегімен қоршаған ортаның жағдайын бағалау. Тірі заттар (немесе жүйелер) – бұл жасушалар, организмдер, популяциялар, қауымдастықтар. Олардың көмегімен абиотикалық факторларды (температура, ылғалдылық, қышқылдық, тұздылық, ұшу құрамы және т.б.) және биотикалық (организмдердің, олардың популяциялары мен қауымдастықтарының әл-ауқаты) бағалауға болады. "Биоиндикация" термині еуропалық ғылыми әдебиеттерде жиі қолданылады, ал американдық әдебиетте ол әдетте мағынасы ұқсас "экотоксикология" атауымен ауыстырылады.

Биоиндикаторлар- бұл қоршаған ортаның жағдайын бағалау үшін қолданылатын биологиялық объектілер (жасушалар мен биологиялық макромолекулалардан экожүйелер мен биосфераға дейін). Биоиндикаторлар тірі ұйымның әртүрлі деңгейлеріне жататындығын атап өткісі келгенде, олар "биоиндикатор жүйелері" терминін қолданады. Топырақ сапасын анықтауға кресс-салат индикаторын көмегімен анықтауға болады

Биоиндикаторды таңдау критерийлері:

- жылдам жауап;
- сенімділік (қате <20%);
- қарапайымдылық;
- бақылау мүмкіндіктері(табиғатта үнемі болатын объект) [3].

Кресс-салат - бұл топырақтың ауыр металдармен ластануына, сондай-ақ ауаның газ тәрізді шығарындылармен ластануына жоғары сезімталдыққа ие көкөніс өсімдігі. Бұл ерте суыққа төзімді өсімдік, бірақ топырақ ылғалдылығын қажет етеді. Ол барлық топырақтарда жақсы өседі, бірақ құнарлы жерді жақсы көреді. Индикатор ретінде ыңғайлы, өте қысқа мерзімде өсіп шығады. Сулы тұқымдар 3-4 күнде өніп шығады және эксперименттің көптеген сұрақтарына 10-15 күн ішінде жауап алуға болады. Сонымен қатар, бұл өсімдіктің өсінділері мен тамырлары ластаушы заттардың әсерінен айтарлықтай морфологиялық өзгерістерге ұшырайды (өсудің тежелуі және қисаюуы, тамырлардың ұзындығы мен массасының төмендеуі, сондай-ақ тұқымның саны мен массасы). Үлкен ауданды қажет етпейді, аз ауданда (Петри ыдысы, кювет, одноразовый контейнерлерде және т.б.) өседі[4].

Тәжірибе нәтижелеріне байланысты субстраттарға ластанудың төрт деңгейінің бірі беріледі.

Зерттеу нәтижелері

Эксперимент 2022 жылдың 30 қыркүйектің 12 күн бойы бақыланды алынған топырақ үлгілерінде кресс-салат тұқымдарының өнуі. Әрбір зерттеуде топырақ үлгісі анықталды: кресс-салат тұқымдарының өну энергиясы және олардың кресс көшеттерінің өнгіштігі, сабақтары мен тамырларындағы морфологиялық өзгерістер. Нәтижелер 1-кестеге енгізілді.

Кесте 1. Кресс-салат тұқымдарының өну энергиясы және олардың топырақ өнгіштігі

№	Зерттелгентапырақ үлгілері	Өскендәндер саны, пайызы, (%)				
		өскен күні	3 күн	8 күн	10 күн	12 күн
1	НДФЗ	50 (100%)	17 (34%)	16 (32%)	16 (32%)	0
2	Массив көктем	50 (100%)	37 (74%)	37 (74%)	38 (76%)	38 (76%)



2-сурет. 3күн өнуі

Өну энергиясының ең жоғары көрсеткіші бақылауда көрсетілген №2 массив көктем үлгісі. Онда 3-ші күні егілген 50 өсімдіктің 38-сы көтерілді тұқым. 12 күннен кейін көшеттер топырақ үлгілерінен қазылып зерттелді, олардың сабақтары мен тамырларындағы морфологиялық өзгерістер. Алынған мәліметтер кесте 2 .

Кесте 2. Морфологиялық өзгерістердің салыстырмалы сипаттамасы кресс-салат көшеттеріндегі сабақтар мен тамырлар.

№	Зерттелген топырақ үлгілері	Отырғызылған дәндер саны	Өскен дәндер саны	Өну пайызы	Сабақ см	Тамыры см
1	НДФЗ	50	0	0	-	-
2	Массив көктем	50	24	76%	6,5	4,5

Нәтижелерге байланысты ластанудың екі деңгейі анықталы.

1. Әлсіз ластану: өнгіштігі 60-90%. Көшеттер қалыпты дерлік ұзындығы, күшті, тіпті.

2. Қатты ластану: тұқымның өнуі өте әлсіз (20% - дан аз). Көшеттер кішкентай, әлсіз немесе өліп қалуы. Бұл белгілер №1 үлгіге тән.



2-сурет. Өну нәтижелері

Кесте 3. Зерттелетін үлгілердің ластану деңгейі

№	Топырақ үлгілер	Ластану деңгейі	Өну пайызы	Морфологиялық белгілері
1	НДФЗ	қатты	-	-
2	Массив көктем	әлсіз	76%	Сабақтары орташа, бір көшет ұзын - бірі қысқа, тамыр орташа ұзындығы

Қорытынды

Мен әр түрлі қашықтықта алынған екі учаскіден топырақ алдым. Мен оған бірдей мөлшерде кресс-салат тұқымын отырғыздым. Ластанудың тікелей орнына (біздің жағдайда өндірістік орын) неғұрлым жақын болса, соғұрлым өнген тұқымдардың саны, демек, пайызы азаяды. Тікелей ластану орнынан неғұрлым алыс болса, өнген тұқымдардың саны соғұрлым көп болады. Кресс-салат биоиндикатор ретінде топырақтың күйін анықтады. Кресс-салат тұқымдарының максималды өнгіштігі үй учаскесінен топырақ үлгісінде байқалды, бұл 76% құрады. Ластану деңгейі анықталды: әлсіз ластану (76%) - үй учаскесіндегі топырақ, қатты ластану (20%) - дан аз. Бұл тәжірибе топырақтың ластануының жоғарылауы өсімдіктердің өсу процесін баяулатып, жақын жерде өсетін өсімдіктерге теріс әсер ететінін және олардың өліміне әкелуі мүмкін екенін көрсетеді. Кресс-салат топырақты анықтауға қол жетімді индикатор болып табылады. Сол себепті біз осы индикатор арқылы тәжірибе жүргіздік. Тәжірибе нәтижесіне сәйкес өндіріс орынныңдағы топырақтың сапасының ластану деңгейін анықтадық.

ӘДЕБИЕТТЕР

- [1]. Мотузова Г.В., Безуглова О.С. Топырақтың экологиялық мониторингі: Оқулық/Ауд. А.Т. Нұркенова, А.Қ.Әуелбекова.-Алматы, Экономика.- 2013-252 бет.
- [2].Қабышева Ж.К. Топырақтану: Оқулық.- Алматы, ЖШС РПБК «Дәуір»,2013.-416 бет
- [3]. Ж.Т.Уйсимбаева, Г.Ә.Сарбасова. Биоиндикация және биоиндикациялық әдістер:оқу құралы.- Тараз: «ТИГУ» баспаханасы,2017.
- [4].<https://school-science.ru/5/1/35976>

REFERENCES

- [1]. Motuzova G. V., Bezuglova O. S. environmental monitoring of the soil: textbook / AUD. A. T. Nurkenova, A. K. Auelbekova.- Almaty, Economy.- 2013-252 pages.
- [2]. KabyshevaZh. K. Soil Science: Textbook.- Almaty, LLP RPBK дә era", 2013. -416 pages
- [3]. Zh.T.Uysimbayeva, G. A. Sarbasova. Bioindication and bioindication methods: a training manual.-Taraz: «Tigu Printing House, 2017.
- [4].<https://school-science.ru/5/1/35976>

«Биология сабақтарында білім беруді жаңғырту жағдайында сыни ойлауды дамыту»

А.И.Женисова

Павлодар педагогикалық университетінің магистранты, Павлодар қ.
alina.zhenisova@mail.ru

Б.А.Байдалинова б.ғ.д профессор

Павлодар педагогикалық университетіні, Павлодар қ.
baidalinovaba@mail.ru

А. Ерболқызы

Павлодар педагогикалық университетінің магистранты, Павлодар қ.
aizereerbol655@gmail.com

***Аңдатпа:** Дәстүрлі қоғамда оқыту мұғалімнің ақпаратты таратуы арқылы құрылады. Мектепте біз мұндай проблемаға жиі кезігеміз: мұғалім сабаққа дайын, қызықты идеяларға толы, балалармен қалай айналысатынын күтеді, бірақ... сабақ басталды, сабақ аяқталды, оқушылар бей-жай қалды, мұғалім ұсынғанның бәріне баяу жауап берді.*

Динамикалық өзгерістер дәуірінде ең бастысы-өз бетінше оқу қабілетін қалыптастыру. Бүгінгі таңда білім беруді дамытудың негізгі шарты оның жеке тұлғаға бағытталған бағыты болып табылады. Жеке тұлғаға бағытталған оқытуды жүзеге асыру оқушылардың жеке функцияларын көрсетуге мүмкіндік беретін осындай педагогикалық басшылықты жүзеге асыруды қамтиды (мағынаны іздеу, өмір салты мен моделін құру, шығармашылық таныту, фактілерге, олардың әрекеттеріне сыни баға беру). Виртуалдылық пен компьютерлендіруге көшу дәуіріндегі мұғалімнің міндеті-балаларды қызықтыру, виртуалды әлемді өзінің көмекшісі ету және тікелей қарым-қатынас жасау-ол мен оқушы арасындағы басты құндылық.

Кілт сөздер: сыни ойлау, жеке тұлға, дамыту технологиясы

Аннотация: В традиционном обществе обучение строится через распространение информации учителем. В школе мы часто сталкиваемся с такой проблемой: учитель готов к уроку, полон интересных идей, ждет, как он будет заниматься с детьми, но... урок начался, урок закончился, ученики остались равнодушными, медленно отвечали на все, что предлагал учитель. В эпоху динамических изменений главное-формирование способности к самостоятельному обучению. Сегодня основным условием развития образования является его лично-ориентированная направленность. Реализация лично-ориентированного обучения предполагает осуществление такого педагогического руководства, позволяющего проявить индивидуальные функции учащихся (Поиск смысла, построение образа и модели жизни, творческое самовыражение, критическую оценку фактов, их действий). Задача учителя в эпоху ухода в виртуальность и компьютеризацию увлечь детей, заинтересовать и сделать виртуальный мир своим помощником, а живое общение основной ценностью между ним и учеником.

Ключевые слова: критическое мышление, личность, технология развития

Summary: In a traditional society, education is built through the dissemination of information by the teacher. At school, we often face such a problem: the teacher is ready for the lesson, full of interesting ideas, waiting for how he will deal with the children, but... the lesson began, the lesson ended, the students remained indifferent, slowly answered everything that the teacher offered.

In the era of dynamic changes, the main thing is the formation of the ability to learn independently. Today, the main condition for the development of education is its personality-oriented orientation. The implementation of personality-oriented learning involves the implementation of such pedagogical guidance that allows students to manifest their individual functions (Search for meaning, building an image and model of life, creative self-expression, critical assessment of facts, their actions). The task of a teacher in the era of going into virtuality and computerization is to captivate children, interest and make the virtual world his assistant, and live communication is the main value between him and the student.

Key words: *critical thinking, personality, development technology*

Кіріспе. Сыни ойлауды дамыту технологиясы-оқытуды тұлғаға бағытталған тәсілге айналдырудың бір әдісі. Технология қарым-қатынас тұрғысынан да, білім құру тұрғысынан да тең серіктестікті қамтиды. Мұғалім негізгі ақпарат көзі болуды тоқтатады және оқушыға салынған бейімділіктерді жүзеге асыруға жағдай жасайды. Жаңа ақпарат ала отырып, студенттер оны әр түрлі тұрғыдан қарастыруды, оның құндылығы туралы қорытынды жасауды үйренуі керек. Қазіргі өмір өзінің басымдықтарын белгілейді: фактілерді қарапайым білу емес, алынған ақпаратты пайдалану мүмкіндігі, ақпарат көлемі емес, оны алу және модельдеу мүмкіндігі, тұтынушылық емес, құру және ынтымақтастық.

Сыни ойлауды дамыту технологиясы еркін, сыни тұрғыдан ойлайтын тұлғаны тәрбиелеуді мақсат етеді, жеке өсуге, даралықты дамытуға мүмкіндік береді. [6]

Сын тұрғысынан ойлауды дамыту технологиясын қолдану арқылы сабақтың технологиялық кезеңдері

Қызығушылықты ояту.

- бар білімді өзектендіру
- жаңа ақпарат алуға қызығушылықты ояту
- оқушының өз оқу мақсаттарын қоюы

Мағынаны ашу:

- жаңа ақпарат алу
- жаңа ақпаратты түсіну
- оқушының қойылған оқу мақсаттарын түзетуі

Ой-толғаныс:

- тұтас түсіну, зерттелетін материалға өзіндік көзқарасты дамыту
- жаңа білімнің пайда болуы
- танылмағанын анықтау, оқушының жаңа оқу мақсаттарын қою (жаңа "шақыру")

Сыни тұрғыдан ойлау технологиясы оқушының өз алдына мақсат қою қажеттілігін қарастырады. Егер бала не оқып жатқанын және не үшін екенін түсінсе, онда ассимиляция процесі жемісті болады.

Қызығушылықты ояту кезеңінде маңызды:өз көзқарасын қате жіберуден және түзетуден қорықпай еркін білдіру;барлық мәлімдемелерді бекіту;өз білімдерін жаңарту және баламалармен танысу үшін жеке және топтық жұмыстың үйлесімі. Кезеңін сәтті жүзеге асырған кезде оқушылар жаңа ақпарат алу сатысында жұмыс істеуге ынталандыруы керек. [8]

Қызығушылықты ояту кезеңінде біздің сабақтарымда келесі стратегиялар бар: кластерлер, сөзжұмбақтар, қауымдастықтар, "ми шабуылы". Мұнда біз белгілі бір тақырыптағы жұмбақтарды ұсынамын. Мұндай сұрақтар оқушыларлын өмірден алынған мысалдарға сүйене отырып, ақпаратты кеңейту, бағалау және талдау қабілеттерін талап етеді. Сұрақтарға

жауап беру үшін оқушылар бұрын алған білімдерін көрсетеді және айтылғанды растау үшін өмірден мысалдар келтіруге тырысады, болжамдар жасайды, жаңа материалды зерттегенге дейін ақпаратты жүйелейді, жауап алғысы келетін сұрақтар қояды. Бұл сөйлеудің дамуына ықпал етеді, өз ойларын логикалық дәйектілікпен айтуға көмектеседі. Жоғары деңгейдегі сұрақтар мен оқушыларға ойлау қабілетін дамытуға және кеңейтуге мүмкіндік беру үшін ұсынамын. Олардың жауаптарын тындай отырып, мен оқушылардың назарын маңызды фактілерге аударуға тырысамын. Қорытындылай келе, оқушылар толық мазмұнды жауаптар береді.[1]

Мазмұнды түсіну кезеңінде оқушылар жаңа ақпаратпен байланысқа түседі. Осы кезеңді жүзеге асыру барысында мұғалімнің басты міндеті-оқушылардың "ескі" білімнен "жаңа"білімге деген қызығушылығын қолдау. Мазмұнды түсіну үшін параграфтың ең қиын жерлерін оқып, маңыздылығын атап өтуге болады, зейінді ынталандыру әдістерін (проблемалық мәселелер, қызықты фактілер, суреттер, сызбалар) көбірек қолдануға болады. Жеке жұмыс барысында оқушылар ең маңызды ақпаратты таңдайды, оны өз сөздерімен білдіреді, себеп-салдар байланысын дербес жасайды. [7]

Сабақтарымда түсіну кезеңінде біз "INSERT" стратегиясын қолданамыз (жазбалармен оқу). Бұл жұмыс жаңа ақпаратпен тікелей жұмыс жасау кезінде тақырыпқа деген қызығушылықты сақтауға, "ескіні" білуден "жаңасына"біртіндеп жылжытуға бағытталған. Балалар алдын-ала бөлінген таныс мәтінмен жұмыс істейді, олардың әрқайсысына сұрақтар (қарапайым фактілер, ақпаратты көбейту), нақтылау, түсіндіру (неге?), шығармашылық. Бұл сабақтарда жаңа материалды меңгеру барысында мен сұрақтар қоямын жоғары тәртібін оқушыларының алдында басталғанға дейін мәтінді оқу. Бірінші кезеңде оқушылар сабақ тақырыбы бойынша өз білімдерін қалпына келтіреді, оларды қызықтыратын сұрақтарды кестеге жазады. Оқушылар бұрын білгендерінің бәрін жалпы назар аудару және түзету үшін және бағалаусыз "білемін" бағанына жазады. Мәтінді оқығаннан кейін оқушылар естімеген фактілерді "білдім" бағанына жазуды ұсынамын, бірақ мәтінмен жұмыс жасай отырып, білдім. Бұл жұмыс көкжиегін кеңейтуге, алынған ақпаратты түсінуге мүмкіндік береді. Осы жұмысты орындағаннан кейін топтар өздерінің жаңалықтарымен бөліседі, мәтіннің соңында берілген сұрақтарға жауап береді, өз топтарының жауаптарын басқа топтардың жауаптарымен салыстырады, өз білімдерін мәтінде келтірілген мәліметтермен талдайды. Тақырыпты зерттеу барысында үшінші баған толтырылады, яғни қойылған сұрақтарға жауаптар, тақырып бойынша жаңа ақпарат. [5]

Оқушыларды зерттеу әңгімесіне қатыстырған кезде мен топтардағы жұмысты қолданамын, онда қатысушылар ортақ проблема тудырады, бірлескен түсінік қалыптастырады, пікір алмасады, бір-бірінің идеяларын талқылайды және бағалайды, ұжымдық білім мен түсінік қалыптастырады, атап айтқанда, бірге ойлайды, дауыстап ойлайды: гипотеза жасайды және пайымдайды. Осылайша, түсіну кезеңінде оқушылар мәтінді оқу арқылы

жаңа ақпаратпен байланыс орнатқан кезде, олар өздерінің түсініктерін қадағалап, олқылықтарды елемеуге емес, болашақта түсіну үшін түсінбейтін сұрақтар түрінде жазуды үйренеді. Әркім оған қандай нұсқаулар көмектескені туралы айтады. Біз балаларды осындай интроспекцияға үйретуге тырысамын. Білімді одан әрі өңдеу және бекіту жұмыстың басқа формаларында жүреді: жұптық, топтық және жеке жұмыстар. Топтық жұмыста екі элемент бар: жеке іздеу және идеялармен алмасу, ал жеке іздеу, әрине, пікір алмасудан бұрын болады. Оқушылар жаңа технология идеяларын бірден түсінбегенін және түсінбегенін мойындау керек. Олар дәстүрлі түрде мұғалімнің түсіндірмесінен білім алуға дағдыланған. Бірақ бірте-бірте олар бұл жұмысқа қызығушылық таныта бастады. Оқушылар өз оқулары үшін жауапкершілікті өз мойнына алады. [3]

Ой-толғаныс кезеңінде жаңа болған ақпарат өзінің біліміне айналады, ақпараттық өрісті кеңейтуге түрткі болады. Жаңа білімді шоғырландыратындығымен және оларға жаңа ұғымдарды енгізу үшін өздерінің бастапқы идеяларын белсенді түрде қайта құруымен сипатталады. Осылайша, жаңа білімді "иемдену" және оның негізінде зерттеліп жатқан адамның өзіндік дәлелді идеясы қалыптасады. Өзіңіздің ақыл-ой операцияларыңызды талдау осы кезеңнің өзегін құрайды.

Ой-толғаныс кезеңінде мен "еркін жазу", "авторлық орындық" әдістерін жиі қолданамын. Бірнеше минут ішінде оқушылар эсседе оқыған материал туралы өз ойларын көрсетуге тырысады. Біз оқушыларға алған білімдерін, дағдыларын қолдануды көрсету үшін шығармашылық жұмысты ұсынамын. Әр топ қосымша ресурстарды қолдана отырып, шығармашылық қабілеттерін, қиялын, қиялын, эстетикалық талғамын дамытуға ықпал ететін шағын жобалар жасайды. Сондай-ақ, рефлексияда мен "сіз қалай ойлайсыз ..." ойындарын қолданамын..?", "Дұрыс-бұрыс", бұл маған жаңа материалдың қаншалықты игерілгенін көруге мүмкіндік береді.

Бұрын, сабақты жоспарлағанда, өзіміз дайындаған ақпаратқа көбірек көңіл бөлдік және осы ақпарат негізінде одан әрі практикалық жұмыс жасалды. Ал қазір сабақты сын тұрғысынан ойлау әдістері қамтылатындай етіп жоспарлаймыз: төмен және жоғары тәртіптегі сұрақтарды пайдалану, кластерді пайдалану, эссе жазу және т.б. [2]

Сабақтарда сыни ойлаудың стратегиялары мен әдістерін қолдана отырып, оқушылардың өнімділігін көрдік. Шынында да, осы әдістерді қолдана отырып, осы тапсырмаларды орындау барысында өз ойларын нақты, сенімді түрде жеткізе білу; топта жұмыс істей білу және ынтымақтастық, алған білім негізінде өз пікірін дамыта білу, өз бетінше оқу қабілеті сияқты мақсаттарға қол жеткізіледі. Оқушылар пәнге қызығушылық танытты. Сабақтарда сыни ойлау технологиясын қолдана отырып, тек жағымды жақтарды тізімдей аламын, өйткені бұл менің сабақтарымды безендіруге, оқушылардың ойлау қабілетін дамытуға көмектесетін сыни ойлау әдістері мен әдістері, мәтінмен жұмыс жасау кезінде қызығушылық пайда болды, топта жұмыс істеу мүмкіндігі пайда болды. әртүрлі ақпарат көздері бар. Сыни

ойлаудың басты ерекшелігі- оқушылар мәтінмен өз бетінше жұмыс істеуге, негізгі жұмысты орындауға және өз жұмысын түсінуге, диалогтық оқыту арқылы білім алуға үйренеді, бұл параллельді сөйлеуді дамытуға және оқушыларды қарым-қатынас пен рефлексиямен байытуға көмектеседі. Біздің міндетіміз-баланы сөйлеуді сауатты меңгеруге үйрету, кеңістіктік ойлауды дамыту, барлық сабақтарда ойлауды жүйелі түрде дамыту, шығармашылық таланттарды зерттеу және дамыту. Сыни тұрғыдан ойлау балаға айналасындағы әлемді білуге, өмірден алынған мысалдарға негізделген алған білімімен жұмыс істеуге мүмкіндік береді және ақыл-ойдың белсенді функциясы болып табылады.[4]

Қорытынды. Сыни ойлауды дамыту технологиясы: ақпаратты қабылдаудың тиімділігін арттырады; зерттелетін материалға да, оқу процесінің өзіне де қызығушылықты арттырады; басқалармен ынтымақтастықта жұмыс істеуге үйретеді; өзінің "білімін" және "білмеуін" көруге мүмкіндік береді; алынған білімді жалпылауға және жүйелеуге үйретеді.

Сабақтарда "сыни тұрғыдан ойлау" технологиясын қолдану маңызды қадам және қазіргі кездегі ең өзекті мәселе болып табылады. Осы технологияны оқу процесіне белсенді енгізудің арқасында біз ең бастысы – оқушылардың тек оқуда ғана емес, күнделікті өмірде де қажетті ойлау дағдыларын дамытуға қол жеткіземіз.

Ақпараттық кеңістікті кеңейту кезеңінде сыни ойлауды дамыту ерекше өзектілікке ие болатындығын атап өткіміз келеді. Оқушылардың сыни ойлауын дамыту оқушылардың шығармашылық өзін-өзі жүзеге асыруы үшін жағдай жасау болып табылады. Біз балаларға қораптан тыс ойлауға, яғни сыни тұрғыдан тыңдауға және қабылдауға, жаңа ақпаратты түсінуге және талдауға, өз білімдерін шығармашылықпен қолдануға, сыни тұрғыдан дамытуға және жетілдіруге үйреткіміз келеді. Сыни тұрғыдан ойлау әдістерін қолданудың оң мотивациясы-бұл оқыту мен тәрбиені шығармашылық тұлғаны дамытудың біртұтас процесіне біріктіруге мүмкіндік береді. Сабақтарымдызды қорытындылай келе, сабақта бастысы оқушылардың іс-әрекеті болды деп сенімді түрде айта аламыз, ал мұғалім оқушылардың қызметін үйлестіруші ретінде қызмет етеді. Болашақта оқушыларымыз алдағы жұмыстың мақсаттары мен міндеттерін нақты тұжырымдау, проблемаларды бірлесіп шешу дағдыларын дамытуды жалғастырамыз. Егер сіз әр сабақта әр түрлі әдістерді үнемі қолдансаңыз, оқушылардың сыни ойлауы дамитынын атап өткіміз келеді.

Пайдаланылған әдебиеттер тізімі:

1. Сын тұрғысынан ойлау: әдіс, теория, практика. Оқу.- әдіс. Жәрдемақы. М.: Мирос, 2002.
2. Селевко г.К. балама педагогикалық технологиялар. М., мектеп технологиялары ФЗИ. 2005.

3. Зағашев и.о., Заир-Бек С. и. сыни ойлау: даму технологиясы. -Санкт-Петербург: Альянс Дельта, 2003. — 284 б.
4. Зағашев И. О., Заир-Бек С. И., Муштавинская И. В. балаларды ойлауға. Бас. 2-Е. - Санкт-Петербург: "Дельта Альянсы "sovт. "Речь" баспасымен, 2003. — 192 б.
5. Мұғалімге арналған нұсқаулық, 2012, Б.154-155.
6. Заир-Бек С. и. оқу және жазу арқылы: кезеңдері мен әдістемелік тәсілдері // мектеп директоры. 2005. № 4.
7. Заир-Бек С.и., Муштавинская и. в. сабақта сыни ойлауды дамыту - М.: "ағарту", 2011.- 233с.
8. Мұғалімге арналған нұсқаулық, "Назарбаев Зияткерлік мектептері" ДБҰ, 2012.

Formation of the necessary level of functional literacy of gifted children to participate in intellectual competitions

S.E. Zhumataeva¹, N.P. Korogod¹, N.I. Baranovskaya²

¹Pavlodar Pedagogical University, Pavlodar, Kazakhstan

²University of Tyumen, Russian Federation

Abstract: *One of the significant learning outcomes that will allow students to successfully continue their studies and achieve success is the formation of functional literacy. The problem of the development of functional literacy of schoolchildren is the main topic of the study, which is based on pedagogical literature. The conducted research made it possible to identify and systematize factors that can contribute to the formation of functional literacy at this level of general education. The results of diagnostic tests used to determine functional literacy in students can be used in the classroom to help students prepare for intellectual competitions in biology.*

Key words: *FL – functional literature, biology, intellectual competitions.*

Аңдатпа: *Білім алушыға оқуды табысты жалғастыруға және табысқа жетуге мүмкіндік беретін оқытудың маңызды нәтижелерінің бірі функционалдық сауаттылықты қалыптастыру болып табылады. Оқушылардың функционалдық сауаттылығын дамыту мәселесі педагогикалық әдебиеттерге негізделген зерттеудің негізгі тақырыбы болып табылады. Зерттеу жалпы білім берудің осы деңгейінде функционалдық сауаттылықты қалыптастыруға ықпал ететін факторларды анықтауға және жүйелеуге мүмкіндік берді. Оқушылардың функционалдық сауаттылығын анықтау үшін қолданылатын диагностикалық сынақтардың нәтижелері оқушыларға биологиядағы*

интеллектуалды жарыстарға дайындалуға көмектесу үшін сабақтарда пайдаланылуы мүмкін.

Түйінді сөздер: функционалды сауаттылық, биология, зияткерлік жарыстар.

Аннотация: Одним из значимых результатов обучения, который позволит обучающемуся успешно продолжить обучение и добиться успеха является формирование функциональной грамотности. Проблема развития функциональной грамотности школьников является основной темой исследования, которое основано на педагогической литературе. Проведенное исследование позволило выделить и систематизировать факторы, которые могут способствовать формированию функциональной грамотности на этом уровне общего образования. Результаты диагностических тестов, используемых для определения функциональной грамотности у обучающихся, могут быть использованы на занятиях, чтобы помочь учащимся подготовиться к интеллектуальным соревнованиям по биологии.

Ключевые слова: функциональная грамотность, биология, интеллектуальные соревнования.

"Understanding, assessing, and using written materials and engaging with them to participate in society, attain one's goals, and develop one's knowledge and potential" is the definition of literacy [1,15 p]. Biology is a fundamental and applied science field that is rapidly growing. It is crucial to our understanding of life at all scales, from molecular biology to interactions on a global scale [2,35-47 pp].

The ability to function in the social roles of a voter, consumer, family member, and student is determined by functional literacy. It enables you to put your abilities to use in setting up various adventures, creating connections with various social structures and organizations, etc. [3, 206–238 pp].

PISA (Programme for International Student Assessment) understands functional literacy in a broad sense as a set of knowledge and skills that ensure the successful social and economic development of the country; [4] in a narrow sense, as the key knowledge and skills necessary for a citizen to fully participate in the life of modern society [5].

A person's capacity to answer questions about the natural sciences, as well as their preparedness to have a keen interest in scientific concepts, developments, and innovations [6, 52-75pp.]. PISA includes a set of specified competencies for science literacy. The ability of pupils to use the knowledge and abilities they have learned in school in real-world settings is referred to as competence [7, 224-263 pp.].

In PISA, there are three main categories of tasks:

1. "How do you know?" tasks that require the use of ways of knowledge [13, 577-598 pp.].

2. Assignments to "try to explain" events and facts [14, 30 p.].

3. "Make a conclusion" assignments help students develop the ability to draw conclusions based on data [15, 319-340 pp.].

People who are biologically literate should comprehend the fundamental ideas in biology [8, 607-627pp.]. Students that are biologically literate should understand the variety of species and how they are categorized [9]. The fundamental ideas of biology should be understood by all citizens. Memory, analysis, comprehension, learning, and reasoning are only a few examples of cognitive skills [10, 93-107].

"Developing functional literacy toolkits for middle and high school students in biology" is intended to: promote the development of a range of skills and abilities that are at the core of functional competence [11, 1459-1482 pp.].

The developed set of tasks is a tool for developing specific skills, which together constitute biology as a subject and the essence of functional abilities. Possession of these abilities and skills serves as an indicator of FG base in students while preparing for biology intellectual competitions [12, 59-78 pp.].

In Pavlodar city's Nazarbayev Intellectual School of Chemistry and Biology, experimental work was done. For this project, tasks (40–50) were created using PISA examples at various levels to help students get ready for biology-related academic competitions. The trial involved 44 students from the 8th (24) and 10th (20) classes (24 guys, 20 girls). The group's ages ranged from 14 to 17. The questionnaire was distributed in Google style and included 14 questions.

The scientific novelty of this work is that testing tasks should correspond to different levels of FL mastery, which contributes to student development while taking into account unique student characteristics in preparation for PISA, various Olympiads, etc. The development of knowledge, in our case the development of FG students, is most effective when carried out methodically, with a variety of types and forms.

These biology tasks include 25 complex tasks based on the example of PISA tasks. The questions are created in accordance with basic biological principles. The focus of the tasks on the organization of functional literacy includes topics on botany, zoology, genetics, physiology, ecology, immunology, microbiology and general biology.

The focus of the tasks on the organization of biological literacy.

A Google forms questionnaire was administered, which consisted of 14 questions. The first questions included personal data (postal address, name, surname, age, class), followed by questions about the motivation for learning and the core of the survey was a question about the level of learners' knowledge of FL.

At the ascertaining stage, the goal of the pedagogical experiment was to assess the degree of functional literacy and try to improve it.

Following the conclusion of the educational experiment, we may track changes in the ratio of the number of students and functional literacy in the subject "biology" in the control and experimental groups by comparing the results from the two questionnaires, (picture 1).

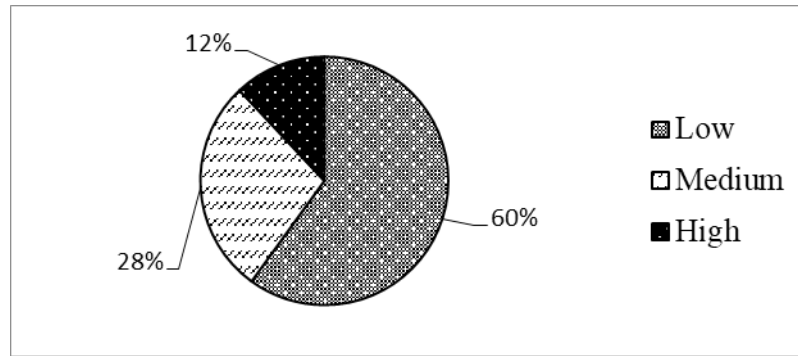

Picture 1. Overall level of theoretical knowledge of students to determine the FG of biology learners

After implementation of complex tasks an increase in FL is observed as compared to the constant period in the control period of the experiment. The increase in the level of knowledge in "biology" in the control period is explained by the application of special tasks to the subject under study, affecting the development of FL. It is important to note that the low level of FG in biology is present in 60% of children, or 26 individuals, and is 32% lower than the average level. The average potential for intellectual competitions is 30% of all responders. Furthermore, just 5 respondents, or 12% of the total, are highly intelligent. (picture 2).

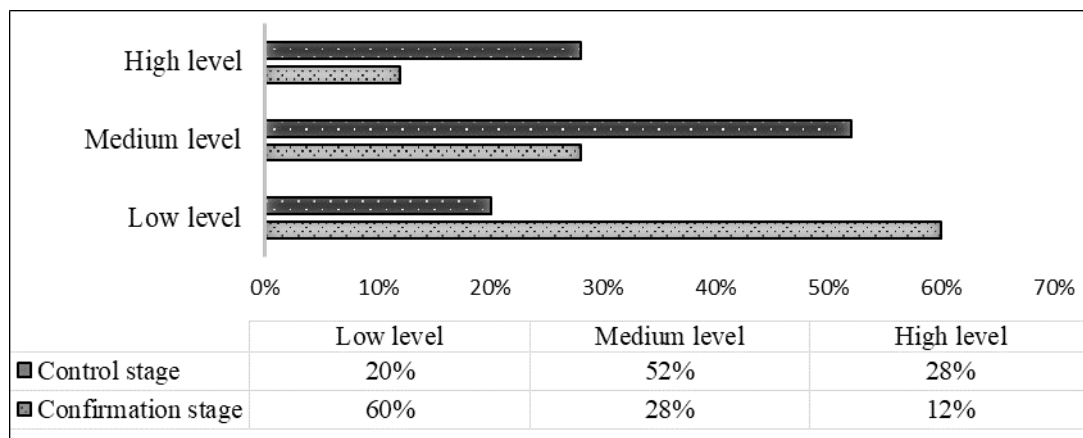

Picture 2. Number of students (in %), level of FG in the subject "biology" at the ascertaining and controlling stages of the experiment

The graphic demonstrates that there is a noticeable rise in the number of students who demonstrate the ability to apply their knowledge in the experimental group as compared to the control group. According to the data, there was a 24% rise in the number of students who displayed an average level in the control stage by the end of the educational experiment, and there was a 16% increase in the number of students who demonstrated a high level throughout the diagnostic work,

of FG. Accordingly, 40% fewer students in the control stage displayed poor levels of proficiency (picture 3).

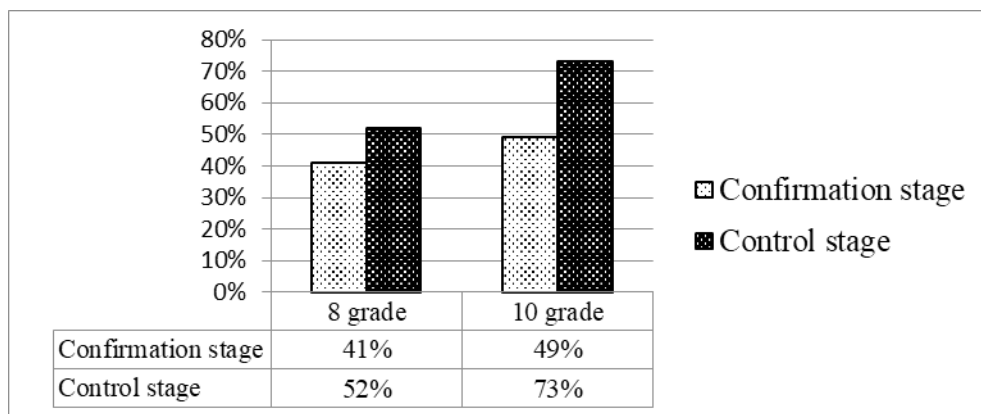

Picture 3. Comparative scores of students in grades 8 and 10 in the pilot and control phases of the experiment

In the pilot stage, if we compare classes according to these parameters, the 8th grade (41%) demonstrated a low level compared to the 10th grade (49%). If we compare these classes' control stages in percentage terms, the 8th grade showed an increase of 11%, while the 10th grade showed an increase of 24%.

Overall, the findings from the diagnostic tests used to determine a student's functional grammar (FG) and, in many cases, their ability to use it, can be used as convincing proof of the success of the activities created to help students get ready for biology-related intellectual competitions. During the experiment, the level of functional literacy of students in grade 8 increased from 41% to 52% and in grade 10 from 49% to 73%. Considered as a percentage, there was an increase of 11% in grade 8 and 24% in grade 10.

The research undertaken in this work does not exhaust the whole content of the problem of functional literacy development in the process of preparation for biology intellectual competitions and opens up prospects for further research. The topic of this work seems promising, as the proposed new set of tasks can be adapted and similarly applied to the content of other sections of the school biology course.

References

1. T. Scott Murray, Functional literacy and numeracy: Definitions and options for measurement for the SDG Target- UNESCO Institute for Education, Hamburg -2017. -P. 15.
2. Duncan, G. R., Boerwinkel, J. D. Molecular biology. In K. Kampourakis, M. J., Reiss (Eds.), Teaching biology in school: Global research, issues, and trends .2018. -P. 35–47.
3. Post, A., Semilarski, H., & Laius, A. Assessing the biological literacy cognitive components of 10th and 11th grade students. Estonian Journal of Education5(1), Estonia. -2017. -P. 206–238.

4. PISA 2015 Results. Excellence and Equity in Education. Volume 1. URL: <https://www.oecd-ilibrary.org/>
5. PISA 2016 Results. Excellence and Equity in Education. Volume 1. URL: <https://www.oecd-ilibrary.org/>
6. Uttamchandani S. Educational intimacy: Learning, prefiguration, and relationships in an LGBTQ youth group's advocacy effort. *Journal of the Learning Sciences*,30(1). -2021. -P. 52-75.
7. Harris E.M., Dixon C.G.H., Bird E.B., Ballard H.L., For Science and Self: Youth Interactions with Data in Community and Citizen Science, *Journal of the Learning Sciences*, 29(2). -2020. -P. 224-263.
8. F., Pachman M., Dai Z., Investigating educational affordances of virtual reality for simulation-based teaching training with graduate teaching assistants, *Journal of Computing in Higher Education*,32(3). -2020. -P. 607-627.
9. Schumacher C., Ifenthaler D., The importance of students' motivational dispositions for designing learning analytics, *Journal of Computing in Higher Education*,30(3). -2018. -P. 599-619.
10. Fischer J., Jansen T., Moller J., Harms U. Measuring biology trainee teachers' professional knowledge about evolution—introducing the Student Inventory, *Evolution: Education and Outreach*,14(1). -2021. -P. 93-107.
11. Quilez J., Supporting Spanish 11th grade students to make scientific writing when learning chemistry in English: the case of logical connectives, *International Journal of Science Education*, 43(9). -2021. -P. 1459-1482.
12. Jacob M., Iannelli C., Duta A., Smyth E., Secondary school subjects and gendered STEM enrollment in higher education in Germany, Ireland, and Scotland, *International Journal of Comparative Sociology*, 61(1). -2020. -P. 59-78.
13. Miedijensky S., Sasson I., Yehuda I., Teachers' Learning Communities for Developing High Order Thinking Skills—A Case Study of a School Pedagogical Change, *Interchange*, 52(4), -2021. -P. 577-598.
14. Marin-Marin J.-A., Moreno-Guerrero A.-J., Duo-Terron P., Lopez-Belmonte J., STEAM in education: a bibliometric analysis of performance and co-words in Web of Science, *International Journal of STEM Education*, 8(1). -2021. -P. 30.
15. Rudyshyn S.D., Stakhova I.A., Sharata N.H., Berezovska T.V., Kravchenko T.P., The effects of using a case study method for environmental education, *International Journal of Learning, Teaching and Educational Research*, 20(6). -2021. -P. 319-340.

«Жасушалық биология» бөлімін оқу барысында мектеп оқушыларының білімін меңгеру сапасына көрнекі және тәжірибелік әдістердің әсері.

А.Е. Жунуспаева; А.К. Оспанова
Павлодар педагогикалық университеті, Павлодар қ.
azhunuspayeva@bk.ru

Түйіндеме. Биология сабағында оқушылардың танымдық белсенділігін арттыру, биологияны оқуға деген ынтасын арттыру мәселесі соңғы кездері өте өзекті болып отыр. Мақалада «Жасуша биологиясы» бөлімін оқу кезінде білімді меңгеру сапасына көрнекі және тәжірибелік әдістерді қолдану мәселесінің теориялық негіздемесі берілген. Білімді игеру сапасына көрнекі әдістердің әсері көрсетілген. Практикалық маңыздылығы: зерттеу нәтижелерін биология пәні мұғалімдері пайдалана алады.

Кілтті сөздер: практикалық және көрнекі оқыту әдістері, «Жасушалық биология» бөлімі, мектеп.

Аннотация. В последнее время очень актуальной стала проблема повышения познавательной активности учащихся и мотивации к изучению биологии на уроках биологии. В статье теоретически обоснована проблема использования наглядно-экспериментальных методов повышения качества обучения при изучении раздела «Клеточная биология». Показано влияние визуальных методов на качество обучения. Практическая значимость: результаты исследования могут быть использованы учителями биологии.

Ключевые слова: практические и наглядные методы обучения, , раздел «Клеточная биология», школа.

Annotation. Recently, the problem of increasing the cognitive activity of students and motivation to study biology in biology classes has become very relevant. The article theoretically substantiates the problem of using visual-experimental methods to improve the quality of education in the study of the section "Cell Biology". The influence of visual methods on the quality of education is shown. Practical significance: the results of the study can be used by biology teachers.

Key words: practical and visual teaching methods, Cell Biology section, school.

Кіріспе

Көрнекілік – оқытудың жетекші принциптерінің бірі. Бұл мәлімдеме дәлелді қажет етпейді. Оқытудағы көрнекілік қоршаған дүниенің заттары мен процестерін қабылдаудың арқасында оқушыларда объективті шындықты дұрыс бейнелейтін идеялардың қалыптасуына, сонымен бірге қабылданатын құбылыстардың оқу міндеттеріне байланысты талданып, жалпылануына ықпал етеді.

Биология сабағын сызбаларды, иллюстрацияларды, бормен сызбаларды және көрнекіліктің басқа түрлерін қолданбай өз деңгейінде өткізу мүмкін

емес. Олар биологиялық материалды оқушыларға түсінікті етіп беруге мүмкіндік береді. Көрнекілік олардың зейінін, ойлауын, есте сақтауын белсендіреді. Психологтар А.Н. Леонтьев, Наумов және т.б. адам көргенінің 50%-ын есте сақтайтынын, ал естігенінің 20%-ы ғана қайта жаңғыртылатынын дәлелдеген [1].

Әрбір мұғалім "жабдықталмаған сабақтарда" оқуға мәжбүр болған балалардың қаншалықты тез шаршайтынын және тіпті немқұрайлы болатынын және олардың оқу фильмдерін көрсету, суреттің мазмұнын талдау немесе аспаптармен жұмыс істеу кезінде қалай өзгеретінін жақсы біледі. Оқытудың көрнекілік әдістерімен жүйелі жұмыс жасау оқу-тәрбие процесінің тиімділігін арттырудың маңызды шарты болып табылатыны көптеген зерттеулерде дәлелденген. Бұл көрнекі оқыту әдісінің танымдық белсенділікті ынталандыруға және белсендіруге, қызығушылық пен ойлауды дамытуға және оқушылардың басқа да жеке қасиеттеріне бағытталған бірқатар маңызды қызметтерді атқаратындығымен түсіндіріледі. Қазіргі таңда көрнекілік оқыту әдістері әр сабақта дерлік қолданылады.

Биология сабақтарындағы көрнекі әдістердің ішінде әдетте әртүрлі тәжірибе демонстрациялары, кестелер, кинофильмдер, тақтадағы сурет және т.б. қолданылады. Осы жағдайлардың барлығында зерттелетін объектіні дұрыс бақылауды, қарауды ұйымдастыру маңызды.

Биологияны оқытудағы практикалық әдістер айтарлықтай әртүрлілікпен ерекшеленеді. Олардың ішінде объектілерді тану және анықтау, эксперименттер жүргізу, табиғи құбылыстарды бақылау бойынша жұмыстар бар.

"Жасуша биологиясы" бөлімінде қазіргі мектепте оқыту әдістерін жүзеге асырудың ерекшеліктері.

8-сыныпта биологияны оқыту процесінде әдісті таңдағанда, оқу материалының мазмұнын және шешілетін нақты оқу-тәрбие міндеттерін, биология кабинетінің оқу жабдықтарымен жабдықталуын, үлестірмелі материалдың болуын, оқушылардың жас ерекшеліктерін, олардың дайындық деңгейін ескеру қажет. Сондықтан, биологияны зерттеудің алғашқы кезеңдерінде дәрісті қолдану қиынға соғады. Ол ұзақ назар аударуды, күрделі ақыл-ой әрекетін қажет етеді және білімнің үлкен көлемін қамтиды.

Оқу кезінде бір әдіс екіншісін толықтыратындай әдістерді біріктіру маңызды. Мысалы, мұғалімнің фотосинтез ағымының жағдайлары туралы әңгімесі өсімдіктердің жарықта көмірқышқыл газын сіңіруі мен оттегінің бөлінуін, көмірқышқыл газынсыз жапырақтарда крахмал түзілмейтінін дәлелдейтін тәжірибелер көрсетумен ұштасады. Мұғалімнің жасушаның тіршілік процестері туралы әңгімесі «Өсімдік жасушасы» фильмінің көрсетілімімен толықтырылады.

Сонымен қатар, әртүрлі әдістерді қолданумен айналыспау керек, өйткені бір әдістен екіншісіне жиі ауысу оқушылардың назарын аударуға, сабақта оқу процесінің шамадан тыс жүктелуіне әкелуі мүмкін.

Көрнекілік құралдары биологияны оқыту процесінің барлық кезеңдерінде қолданылады: жаңа материалды түсіндіру, білімді бекіту, дағдыларды қалыптастыру, үй тапсырмаларын орындау және оқу материалын игеруді тексеру.

Оқытуды қайта құру белсенді әдістерді қолдануды талап етеді. 8-сыныптың биология курсы үшін мыналар болуы мүмкін: проблемалық әңгімелер, зерттеу тәжірибелері, танымдық ойындар, кітаппен өзіндік жұмыс. Сонымен, әңгіме оқушыларды ойлануға мәжбүр етуі керек және белгілі бір фактілер туралы білімді жаңғыртпауы керек. Биологияға тән әдістерді кеңінен қолдану қажет: бақылау, эксперимент, оқу-тәжірибелік учаскеде, биология кабинетінде әңгіме, оқулықпен жұмыс. Олар 8-сыныпта биологияны оқыту кезінде оқу-тәрбие міндеттерін шешуге, ойлауды, практикалық дағдыларды дамытуға, оқушылардың біліміндегі формализмді жеңуге үлкен ықпал етеді. Бақылау, эксперимент, практикалық жұмыс әдістері оқытуға белсенділік сипатын береді, сондықтан 8-сыныпта биологияны оқытуда ең тиімді болып табылады.

Биология бағдарламасы оқытуда зертханалық және демонстрациялық тәжірибелерді қолдануға бағытталған. Тәжірибе нәтижелерін қою және пайдалану кезінде оқушылар жаңа білім алады және дағдыларға ие болады; биологиялық құбылыстардың табиғи сипатына және олардың материалдық шарттылығына көз жеткізеді; теориялық білімнің дұрыстығын іс жүзінде тексереді; байқалғандарды талдауға, салыстыруға, тәжірибеден қорытынды жасауға үйренеді. Сонымен қатар, мектеп эксперименті оқушыларды дәлдікке үйретеді, олардың ойлауын дамытады, өйткені ол жабайы табиғатты танудың жолдарын іздеуді қажет етеді.

Эксперименттік жұмысты ұйымдастыру. Сабақтың барлық кезеңдерінде көрнекі оқыту құралдарын қолдану

Жалпы орта мектеп жағдайында білімді сапалы игерудің шарты ретінде оқытудың көрнекі және практикалық әдістерінің әсері туралы мәселені зерделеу үшін біз №14 Павлодар жалпы орта білім беретін мектебінің базасында педагогикалық эксперимент жүргіздік. Зерттеуге 25 адамнан тұратын 8-сынып оқушылары қабылданды. Тәжірибелік-эксперименттік жұмыс үш кезеңде жүргізілді: анықтау, қалыптастыру және бақылау. Кезеңдердің әрқайсысы келесі компоненттерді қамтыды.

1) **анықтаушы кезеңде** білім алушылардың қолданыстағы әдістемелердің көмегімен биологияны оқуға танымдық қызығушылығының деңгейі анықталды. Диагностика нәтижелері биологияны зерттеуге танымдық қызығушылық деңгейі бар екенін көрсетті: 5 білім алушыда жоғары деңгей (20%), орташа деңгей – 12 (48%), төмен деңгей – 8 (32%).



Диаграмма 1. Анықтаушы сабақ деректері

2) **қалыптастырушы кезеңде** 8-сынып оқушыларының білімді меңгеру деңгейін арттыру үшін көрнекі және практикалық әдістерді пайдалана отырып сабақтар әзірленді. Тақырыптар бойынша 3 сабақ өткізілді:

- 1) «Прокариот және эукариот жасушаларының құрылысы»;
- 2) «Өсімдіктер ұлпаларын жіктеу»;
- 3) «Жануарлар ұлпаларын жіктеу».

Көрнекі және практикалық әдістерді қолдана отырып сабақтар әзірленді және жүзеге асырылды. Сабақта қолданылатын АКТ құралдарының жабдықтары мен түрі, электрондық микроскоп, дайын микропрепараттар. Жаңа материалды ұсыну кезінде сұрақтар қойылып, оқу материалын қабылдауға ықпал еткен оқу бейнефильмдерінің үзінділері көрсетілді.

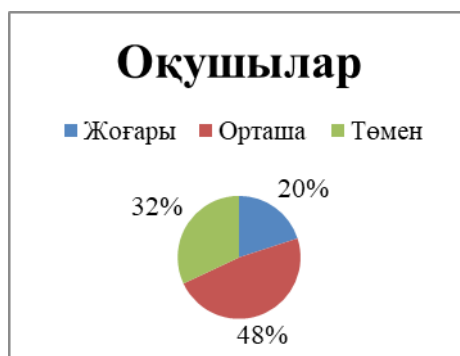
Сабақ №1

"Прокариот және эукариот жасушалардың құрылысы" тақырыбы бойынша сабақты зерделеу кезінде мынадай әдістер қолданылды: проблемалық оқыту; ішінара-іздеу; ауызша; көрнекі; түсіндірме-иллюстрациялық.

Бұл кезеңде оқушылар зертханалық биологиялық жабдықтармен практикалық жұмыс істеу дағдыларын игереді және сонымен бірге ақпаратты талдау қабілетін дамытады.

Сабақ №2

«Өсімдіктер ұлпаларын жіктеу» тақырыбы бойынша сабақты зерделеу кезінде мынадай әдістер қолданылды: ішінара-іздеу; ауызша; көрнекі; түсіндірме-иллюстрациялық.

Бұл сабақ топта өткізілді, мұғалім топтардың жұмысын қадағалайды, Сонымен қатар тапсырманың дұрыс орындалуы да тексеріледі. Көрнекілік ретінде микроскоппен жұмысты, дайын микропрепараттарды, оқу видеофильмінің үзінділерін, өсімдік пияздарын, презентацияны қолдандық. Зертханалық жұмыстар жүргізілді.

Сабақ №3

«Жануарлар ұлпаларының жіктеу» тақырыбы бойынша сабақты оқу барысында келесі әдістер қолданылды: түсіндірмелі – иллюстративті; репродуктивті; ішінара - іздеу.

Құрал-жабдықтар: «Жануарлардың ұлпалары» кестелері; дайын микропрепараттардың коллекциялары; түсті сурет қалталары. Көрнекілік ретінде тақырып бойынша презентацияны, микроскоппен қолданылған жұмыстарды, дайын микропрепараттарды, оқу видеофильмінің үзінділерін көрдік. Зертханалық жұмыстар жүргізілді.

3) **Бақылау кезеңінде** оқушылардың танымдық қызығушылық деңгейіне қайта диагностика жүргізілді, ол көрнекі және практикалық әдістерді қолдану арқылы биология сабақтарын өткізгеннен кейін танымдық қызығушылықтың жоғары деңгейі 20%-ға, ал орташа деңгей 4% көтерілгенін, биологияны оқуға когнитивті қызығушылықтың төмен деңгейі 24% төмендегенін қорытындылай аламыз. Жалпыланған деректер 2 диаграммада көрсетілген.



Диаграмма 2. Алынған деректерді салыстыру

Сонымен, көрнекі және практикалық әдістерді қолдану арқылы оқушылардың білімді меңгеру деңгейі көрсеткіштерінің оң динамикасы білім берудің мұндай түрлерін пайдаланудың тиімділігін көрсетеді.

Қорытынды

Оқытудың табысты болуы оқушының барлық психикалық әрекетін дұрыс ұйымдастыруға байланысты. Оқытудың көрнекілігі оқу материалын меңгеру сипатына әсер ететін факторлардың біріне айналады. Көрнекі құралдар кез келген бейненің, ұғымның толық қалыптасуын қамтамасыз етеді, сол арқылы білімді тереңірек меңгеруге, ғылыми білімнің өмірмен байланысын түсінуге ықпал етеді. Оқу-тәрбие үрдісінде көрнекі құралдарды пайдалану әрқашан мұғалімнің сөзімен ұштасып отырады. Өз бетінше эксперименттер жүргізе отырып, оқушылар алған білімнің ақиқаттығына, мұғалім айтып отырған құбылыстар мен процестердің шындығына көз жеткізеді. Ал алынған ақпараттың ақиқаттығына сенімділік, білімге деген сенімділік оларды саналы, күшті етеді. Көрнекі құралдар білімге деген қызығушылықты арттырады, оны меңгеруді жеңілдетеді, зейінді қолдайды,

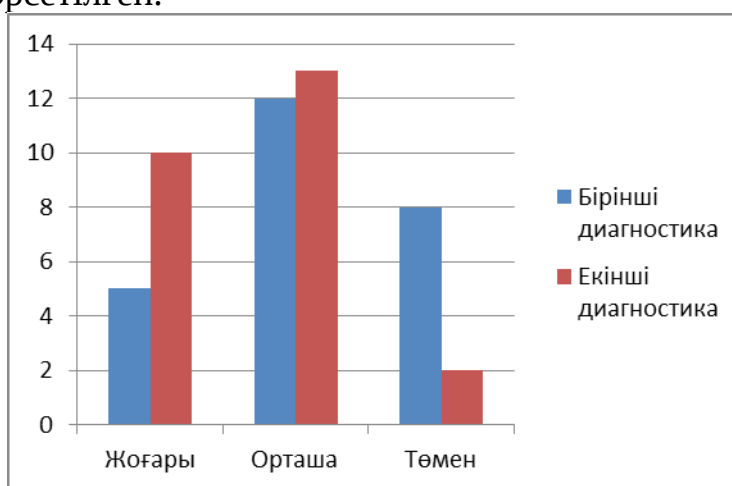
оқушылардың берілетін білімге эмоционалды-бағалаушы көзқарасын дамытуға көмектеседі.

Жұмыстың нәтижесінде эксперименттік сабақтарда оқушылардың оқу материалын меңгеру сапасына және білім деңгейін көтеруге көрнектіліктің әсері анықталды.

Олай болса, жалпы биология сабақтарында көрнекі оқу құралдарын кешенді түрде қолдану және оларды көптеп пайдалану оқушылардың білім деңгейін көтеруге алып келеді, бұл жұмыстың екінші тарауында келтірілген цифрлардан көрінеді.

Пайдаланылған әдебиеттер.

1. Даниленко, О.В. Методология и методы психолого-педагогических исследований / О.В. Даниленко, Т.Е. Сергеева, Г.Б. Сидалинова и др. - Орск: Издательство ОГТИ, 2005.
2. Использование средств обучения на уроках биологии: пособие для учителя / А.М. Розенштейн, Н. А Пугал, И.Н. Ковалева, В.Г. Лепина. - М.: Просвещение, 1989. - 191 с. ISBN 5-09-001429-9.
3. Пономарева, И.Н. Общая методика обучения биологии: учебно-методическое пособие для студентов педагогических ВУЗов / И.Н. Пономарева, В.П. Соломин, Г.Д. Сидельникова. - М.: Академия, 2003. - 272 с. ISBN 5-7695-0948-1.
4. Средства обучения и методика их использования в начальной школе: книга для учителя / под ред. Г.Ф. Суворовой. - М.: Просвещение, 1990. - 160 с. ISBN 5-09-002891-5.

Teaching methods of probability within the content of updated education program

Junusbekova Yerkenaz Yerlankyzy
Shakarim University, Semey
e.zhunusbekova@gmail.com

Resume: *This article is focused on the role of the probability theory in the content of updated education program. Modernization of the education system and its content is in progress today in Kazakhstan. A specific feature of this educational program is its focus on the formation of not only subject knowledge and skills, but also a wide range of skills: functional and creative application of knowledge, critical thinking Moreover, the questions of teaching elements of probability and*

issues in our country are considered together with foreign experience in countries such as the USA, England and etc.

Аннотация: Данная статья посвящена роли теории вероятностей в контексте обновленной образовательной программы. Сегодня в Казахстане идет модернизация системы образования и его содержания. Специфической особенностью данной образовательной программы является ее направленность на формирование не только предметных знаний и умений, но и широкого круга умений: функционального и творческого применения знаний, критического мышления. в нашей стране рассматривается совместно с зарубежным опытом таких стран, как США, Англия и др.

Түйіндеме: Бұл мақала жаңартылған білім беру бағдарламасындағы ықтималдықтар теориясының рөліне арналған. Бүгінгі таңда Қазақстанда білім беру жүйесін және оның мазмұнын жаңғырту жүргізілуде. Бұл білім беру бағдарламасының ерекшелігі оның тек пәндік білім мен дағдыларды ғана емес, сонымен қатар кең ауқымды дағдыларды: білімді функционалды және шығармашылық қолдануды, сыни тұрғыдан ойлауды қалыптастыруға бағытталғандығын қамтиды.

Key words: *theory of probability, updated education content, mathematical usage*

Introduction

Each period in the progress has its own specific requirements for mathematical sciences and education. The questions related to the changes in the education content and educating methods will constantly be one of the eternal issues which will always emerge due to the reason that humanity's scientific knowledge and variety of approaches in order to explain the phenomena are always replenished.

The education program for schools should change in accordance with the science and technical development, permitting new perspectives and concepts to appear. Nowadays, the fact which states that presents the usefulness of the stochastic line in the mathematics curriculum. The demand of the acquired knowledge lies in the chance of their direct implementation of the application during the process of the studying other sciences and even in day-to-day basis. Aforementioned knowledge is linked with skills such as logical reasoning, abstract thinking that can be exemplified by the highlighting the vital data of the problem in particular situations, not taking into account irrelevant details. Examining the hypothesis of likelihood, students obtain the capacity to analyze the issue beneath thought, generalize, discover ways to unravel the problem.

Today, one of many pressing issues in methodology of teaching mathematics is the including a probabilistic-statistical model into the school program, that can connect students with the concept of random events commencing from a quite young age, they acquire the ability, which can lead to saving and ideas systematization about the properties of situations happening among the surrounding. The latter may be characterized as a part of stochastic nature.

It is important to highlight the fact that throughout the process of studying theory of probability, learners develop concentration, tenacity, attention, observation and analyzing. All of these are very crucial in their personality development.

Objectives of studying probability theory at school

For various student target groups, learning mathematics has distinct objectives, which is also connected to the theory of probability. At the most fundamental and core level, the necessity of providing the students with broad knowledge and comprehension so that they allowed to explore the information given by mass media.

The second major objective is to correctly interpret the law of large numbers and its function in the mathematical analysis of variable phenomena. All these purposes are supplemented at the specific level by the necessity to teach students the elements of probabilistic modelling in streamlined random trials which are distributed by the occurrence of widespread social and economic trends. Moreover, it becomes conceivable to support and conceptually substantiate probabilistic statements using the school tools of algebra, geometry and analysis at the high level, as well as to some extent at the basic level.

The role of probability in the system of mathematical knowledge and issues

The matter of probability theory is being taught not only in Kazakhstan but also in other countries too, demonstrates how important understanding is in modern society. In terms of significance, PISA survey involves questions regarding probabilistic and statistical knowledge implementation dates back to 2003.

It should be mentioned that the conventional aim of school education in Kazakhstan is to educate pupil about the strong connections between the encompassing world. However, mathematics in the school program continues to be a conservative discipline that emphasizes further mathematical education, which is not required for everyone. Every year, the negative effects of separating school program from the requests of society become increasingly apparent.

This branch of mathematics, to the contrary, is able to certainly apply mathematics to daily inconstant event in ways that algebra and geometry cannot. Besides the capacity to construct and investigate models of processes, solve equations or inequalities, elementary statistics is an essential concept. Due to all above mentioned reasons, the main task for methodologists and pedagogues is not to eliminate probability theory elements, rather, it is their responsibility to remove any unnecessary layers from this subject and then develop a clear discipline that is distinct from contemporary probability concepts in the same way, for instance, that school physics differs from modern theoretical physics. Insurance outcomes, trade, banking services, medical care, management and decision-making, measurement errors of any type that pupils or their parents are familiar with and whose

significance cannot be disputed should all have a strong connection to the updated curriculum.

As previously mentioned, analyzing and calculations should not be the primary focus. Instead of this, learners must be expected to have a thorough comprehension of the basic elements which are models of variability, averages, dispersion, sample studies, random variables and etc. An experiment (excepting formulas and reasonable conclusions) provides students with many concepts and facts. Students, who passed statistics and probability classes are expected to think, argue, and reflect in order to build a system of underlying ideas and intuition. As a result, we attach great importance to tasks and situations that elicit subjectivity and speculation but do not provide a clear answer.

First and foremost, teachers of mathematics must have a deep understanding and be conversed with the ordinary perception of statistics and probability as they find it hard to transfer from introducing abstract facts to discussing practical problems applying mathematics. This is evident in the works of educators and students to the publication in textbooks of practice-oriented tasks for calculating change, selecting an alternative, and calculating travel time, which proved to be subjectively more challenging than working with logarithmic expressions.

The formal and frequently aimless teaching of probability in universities, as well as the scarcity and poor quality of teaching materials, are primarily to blame for difficulties in teaching probability. The absence of school practices for teaching probability and statistics is to blame for all of this.[1] These issues will gradually dissipate as the technique improves and users accumulate experience, paving the way for the subsequent ones. Eight to ten grades should be considered the most crucial period in the formation of a new school subject. After this point, young teachers who have begun their studies in the middle grades and do not view the subject as novel or too challenging.[2]

Analysis of approaches (foreign experience)

In the worldwide practice of teaching mathematics in schools, a considerable amount of attention is dedicated to the presentation of the fundamentals of statistics and probability. In addition, students learn about stochastic topics throughout their education and begin to become acquainted with descriptive statistics and visual representations of probability in their first years of school.[3]

Looking at the experiences of countries that have taught the fundamentals of probability and statistics in schools for a long period of time and are working hard to modernize the curriculum seems vital from the perspective of the tasks that have been assigned. A list of countries that includes The United States, Belgium, Japan, France, and Germany can be taken as an example.

Despite the dissimilarities between Scotland's and England's national curricula, both regions of the United Kingdom typically allocate a significant amount of time to the study of probabilistic and statistical topics. In the lower grades, objects are grouped, data is gathered, tables are read and filled out, diagrams are read and

built, a probabilistic dictionary is made, and the chances of random events happening are compared.

The examination of the final assignments for the secondary school demonstrates the persistent reliance on the computer for the evaluation and calculation of straightforward probabilities. A histogram of the time required to answer a specific question is proposed among the ten tasks of the final certification (light version). It is based on the requirement to respond to a series of questions, ranging from the simplest (how many students are in the class) to the more difficult (what is the probability that a randomly selected student will prepare to answer the question for longer than the allotted time).

Students should be able to test the simplest statistical hypotheses, carry out straightforward research in the field of statistics, and identify the primary statistical characteristics by the time they reach high school. As an illustration, it was suggested that a calculator be used to calculate the standard deviation in a high school's final project.

Currently, during the reforms period, new mathematical education standards are being suggested for British schools. These standards are based on students' development of competencies and functional literacy. As a reason of this, the course's emphasis on practical application has increased, making probabilistic and statistical content even more crucial.

The modern UK's standard's conditions for students are mostly composed in consequential, numerical categories that focus on understanding and the expertise to elucidate and explicate the outcomes.[4] The demands for mastering the proper formal and abstract mathematical apparatus are also showed in a transparently weaker form, which is also in line with current incidents in school mathematics education around the world.

Comparative patterns are displayed within the other nations. But the conflict between "innovators" who support the concept of "learning by the way of mathematics" and "traditionalists," who predominantly support the traditional, fixed method to the study of mathematics, has not finished.

Techniques for teaching probabilistic-statistical subjects in US schools are of great attentiveness. This material has historically held one of the most important positions in the preparation of students, which is developed at universities in a wide range of fields that are not necessarily linked to mathematics.[5] The distinctiveness of the US specialized system, which incorporates with the fact that in this country's school education, the empirical adaptation of the course is always at the leading edge, is another reason why the US experience can be functional. And whereas this frequently results in superficial understanding of other mathematical topics, when introducing stochastics, this approach became its clout. In addition, despite the fact that American high school graduates typically perform poorly in other areas of the school mathematics course, their level of proficiency and mostly their skills are quite well in the field of probability.

One more characteristic of procedural methods is that probability is accepted as an essential link to other fields, such as social studies and natural sciences, from other

school subjects and themes. These parts normally incorporate the application of number, measurement, evaluation, and problem-solving concepts in relation to mathematics.

Conclusion

The current content of education has witnessed the establishment of probability theory into the mathematics curriculum. Furthermore, it now occupies a crucial position in the applied activity science. Besides, completely teaching physics, chemistry, and biology and processes of product management without having cutting-edge concepts about random events and their probabilities is out of question. The scientific fields defines the essence of probability theory for contemporary science and daily routine.

However, because it brings in new, inclusive patterns that make it possible to express cases from the world around us more thoroughly and deeply, this science has a very foremost methodological implication. Because it is most stimulating to adapt a person's mind in an unconventional way of thinking when they are older, it is essential to familiarize students with these laws even while they are still in school.

References:

1. Bognár, K., & Nemetz, T. (1977). On the teaching of probability at secondary level. *Educational Studies in Mathematics* [1, 15-20]
2. Halpern, N. (1987). Teaching Probability. *The Mathematics Teacher* [2, 54-55]
3. Mezhennaya, N. M. & Oleg V. Pugachev, O. V. (2018). On the results of using interactive education methods in teaching probability theory. *Problems of Education in the 21st Century*. [3, 7-8]
4. Spitznagel, E. L. (1968). An Experimental Approach in the Teaching of Probability. *The Mathematics Teacher*. [4, 565]
5. Ang, L. H., & Shahrill, M. (2014). Identifying students' specific misconceptions in learning probability. *International Journal of Probability and Statistics*. [5, 3-4]

«Өнертапқыштық есептерді шешу теориясының» элементтерін физика сабақтарында қолдану

А.Б. Закарьянова

Павлодар педагогикалық университеті, 1-курс магистранты

Павлодар қ.

Р.Н. Асылбаев

Павлодар педагогикалық университеті
жаратылыстану ғылымдары жоғары мектебінің доценті,
Педагогикалық білім беруді жаңарту жағдайында жаратылыстану
пәндерін оқыту мәселелері
[**Aigul2608@gmail.com**](mailto:Aigul2608@gmail.com)

***Аңдатпа.** «Өнертапқыштық тапсырмаларды шешу теориясы» технологиясы оқушылардың сөйлеуін, тапқырлығын, шығармашылық елестетуін, диалектикалық ойлауын дамыту үшін табысты қолдануға болады.*

***Кілт сөздер:** өнертапқыштық есептерді шешу теориясы*

***Аннотация.** Технология «Теория решения изобретательских задач» совершенствует речь учащихся, смекалку, творческое воображение, диалектическое мышление.*

***Ключевые слова:** теория решения изобретательских задач*

***Abstract.** "Theory of solving inventive tasks" technology improves students' speech, ingenuity, creative imagination, dialectical thinking*

***Key words:** theory of inventive problem solving*

Қазақстанның әлемдік білім кеңістігіне ену жағдайында білім беру үрдісін ұйымдастыру барысында жеке тұлғаны дамыту, инновациялық педагогикалық технологияларды қабылдау негіздерінде құрылған шетелдік озық іс-тәжірибені талдау және оған түсінік беру қажеттілігі арта түсуде.

Қазіргі заманғы педагогтардың инновациялық технологияларды қолдануы уақыт талабы болып табылады. Технологиялардың меңгеруі – қазіргі мектеп педагогтарының «таныстыру карточкасы». Ол үшін білім беру мекемелерінде балалардың жеке басының қалыптасуы мен дамуында педагогтардың педагогикалық технологияларды қолдана білу сауаттылығына да байланысты. Яғни, педагогикалық технологияны қолдану негізінде келешек ұрпақтың еркін дамуына, жан-жақты білім алуына, белсенді, шығармашыл болуына жағдай жасау қазіргі таңдағы әрбір педагогтың міндеті [1].

Жаңа заман баласын қалай тәрбиелеуге болады? Оқушының жеке басының икемділіктері мен танымдық қабілетін, қызығушылығы мен білуге құштарлығын арттыру үшін қандай жұмыс жасау қажет?» деген сұрақтар мазалауда. Жауабы келесі: мұғалім оқушылардың шығармашылық белсендігін арттыруға бағыт беруі қажет.

Қазіргі таңда мұғалімдер көптеген инновациялық технологиялар мен әдістемелерді білім беру үрдісінде тиімді қолдануда. Солардың бірі – өнертапқыштық тапсырмаларды шешу теориясы.

Өнертапқыштық тапсырмаларды шешу теориясы оқушылардың қиялын дамытып қоймай, болып жатқан үрдістерді түсіне отырып, жүйелі

түрде ойлауға үйретеді. Барлық сабақтар мен ойындар баланың тақырыпты, материал мен қызмет түрін өзі таңдауын болжайды.

Қазіргі таңда білім беру үрдісін заманауи технологияларды қолданусыз елестетуге болмайды. Сол себептен жеке тұлғаны дамытуда өнертапқыштық тапсырмаларды шешу теориясын қолданудың маңыздылығы зор. Өнертапқыштық тапсырмаларды шешу теориясының авторы Генрих Саулович Альтшуллер. Аталған технологиясының басты идеясы техникалық жүйелер белгілі бір заңдармен туындап, дамиды: бұл заңдарды тануға болады және өнертапқыштық тапсырмаларды шешу үшін қолдануға болады. Қазіргі таңда Г.С.Альтшуллердің «өнертапқыштық тапсырмаларды шешу теориясы» технологиясы оқушылардың сөйлеуін, тапқырлығын, шығармашылық елестетуін, диалектикалық ойлауын дамыту үшін табысты қолдануға болады [2].

Технологияның басты идеясы – техникалық жүйелер «қалай болса солай емес», нақты заңдылықтар бойынша пайда болады және дамиды.

Өнертапқыштық тапсырмаларды шешу теориясының жаңалығы:

Оқушылардың физика заңдарын тануға ұмтылып, болып жатқан заңның көзқарасымен түсінуге үйрену. Әлемнің үздіксіз динамикасын көруге, яғни барлығы да, бар жерде өзгеретіндігі жайлы түсінеді.

Барлық құбылыстарда, жүйеде, айналадағы қоршаған заттарда, қарама – қайшылықты көру біліктілігінде және осы қарама – қайшылықты шешу нәтижесінде - соңғы нәтижеге шығу. «Мықты» ойлаудың қалыптасуы, мағыналылығы, жоғарыда айтылған барлық бағыттар біртіндеп автоматтандырылған деңгейге көшуі, ойлаудың ажыратылмас бөлігіне айналады.

Негізгі ұстанымның сақталуы оқушылардың өнертапқыштық тапсырмаларды шешу теориясының «іргесінің» білім беруі, мазмұнның жетімділігі, шығармашылықтың әртүрлілігінің интегралдығы, ойын түрлерінің тапсырмалары тек дидактикалық бастапқы түрде, баланың өз бетіншілігі және ынтасы, оқытуда қолдану, жан – жақты құралы болады [3].

Өнертапқыштық тапсырмаларды шешу теориясының мақсаты-балалардың қиялын ғана дамытып қоймай, болып жатқан үрдістерді түсіне отырып, жүйелі түрде ойлауға үйрету. Оқушылардың қоршаған ортаның бірлігі мен қайшылығын түсінуге қабілетті, өздерінің ұзақ мәселелерін шеше алатын шығармашылық тұлғанының қасиеттерін практикалық тәрбиелеу бойынша құралмен қамтамасыз ету.

Өнертапқыштық тапсырмаларды шешу теориясы міндеттері:

- Жан – жақты шығармашылық дамуын қамтамасыз ету және білім беру тәрбиесін құру;
- Өзге адамдарға деген сүйіспеншілік және сыйлау қасиеттерімен, төзімділікке тәрбиелеу;
- Ұлттық мәдениетке, ұлттық шығармашылыққа, салт – дәстүрге деген қызығушылық пен сүйіспеншілікке тәрбиелеу.

Өнертапқыштық тапсырмаларды шешу теориясының негізгі құрылымы:

1. Тапқырлық тапсырмаларды шешу теориясының шығармашылық тапсырмалары;
2. Адам үшін шығармашылық тәжірибенің бағалығы;
3. Оқыту шығармашылықтарының негізгі ерекшеліктері;
4. «өнертапқыштық тапсырмаларды шешу теориясы» технологиясы арқылы тілдік құзыреттіліктерін арттыру;
5. Ойын арқылы балалардың тілдік құзыреттіліктерін, шығармашылық қабілеттерін дамыту.

«Өнертапқыштық тапсырмаларды шешу теориясы» технологиясы – мұғалімдерге арналған жан-жақты әдістемелік ұсынымдары бар ұжымдық ойындар мен сабақтар технологиясы. Олар физикадағы заттардың құбылыстардың қарама-қарсы қасиеттерін анықтауға, осы қарама-қайшылықтарды шешуге мүмкіндік береді. Қарама-қайшылықтарды шешу – шығармашылық ойлауға бастар кілт [4].

«Өнертапқыштық тапсырмаларды шешу теориясы» ұйымдастырылған оқу қызметінде қолданса, өнертапқыш баланың ойлау қабілетін жетілдіреді. Кейбір психологтар шығармашылықты былай деп бағалайды: ол яғни, алғырлық, білімпаздық, жүйелілік, түпнұсқалық. Ал өнертапқыштық тапсырмаларды шешу теориясының мақсаты – ойлау стилін жетілдіру, ереже жасау. Яғни адамның өмірге деген көзқарасынан шығармашылық туындайды, ол өмірдегі өзгерістерді, дамуды қабылдауына байланысты болады. Баланың шығармашылық потенциалының тұлға ретінде даму мәселесі білім мақсатының біріне жатады.

Оқушылардың шығармашылық қабілеттерінің дамуы түрлі бағыттағы қызметті болжайды. Бұл жұмыс баламен педагогтың бірлескен шығармашылық саласын және құрдастарымен араласуды қамтамасыз етеді. Сонымен қатар өнертапқыштық тапсырмаларды шешу теориясы ақылдылардың, құрастырушылардың, ізденушілердің символы, яғни балалардың қаншалықты абстрактылы ойлауын, қиялдауымен бақылағыштығын, зейіндерін ертерек дамытудың жолы болып саналады.

Сондай – ақ, балалардың шығармашылық қабілеттерін дамытуда «Өнертапқыштық тапсырмаларды шешу теориясы» технологиясын қолдану арқылы байланыстыра сөйлеуге, сөздік қорын молайтуды дамытуға болады.

«Өнертапқыштық тапсырмаларды шешу теориясы» – технологиясының басты назарында – шығармашылық және өнертабыстық адам, оның бай икемді және жүйелі икемі бар, өнертабыстық мәселелерді шешу амалдарының күшті арсеналын менгерген, лайықты өмірлік мақсаты бар адам.

«Өнертапқыштық тапсырмаларды шешу теориясы» технологиясын қолдану мақсаты - біріншіден, ойлаудың икемділігін, жылжымалылығын, диалектілігін дамыту болса, екіншіден – ізденіс белсенділігі, жаңалыққа

талпыну, сөйлеу мен шығармашылық қиялға талпынысты дамыту болып табылады.

Оқушыларды тез өзгергіш әлемде толыққанды өмір сүруге қалай үйрету қажет? Педагогтар бала пікірін қалыптастыру, оның дүниетанымына ықпал ету қиынға соға бастағанын байқады. Г.С.Альтшуллер: «Мәселелерді шешуде жаңа технологиясын меңгеруге мүмкіндік беретін жаңа оқу бағдарламаларын өңдеу кез келді».

Ерте жастан бастап баланы жүйелі ойлауға, шығармашылық тұрғыдағы мәселелерді шешуге үйретуге болады.

Оқушыларға шығармашылық тапсырмалар бере отырып, келесі дидактикалық қағидаларды ескеру қажет:

Еркін таңдау қағидасы. Кез келген тәрбиеші ұйымдастырылған оқу әрекетте балаға таңдау құқығын беру қажет.

Ашықтық қағидағы. Оқушыға тапсырмалармен жұмыс жасау мүмкіндігін беру. Шығармашылық тапсырманың шартына түрлі жауап нұсқаларын енгізу қажет.

Қызмет қағидасы. Кез келген шығармашылық тапсырмаға практикалық қызметті енгізу қажет.

Кері байланыс қағидасы. Мұғалім ойлау операцияларын меңгеру үрдісін үнемі қадағалай алады, өйткені жаңа шығармашылық тапсырмаларда өткендегі тапсырмалардың элементтері болады.

Идеалдық қағидасы. Шығармашылық тапсырмалар арнайы құрал-жабдықтарды қажет етпейді, Оқушылардың мүмкіндіктері, білімі мен қызығушылықтарын барынша пайдалануға мүмкіндік беретін кез-келген сабақтың бөлігі бола алады.

«Өнертапқыштық тапсырмаларды шешу теориясы» физика сабақтарында оқушылармен жұмыс жасаудың негізгі құралы педагогикалық ізденіс болып табылады. Мұғалім балаларға дайын білім беруі қажет емес, баланы білімге іздеуге үйретуі қажет..

Өнертапқыштық кезеңіндегі негізгі міндет: балаларды өз шешімін іздеуге және табуға үйрету. Балалардың өнертапқыштығы шығармашылық қиялдан, жаңа нәрсені ойлап табудан көрінеді. Ол үшін оқушыларға арнайы тапсырмалар қатары ұсынылады.

«Өнертапқыштық тапсырмаларды шешу теориясы» технологиясы оқушыны тәрбиелеу мен оқытуда «Барлығында шығармашылық» деген ұранды ұстануға мүмкіндік береді.

Қолданылған әдебиеттер тізімі

1. Альтшуллер Г.С., Найти идею./ Новосибирск. Наука, 1986г., 57с.
2. Альтшуллер Г.С. АРИЗ - значит победа. В книге: Правила игры без правил. Петрозаводск. Карелия. 1989., 87 с
3. Альтшуллер Г.С. Найти идею. Введение в теорию решения изобретательских задач. - Новосибирск: Наука, 2011 год.
4. Ломова В.А. Азбука ТРИЗ. - Алматы: Жеті жарғы, 1997. - 143 с.

5. «Солнышко» Программа развития, обучения, и воспитания детей на основе ТРИЗ и РТВ /С.В. Железнова, Н.Р.Богомолова Г. Обнинск: «Росток» 1998г.,63с.

К вопросу о необходимости изучения элементов общей алгебры в школе и в вузе

Т.И Кадькалова
Павлодарский педагогический университет

Аннотация. *Статья посвящена проблеме необходимости изучения элементов общей алгебры в школе и в вузе, методам их изучения на основе систематизации и обобщения ранее полученных знаний, в процессе проведения обобщающего повторения, проведения факультативных занятий и элективных курсов.*

Ключевые слова: *общая алгебра, алгебраические системы структуры, группа, кольцо, поле.*

Түйіндеме: *Мақала мектепте және университетте жалпы алгебра элементтерін зерттеу қажеттілігі мәселесіне, бұрын алынған білімдерді жүйелеу және жалпылау негізінде қайталауды жалпылау, факультативтік сабақтар мен факультативтік сабақтарды өткізу барысында оларды зерттеу әдістеріне арналған.*

Негізгі сөздер: *жалпы алгебра, алгебралық құрылым жүйелері, топ, сақина, өріс.*

Abstract: *The article is devoted to the problem of the need to study the elements of general algebra at school and university, methods of studying them based on the systematization and generalization of previously acquired knowledge, in the process of generalizing repetition, conducting optional classes and elective courses.*

Keywords: *general algebra, algebraic structure systems, group, ring, field.*

Содержание школьного математического образования не является постоянным, оно периодически претерпевает изменения и обуславливаются эти изменения на различных этапах развитием самой математики и её приложений. Вот и сейчас, в условиях Нового Казахстана, проходит модернизация педагогического, и в частности, математического образования. Математическая подготовка является существенным элементом образовательной подготовки молодого поколения. В процессе обучения математике необходимо формировать у учащихся правильные представления о природе математики, её месте в системе наук. Следует целенаправленно развивать у учащихся такие навыки научно-теоретического мышления, как умение проводить доказательства и

опровержения, анализировать, обобщать, планировать, критически оценивать полученные результаты.

Учёные неоднократно подчёркивали значение математики в развитии других наук, в обществе. В 1935 г. П.С. Александров отмечал всё более возрастающее влияние алгебры на самые различные разделы математики. В предисловии книги «Введение в теорию групп», переизданной в 1980 году он указывает, что потребность в совершенно элементарном введении в теорию групп, колец, полей сохраняется и в настоящее время, так как эти понятия приобретают всё большее господство над самыми различными разделами математики и её приложениями, и наряду с понятием функции относятся к самым фундаментальным понятиям всей математики. Так, он говорил: «Понятие группы не труднее понятия функции: его можно освоить на самых первых ступенях математического образования, тем более что сделать это можно на материале элементарной математики...»

О целесообразности изучения элементов общей алгебры, в частности, конкретных алгебраических систем говорилось и в рекомендациях Международных конгрессов по математическому образованию. Научно-методической разработке вопросов, связанных с обучением учащихся основным идеям общей алгебры, посвящены работы методистов-математиков: Барыбиной И.А., Рафиковой Ф.М., Одинцова П.К., Кадькалова В.Г. и др.

Школьный курс математики неявно, но существенно использует идеи, заложенные в понятиях группа, кольцо, поле, упорядоченное множество. Особенно это просматривается при изучении чисел. Числа изучаются в школе на протяжении всего курса математики и являются основой для других понятий. При этом изучаются не сами числа, а системы чисел с их связями, отношениями и свойствами этих связей и отношений.

С чисел начинается обучение математике в школе, и, естественно, смысл этих связей и отношений не могут быть достаточно полноценно аргументированы в младших классах. Но в последующих классах эта работа также не ведётся. Любое понятие можно вводить на разных уровнях: грубого и полного описания. С помощью грубого описания, например группа – это множество с заданной на нём одной бинарной операцией. Точное описание состоит в предъявлении всех аксиом группы. Каким описанием воспользоваться на том или ином этапе обучения зависит от подготовленности аудитории к восприятию, от возрастных особенностей и др.

Уже в среднем звене школы важно обращать внимание учащихся на то, что сумма и произведение натуральных чисел – числа натуральные, но разность – не всегда натуральное число, т.е. система натуральных чисел не замкнута относительно вычитания. Расширяя систему натуральных чисел до системы целых, мы добиваемся того, что на новой совокупности вычитание становится выполнимым для любых целых чисел. Теперь, замечая, что сумма, разность и произведение целых чисел – есть целые числа, обращаем

внимание на то, что система целых чисел не замкнута относительно операции деления. Расширяя систему целых чисел до рациональных, мы добиваемся того, что операция деления на неравное нулю числа становится выполнимой всегда. Причём при своеобразии каждой «новой» системы, свойства «старой» сохраняются.

Понятия алгебраических систем (не обязательно числовых) связаны с арифметическими операциями и их свойствами и понятно не требуется знакомство с ними учащихся среднего звена, но подготовка к ним возможна на этом этапе. Учителю важно понять, что в основе таких понятий как кольцо, поле лежат два набора операций. Первый набор включает сложение, вычитание, умножение. И если числовое множество замкнуто относительно этих операций, то оно называется числовым кольцом. Второй набор состоит из вычитания, умножения и деления на неравное нулю числа. Если числовое множество состоит не только из нуля и замкнуто относительно этих операций, то оно называется числовым полем. Понимая это, можно решать несложные задания на определение числовых систем типа: является ли множество натуральных (целых) чисел числовым кольцом; проверить, что множество чётных чисел – кольцо и др. При этом мы не вводим строгих, аксиоматических определений кольца, поля, но при этом готовим в дальнейшем к важным обобщениям. Из рассмотренных примеров понятна решающая роль школьного курса алгебры в синтезе целостного представления о числовой системе.

В связи с этим актуальной является задача отыскания места и доступных методов обоснования свойств операций над числами, а через сопоставление их со свойствами операций над другими объектами (векторами, многочленами и др.) подготовить учащихся к знакомству с основными понятиями общей алгебры и методами, работающими в этом важном разделе математики.

Если проводить эту работу в школе то студентам будет проще усваивать дисциплины логико-алгебраического цикла в вузе, а эти знания быстрее приведут к современным рубежам математической науки, готовить их к открытиям в математике, т.к. в основе и продвижении в математики лежат основные идеи современной, или как ещё её называют, общей алгебры.

Список литературы.

1. Блох А.Я. Школьный курс алгебры/ Методические разработки для слушателей ФПК. М.:1985
2. Дорофеев, Г.В. О принципах отбора содержания школьного математического образования / Г.В. Дорофеев // Математика в школе. — 1990. — № 6. С. 2-5.
3. Кадькалов В.Г. Теоретические и методические основы изучения элементов общей алгебры в средней школе Научный информационно-аналитический журнал Педагогический вестник Казахстана , ПГПИ ,2012,№3

4. Кадькалов В.Г. Элементы общей алгебры/ Методические рекомендации для углубленного изучения математики в школе. Павлодар, 1986.

Инклюзивті білім беру жағдайында болашақ бастауыш сынып мұғалімдерін ақпараттық-коммуникациялық технологияларды қолдануға даярлау

п.ғ.к., доцент Жапарова Баглан Мағауовна
Павлодар Педагогикалық Университеті
Baglan_kaz@mail.ru

Каршиева Гулдона Кахрамонкизи
Павлодар Педагогикалық Университетінің магистранты
dana_24_08@mail.ru

Аңдатпа. Мақалада жалпы мүмкіндігі шектеулі балалардың білім алуындағы әлеуметтік орта мен оның функциялары анықталды. Инклюзивті білім беру жағдайында болашақ бастауыш сынып мұғалімдерінің ақпараттық-коммуникациялық технологияларды қолдану даярлығының психологиялық, педагогикалық ерекшеліктері анықталып, ғалымдардың еңбектерін, педагогтердің озық тәжірибелерін талдау барысында дамуында ауытқуы бар балаларды тәрбиелеу мен оларға білім беру ісін әлеуметтік мәселе тұрғысынан қарастырылу керектігі анықталды. Осындай талдау негізінде инклюзивті білім беру саласында ақпараттық-коммуникациялық технологияны қолдану құзыреттілігі, оның деңгейі, сипаттамасы анықталды.

Тірек сөздер: инклюзивті оқыту, білім беру қағидаттары, әдіс-тәсілдер

Аннотация. В статье определены социальная среда и ее функции в образовании детей с ограниченными возможностями здоровья в целом. Выявлены психолого-педагогические особенности подготовки будущих учителей начальных классов к использованию информационно-коммуникационных технологий в условиях инклюзивного образования, в ходе анализа трудов ученых, передового опыта педагогов установлено, что воспитание и образование детей с отклонениями в развитии должно рассматриваться с точки зрения социальной проблемы. На основе такого анализа выявлены компетентность, уровень, характеристика применения информационно-коммуникационных технологий в сфере инклюзивного образования.

Ключевые слова: инклюзивное обучение, образовательные принципы, методы и приемы

Annotation. The article defines the social environment and its functions in the education of children with general disabilities. The psychological and pedagogical features of the training of future primary school teachers in the use of information and communication technologies in the context of inclusive education were identified, and in the course of the analysis of the works of scientists, the best practices of teachers, it was determined that the upbringing and education of children with developmental disabilities should be considered from the point of view of a social problem. Based on such an analysis, the competence of the use of

information and Communication Technology in the field of inclusive education, its level, characteristics are determined.

Key words: inclusive learning, principles of education, methods and techniques.

КІРІСПЕ

Инклюзивті білім беру жүйесі қазіргі кезде өзінің ғылыми негіздері мен әдіснамасын жетілдіруге ұмтылуда. Ол әдіснаманың басты ерекшелігі сонда, бұл сала бойынша бала - оқытуды қажет ететін, бірақ түрлі қажеттілік деңгейлері бар жеке тұлға. Инклюзивті білім беру түрлі деңгейде оқи алатын түрлі ерекшеліктері бар балаларды қанағаттандыруға икемді болып келетін тәсілді зерттеуде.

Осымен де байланысты, Қазақстан Республикасының Президенті Н.Ә.Назарбаев: «...Бесіншіден, мүмкіндігі шектеулі азаматтарымызға көбірек көңіл бөлу керек. Олар үшін Қазақстан кедергісіз аймаққа айналуға тиіс. Бізде аз емес ондай адамдарға қамқорлық көрсетілуге тиіс – бұл өзіміздің және қоғам алдындағы біздің парызымыз. Бүкіл әлем осымен айналысады. Мүмкіндігі шектеулі адамдар тұрмыстық қызмет көрсету, тағам өнеркәсібі, ауыл шаруашылығы кәсіпорындарында жұмыс істей алады», - деп мүмкіндігі шектеулі жандарға қолдау көрсетіп, олардың оқып-білім алуына, еңбек етуіне мүмкіндік туғызу керек екендігіне баса назар аударды [1].

Ерекше топқа жататын балалардың жалпы білім беру ортасына кіріктіру туралы ғылыми зерттеулер жеткіліксіз немесе жоқтың қасы. Сонымен қатар, жалпы білім беру ұйымдарындағы ерекше оқытуды қажет ететін балалар туралы мәліметтер қорын жасау мәселесінде қажетті дәрежеде қарастырылмай келеді. Осы ретте, инклюзивті білім беру жүйесін ұйымдастырып, оның міндеттерін жүзеге асыратын оқушымен бірге маңызды орын алатын тұлға - мұғалімді жан жақты даярлау мәселесі де өзектілікпен күн тәртібіне қойылады.

Қазақстан Республикасында инклюзивті білім беру мен осы жүйеде қызмет ететін педагогтерді арнайы даярлау – әлі де болса толыққанды игерілмеген тың сала. Осы саланың тұжырымдамалық негіздерін және оны іске асырудың білімдік, ғылыми, оқу-әдістемелік, практикалық және ағартушылық тетіктерін зерттеу – қазіргі күн тәртібіндегі өзекті мәселе.

Қазақстан Республикасы заңнамасында балалардың құқығын қорғау құжаттарының негіздемесі болып «тең құқылы білім» қағидасы бекітілген.

Қазақстан Республикасының Конституциясында ерекше білім беруді қажет ететін тұлғалардың білім алуына берілетін кепілдіктер, ҚР "Қазақстан Республикасындағы бала құқығы туралы" Заңында, ҚР "Білім туралы" Заңында, ҚР "Кемтар балаларды әлеуметтік және медициналық-педагогикалық түзеу арқылы қолдау туралы" Заңында, ҚР "Қазақстан Республикасында мүгедектерді әлеуметтік қорғау туралы" Заңында, ҚР "Арнаулы әлеуметтік қызметтер туралы" Заңында бекітілген [2-3].

Аталған Заңдар мен «Балалар мен жасөспірімдерді тәрбиелеу мен білім берудің объектілеріне санитарлық-эпидемиологиялық талаптарын», «Мүгедектердің өмір сапасын жақсарту бойынша Ұлттық жоспарды», «Мемлекеттік жалпыға міндетті орта білім беру стандартын (бастауыш, негізгі орта, жалпы орта білім)» атты нормативтік құжаттар мен Актілерді және Қазақстан Республикасы Үкіметінің «Білім беру саласында арнайы әлеуметтік қызмет көрсету стандартын бекіту туралы» Қаулысын талдай келе, барлық балалардың білім алуға деген құқықтарының кепілдіктері осы нормативтік-құқықтық Актілерде бекітілгенін және елімізде инклюзивті білім беруді дамыту бойынша жұмысты жетілдіруге мүмкіндік жасалып отырғанына көз жеткіземіз [4-5].

Ерекше білім беруге қажеттіліктері бар білім алушыларды жалпы білім беруге қосу нысандары Қазақстан Республикасы Үкіметінің 2013 жылғы 17 мамырдағы №499 қаулысымен бекітілген «Жалпы білім беру ұйымдары (бастауыш, негізгі орта және жалпы орта) қызметінің үлгілік қағидаларында» баяндалған. Құжаттың мазмұнында арнайы және инклюзивті білім беру барлық оқушылардың білім алу қажеттіліктерін қанағаттандыруға арналған психологиялық, медициналық және педагогикалық кеңес беру ұсынымдарын ескере отырып әзірленген арнайы және жалпы білім беретін оқу бағдарламалар арқылы жүзеге асырылатыны айқын көрсетілген [6]. Бастауыш мектепте ерекше білім беруді қажет ететін оқушылар психологиялық-медициналық-педагогикалық кеңесінің қорытындысына сәйкес ҚР Білім және ғылым Министрінің 2015 жылғы 18 маусымдағы № 393 бұйрығымен бекітілген арнайы оқу бағдарламалары бойынша оқып келеді.

«Қазақстан Республикасында инклюзивті білім беруді дамытудың тұжырымдамалық тәсілдерінде» білім беруге ерекше қажеттіліктері бар білім алушыларға мына санаттағы балалар жататыны белгіленген:

- мүмкіндіктері шектеулі балалар;
- мигранттардың, оралмандардың, босқындардың, саны аз ұлттар отбасыларынан шыққан балалар;
- қоғамда әлеуметтік бейімделуде қиындықтары бар балалар (жетім балалар, виктимді балалар, девиантты мінез-құлықты балалар, әлеуметтік-экономикалық және әлеуметтік-психологиялық мәртебесі төмен отбасынан шыққан балалар) [7].

Бұл санаттағы балалар – өмірде түрлі қиын жағдайларға душар болған, қиындықтарға тап болған балалар екені белгілі. Осыны ескере отырып, мүмкіндігі шектеулі балалардың қоғамға ерте бастан кіріктірілуі, олардың болашақта толыққанды қоғам мүшесі болуына мүмкіндік жасалуда.

Білім беруді гуманизациялау оқыту мен тәрбиелеу үдерісінде баланың жеке басы, танымдық қызығушылығы, тұлғалық қасиеттері дамуын тиімді ететін оқыту мен тәрбие әдістері мен формаларын қолдануын қажет етеді әрі талап етеді. Қоғамдық дамудың басты ұстанымдары әрбір адамның өзінің білім алу қажеттілігін қанағаттандыру құқығы мен сапалы базалық білім

алуы құқығын қамтамасыз ету болып табылады. Дегенмен педагогикалық ЖОО-ның түлектері және жұмыс жасап жатқан мұғалімдердің АКТ-ны қолдану жайы мен осы бағыттағы ғылыми зерттеулерді талдау барысында қазіргі болашақ мұғалімдердің кәсіби даярлығы инклюзивті білім беру үдерісіндегі дидактикалық қажеттіліктерді қанағаттандыру мүмкіндігінің төмен екендігін көрсетіп отыр.

Осынысымен де бұл тақырып күн тәртібінде тұрған өте өзекті мәселе болып табылады. Осыған байланысты, қазіргі заманғы инклюзивті білім беру саласындағы өзгерістер жағдайында, болашақ бастауыш сынып мұғалімінің оқу-тәрбие үдерісінде ақпараттық-коммуникациялық технологияны пайдалану мүмкіндігін жоғарылатудың өзектілігі мынадай қарама - қайшылықтар негізінде айқындалады:

– қоғамның ақпараттық-коммуникациялық технологияны қолдану даярлығына ие болашақ бастауыш сынып мұғалімдеріне деген сұранысы мен бұл мәселенің теориялық-әдістемелік негіздерінің жеткілікті дәрежеде қарастырылмауы арасында;

– инклюзивті білім беру жағдайында болашақ бастауыш сынып мұғалімдерінің ақпараттық-коммуникациялық технологияның мүмкіндіктерін пайдалана алмау мен оларды жоғары оқу орнында қолданудың жеткіліксіздігі арасында қарама-қайшылықтар анық байқалады.

Инклюзивті білім берудің міндеттері:

1. Инклюзивті білім беру жағдайында болашақ бастауыш сынып мұғалімдерінің ақпараттық-коммуникациялық технологияны пайдалану даярлығының теориялық негіздерін анықтау.

2. Инклюзивті білім беру жағдайында болашақ бастауыш сынып мұғалімдерінің ақпараттық-коммуникациялық технологияларды қолдану даярлығының психологиялық-педагогикалық ерекшеліктерін айқындау.

3. Инклюзивті білім беру жағдайында болашақ бастауыш сынып мұғалімдерінің ақпараттық-коммуникациялық технологияларды қолдану даярлығының құрылымдық-мазмұндық моделін жасау.

4. Инклюзивті білім беру жүйесінде болашақ бастауыш сынып мұғалімдерінің ақпараттық-коммуникациялық технологияларды қолдану даярлығының әдістемесін жасау және оның тиімділігін дәлелдейтін тәжірибе жүргізу. Мүмкіндігі шектеулі адамдарға қолдау көрсетуге арналған нормативтік-құқықтық құжаттарды талдау барысында олардың инклюзивті білім беруді дамытудың негізін қалаған құқықтық реформалар болып табылатыны анықталды. Дүние жүзіне белгілі арнайы мекемелерде әлемге танымал инклюзивті білім беру формалары қолданылып келеді. Ондай білім беру формалары әрбір жекелеген баланың өзінің тұрғылықты мекен-жайында білім алуына мүмкіндік туғызады.

«Инклюзивті білім беру» ұғымының мәні ағылшын термині «inclusion», яғни «кіріктірілу, ендіру» дегенді білдірсе, француз тілінен аударғанда «inclusif» «өзіне ендіру», латын тілінен аударғанда «include» - «ену» дегенді білдіреді. Сөздіктерде инклюзивті білім беру дегеніміз – жалпы білім берудің

даму үдерісіндегі барлық адамдарды оқыту, сонымен қатар әр түрлі қажеттіліктерге ие балаларға қарай бейімдеу арқылы ерекше мұқтаждықтары бар балалардың білім алуына қол жеткізу екендігі көрсетілген.

Қабылданған халықаралық құқықтық актілер адамның жынысы, нәсілі, діни, мәдени-этникалық немесе тілдік белгілері, денсаулық жағдайы, әлеуметтік шығу тегі, қашқын мәртебесі болуы, тағы басқалай белгілері бойынша еш кемсітушілікті болдырмайтын білім алу құқықтарын белгілейді.

Арнайы білім берудегі интеграциялық үдерістер тек XX ғасырдың 90-шы жылдарында, ал біздің елімізде 20 жылдай кеш басталды. С.Н. Маслиева арнайы білім беруден бастап мамандандырылған білім беруге дейінгі жолды еш дайындықсыз келген жол деп атады. Оның айтуынша, кеңестік дәуірден кейін пайда болған елдердің білім беру үдерісіне интеграцияны енгізу әлеуметтік-экономикалық құрылыстағы өзгерістерден туынған [8].

Инклюзивті білім беру саласындағы зерттеулерді шолу және талдау барысында Қазақстанда инклюзивті білім беру кеңістігін құрудың ең жиі аталатын және белгілі бір мөлшерде тұрақты болып келе жатқан қиындықтарын анықтауға мүмкіндік болды. Оларға мыналар жатады:

– мектептердің материалдық-техникалық жабдықталуының жеткіліксіздігі (кітаптар мен әдістемелік әдебиет, арнайы жабдықтар, техника);

– сыныптардағы оқушылар санының көптігі (инклюзияны қиындатады, денсаулығында ақауы бар балаларға ерекше көңіл бөлуге мүмкіндік жоқ);

– педагогтің күн тәртібінің тиімсіздігі (өз бетінше дайындалуға уақыты жоқ);

– мүмкіндігі шектеулі оқушылардың бойында өзіне деген сенімсіздіктің қалыптасуы [9].

Инклюзивті оқытуды бастауыш мектептерге енгізу ісі осы жүйенің тетіктерін анықтау үшін нақты және жан-жақты тәсілдеме қолдану керектігін дәлелдеп келеді. Нақты және айқын ашып айтатын болсақ, инклюзияның күрделілігі ерекше қажеттіліктері бар балалардың табиғи мектеп кеңістігіне бейімделуінен емес, білім беру мекемелерінің өздерінің осындай оқушыларға «икемделуінің» қиындықпен өтуінде болып отыр.

Инклюзивті білім беру үдерісінің әлеуметтік-психологиялық ресурстары әр

оқушының бойында мынадай маңызды қасиеттердің қалыптасуына тірек

болады:

- ынтымақтастықта жұмыс жасауға қабілетті болуы;

- білім беру үдерісіне және сабақтан тыс іс-шараларға белсенді қатысуы;

- жетекшілік етуге және жетекшіге еруге ынталы болуы;

- сыртқы келбетінің қанағаттанарлық болуы;

- қолайлы әлеуметтік мәртебеге ие болуы;

- дене белсенділігі өсуі т.б.

Мектептерде бірыңғай білім беру кеңістігін құру үшін әлеуметтік-психологиялық ресурстар пайдаланылады. Мектепте дамуында ерекшелігі бар балалардың әлеуетін ашуға басты назар аударылуы тиіс. Мұндай бағыт жан-жақты дамуға ұмтылған үйлесімді тұлғаны қалыптастыру мақсатында оның әлі де ашылмай, жасырын қалған ішкі қабілеттерін ашу үшін жеке тұлғаның болмысын белсенділікке негіздеп қайта құруға арналады.

Қорытынды

Демек, бала – болашағымыз, болашағымызға бәріміз жауаптымыз. Десек те, ата-аналардың басым бөлігі баласының оқу-тәрбие мәселесіне келгенде жайбарақаттық, салғырттық басым. Көптеген ата-аналар баласының тілі жай шыққанына, есте сақтау қабілетінің нашарлығына, өңі үнемі бозарып жүретініне дер кезінде мән бермейді, білікті маманға апарып көрсетуге мойыны жар бермейді, тіпті, баласының болашағына алаңдайды дегеннің өзінде қаражат жоқтығын сылтауратып, қозғала қоймайды.

Егер, ата-аналардың көбі психологиялық-медициналық, педагогикалық комиссияның қызметіне дер кезінде бармаса логопедтен, психологтан кеңес алмаса баласының осындай аурумен ауыратынын білмейді немесе баламыз ерке деп ойлап жүре береді. Міне, осыдан кейін барып Үкіметтің инклюзивті білім беру мәселесіне не үшін соншама баса назар аудара бастағанын түсінуге болады. Соңғы уақытта ерекше білім беру қажеттілігі бар балаларды оқыту мен тәрбиелеудің инновациялық тәсілдері көбірек ұсынылады. Әлеуметтік жағдайына, нәсілдік немесе конфессиялық тиістілігіне, физикалық және ақыл-ой қабілеттеріне қарамастан инклюзивті білім беру әрбір балаға өзінің даму қажеттілігін және оның білім беруді дамытудың барабар деңгейіне тең құқықты алуға мүмкіндік береді.

ПАЙДАЛАНЫЛҒАН ӘДЕБИЕТТЕР ТІЗІМІ

1. С.В. Алехина, Н.Я. Семаго, А.К. Фадина «Инклюзивное образование». Выпуск 1. - М.: Центр «Школьная книга», 2010.
2. Интегрированное обучение детей с ограниченными возможностями в обществе здоровых детей / Ф.Л.Ратнер, А.Ю.Юсупов. – М.: Гуманитар. изд. центр ВЛАДОС, 2006.
3. «Обучение детей с особенностями развития по технологии интегрированного обучения при внутренней [дифференциации](#) в общеобразовательном классе: [методические рекомендации](#)» / сост. , . - Челябинск: ИИУМЦ «Образование» - 2006. – С. 223. Педагогика.
4. Ярская-Смирнова Е.Р., Лошакова И.И. Инклюзивное образование детей-инвалидов // Социологические исследования.- 2003.- № 5.- С. 100-106
5. Н.Я. Семаго, «Справочник школьного психолога на начальных этапах организации инклюзивного образования в школе» / / Пути развития инклюзивного образования в Центральном округе: сб. статей // под общ. ред. . - М.: ЦАО, 2009. - С. 56. : 2004. - 68 с.

REFERENCES

1. S. V. Alyokhina, N. Ya. Semago, A. K. Fadina "Inclusive education". Issue 1. - Moscow: Center "School book", 2010.

2. Integrated education of children with disabilities in a society of healthy children / F. L. Ratner, A. Yu. Yusupov. - M.: Humanities. publishing house of the VLADOS Center, 2006.

3. "Teaching children with special developmental needs using integrated learning technology with internal differentiation in a general education class: methodological recommendations" / comp. , . - Chelyabinsk: IIUM "Education" – 2006. - p. 223. Pedagogy.

4. Yarskaya-Smirnova E. R., Loshakova I. I. Inclusive education of disabled children // Sociological research.- 2003. - No.

5. - pp. 100-106 5. n. ya. Semago, "specialist of a school psychologist at the initial stages of the organization of inclusive education at school" / / Ways of development of inclusive education in the Central District: collection of articles / / under the general ed. . - M.: CAO, 2009. - p. 56. : 2004. - 68 p.

Мектеп оқушыларына алгебралық есептерді стандартты емес тәсілдермен шешуге үйрету

К.М. Қайысбай

Абай атындағы Қазақ ұлттық педагогикалық университеті, Алматы қ.

Түйіндеме. *Мақалада математикалық есептер, оның ішінде стандартты емес есептерге түсініктемелер берілген. Мектеп математика курсынан есептерді шешудің стандартты емес тәсілдері жіктеліп, мысалдар арқылы көрсетілген.*

Кілтті сөздер: *алгебралық есептер, стандартты емес тәсілдер, теңсіздіктер, векторлық әдіс.*

Аннотация. *В статье представлены математические задачи, в том числе пояснения к нестандартным задачам. Классифицированы и показаны на примерах нестандартные способы решения задач из школьного курса математики.*

Ключевые слова: *алгебраические задачи, нестандартные способы, неравенства, векторный метод.*

Annotation. *The article presents mathematical problems, including explanations for non-standard problems. Non-standard ways of solving problems from a school mathematics course are classified and shown with examples.*

Key words: *algebraic tasks, non-standard methods, inequalities, vector method.*

Математиканы меңгеруде жетістікке жету үшін жай есте сақтау жеткіліксіз, логикалық ойлау, жүйелі түрде пайымдау және белгілі математикалық тұжырымдарға негізделген өз көзқарасын дәлелдеу

әлдеқайда маңызды. Мұндай дағдылар математиканы оқу барысында стандартты емес есептерді шешу арқылы қалыптасады.

Математиканы оқыту процесінде стандартты емес есептерді шешуге үйретуге байланысты мәселелерді қарастыратын Л.М.Фридман, Ю.М.Колягин, Г.Л.Балл, Е.В.Галкин, С.Ф.Митенева, Г.В.Дорофеев, М.К.Потапов, Н.Х.Розов, В.А.Далингер, Е.А.Пустовит, Н.А.Демченкова, А.Н.Афанасьев, И.Ф.Шарыгин, И.М.Смирнова, В.А.Смирнов, сондай-ақ Қазақстандық ғалым-әдіскерлері А.Е.Әбілқасымова, А.Қ.Қарабаев, Т.Д.Туканаев, Е.А.Тұяқов, А.Табарак және т.б. зерттеулері бар.

Л.М.Фридман, Е.Н.Турецкий «Как научиться решать задачи» кітабында стандартты емес есептерге мынадай анықтама берген: «стандартты емес есеп – математика курсына жалпы ережелері мен тәртібі жоқ, нақты шығарылу бағдарламасы анықталмаған есептер» [1].

Ю.М.Колягин «Стандартты емес есеп – шығарылуы оқушыларға белгілі іс-әрекеттер тізбегі болып табылмайтын есептерді айтады», берілген ұғымның салыстырмалы екеніне ерекше көңіл бөледі [2].

Г.В.Дорофеев, М.К.Потапов, Н.Х.Розов «стандартты емес есептер өте ерекше болып көрінуі мүмкін, сондықтан бастапқыда оларға қалай «жақындауға» болатыны түсініксіз. Кей есептер бүкпеленіп тұрады, түріне қарағанда қарапайым квадрат теңдеу болғанымен оны стандартты әдістермен шығару мүмкін емес. Ал үшінші есептер тобының шығарылуына өте шебер нақты және анық логикалық ойлау қажет болады», - деп тұжырымдайды [3].

Г.Л.Балл стандартты емес есептерді *жаңашылдыққа негізделген* есептер деп атайды. Егер есеп шығарушы есепті шығарудың алгоритмін білсе, онда есепті ескілікке негізделген деп атайды. Жаңашылдыққа негізделмеген есептерді ескілік есептер деп атайды [4].

Профессор А.Е.Әбілқасымова өзінің еңбектерінде стандартты емес есептерді кең мағынада қарастырған. «Стандартты емес есептің» анықтамасын стандартты есеп ұғымының анықтамасы тұрғысынан берген. «Стандартты есеп» деп шығару алгоритмі мектеп математика курсына қарастырылатын, оқушылардың шығара білуіне білім беру стандарты мен оқу бағдарламасы талап қоятын есептерді атайды. «Стандартты есептерден» басқа есептерді «стандартты емес» есептер деп бөліп қараған [5].

Мектептегі математика сабақтарында стандартты емес есептермен қатар есептерді әртүрлі тәсілдермен шешу қарастырыла бермейді. Оқу әдебиеттерін және педагогикалық іс-тәжірибені талдау есептерді стандартты емес тәсілдермен шешуге үйрету математиканы оқытудың маңызды аспектісі болып табылатынын көрсетеді. Стандартты емес тәсілдермен есептерді шешу оқушының оқу іс-әрекетінің маңызды түрі болып табылады, оның барысында оқушылардың логикалық ойлауы мен зияткерлік қабілеттері дамиды, бұл, әрине, математиканы оқытудың тиімділігін арттыруға ықпал етеді. Сонымен қатар, стандартты емес тәсілдермен есептерді шешуге үйрету кезінде оқушының өз қалауы мен мүмкіндіктерін объективті түрде өзін-өзі бағалауы үшін жағдай туындайды, бұл оның одан әрі өзін-өзі анықтауына көмектеседі.

Көптеген есептерді стандартты емес тәсілдермен шешу үшін оқушыларға ережелерді білу қажет емес; оқушылар жаңаша шешу тәсілін ойлап табуға мәжбүр болады. Стандартты емес тәсілдер оқушылардың есептерді шешудің жаңа алгоритмдерін өз бетінше құрастыру дағдысын дамытудың маңызды құралы бола алады. Стандартты емес тәсілмен есепті стандартты тәсілмен шешуден айырмашылығы, оларға белгілі кез келген алгоритммен шешу мүмкін емес. Мұндай тәсілдер оқушыны бір шешімнің қатаң болуымен шектемейді. Ойлаудың шығармашылық жұмысын қажет ететін және оның дамуына ықпал ететін шешімді іздеу керек болады.

Оқушылардың стандартты емес тәсілдермен есептерді шешуі тұрақты амалдар мен тәсілдерді меңгеру қабілетін емес, ақыл-ой әрекетінің әдістері мен шығармашылық сипаттағы іс-әрекеттерге жетелейтін жаңа байланыстарды ашуға, білімді жаңа жағдайларға көшіруге, жаңаны меңгеруге бағыттайды. Бұл бір жағынан, оқушылардың жалпы және математикалық мәдениетін жетілдірсе, олардың математикалық ойлауының дамуына ықпал етсе, екінші жағынан, олардың бұрын зерттелмеген жаңа нәрсені ашуға ұмтылуына себепші болады.

Г.Л.Калл стандартты емес тәсілмен есептерді шешу үшін эвристикалық құралдар қажет деп есептейді. Ал А.Я.Хинчин стандартты емес тәсілмен есептерді шешу математикалық ойлаудың дамуына әкеледі деп есептейді, оның өзіне тән белгілері:

- 1) логикалық ойлау схемасының үстемдігі шегіне дейін жеткізіледі;
- 2) ықшамдық, берілген мақсатқа ең қысқа логикалық жолмен саналы түрде ұмтылу, абсолютті қажет емес нәрселердің барлығынан бас тарту;
- 3) дәлелдеу барысын нақты бөлу [6].

Математикадан оқу есептері туралы мәселелер қарастырылған А.Қ.Қарабаевтың диссертациялық жұмысында 10-11 сынып оқушыларына математикалық есептерді стандартты емес тәсілдермен шешуге үйретуге ықпал ететін есептер жүйесі құрастырылған және оларды оқу процесінде қолданудың әдістемесін ұсынады [7].

Математика курсынан есептерді шешудің стандартты емес тәсілдерін төмендегідей жіктеуге болады:

- 1) логикалық әдістер (Дирихле принципі, инварианттар әдісі, бояу әдісі, кестелік әдіс, графтар және т.б.);
- 2) математикалық индукция әдісі (көпмүшені зерттеуде, теоремалар мен формулаларды, тепе-теңдіктерді, бөлуге арналған есептерді, тригонометриялық функцияларды, теңсіздіктерді дәлелдеуде);
- 3) комбинаторикалық әдістер;
- 4) салыстырулар теориясы (бүтін сандар жиынында теңдеулер мен теңдеулер жүйесін шешу, Диофант теңдеулерін шешу);
- 5) функционалдық алмастыру әдісі (теңдеулер мен теңсіздіктерді шешуде);
- 6) тригонометриялық алмастыру әдісі;

7) классикалық теңсіздіктерді қолдану әдісі (орта шама теңсіздіктері, Коши, Коши-Буняковский, Бернулли, реттеу тәсілі мен Чебышев, Йенсен және басқа теңсіздіктері);

8) функцияның монотондығын қолдануға негізделген әдістер;

9) векторлық әдістер (теңдеулер мен теңсіздіктерді шешуде, теңсіздіктер мен тепе-теңдіктерді дәлелдеуде, функцияның ең үлкен және ең кіші мәнін табуда);

10) құрамдастырылған әдістер (параметрі бар есептерді, теңдеулер мен теңсіздіктерді шешуде);

11) геометриялық әдістер (гомотетия, инверсия, проективті түрлендіру, аффиндік түрлендіру, центрлік симметрия, нүктелердің геометриялық орны, қосымша бұрыштар, қосымша салулар, көмекші шеңбер салу, планиметрияның қосымша теоремалары, координаталар әдісі, векторлық әдіс).

Ал, енді алгебралық есептерді стандартты емес тәсілмен шығарып көрелік.

1-есеп. $\sqrt{(a+c)(b+d)} \geq \sqrt{ab} + \sqrt{cd}$, $(a, b, c, d \geq 0)$ теңсіздігін дәлелдендер.

Осы есепті оқушыларға: 1) стандартты тәсілмен дәлелдеу; 2) стандартты емес тәсілмен, яғни векторлық әдіспен дәлелдеу; 3) осы екі тәсілдің қайсысының тиімді екенін айқындау ұсынылды.

Алдымен берілген теңсіздікті стандартты тәсілмен дәлелдеу кезінде оқушыларға мынадай сұрақтар қоямыз:

- 1) бұл теңсіздіктің ақиқаттығын қалай дәлелдеуге болады?
- 2) берілген теңсіздікті дәлелдеу үшін қандай тәсілдерді пайдаланамыз?
- 3) дәлелдеуді неден және қалай бастау керек?

Онан соң берілген теңсіздікті стандарт емес тәсілмен, яғни векторлық әдіспен дәлелдеуді қарастырамыз. Мұнда координаталарымен берілген векторлардың скаляр көбейтіндісін және ұзындықтарын еске алып, қайталау жасаймыз. Векторлардың скаляр көбейтіндісі үшін қандай векторлық теңсіздік орындалатынын еске түсіреміз.

Теңсіздіктің екі тәсілмен дәлелдемесін кесте арқылы көрсетейік.

Классикалық теңсіздіктерді қолдану әдісі	Векторлық әдісті қолдану
<p>Берілген теңсіздіктің екі жағы да оң, сондықтан оның екі жағын да квадраттап мынаны аламыз:</p> $(a+c)(b+d) \geq ab + cd + 2\sqrt{abcd},$ $ab + ad + bc + cd \geq ab + cd + 2\sqrt{abcd},$ $bc + ad \geq 2\sqrt{abcd}, \quad \frac{bc + ad}{2} \geq \sqrt{(ab)(cd)}$ <p>болады. Егер $bc = p$, $ad = q$ деп белгілесек, онда $\frac{p+q}{2} \geq \sqrt{pq}$ Коши теңсіздігі деп аталатын ақиқат теңсіздік шығады. Олай болса берілген теңсіздік</p>	<p>Берілген теңсіздікті $\sqrt{a} \cdot \sqrt{b} + \sqrt{c} \cdot \sqrt{d} \leq \sqrt{a+c} \cdot \sqrt{b+d}$ түрінде жазып алып, $u = (\sqrt{a}; \sqrt{c})$ және $v = (\sqrt{b}; \sqrt{d})$ векторларын енгіземіз. Сонда бұл векторлардың скаляр көбейтіндісі $u \cdot v = \sqrt{ab} + \sqrt{cd}$, ал сәйкесінше ұзындықтары $u = \sqrt{a+c}$ және $v = \sqrt{b+d}$ болады. Алынған теңдіктерді $u \cdot v \leq u \cdot v$ белгілі теңсіздігіне қоятын болсақ,</p>

те ақиқат болады.

$$u \cdot v = \sqrt{ab} + \sqrt{cd} \leq |u| \cdot |v| = \sqrt{(a+c)(b+d)}$$

теңсіздігі орындалады.

2-есеп. $a - 1 - c \leq \sqrt{3(x^2 - b^2 + c^2)}$, мұндағы a, b, c – оң нақты сандар) теңсіздігін дәлелдендер.

Осы есепті оқушыларға мынандай мақсатты көздей отырып ұсындық: 1) теңсіздікті стандартты тәсілдермен дәлелдеу; 2) стандартты емес тәсілмен, атап айтқанда векторлық тәсілмен дәлелдеу; 3) осы екі тәсілдің қайсысының тиімді екендігін айқындау.

Алдымен, берілген теңсіздікті стандартты тәсілмен дәлелдеу мәселесіне тоқталайық. Осы есепті ұсына отырып, оқушыларға: «Бұл теңсіздіктің ақиқаттығын қалай дәлелдеуге болады?», «Берілген теңсіздікті дәлелдеу үшін қандай тәсілдерді пайдаланамыз?», «Дәлелдеуді неден және қалай бастау керек?» деген сұрақтар берілді.

Теңсіздікті дәлелдеуді неден бастауды білмеген оқушылар тарапынан мынадай жауаптар түсіп жатты: «Алдымен теңсіздіктің екі жағын да квадрат дәрежеге шығару керек», «содан кейін $(a - 1 - c)^2 \leq 3(x^2 - b^2 + c^2)$ айырмасының оң емес екендігін дәлелдеп көрсету керек». Ал бұл айырманың оң емес екендігін қалай анықтаймыз деген сұраққа: «Жақшаларды ашып, соңғы айырманы ықшамдау керек» деген сияқты жауаптар алынды. Оқушылардың жоғарыдағыдай ой қозғалыстарының нәтижесінде келесі өрнек алынды:

$$(a - 1 - c)^2 - 3(x^2 - b^2 + c^2) = [(a + b) + c]^2 - 3x^2 - 3b^2 - 3c^2 = x^2 - 2ab - b^2 + 2a^2 - 2ac - c^2 - 3a^2 - 3b^2 - 3c^2 = 2ab + 2ac - 11bc - 2c^2 - 2b^2 - 1a^2$$

Бұдан әрі қарай оқушылар соңғы алынған өрнектің оң емес екендігін, яғни $2ab + 2ac - 11bc - 1a^2 - 2b^2 - 1c^2 \leq 0$ теңсіздігінің ақиқаттығын тағайындауда қатты қиналып, тығырыққа тірелді. Сондықтан соңғы теңсіздіктің ақиқаттығын дәлелдеудің екі жолын оқушыларға жеке-жеке көрсеттік.

1-тәсіл.

$$2ab + 2ac - 11bc - 1a^2 - 2b^2 - 1c^2 = -[(a^2 - 2ab - b^2) + (a^2 - 2ac - c^2) + (b^2 - 2bc - c^2)] = -\{[a - b]^2 - (a - c)^2 - (b - c)^2\} = -[a - b]^2 - (c - b)^2 \leq 0$$

2-тәсіл. $2ab + 2ac - 11bc - 1a^2 - 2b^2 - 1c^2$ өрнегіндегі әріптердің

біреуін ғана айнымалы деп қабылдап, ал қалғандарын тұрақтылар деп есептеп, мысалы, берілген өрнекті a айнымалысына тәуелді (онда b мен c тұрақтылар болады) квадрат үшмүшелік деп қарастырамыз:

$$2ab - 1ac - 1bc - 1a^2 - 2b^2 - 1c^2 = -2ac - 1(b+c)a + (2bc - 1b^2 - 1c^2)$$

Бұл квадрат үшмүшеліктің бірінші коэффициенті (-2)-ге тең болғандықтан, оның графигі – параболаның тармақтары төмен қарай.

$$L' = 4(1 + a^2) + 8(2ac - 2b^2 - 1c^2) = 4a^2 - 8bc + 4c^2 + 8ac - 16b^2 - 16c^2 = -12b^2 - 84bc - 12c^2 = -12(3b^2 - 1bc + c^2) = -12(b - c)^2 \leq 0$$

;

Демек, кез келген b, c нақты сандар үшін $L' \leq 0$ болады. Ендеше кез келген a, b, c нақты сандары үшін $2ab - 1ac - 1bc - 1a^2 - 2b^2 - 1c^2 \leq 0$ теңсіздігі орындалады.

Ең соңында $2ab - 1ac - 1bc - 1a^2 - 2b^2 - 1c^2 \leq 0$ теңсіздігінің орынды болатындығы тағайындалады. Осыдан келіп берілген теңсіздіктің де кез келген a, b, c – оң нақты сандары үшін ақиқат екендігіне оқушылардың көздері жетті. Дәл осындай есеп бұрығ да шығарылғанымен, оқушылардың көпшілігі оны шығара алмады.

Сонымен, стандартты емес тәсілдермен есептерді шығаруда ең бастысы – оқушыларды есептің шешімін ойлануға, дәлелдеуге, болжауға, дұрыс қорытынды жасауға үйрету. Есептерді шығару нәтижелері бойынша мұғалімнің ақыл-ой әрекетінің әртүрлі тәсілдерін қалыптастыруға мүмкіндігі бар: талдау, синтездеу, салыстыру, жалпылау, заттар мен құбылыстарды жіктеу, қорытынды жасау. Ал бұл дағдылар жалпылама, пәнаралық сипатта болады. Осы міндеттерді орындау білімнің тереңдігі мен толықтығы, саналылығы мен тиімділігі сияқты қасиеттерін тәрбиелейді.

Әдебиеттер

1. Фридман Л.М., Турецкий Е.Н. Как научиться решать задачи: кн. для старш. классов сред. шк. 3-е изд., дораб. М.: Просвещение, 1989. - 192 с.
2. Колягин Ю.М. Задачи в обучении математике. Обучение математике через задачи. Обучение решению задач. – М.: Просвещение, 1977. – 267с.
3. Дорофеев Г.В., Потапов М.К., Розов Н.Х. Пособие по математике для поступающих в вузы. – М.: Наука, 1968. – 640 с.
4. Балл Г.А. Теория учебных задач: психолого-педагогический аспект. - М.: Педагогика, 1990. –184 с.
5. Әбілқасымова А.Е., Тұяқов Е.А. Жалпы білім беретін мектепте математикалық есептерді шығаруды оқытудың әдістемелік негіздері. Оқу құралы. – Алматы, 2019. – 340б.
6. Галкин Е.В. Нестандартные задачи по математике: учебное пособие для учащихся 7-11 классов. – Челябинск, 2004. – 449 с.
7. Қарабаев А.Қ. Жоғарғы сынып оқушыларын есептерді стандартты емес тәсілдермен шығаруға баулу: п.ғ.к. ... диссертациясы. - Алматы, 2009. - 143 б.

Тіршіліктегі жасыл желектердің рөлі.

Мусабаева Ш.К., Лесбекова І.Н.

М.Х. Дулати атындағы Тараз өңірлік университеті, Тараз қ.

musabaeva281180@gmail.com

i.lesbekova2003@gmail.com

Аңдатпа. Мақалада жасыл желектер яғни жасыл ағаштармен жасыл жапырақтар, өсімдіктердің әлемдегі және біздің күнделікті тіршілігіміздігі рөлі мен маңыздылығы қарастырылады.

Аннотация. В статье рассматриваются зеленые насаждения, то есть зеленые листья с зелеными деревьями, роль и важность растений в мире и нашей повседневной жизни.

Annotation. The article discusses green spaces, that is, green leaves with green trees, the role and importance of plants in the world and our daily life.

Түйінді сөздер. Жасыл желек, Орман ресурсы, өсімдіктер, атмосфера, микроклимат, топырақ, фауна, биосфера.

Ключевые слова. Зеленый лес, лесной ресурс, растения, атмосфера, микроклимат, почва, фауна, биосфера.

Keywords. Greenery forest, forest resource, plants, atmosphere, microclimate, soil, fauna, biosphere.

Жалпы жасыл дегенді тіршілік ортасы яғни қоршаған орта деп түсінемін. Себебі айналадағы өсімдік пен ағаштар жасыл түсте. Көпшілік адам көшедегі өсіп тұрған ағаштар мен ормандарды әсемдік үшін және көмірқышқыл газын сіңіріп оттегіні шығарушы ретінде біледі. Алайда жасыл желектердің тіршілігіміздегі сізбен біз аңғара бермейтін қажеттіліктері өте көп.

Жасыл желектер өзендердегі судың қарқындылығы мен деңгейін реттейді, атмосфераның құрамын тұрақтандырады, қоршаған өрістердегі желдің жылдамдығын едәуір төмендетеді, пайдалы фауна мен микроорганизмдерді сақтайды. Көптеген орман өсімдіктері (ағаштар, бұталар және шөптесін өсімдіктер) патогендердің дамуына жол бермейтін және осылайша қоршаған ортаны қалпына келтіретін фитонцидтер шығарады. Осылайша, орман адам мен жердегі барлық тіршілік иелерінің өмірі мен денсаулығын қамтамасыз ететін маңызды санитарлық фактор болып

табылады. Жасыл өсімдіктер қоршаған ортаны оттегімен байытады және түзілген көмірқышқыл газын сіңіреді. Орташа ағаш 24 сағат ішінде үш адамның тыныс алуы үшін қажет оттегін қалпына келтіреді. Бір жылы, шуақты күнде бір гектар орман ауадан 220-280 кг көмірқышқыл газын сіңіріп, 180-220 кг оттегін шығарады. Жасыл желектер қала аумағының микроклиматын жақсартады, топырақты, ғимараттардың қабырғаларын, тротуарларды шамадан тыс қызып кетуден қорғайды, ашық ауада демалу үшін "қолайлы жағдай" жасайды. [1] Міне біз аңғара бермейтін жасыл желектердің қоршаған ортамызға тигізер пайдасы мол. Қазіргі кезде адамның қажеттілігіне байланысты ормандарды көптеп кесіп жатыр. Ал кесілген ормандардың орнын қайта толтырып жатқандар шамалы. Ормандарды кесу проблемасы - планетадағы ең өзекті экологиялық проблемалардың бірі. Оның қоршаған ортаға әсерін бағалау мүмкін емес. Ағаштарды жердің өкпесі деп бекер айтпаған. Тұтастай алғанда, олар флора, фауна, топырақ, атмосфера және су режимінің әр түрлі түрлерінің өміріне әсер ететін біртұтас экожүйені құрайды. Көптеген адамдар, егер оны тоқтатпаса, орманды жоюдың қандай апатқа әкелетінін білмейді. Қазіргі уақытта ағаштарды кесу проблемасы жер шарының барлық континенттері үшін өзекті болып табылады, бірақ бұл проблема Батыс Еуропа, Оңтүстік Америка, Азия елдерінде ең өткір болып табылады. Ормандарды қарқынды кесу ормандарды жою проблемасын тудырады. Ағаштардан босатылған аумақ нашар ландшафтқа айналады, өмір сүруге жарамсыз болып қалады.

апаттың қаншалықты жақын екенін түсіну үшін бірқатар фактілерге назар аударған жөн:

- қазірдің өзінде әлемдегі тропикалық ормандардың жартысынан көбі жойылды, оларды қалпына келтіру үшін жүз жыл қажет;
- қазір орманның тек 30% -ы ғана алып жатыр;
- ағаштардың үнемі кесілуі атмосферада көміртегі оксидінің 6-12% -ға өсуіне әкеледі;
- минут сайын орман аумағы, оның көлемі бойынша бірнеше футбол алаңына теңеседі. [2]

Бүгінгі таңда ағаш орман ресурстарының ең маңызды өнімі болып саналады. Әдетте, одан қағаз, ағаш, фанера және т.б. сонымен қатар, көптеген елді мекендерде, тіпті елдерде ағаш жылу алу және тамақ дайындау үшін қолданылады. Мүмкін, барлық орман өнімдерін адамдар ресурсқа айтарлықтай зиян келтірместен пайдалана алады, бірақ, өкінішке орай, олай емес. Жидектер, саңырауқұлақтар, жанғақтар және т.б. сияқты көптеген басқа өсімдік тағамдары көбінесе ормандарда тұтыну үшін жиналады. Сонымен қатар, орман экожүйесі көптеген тірі организмдер үшін табиғи тіршілік ету ортасы болып табылады. Ормандар эрозиядан және әртүрлі катаклизмдерден қорғайды. Орман ресурстарының барлық осы ерекшеліктері

біздің өмірімізде өте маңызды, дегенмен көптеген адамдар оны байқамайды. [3]

Орман ресурстары-Биосфера ресурстарының маңызды түрі. Әлемнің ормандары ұзындығы бойынша екі үлкен орман белдеуін құрайды - Солтүстік және Оңтүстік. Солтүстік орман белдеуі қоңыржай және ішінара субтропикалық климат аймағында орналасқан. Ол әлемдегі барлық орман алқаптарының жартысын және барлық ағаш қорларының бірдей бөлігін құрайды. Бұл белдеудегі ең көп орманды елдер-Ресей, АҚШ, Канада, Финляндия, Швеция. Оңтүстік орман белдеуі негізінен тропикалық және Экваторлық климат аймағында орналасқан. Ол сондай-ақ әлемдегі барлық орман алқаптарының жартысына жуығын және жалпы ағаш қорын құрайды. Олар негізінен үш аймақта шоғырланған: Амазония, Конго бассейні және Оңтүстік-Шығыс Азия.

Әлемдік Орман ресурстары екі негізгі көрсеткішпен сипатталады: орман алқабының мөлшері (4,1 млрд.га немесе жер аумағының шамамен 27%) және тамырдағы ағаш қоры (350 млрд. м3), олар тұрақты өсімнің арқасында жыл сайын 5,5 млрд. м3-ке ұлғаяды. Ормандардың ең үлкен ауданы Еуразияда сақталған. Бұл әлемдегі барлық ормандардың шамамен 40% - ы және жалпы ағаш қорының шамамен 42% - ы, соның ішінде ең құнды түрлердің ағаш көлемінің 2/3 бөлігі. Австралия ең аз орман жамылғысына ие. Континенттердің өлшемдері бірдей емес болғандықтан, олардың ормандылығын ескеру маңызды, яғни. орман жамылғысының жалпы алаңға қатынасы. Бұл көрсеткіш бойынша әлемде бірінші орында Оңтүстік Америка тұр. Орман ресурстарын экономикалық бағалау кезінде ағаш қоры сияқты сипаттама өте маңызды. Осы негізде Азия, Оңтүстік және Солтүстік Америка елдері ерекшеленеді. Бұл салада Ресей, Канада, Бразилия және АҚШ сияқты елдер жетекші орын алады. Орманның іс жүзінде болмауы Бахрейн, Катар, Ливия және т.б. Соңғы уақытта тропикалық ормандарды апатты түрде тез араластыру жүріп жатыр. 80-ші жылдары жыл сайын осындай 11 миллион гектар орман кесілді. Олар толығымен жойылу қаупінде. Соңғы 200 жылда орман алқабы кем дегенде 2 есе қысқарды. Жыл сайын 125 мың км² аумақта орман жойылады, бұл Австрия мен Швейцария сияқты елдердің аумағына тең. [4]

Орман қорының сарқылып жатқаны және оның орнын толтыру үшін жасалып жатқан іс шаралар толығымен жүзеге асырылып жатқан жоқ. Бірақ бұл ештеңеде өнбейді дегенді шешпейді. Керісінше жаңа мүмкіндіктермен жаңа жобаларға бастама болады. Көптеген елдерде бұл шешімін тауыпта келе жатыр және орманды қорғау шаралары іске асырылуда. Ормандарды қорғау шараларына мыналар қамтиды:

- қорғау бойынша жобалық қызмет және профилактика;
- санитарлық-сауықтыру іс-шаралары;

- зиянкестер мен ауруларды ошақты жою;
- орман өнімдерін – ағаш және ағаш материалдарын қорғау;
- ормандардың орман патологиялық жай-күйінің мониторингі, қадағалау іс-шаралары;
- орман-патологиялық зерттеу бойынша экспедициялар;
- орман қорғау жөніндегі талаптарды орындау жөніндегі бақылау іс-шаралары.

Қорытындылай келе жасыл желектерсіз біздің жағдайымыз нашарлайтыны анық. Сол себептенде орман ресурстарына аса зор мән беріп қадағалауымыз керек. Ол үшін ең алдымен біз жасыл өсімдіктердің біз үшін тиімді жақтарын ескеріп біліп жүруіміз керек. Сонда ғана қарапайым халық орман ресурстарының ахуалын реттеуге ат салысады. Бір тал кессең он тал ек деп ата- бабаларымыз біліп айтып кеткендей. Біз бұл нақыл сөздің мағынасын жете түсініп ұстанымызға енгізуіміз қажет. Түптеп келгенде бұл біздің денсаулығымыз үшін маңызды.

Қолданылған әдебиеттер. Использованная литература. Used literature

1. [Роль зелёных насаждений в охране окружающей среды, сохранении здоровья и благополучия человека \(25fbuz.ru\)](http://25fbuz.ru)
2. [ОРМАНДАРДЫ КЕСУ - ПРОБЛЕМА, САЛДАРЫ ЖӘНЕ ШЕШІМДЕРІ - ЭКОЛОГИЯЛЫҚ МӘСЕЛЕЛЕР \(petmynet.ru\)](http://petmynet.ru)
3. <https://natworld.info/nauki-o-prirode/lesnye-resursy-zemli?ysclid=lal2lh6ksq843865021>
4. [Мировые лесные ресурсы: состояние и перспективы. Лесные ресурсы в Казахстане \(articlekz.com\)](http://articlekz.com)

Афтордың аты жөні (толық)	Мусабаева Шарбат Қолдасынқызы Лесбекеова Інжу Нұрғалиқызы
Ғылыми дәрежесі атағы.	Экология магистірі, аға оқытушы Студент
Жұмыс орны	Мусабаева Ш.Қ., экология магистірі, аға оқытушы М.Х.Дулати атындағы Тараз өңірлік университеті “Экология” кафедрасының жетекшісі,
Мекен жай (жұмыс орны)	Сатпаева 28
Байланыс телефонны	8 707 753 80 98 8 747 049 86 56
Е - mail	musabaeva281180@gmail.com i.lesbekova2003@gmail.com

Мақала тақырыбы	Тіршіліктегі жасыл желектердің рөлі.
Секция	Педагогикалық білім беруді жаңарту жағдайында жаратылыстану пәндерін оқыту мәселелері

Мектеп оқушыларының қолданбалы есептер арқылы функционалдық сауаттылығын қалыптастыру

А.К. Нурмахамбетов

Абай атындағы Қазақ ұлттық педагогикалық университеті, Алматы қ.

Түйіндеме. Мақалада «функционалдық сауаттылық», «математикалық сауаттылық» ұғымдарының мәні ашылған, сонымен қатар мектеп математика курсында қолданбалы есептерді шығаруға үйрету арқылы оқушылардың функционалдық сауаттылығын қалыптастырудың әдістемелік аспектілері қарастырылған.

Кілтті сөздер: функционалдық сауаттылық, математикалық сауаттылық, қолданбалы есептер.

Аннотация. В статье раскрываются сущность понятия «функциональная грамотность», «математическая грамотность», также методические аспекты формирования функциональной грамотности учащихся посредством обучения решению прикладных задач в школьном курсе математики.

Ключевые слова: функциональная грамотность, математическая грамотность, прикладные задачи.

Annotation. The article reveals the essence of the concept of "functional literacy", "mathematical literacy", as well as the methodological aspects of the formation of functional literacy of students through teaching the solution of applied problems in the school mathematics course.

Key words: functional literacy, mathematical literacy, applied tasks.

Қазақстан Республикасы Үкіметінің 2021 жылғы 12 қазандағы № 726 қаулысымен бекітілген «Білімді ұлт» сапалы білім беру» ұлттық жобасында «Орта білім беру сапасын арттыру: Қазақстанның өңірлері, қалалық және ауылдық мектептері арасындағы оқыту сапасындағы алшақтықты қысқарту (PISA)» міндеті алға қойылған [1]. PISA тестінің нәтижесі бойынша мектепте білім беру сапасын бағалаудағы нәтижелер көрсеткіштер келесідей: математика бойынша, орташа балл: 2021 ж. – 423 балл, 2022 ж. – 430 балл, 2023 ж. – 430 балл, 2024 ж. – 430 балл, 2025 ж. – 480 балл болуы көзделіп отыр.

Осы міндетті орындау және стратегиялық көрсеткішке қол жеткізу үшін математиканы оқытудың әдістемелік жүйесін, яғни оқыту мақсаттарын, мазмұны, әдістері, сабақты ұйымдастыру формалары мен тәсілдерін, құралдарды, яғни мектеп оқушыларының функционалдық сауаттылығын арттыру жүйесін қайта қарау талап етіледі.

Орта мектеп оқушыларының математикалық білімдері мен сауаттылығын қалыптастыру мен дамыту бойынша зерттеу жұмыстары баршылық. Математикалық білім беру бойынша әдістемелер, яғни оқушылардың танымдық ізденімпаздығын дамыту, математиканы оқытудың теориясы мен әдістемесін жетілдіруде ғалым-әдіскер А.Е.Әбілқасымованың [2], мектепте математиканы оқытудың нәтижесін әр деңгейлі жеке-дараланған есептер жүйесін қолдану негізінде, оның тиімділігін арттыру Л.Т.Искакованың [3], мектеп математика курсына қолданбалы есептерді шығаруға үйрету К.А.Таңатаровтың [4] және т.б. еңбектері бар.

«Функционалдық сауаттылық» ұғымына қатысты зерттеулерді қарастыра келе, бүгінгі таңда отандық және шетелдік ғалымдардың еңбектерінде «функционалдық сауаттылық» ұғымының мәнін ашуда әртүрлі көзқарастары бар екені айқындалды.

А.Е.Әбілқасимова өз еңбегінде «функционалдық сауаттылық дегеніміз тұлғаның пәндік білім, білік, дағдыларын әлеуметтік-қоғамдық ортада кез келген жағдаятқа сәйкес еркін қолдана алу мүмкіндіктерінің қалыптасқан жүйесі», - деп анықтаған [5].

А.М.Мүбаракөв функционалдық сауаттылықты жеке адамның мүддесін, ықыласын, қызығушылығы мен шығармашылық қабілеттерін дамытумен сабақтастықта болу керек деп түсіндіреді [6].

Ә.К.Қағазбаева «функционалды математикалық сауаттылық деп шынайы өмірде кездесетін жағдайларды шеше алу, алған математикалық білімдерін жағдаяттарды шешуде қолдана алу қабілеті», - деп айтады [7].

Функционалдық сауаттылықты «адами іс-әрекеттің әртүрлі жағдайларында өмірлік міндеттердің кең ауқымын шешу үшін мектепте алған білім, білік және дағдыны пайдалана білу қабілеті», ал «математикалық сауаттылық – оқушының өзі тұрып жатқан әлемде математиканың рөлін анықтау және түсіну, жасампаз, мүдделі және ойшыл азаматқа тән дәйектелген математикалық пікір айту және математиканы қазіргі таңда және болашақта қажеттілікті қанағаттандыру үшін қолдана алу қабілеті», - деп түсіну қажет.

Математиканы оқыту барысында оқушылардың функционалдық сауаттылығын қалыптастырудың бір жолы – сабақта қолданбалы есептерді шығаруға үйрету болып табылады. Сондықтан теория мен практиканы ұштастыруда қолданбалы есептердің атқаратын рөлі зор.

Қолданбалы есептер деп мазмұны сабақтас пәндермен ұштасып, еңбек іс-әрекеттерін орындаумен, тұрмыс, қызмет көрсету саласы, заманауи өндірістің технологиясы мен экономикасы, ұйымдар, құрылыстар,

ғимараттармен байланысқан және шынайы өлшемдерімен тұжырымдалған есептерді түсінеміз [4].

Сонымен, қолданбалы есептер оқушылардың математикалық біліктері мен дағдыларын дамытып қана қоймай, олардың логикалық, кеңістіктік ойлауы мен сауаттылығын дамыту құралы болып, алған білімін шынайы өмірмен ұштастыруға, еңбекпен байланысты іс-әрекеттермен қолдана білуге, математикалық тілді қалыптастыруға – сауатты сөйлеуге, жазуға, білімді түсіну, қолдану, талдау, жинақтау, бағалау дағдыларын үйретуге септігін тигізеді.

Мектеп математика курсының тақырыптарында күнделікті өмірде кездесетін ситуациялық мәселелер бойынша іс-жүзінде маңыздылығы бар бірқатар қолданбалы есептерге көңіл бөлуге болады. Атап айтқанда, геометриялық шамаларды табуға, бағалау, пайыз, масштаб, нақты тәуелділіктерге берілген диаграммалар мен графиктер, ықтималдық, статистикалық көрсеткіштерге және т.б.

Жалпы білім беретін мектептің 5-11 сыныптарына арналған математика, алгебра, алгебра және анализ бастамалары оқулықтарында (А.Е.Әбілқасымова және т.б.) және 7-11 сыныптарға арналған геометрия оқулықтарында (В.А.Смирнов, Е.А.Тұяқов) теориялық материалды ұсынудағы проблемалық тәсілге, сыни ойлауды дамытуға және оқушылардың математикалық білімді өздігінен игеруін ұйымдастыру үшін жаттығулар жүйесін, функционалдық сауаттылығын қалыптастыруда маңызды рөл атқаратын есептерге ерекше назар аударылған.

Енді оқушылардың функционалдық сауаттылығын қалыптастыруға арналған қолданбалы есептерді қарастырайық.

1-есеп. Пицца мейрамханасында екі қоспасы бар дайын пиццаны алуға болады: ірімшік және қызанақ. Сонымен қатар, өзіңнің де пиццанды қосымша қоспалармен жасауға тапсырыс беруге мүмкіндік бар, оған төрт түрлі қосымша қоспаларды таңдап алуға болады: зәйтүн, ветчина, саңырауқұлақ және салями. Ринат екі түрлі қосымша қоспасы бар пиццаға тапсырыс беру үшін қанша комбинацияны таңдай алады?

Шешуі. Бұл есеп мектеп математика курсындағы комбинаторика элементтеріне арналған. Сондықтан комбинаторика формулалары арқылы шешіледі. Терулердің жалпы санын есептейтін формуланы пайдаланып

шешеміз: $n = 2, m = 1$. Демек, $C_n^m = \frac{n!}{m!(n-m)!}$ формуласы бойынша,

$C_2^1 = \frac{2!}{1!(2-1)!} = 2$ болады.

Жауабы: 6 түрлі.

2-есеп. Сөмкенің ішіндегі әртүрлі түсті кәмпиттердің саны 1-суреттегі диаграммада көрсетілген.

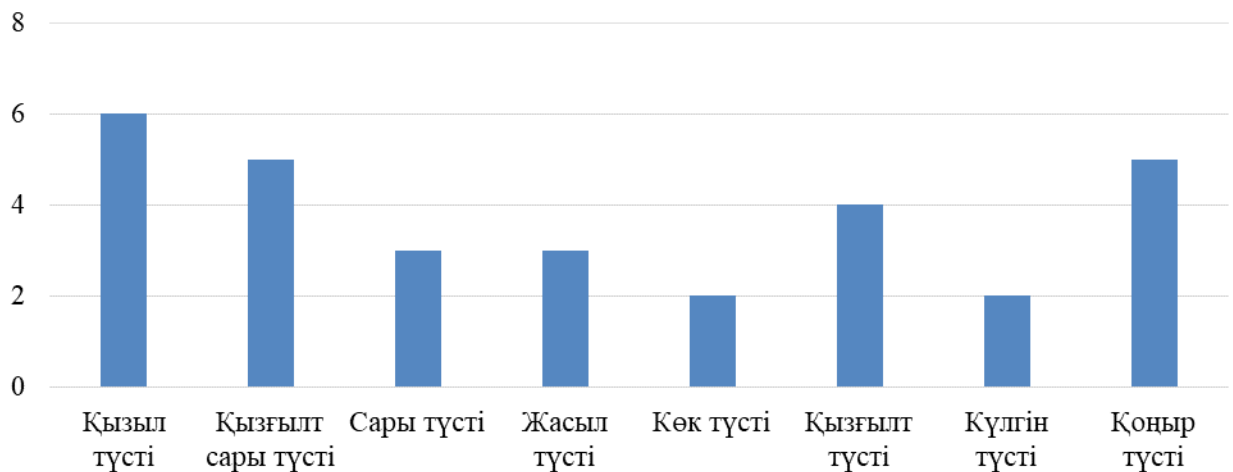

1-сурет – Сөмкедегі түрлі түсті кәмпиттердің саны

1-сұрақ: Ринатқа анасы сөмке ішіне қарамай бір кәмпитті алуға рұқсат берді. Ол кәмпиттерді көре алмайды. Ринаттың сөмкеден алған кәмпитінің қызыл түсті болу ықтималдығын табындар.

- A) 10%. B) 20%. C) 25%. D) 50%.

Шешуі. Сөмкеде барлығы 30 кәмпит бар, ал соның ішінде қызыл түсті кәмпит саны – 6. Ықтималдықтың классикалық анықтамасын пайдаланамыз, яғни $n = 30$, $m = 6$. Демек, $P(A) = \frac{n}{m}$ формуласы бойынша,

$P(A) = \frac{6}{30} = \frac{1}{5} = 0,20$ болады. Осыдан, Ринаттың сөмкеден алған кәмпитінің қызыл түсті болу ықтималдығы - 20%.

Жауабы: 20%.

2-сұрақ: Марат сөмке ішіне қарамай бір кәмпитті алды. Сөмкеден қораптан алған кәмпитінің жасыл түсті болу ықтималдығын табындар.

- A) 10%. B) 20%. C) 25%. D) 50%.

Шешуі. Сөмкеде барлығы 30 кәмпит бар, ал соның ішінде жасыл түсті кәмпит саны – 3. Ықтималдықтың классикалық анықтамасын пайдаланамыз, яғни $n = 30$, $m = 3$. Демек, $P(A) = \frac{n}{m}$ формуласы бойынша,

$P(A) = \frac{3}{30} = \frac{1}{10} = 0,1$ болады. Осыдан, Мараттың сөмкеден алған кәмпитінің жасыл түсті болу ықтималдығы - 10%.

Жауабы: 10%.

3-сұрақ. Жеңісбек сөмкеге қарамай екі түрлі түсті кәмпитті алды. Жеңісбектің сөмкеден алған кәмпиттердің қызыл және көк түсті болу ықтималдығын табындар [58, б.109].

- A) 1%. B) 2%. C) 3%. D) 5%.

Шешуі. Сөмкеде барлығы 30 кәмпит бар, ал соның ішінде қызыл түсті кәмпит саны – 6, көк түсті кәмпит саны – 2.

Бұл оқиғада екі жағдай болуы мүмкін:

1) Жеңісбек екі кәмпит алады, олардың біріншісі қызыл түсті, екіншісі көк түсті болу ықтималдығы: $P(A) = \frac{1}{30} \cdot \frac{2}{29} = \frac{1}{29} = \frac{2}{145}$;

2) Жеңісбек екі кәмпит алады, олардың біріншісі көк түсті, екіншісі қызыл түсті болу ықтималдығы: $P(B) = \frac{2}{30} \cdot \frac{1}{29} = \frac{1}{11} = \frac{2}{145}$.

Сонымен, ізделінді оқиғаның ықтималдығы екі жағдайдағы ықтималдықтардың қосындысына тең болады:

$P(A) + P(B) = \frac{2}{145} + \frac{2}{145} = \frac{4}{145} = 0,03$. Осыдан, Жеңісбектің сөмкеден алған кәмпиттердің қызыл және көк түсті болу ықтималдығы - 3%.

Жауабы: 3%.

Нұсқау. Берілген тапсырма жеке өмір жағдаятында беріліп, 1-деңгейлі – байланысты орнатуды тексеруге арналған.

Тапсырма 9-сынып алгебра курсындағы «Ықтималдықтың классикалық анықтамасы. Статистикалық ықтималдық» тақырыптарына сәйкес келеді. Есептің шешімі ықтималдықтың классикалық анықтамасына сүйеніп шешіледі.

8-сыныпта «Пифагор теоремасы» тақырыбын оқыту барсында келесідей қолданбалы есептерді ұсынуға болады.

3-есеп. 2-суретте бір-бірінен 60 м қашықтықта екі ағаш өсіп тұр. Бір ағаштың биіктігі 31 м, ал екіншісінің биіктігі 6 м-ге тең. Ағаштардың төбелерінің арақашықтығын табындар.

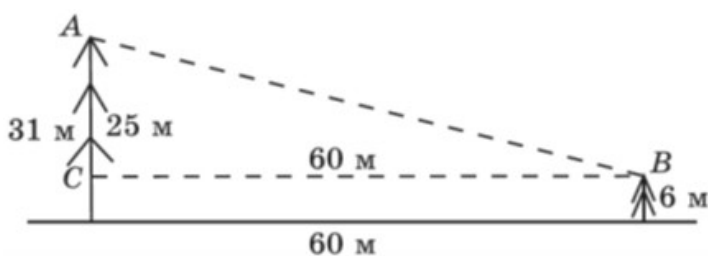

2-сурет

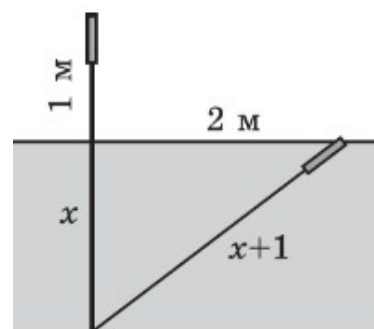

3-сурет

$$AC^2 + BC^2 = AB^2$$

Шешуі. $AC = 31 - 6 = 25$ м, $BC = 60$ м. $25^2 + 60^2 = AB^2$ $AB = 65$ м.

$$65^2 = AB^2$$

Жауабы: 65 м.

4-есеп. 3-суреттегі шөптің ұшы судан 1 м биіктікте шығып тұр. Оның жоғарғы ұшын орнынан 2 м-ге құлатып судың деңгейіне қойды. Шөп өсіп тұрған жердегі судың тереңдігін табындар.

Шешуі. Судың тереңдігін x арқылы белгілеп, алынған тікбұрышты

$$x^2 + 2^2 = (x+1)^2$$

үшбұрышқа Пифагор теоремасын қолданамыз: $x^2 + 4 = x^2 + 2x + 1$ $x = 1,5$ м.

$$2x = 3$$

Жауабы: 1,5 м.

11-сыныпта «Дұрыс пирамида. Пирамиданың жазбасы, бүйір және толық бетінің аудандары» тақырыптарын оқыту барысында келесідей қолданбалы есепті ұсынуға болады.

5-есеп. Тұрғын үйдің шатыры дұрыс төртбұрышты пирамида пішіндес. Пирамиданың барлық қырлары 12 м-ге тең (4-сурет).



4-сурет

1-сұрақ: Үйдің шатыр етегінің (табанының) ауданын табындар.

A) 120 м^2 . B) 140 м^2 . C) 144 м^2 . D) 196 м^2 . E) 100 м^2 .

2-сұрақ: Үй шатырының биіктігін табындар.

A) $\sqrt{6}$ м. B) $2\sqrt{2}$ м. C) $2\sqrt{6}$ м. D) $6\sqrt{6}$ м. E) $6\sqrt{2}$ м.

3-сұрақ: Үй шатырының қаңылтыр бетінің ауданын табындар.

A) $36\sqrt{3} \text{ м}^2$. B) $1-4\sqrt{3} \text{ м}^2$. C) $108\sqrt{3} \text{ м}^2$. D) $1-4\sqrt{6} \text{ м}^2$. E) $36\sqrt{6} \text{ м}^2$.

4-сұрақ: Үйдің шатырын жабу үшін 70×140 см өлшемді қанша қаңылтыр бет қажет болады? Қалдықтар үшін қосымша шатыр ауданының 10%-ын қосып есептендер.

A) 275. B) 200. C) 27. D) 375. E) 210.

Сонымен, қолданбалы есептердің математиканы оқыту мазмұнына кіріктірілуі: математиканы оқытудың қолданбалы бағытын күшейтеді; қолданбалы есептерді шешу, шамаларды бағалау және олардың жуық мәндерін табу дағдыларын қалыптастырады; объектілердің нақты өлшемдері мен олардың геометриялық бейнесінің өлшемдері арасындағы қатынастарды орнатуға үйретеді; кестелермен және басқа да анықтамалық құралдармен жұмыс жасау дағдысын қалыптастырады; оқушылардың ынтасы мен қызығушылықтарын оятады, ал бұл өз кезегінде математиканы оқытудың тиімділігін арттырады.

Әдебиеттер:

1 «Білімді ұлт» сапалы білім беру» ұлттық жобасы //Қазақстан

Республикасы Үкіметінің 2021 жылғы 12 қазандағы № 726 қаулысымен бекітілген.

2 Әбілқасымова А.Е. Математиканы оқытудың теориясы мен әдістемесі: дидактикалық-әдістемелік негіздері. Оқу құралы. – Алматы: Мектеп, 2014. – 224б.

3 Искакова Л.Т. Методическая система дифференцированных задач как условие контроля и учета результатов обучения математике в средней школе: автореф. ... доктор.пед.наук. – Алматы, 2005. – 42с.

4 Танатаров К.А. Обучение решению прикладных задач в школьном курсе математики в условиях использования компьютеров: автореф. дисс. к.п.н. – Алматы, 1994. – 32с.

5 Рыжаков М.В., Седова Е.А., Абылкасымова А.Е. и др. Концепция функциональной грамотности школьников: математика и информатика. – Москва: Эдитус, 2016. – 220 с.

6 Мұбаракوف А.М. Оқытудың сабақтастығын жүзеге асыру оқушылардың функционалдық сауаттылығын дамытудың қажетті шарты //Халықаралық ғылыми-практикалық конференцияның материалдары. – Көкшетау, 2018. –Б.20-26.

7 Қағазбаева Ә.К. Оқушылардың функционалды математикалық сауаттылығын қалыптастыру мен дамыту //«Функционалды сауаттылық және білім: жаңашыл бағыттар мен педагогикалық тәжірибе әдістері» халықаралық ғылыми-практикалық конференцияның материалдары. – Ақтобе, 2017. – Б.423-425.

Білім беруді цифрландыру жағдайында болашақ информатика мұғалімдерін кәсіби дайындау мәселелері

т.ғ.к. доцент Б. Тасуов, А.Ғ. Нұралиева

М.Х. Дулати атындағы Тараз өңірлік университеті, Тараз қ.

Педагогикалық білім беруді жаңарту жағдайында жаратылыстану пәндерін оқыту мәселелері.

bolat_ktn@mail.ru , aknur_20_11_12@mail.ru

***Түйіндеме.** Бұл мақалада негізгі орта білім берудің жаңартылған мазмұны жағдайында болашақ информатика мұғалімін даярлау мазмұнына тиісті өзгерістер енгізуі, кәсіби даярлануы қарастырылған. Жоғары оқу орындарының білім алушылары информатиканы оқытумен байланысты өздерінің болашақ қызметін виртуалды танысу, талдау.*

***Аннотация.** Данная статья предусматривает внесение соответствующих изменений в содержание подготовки будущего учителя информатики в условиях обновленного содержания основного среднего образования, профессиональную подготовку. Виртуальное ознакомление,*

анализ своей будущей деятельности, связанной с преподаванием информатики, обучающимся вузов.

Annotation. This article provides for the introduction of appropriate changes in the content of the training of a future computer science teacher in the conditions of the updated content of basic secondary education, vocational training. Virtual familiarization, analysis of their future activities related to teaching computer science to university students.

Кілтмісөздер: виртуалды, жаһандану, интеграция, информатика, интернет-сервис.

Ключевые слова: виртуальный, глобализация, интеграция, информатика, интернет-сервис.

Key words: virtual, globalization, integration, informatics, Internet service.

Қазақстан Республикасының білім беруді дамытудың 2019-2022 жылдарға арналған мемлекеттік бағдарламасы ерекше орын алады. Бағдарламада мұғалімдер кәсібінің беделін және олардың сапалық құрамын арттыру негізгі міндеттердің бірі болып табылады. Әлемнің тез өзгеретін бейнесі, жаппай жаһандану және білім беруді жедел ақпараттандыру, әлемдік білім беру кеңістігіне интеграция, мемлекет пен қазіргі қоғамның мұғалімнің жеке басына қойылатын талаптары жағдайында білікті ғылыми және ғылыми-педагогикалық кадрларды даярлау сапасын арттырудың маңыздылығы үлкен қарқын алуда. Олардың ішінде кәсіби мамандарға ерекше көңіл бөлінеді, яғни болашақ информатика мұғалімін даярлау жатады.

Информатика ғылымының да, ақпараттық-коммуникациялық технологиялардың да қарқынды дамуына байланысты, информатиканың оқу процесінде тікелей зерттелетін және белсенді қолданылатын, қазіргі кезде кеңінен таралған электронды және қашықтықтан оқыту жағдайында, сондай-ақ информатика курсының мазмұнында және оны оқыту әдістемесінде тікелей көрініс табатын заманауи білім берудің әлемдік даму тенденциялары бар. Мұның бәрі болашақ информатика мұғалімінің кәсіби дайындығын жетілдіру қажеттілігін көрсетеді.

Өздеріңіз білетіндей, болашақ информатика мұғалімін кәсіби даярлау педагогикалық ЖОО - да барлық оқу жылдары ішінде жүзеге асырылады. Оның нәтижесі – білім алушылардың, болашақ мұғалімдердің кәсіби қызметке кәсіби дайындығы. Болашақ мұғалімдердің кәсіби дайындығы жұмыс берушілердің талаптары мен қоғамның әлеуметтік сұранысын ескере отырып, кәсіптік стандарттар негізінде әр мамандық бойынша әзірленетін белгілі бір құзыреттер деңгейімен (жалпы мәдени, кәсіптік және пәндік) анықталады.

Бүгінгі таңда болашақ мұғалімдерді, оның ішінде информатика мұғалімдерін жоғары оқу орындарының даярлығына негізінен білім алушылардың теориялық білімдерін қалыптастыруға бағыттау мәселесі өткір

түр. Бұл, әрине, оқытушылық қызметті табысты жүзеге асыру үшін қажетті кәсіби дағдыларды іске асыру үшін жеткіліксіз болады.

Дайындықтың теориялық бөлігімен қатар оның практикалық компонентін де ескеру қажет. Іс жүзінде білім алушыларда кәсіби қызмет негіздерін игеруге деген ынта-жігер, алған теориялық білімдерін көрсетуге дайындық және тағы басқалары қалыптасады. Бұл ретте педагогикалық жоғары оқу орындары мен басқа да білім беру мекемелері, атап айтқанда мектептермен, сондай-ақ болашақ мұғалімдерді даярлау үшін білім беру бағдарламаларын әзірлеу кезінде қажетті пайдалы идеяларды қалыптастыру мүмкіндігін беретін еңбек нарығы мен қоғам өкілдерімен диалог пен тығыз қарым-қатынас орнату өте маңызды болып көрінеді.

Мұндай қарым-қатынасты орнату бәсекеге қабілеттілікті арттыруға мүмкіндік беретін білім беру процесінің субъектілері (мұғалімдер, оқушылар, оқытушылар, студенттер, ғалымдар және тағы басқалары) арасындағы тығыз ынтымақтастықты қамтамасыз ете отырып, жалпы мақсаттарға қол жеткізу үшін білім беру және қажет болған жағдайда басқа мекемелердің интеграциясы болып табылатын білім беру кластері шеңберінде толығымен жүзеге асырылады[2,256].

Жоғары оқу орындарының білім алушылары информатиканы оқытумен байланысты өздерінің болашақ қызметін жақсы түсінуі маңызды. Егер олар университет сатысында педагогикалық практикаға үздіксіз тартылса, онда үлкен тәжірибе жинар еді. Бұл өз кезегінде оларға мектептің нақты оқу процесін өздері арқылы өткізуге, оның ерекшеліктерімен, оқу процесінде кездесетін мәселелермен танысуға және оларды шешу жолдарын іздеуге және табуға белсенді қатысуға, өз идеяларын ұсынуға, бір сөзбен айтқанда, оның белсенді қатысушысы болуға мүмкіндік береді. Студенттерді болашақ кәсіби қызмет саласына осындай үздіксіз батыру, озық тәжірибені зерделеу, жинақтау және оларға мұғалімнің қызметіне, оның ерекшеліктері мен талаптарына тез бейімделуге мүмкіндік береді.

Халықаралық білім беру кластері жағдайында болашақ информатика мұғалімін кәсіби даярлауды жүзеге асыру білім берудің жаһандануы жағдайында болашақ мұғалімдердің кәсіби қызметті жүзеге асыруға дайындығын қамтамасыз ететін мынадай құзыреттерді қалыптастыруға ықпал етеді:

- кәсіби мәдениетаралық коммуникацияны жүзеге асыруға дайындық (K1);
- әлеуметтік желілік және бұлтты технологияларды және басқа да Интернет-сервистерді кәсіби қызметте пайдалануға дайын болу (K2);
- бірлескен халықаралық желілік оқу жобаларын (K3) орындаумен қатар жүретін оқушыларды ұжымдық қызметке тарту қабілеті [1,128 б.].

Бұл халықаралық кластерлік оқыту моделі негізінде болашақ информатика мұғалімін даярлауды жетілдіру қажеттілігін көрсетеді. Информатика салыстырмалы түрде жас пән болғанымен, өте жылдам қарқынмен дамып келе жатқанын байқамау мүмкін емес. Бұл, ең алдымен, жоғарыда айтылғандай, қазіргі өркениеттің маңызды технологиялық жетістіктерінің

бірі –АКТ-ның қарқынды дамуымен және олардың білім беру жүйесіне енуімен, сондай-ақ оларды қолдану аясының үнемі кеңеюімен байланысты. Бүгінгі таңда электрондық, қашықтықтан, желілік, виртуалды, мобильді оқыту, бұлтты технологиялар, смарт технологиялар өзектілігін арттыруда, олардың пайда болуы мен дамуы Интернет желісінің пайда болуымен және дамуымен және АКТ құралдарының мүмкіндіктерін кеңейтумен тікелей байланысты [3,96б.].Өздеріңіз білетіндей, информатика жаңа технологияларға, әдістерге және оқыту формаларына тез бейімделуімен ерекшеленеді. Бұған қоса, информатиканың тән қасиеттері пәнаралық байланыстың болуы, тәжірибеге бағдарлану (өмірге байланысты мәселелерді шешу), интегративтілік, АКТ-ны тікелей оқу процесінде объект, зерттеу құралы және т. б. ретінде пайдалану болып саналады.

Бүгінгі таңда ҚР Негізгі орта білім берудің жаңартылған мазмұны жағдайында болашақ информатика мұғалімін даярлау мазмұнына тиісті өзгерістер енгізу талап етіледі. Мұнда құзыреттілік тәсілге, табысты әлеуметтену үшін қажетті құзыреттіліктерді қалыптастыруға баса назар аударылады. Оқушылардың ақпаратты өз бетінше іздеу, оны сыни талдау,функционалдық сауаттылық дағдыларын дамыту, сондай-ақ қызығушылықты, жобалау және зерттеу қызметіне қызығушылықты, басқаша айтқанда, қазіргі ақпараттық қоғамда оқушылардың табыстылығы мен бәсекеге қабілеттілігін қамтамасыз ететін ХХІ ғасыр дағдыларын қалыптастыру міндеті қойылады.

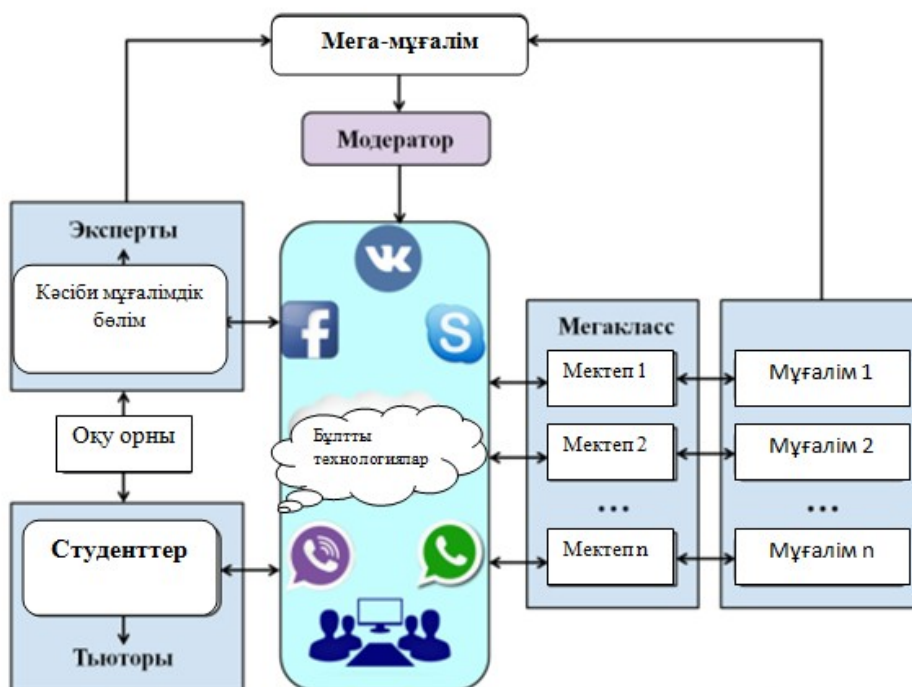

1-сурет. Білім беру кластері қатысушыларының өзара іс-қимылын ұйымдастыру

Халықаралық білім беру кластері шеңберінде мектептер өз кезегінде педагогикалық жоғары оқу орындарымен кооперация жасай отырып, өз елінің басқа мектептерінен келген информатика мұғалімдерімен және шетелдік әріптестерімен, сондай-ақ педагогикалық жоғары оқу орындарының оқытушыларымен, әдіскерлерімен және профессорларымен, авторларымен бірлескен жұмыс жүргізу есебінен өз ісін жалғастырушы мұғалімдерге өздерін және өз білімдерін, іскерліктері мен дағдыларын ұдайы жетілдіруге оқулықтар мүмкіндік береді. Мұндай жағдайда, бір жағынан, мұғалімнің сабақты әдістемелік жоспарлау бойынша жұмысы белгілі бір дәрежеде жеңілдейді, өйткені мұғалімдер мен оқытушылар құрамынан, сондай-ақ бірге жоспарлайтын жоғары оқу орындарының білім алушыларынан тұратын тұтас команда тартылатын болады, ал екінші жағынан, мұғалімге отандық және шетелдік әріптестермен үнемі тәжірибе алмасу, оқыту стилін жетілдіру, оқытудың жаңа әдістерін, формалары мен құралдарын білу, бір сөзбен айтқанда, жаңа идеяларды үнемі іздеуде болу, өзін-өзі дамыту және бәсекеге қабілеттілігін арттыру мүмкіндігі ұсынылады [4-87 б.].

Қорытындылай келе, оқушылардың бойында айтылған дағдыларды қалыптастыру мен дамытуға оларды информатиканы оқытуда жүйелі және белсенді тәсілді жүзеге асырудың бір әдісі болып табылатын жобалық қызметке тарту ықпал етеді. Бұл информатика курсына тікелей қызығушылықты арттыруға көмектеседі. Сондай-ақ, жобалық технологияларды пайдалану информатика бойынша ғана емес, сонымен қатар пәнаралық байланыстарды қалыптастырады және жоба дайындалатын оқу пәндерін оқудың тиімділігін арттырады.

Әдебиеттер тізімі

1. Хлебников А.А. Информатика. Оқулық. М.: Феникс, 2017. 325 б.
2. Набиуллина С.Н. Информатика және АКТ. Дәріс курсы. 2019. 34 б.
3. Кедрова Г.Е. Гуманитарлық ғылымдарға арналған информатика: орта кәсіптік білім беру үшін оқулық және практикум, Мәскеу: «Юрайт» баспасы, 2018. 420 б.
4. Логунова, О.С. Информатика. Дәріс курсы, 2008. 112 б.

Мектеп оқушылары мен студенттердің экологиялық мәдениетін қалыптастыру үшін сыныптан тыс іс-шараларды әзірлеу

Самекова Р.Р, Корогод Н.П.

НАО «Павлодарский педагогический университет» [Казахстан, Павлодар samekovarr@mail.ru](mailto:samekovarr@mail.ru)

Аннотация

Қазіргі уақытта оқушыларды экологиялық тәрбиелеу білім беру жүйесінің басым бағыты болып табылмайды. Кейбір көрші елдерде экология және экологиялық проблемалар тақырыбы баланың міндетті эрудициясын білдіретін білім беру жүйесіне белсенді түрде енгізілуде. Осылайша, жас ұрпақ экологиялық мінез-құлық пен сананың негіздерін азды-көпті қалыптастырады. Бірақ тәжірибе көрсеткендей, егер экологиялық білім тек ресми экологиялық біліммен бірге жүрсе, онда ол соншалықты тиімді емес.

Түйінді сөздер: экологиялық мәдениет, бақылау, экологиялық сана, экологиялық білім.

Экологиялық мәдениет-бұл адам өмірінің, оның мәдениетінің маңызды және ажырамас бөлігі. Ол моральдық құндылықтар жүйесін, білім беруді, әлеуметтік қатынастарды, қоғамның қоршаған ортамен, табиғатпен өзара әрекеттесу әдістерін қамтиды. Экологиялық мәдениет дегеніміз-нақты анықтамасы жоқ күрделі Білім. Біз оны жалпыадамзаттық мәдениеттің бір бөлігі, әлеуметтік қатынастар жүйесі, моральдық-этикалық нормалар, көзқарастар, құндылықтар, өз Отанымыз үшін мақтаныш сезімі, қоғам мен қоршаған табиғи ортаның қатар өмір сүруінің үйлесімділігі ретінде қабылдаймыз.

Экологиялық мәдениет пен тәрбиені қалыптастыру үшін сенімді ақпараттың болуы, табиғат пен адамның өзара әрекеттесуі туралы, сондай-ақ табиғаттағы мінез-құлық нормалары, қоршаған ортаны зерттеу және қорғау дағдылары туралы белгілі бір білім жүйесін қалыптастыру қажет. Экологиялық мәдениеттің қалыптасу процесінің тиімділігі үшін табиғат пен қоршаған орта туралы идея тек ғылыми білімнің көмегімен ғана емес, сонымен қатар қоғамның әртүрлі практикалық іс-әрекетінің көмегімен, атап айтқанда әр адамның табиғатты қорғау іс-әрекетіне жеке қатысуы қажет. Нәтижесінде экологиялық мәдениеттің кейбір білімдері мен фактілерін меңгерудің түпкі нәтижесі деп санауға болмайды. Білімнің сенімге айналуы маңызды. [1,5]

Қалыптасқан экологиялық жағдайда экологиялық білім көптеген мемлекеттердің Тұрақты даму стратегиясының басым бағытына айналады. Бұл ел халқының, әсіресе болашақ ұрпақтың - жастардың экологиялық проблемаларын шешуге ықпал етеді. Осылайша, мәдениет пен қоғам деңгейін көтеру, білімді жетілдіру және оны практикада қолдану, ынтымақтастықта болу және моральдық қасиеттерді жақсарту - мұның бәрі қоғамдық - экологиялық дүниетанымды қалыптастыруға кіреді. Экологиялық білім беру саласында халықаралық ұйымдардың ұсыныстары бар. [2,3]:

- ақпараттандыру және білім;
- табиғи және қоғам құрған қоршаған ортаны салыстыру;
- екі және одан да көп бағыттарды зерттеу қасиеті;
- экология саласындағы проблемалардың қоғамдық аспектілерінің басымдығы;

- қатысуға деген ұмтылыс қоршаған ортаны жақсарту.

АҚШ, Канада, Нидерланды, Англия, Швеция және бірқатар Еуропа елдерінде экологиялық білім беру және ағарту іс-шаралармен, табиғаттағы іс-шаралармен, арнайы жобалық күндер мен апталармен, сондай-ақ эмоционалды қабылдауды оятуға және жалпы табиғатқа деген көзқарасқа негізделген әртүрлі бағдарламалармен бірге жүреді.[4]

Сыныптан тыс сабақтар бағдарламасын әзірлеу шеңберінде айлар бойынша іс-шаралар кешені ұсынылады, бұдан басқа, бұл бағдарлама жазғы кезеңде де сүйемелденеді (1-кесте). 1-кесте-сыныптан тыс сабақтар шеңберіндегі экологиялық іс-шаралар бағдарламасы болды.

Кесте 1

Өткізу кезеңі	іс шараның атауы	іс шараның негізгі міндеттері
Ақпан – наурыз	Оқушыларды экологиялық форумға қатысуға дайындау	- Жұмыспен қамту негізінде жеке және кәсіби анықтама, ерте кәсіптік бағдар беру, болашақ мамандықтың қажетті қасиеттерін алу; - Экологиялық эксперименттер әдістемесін меңгеру; - Көпшілік алдында сөйлеу дағдысын қалыптастыру;
Наурыз	"Жер сағаты" экологиялық акциясы-	«Жер сағаты» экологиялық акциясы-экологиялық дағдарыстың себептері туралы түсінік қалыптастыру; - «Жер Сағаты" халықаралық акциясын өткізу тарихымен танысу; - экологиялық дағдарыстың салдарын болдырмауға жеке үлес қажеттілігін қалыптастыру
Сәуір-мамыр	Тазалық марафоны	- Ертіс өзенінің аумағына антропогендік әсер ету ауқымы туралы түсінік қалыптастыру; - Табиғи жағдайда демалу мәдениетін қалыптастыру;
Маусым	Мини-экспедиция	Шағын экспедиция-табиғат ескерткіштерінің биологиялық әртүрлілігі туралы түсінік қалыптастыру;
Шілде-тамыз	«Демалыс кезіндегі Экология» Онлайн	-конференциясы-балалар, жасөспірімдер мен жастардың шығармашылық бағыты;
Қыркүйек	«Менің ғаламшардағы ізім» экологиялық ойыны	«Экологиялық із» ұғымын қалыптастыру; - Планетада өзінің»экологиялық ізін»азайтуға деген ұмтылысты ынталандыру;
Қазан	"Есо Quiz" зияткерлік ойындары - туған	- Туған өлке табиғатының бірегейлігі туралы түсінік қалыптастыруды жалғастыру; - Табиғатты қорғаудың теориялық білімін

	өлке табиғатының бірегейлігі туралы түсінік қалыптастыруды жалғастыру;	практикалық дағдылармен байланыстыруға үйрету;
Қараша	«Мен және Экология» эссе байқауы	- Туған өлке табиғатының бірегейлігі туралы түсінік қалыптастыруды жалғастыру; - Табиғатты қорғаудың теориялық білімін практикалық дағдылармен байланыстыруға үйрету;
Желтоқсан-қантар	«Қоршаған орта» Бейімделу немесе шешім"	- Экологиялық жағдайды оңтайландыруға жеке үлес қосу үшін мүмкіндіктер жасау; - Балалардың, жасөспірімдер мен жастардың шығармашылық бағдары;

Экологиялық ойлау, хабардарлық қоршаған орта мен тұлғаның өзара әрекеттесуінде пайда болады. "Табиғат-қоғам" жағдайы экологиялық жағдай саласындағы ойлауға әсер етуі мүмкін. Осылайша, Рамазан айында адам жаңа тұжырымдарға келіп, өзі жарқын қолдаушы және бастамашы бола алады. Оқушының ойлау әрекеттері-бұл табиғат пен қоғамға қатысты жасырын қасиеттерді, байланыстарды, қатынастарды анықтауға бағытталған танымдық әрекеттер. [5]

Жас ұрпақтың экологиялық ойлауы жиынтық арқылы дамиды, атап айтқанда әр түрлі іс-шаралар кешені: Экологиялық ойындарда, экологиялық білім мен дағдыларды игеруде, іс-әрекеттік және практикалық қатынастарда. Сондай-ақ өте жақсы экологиялық ойлау проблемалық оқыту негізінде белсендіріледі. З. А. жазғандай, шығармашылық қызмет те маңызды. Хусаинов былай деп жазады: «оқушының экологиялық мәдениетін қалыптастыруға ықпал ететін шығармашылық өзін-өзі дамыту және өзін-өзі жетілдіру мотивациясын құру кезінде олар шығармашылық қызметтің болашағына назар аударады».

Осылайша, оқушының экологиялық ойлау стилі экологиялық сананың интеллектуалды формасы, табиғи және әлеуметтік орта туралы хабардарлықтың жоғары деңгейі, жас ұрпақтың экологиялық мәдениетінің когнитивті іргелі құрамдас бөлігі болып табылады.

Әдебиет

1. Виноградова Н. Ф. экологиялық білім: тұжырымдамалар мен әдістемелік тәсілдер. – М., 1996.
2. Герасимов и.п. әлемнің өткен, қазіргі және болашақ географиясындағы экологиялық мәселелер/ Отв. ред. а. л. Яншин-М. - ғылым -1985, 247 Б.
3. ХХІ ғасырдағы экологиялық білім беру және тәрбиелеу стратегиясы / / экологиялық білім беру жөніндегі ІІ Халықаралық

конференция баяндамаларының тезистері. – М.: ҰЭМ баспасы, 2000. — 398 б.

4. Экологиялық білім берудің маңызды сәттері-ЕРА-ның экологиялық білім беру арқылы еліміздің экологиялық мәселелерін шешуге бағытталған қазіргі күш-жігерінің мысалдары. - АҚШ ҚОРШАҒАН ОРТАНЫ ҚОРҒАУ АГЕНТТІГІ, 2009 Ж.- 1-13 бет

5. . Хусаинов з. а. оқушылардың экологиялық мәдениеті. Монография. Германия, Саарбрюккен, Palmarium академиялық баспасы, 2012 ж. 401 Б.

**«About anomalous increase of apparent mass
in a silo due to percolation»**

**Abdul Qadir, SHI Qing-Fan, ZHENG Ning, SUN Gang, N. Ispulov,
A. Seitkhanova**

- 1) Sukkur Institute of Business Administration, Sindh, Pakistan
- 2) Key Laboratory of Cluster Science of Ministry of Education and Department of Physics, Beijing Institute of Technology□Beijing, China
- 3) Beijing National Laboratory for Condensed Matter Physics and Key Laboratory of Soft Matter Physics, Institute of Physics, Chinese Academy of Sciences, Beijing, China
- 4) Toraighyrov University, Computer Science faculty, Pavlodar, Kazakhstan
- 5) Pavlodar Pedagogical University, Pavlodar, Kazakhstan.

The apparent mass measurement at the bottom of a granular pile confined in a vertical tube decreases for denser granular packing. In this letter, we report that the denser granular packing comprising of two different diameters of granules augment the apparent mass instead. This anomalous behavior occurs when small granules are stacked on the large ones. In the case of anomalous increase, a percolation effect is found and correlated with the augment of apparent mass at

the bottom of granular column. Finally, the results are qualitatively explained by Janssen model. Present work indicates the relationship between the denser packing comprising of two different diameters of beads and the variations of the apparent mass. The continuous percolation of small beads to the gaps formed by the larger ones augments the apparent mass in a silo. The denser granular packing causes the increase of apparent mass rather than the decrease as expected before.

Keywords: apparent mass, granular pile, Janssen model, denser packing, the effect of percolation

Тік құбырмен қоршалған түйіршікті үйіндінің түбіндегі рұқсат етілген массалық өлшеу тығыз түйіршікті орау үшін азаятыны белгілі. Мақалада біз түйіршіктердің екі түрлі диаметрінен тығызырақ түйіршікті қаптаманы қосу рұқсат етілген массаны арттыратынын көрсетеміз. Бұл қалыптан тыс мінез-құлық кішкентай түйіршіктер үлкен түйіршіктерге бүктелген кезде пайда болады. Қалыптан тыс өсу жағдайында ағып кету әсері түйіршікті баганның түбіндегі рұқсат етілген массаның өсуімен байланысты және корреляцияланады. Нәтижелер Дженсеннің моделімен сапалы түсіндіріледі. Бұл жұмыс екі түрлі диаметрлі шарлардан тұратын тығызырақ қаптама мен көрінетін массаның өзгеруі арасындағы байланысты көрсетеді. Үлкен шарлардан пайда болған кеңістіктерге ұсақ шарлардың үздіксіз ағып кетуі бункердің айқын массасын арттырады. Түйіршіктердің тығыз қаптамасы бұрын күткендей оның азаюына емес, көрінетін массаның өсуіне әкеледі.

Известно, что допустимое массовое измерение у основания гранулированной груды, заключенной в вертикальной трубе, уменьшается для более плотной гранулированной упаковки. В статье показываем, что более плотное гранулированное упаковочное включение из двух различных диаметров гранул увеличивает допустимую массу. Это аномальное поведение происходит, когда маленькие гранулы сложены на большие. В случае аномального увеличения эффект просачивания находится и коррелируется с приращением допустимой массы у основания гранулированной колонки. Результаты качественно объяснены моделью Дженссена. Настоящая работа указывает на взаимосвязь между более плотной упаковкой, состоящей из шариков двух разных диаметров, и изменениями кажущейся массы. Непрерывное просачивание мелких шариков в промежутки, образованные более крупными, увеличивает кажущуюся массу бункера. Более плотная упаковка гранул вызывает увеличение кажущейся массы, а не ее уменьшение, как ожидалось ранее.

1 Introduction

Granular materials are ubiquitous and play an important role in many industries such as pharmaceutical, chemical, food etc, [1-3]. These materials

exhibit complex and exceptional properties, which resemble sometimes that of the liquid and sometimes that of solid. When a silo is filled with a certain mass of granular materials for instance glass beads the mean pressure at the bottom is a linear function of height, this behavior is similar to fluid confined in a container. After a critical height λ , the top weight is screened by the side walls. The force felt at the base of container, known as apparent mass, is only a fraction of total filled mass. This behavior of granular material was described and modeled by Janssen [4]. Since then, many experiments have been carried out under various conditions to investigate the pressure profile at the base of silo [5 - 11]. It is worthy of note that Clement group by using a robust experimental approach have checked Janssen law against the theory of incipient failure and the oriented stress linearity (OSL) model [7]. The conclusion was in favor of OSL model.

Previous efforts have mainly concentrated on monodisperse granular materials. However, few attempts involved with granular layers with different diameters in a silo were performed, although the kind of research has many applications in engineering and geophysics [12]. In this letter, we report the influence of layered structure on the apparent mass from a new perspective to investigate the silo problem. An anomalous increase of apparent mass is observed, and its mechanism is found to be the percolation effect. We use Janssen model to qualitatively explain the phenomenon.

2 Materials and methods

2.1 Experimental set-up

The experimental set-up is depicted in figure 1. Granules with mass M are poured into a vertical cylinder with internal diameter $D= 46.3$ mm and the bottom of the cylinder is formed by the horizontal top surface of a piston. The design avoids the leakage of grains and the piston does not touch the cylinder wall during its motion. Consequently, the average pressure is entirely transmitted to the pressure sensor. In this experiment we use non-cohesive, dry and mono disperse glass beads with density

2.5g/cm^3 and diameters $d = 2\text{mm}$ 4mm and $d=10.5$ mm.

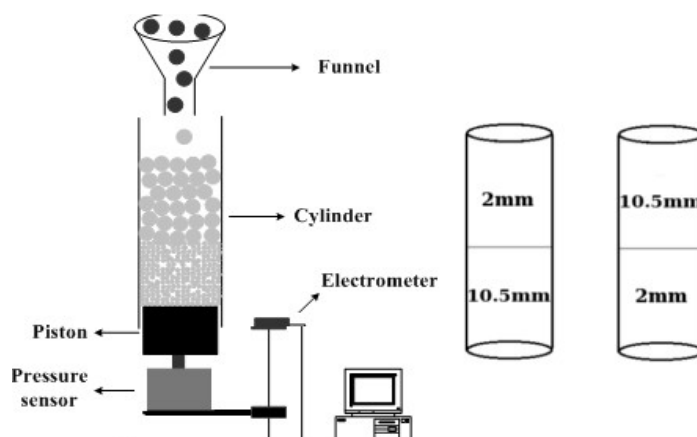

Figure 1 Left sketch shows the experimental set up. Right sketch depicts the top and bottom positions of beads in a cylinder.

2.2 Measurement procedure

These granules are filled in the container by a funnel placed on the top. Then the piston is allowed to descend a total distance of 20 mm at a slow velocity (0.02 mm/s). So friction force between the granules and the confining wall is fully mobilized, and a maximum percolation is achieved. Here we take 500 data points to measure the apparent mass M_a . To assure the reproducibility and also reduce the error the experiment is repeated 5 times.

In order to construct layered structure, the cylinder is filled with 2 mm beads up to 450g at intervals of every 50g. Then 10.5 mm beads are stacked on by the same way. This configuration is represented by 2 - 10.5 mm. The reverse arrangement is represented by 10.5 - 2 mm. The first and last digit shows the bottom and top position of beads respectively. Both configurations are illustrated by the right sketch of figure. 1. In the case of dual layers 2 - 10.5 mm the packing fraction was found to be 0.576 ± 0.002 while it is 0.605 ± 0.009 for 10.5 - 2 mm configuration. The difference in packing fraction is attributed to percolation in which small beads can penetrate into the gaps of larger ones.

3 Results and discussion

In previous experiments the pouring in a silo was made once. However, in our experiment the construction of layers requires that pouring must be done in intervals. Therefore, we need to investigate whether the apparent mass is affected by filling in intervals. The apparent mass plotted as a function of filling mass for $d = 2$ mm and $d = 4$ mm glass beads is shown in the inset of figure. 2. It indicates that these saturation curves are similar; either the silo is filled with or without intervals. Since the apparent mass is independent of interval filling method, dual-layer packing are prepared and the variations in apparent mass for different configurations are investigated.

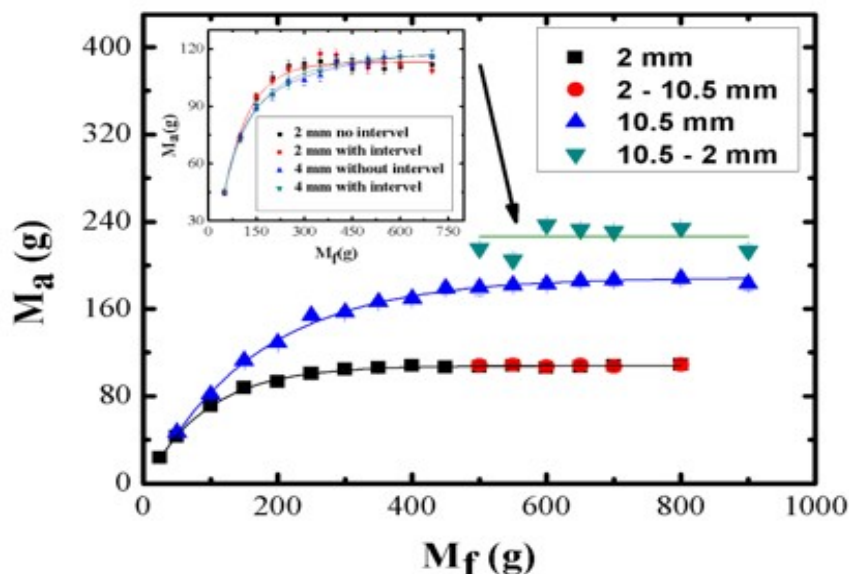

Figure 2 Apparent mass as a function of filling mass in different cases.

Each curve corresponds to exponential fit. (■,●) Indicate data measured for $d = 2\text{mm}$ and dual layers 2-10.5mm (bottom and top position of beads) respectively, both curves overlap. (▲, ▼) Show 10.5mm and dual layers 10.5-2mm respectively. Note a discontinuity shown in 10.5-2mm curve is indicated by an arrow, also here M_a is higher than the others.

Figure 2 displays the curves of apparent mass as a function of filling mass for 2 mm, 10.5 mm, and dual-layer structures. It is shown that for 2mm, and 2-10.5 mm cases the curves overlap with each other but for 10.5 mm and 10.5 - 2 mm arrangements the curves branch off and a discontinuity indicated by an arrow is observed. The main finding is that the apparent mass for the case of 10.5 - 2 mm is not only higher than the 2 - 10.5 mm but also than the 10.5 mm. It is worthy of note that in 10.5 - 2 mm configuration the packing fraction is 0.605 ± 0.009 whereas for 2 -10.5 mm the packing fraction is found to be 0.576 ± 0.002 . Why the largest value of apparent mass is measured in the case of stacking 2 mm of beads on the top of larger beads? Although it is well known that a denser packing of grains makes the apparent mass decrease [1,13]. In order to interpret this seemingly contradiction we use Janssen model [4]. The model describes that the weight measured at the bottom of granular column does not increase indefinitely with the filling mass, but saturates exponentially, thus implying a redirecting of vertical stresses, that is, to horizontal direction. The mass measured at the bottom of cylinder, known as apparent mass M_a , is only a part of filled mass and the rest is screened out by the side wall. The relationship between the filling mass M_f and the apparent mass M_a is shown as follows

$$M_a = M_s \left(1 - e^{-\frac{M_f}{M_s}} \right) \quad [1]$$

where

$$M_s = \frac{\rho g D^2}{4\mu K} \quad [2]$$

M_s is saturation mass, ρ is the density of the material μ is the coefficient of friction between grains and wall, K is a redirection parameter. From Janssen law the difference of apparent mass depicted in figure 2 for 2 mm and 10.5 mm can be ascertained given same filling mass. It is attributed to the explanation that with the increase in granular diameter the redirecting of vertical stresses is weakened and more stress reach at the bottom of cylinder, resulting in higher apparent mass. Hence the stress saturation curve of 10.5 mm is higher than the 2 mm. For the 2 - 10.5 mm configuration it can be noted that the presence of 2 mm beads with the

filling mass of 450g in the lower region of the silo has already attained a saturation state. Therefore, any increase of weight, even 10.5 mm granules on its top does not vary the apparent mass because the top weight is screened by the walls of the container in accordance with Janssen model, causing overlap of data curves in cases of 2 mm and 2 - 10.5 mm. However, the presence of larger beads 10.5 mm at the lower region of container, and pouring of 2 mm granules on them results in percolation. Because the size of small beads is less than the gaps formed by the large beads, they can sieve through the gaps and most of small beads accumulate at the bottom of the container. It appears that due to the percolation the apparent mass increases.

In order to further demonstrate that the percolation effect is correlated with the augment of the apparent mass, we investigate the effect of percolation on apparent mass separately. In the investigation, each layer of granules has same mass. For instance, the filling mass of 50g means that firstly 25g of 10.5 mm beads are poured in a silo, and then 2 mm beads with equal mass are poured on it. Similarly for the filling mass of 100g, grains of 10.5 and 2 mm each 50g are poured. In next trial a piece of paper with negligible mass is inserted at the interface of two layers to prevent the percolation in every case, while the construction process is same as mentioned above. In figure 3 the circles represent the occurrence of percolation and the squares indicate the absence of percolation. It is clearly illustrated in figure. 3 that the apparent mass with percolation display higher value than that without percolation. According to Janssen model the lower region of the silo exhibits hydrostatic behavior, due to percolation of smaller beads into the gaps of larger ones more mass is accumulated in that region, so the apparent mass in the case of percolation is augmented. Thus it is clearly demonstrated that the percolation effect increases the apparent mass at the bottom of silo.

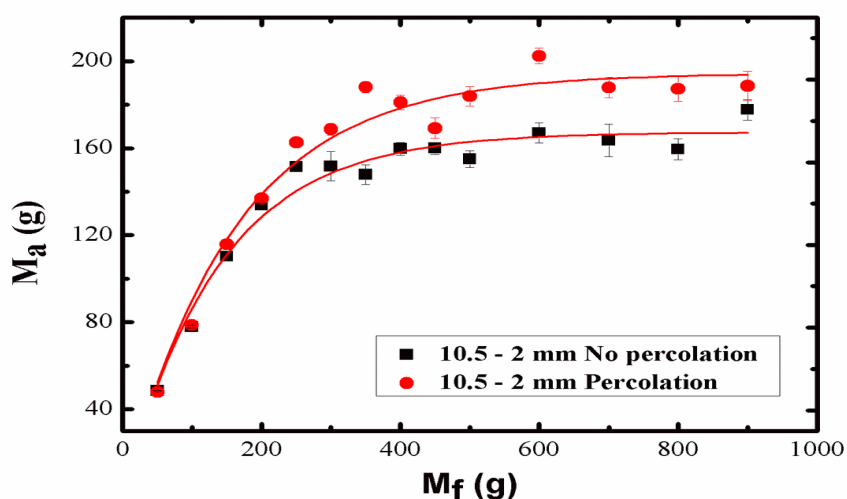

Figure 3 The Effect of percolation on apparent mass. ● indicates the percolation case, realized by stacking 10.5mm beads at the bottom and 2mm on the top, each bead has same filling mass. ■ indicates the case without percolation

prevented by inserting a piece of paper at the interface of two layers of 10.5 mm and 2mm beads. Note that percolation effect causes higher apparent mass.

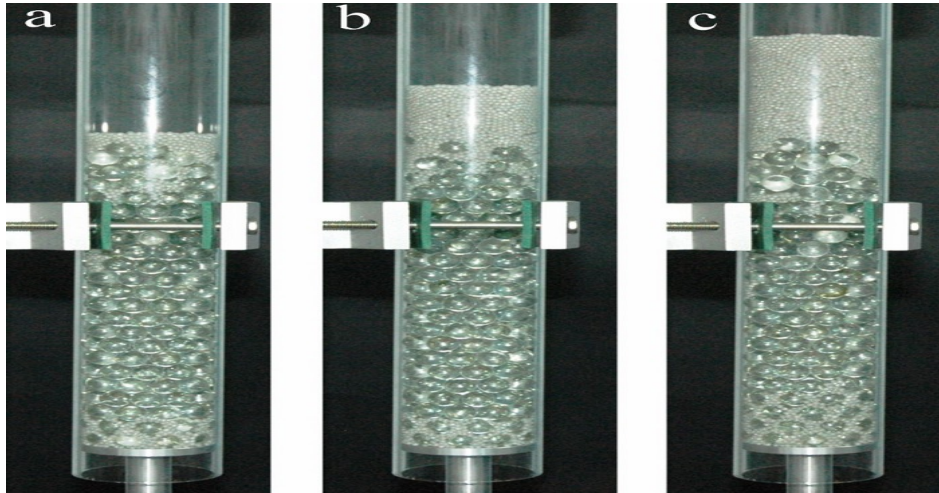

Figure 4 Photographs showing percolation of small beads into the gaps of large ones.

It may be attributed to the reason that the force chains among the grains transfer the weight to the confining wall rather than to the base, but force chains are greatly perturbed due to percolation. Hence part of weight is not deflected towards silo wall but directly to the base. Consequently the M_a exhibits higher values in the case of percolation compared to the case without percolation.

Furthermore, in order to clearly illustrate the effect we present the pictures of percolation. The photographs shown in figure 4 depict graphically the percolation for dual-layer configuration, they are taken after the steady state when the piston stopped moving. The pictures (a), (b) and (c) illustrate that on the lower layer consisting of 10.5 mm beads with the filling mass of 450 g, then 50g, 100g, and 200g of 2 mm beads are poured respectively. It can be observed that during a slow descent of the column the small beads percolates progressively into the gaps available among the large beads, and some of them accumulate at the lower region of cylinder.

4 Conclusion

In conclusion, we report the variation of apparent mass due to different granular configurations, which is realized by stacking beads in order. Present work indicates the relationship between the denser packing comprising of two different diameters of beads and the variations of the apparent mass. The continuous percolation of small beads to the gaps formed by the larger ones augments the apparent mass in a silo. In conclusion, the denser granular packing causes the increase of apparent mass rather than the decrease as expected before. This study reveals that the structure of dual layers (large-bottom, small-top) can result in more

stresses toward the base than monodisperse materials and this may be helpful in comprehension of unexpected silo failure.

References

- 1 Vanel L and Clement E, Eur. Phys J. B 11 (1999) 525.
- 2 De Gennes P G Rev. Mod. Phys. 71 (1999) 435.
- 3 Jaeger H M, Nagel S R and Behringer R P Rev. Mod. Phys. 68 (1996) 1259.
- 4 Janssen H A and Vereins Z Dtsch. Eng. 39 (1895) 1045.
- 5 Vanel L, Howell D, Clark D, Behringer R P Clement E Phys. Rev. E 60 (1999) R5040.
- 6 Vanel L, Claudin Ph, Bouchaud J-Ph, Cates M E, Clement E and Wittmer J P Phys. Rev. Lett. 84 (2000) 1439.
- 7 Wittmer J P, Claudin P, Cates M E, Bouchaud J P Nature 382 (1996) 336.
- 8 Liu C H, Nagel S R, Schechter D A, Coppersmith S N, Majmudar S, Narayan O and Witten T A Science 269 (1995) 513.
- 9 Yann Bertho, Frederique Giorgiutti-Dauphine and Jean-Pierre Hulin Phys. Rev. Lett. 90 (2003) 144301.
- 10 Ovarlez G, Fond C and Clement E Phys. Rev. E 67(2003) 060302(R).
- 11 Claudin P, Bouchaud J P, Cates M E and Wittmer J P Phys. Rev. E 57 (1998) 4441.
- 12 Aste1, Matteo T Di and E Galleani d'Agliano J Phys. Condens. Matter 14 (2000) 2391 - 2402.
- 13 Mehta A Granular Physics P 247-248 (Cambridge University press, Cambridge 2007).

А.Е. Секен
магистрант Павлодарского педагогического университета, г.
Павлодар,
Б.Б. Габдулхаева
научный руководитель: ассоциированный профессор Высшей
школы естествознания,
г. Павлодар
e-mail: ms.seken@mail.ru

Андатпа

Мақалада биология сабағында оқытудың дифференциалдық түрін қолдану, дифференциация деңгейінің технологиясы барлық оқушылардың танымдық қызығушылықтарын оятатынын, әр оқушының қабілеті мен күш жігерінің дамуы оқытушының әдістерді таңдауымен шектелмейтіндігі жайлы қарастырылады. Мақаланың нысаны - сараланған әдіс негізінде сабақ жүргізу процесі.

Кілтті сөздер: сараланған әдіс, биология, оқу процесі, ашық қол жетімділік, педагогикалық технологиялар.

Аннотация

Статья посвящена применению дифференцированного обучения на уроках биологии, автором рассматривается технология уровневой дифференциации, которая дает возможность учесть познавательные интересы всех обучающихся, развивать каждого учащегося в меру его сил и способностей, не ограничивая при этом преподавателя в выборе методов, средств и форм обучения. Объектом статьи является процесс ведения занятий на основе дифференцированного метода.

Ключевые слова: дифференцированный метод, биология, процесс обучения, открытый доступ, педагогические технологии.

Annotation

The article is devoted to the application of differentiated teaching in biology lessons, the author considers the technology of level differentiation, which makes it possible to take into account the cognitive interests of all students, to develop each student to the best of his strength and abilities, without limiting the teacher in the choice of methods, means and forms of training. The object of the article is the process of conducting classes based on a differentiated method.

Keywords: differentiated method, biology, learning process, open access, pedagogical technologies.

Ескі латын сөзінде: "біз үйретіп жатқанда, біз үйренеміз" делінген. Әріптестердің жұмыс тәжірибесінде, әдістемелік әдебиеттерде мұғалім қиын материалды түсіндірудің қызықты пәндерін, сабақтың өзіндік құрылысын үнемі табады. Соңғы жылдар белсенді ізденістермен және оқытудың тиімділігін едәуір арттыруға мүмкіндік беретін жаңа педагогикалық

технологияларды кеңінен қолданумен ерекшеленді . Сонымен, заманауи білім беру технологиялары дегеніміз не?

Педагогикалық технология-педагогика бағыты, білім беру процесінің тиімділігін арттыру, оқытудың жоспарланған нәтижелеріне қол жеткізуге кепілдік беру мақсаты бар. Педагогикалық технологиялардың әртүрлі бағыттарының ішінде, менің ойымша , білім берудің тұлғалық-бағдарланған сипатына негізделген оқытуға сараланған көзқарас ең әмбебап болып табылады.

Жеке деңгейдегі сараланған тәсіл келесі факторларға байланысты: ерекше немесе топпен бірдей бірде-бір бала жоқ. Балалар әртүрлі мүмкіндіктермен туады. Әр баланың қабілеттерінің, темпераментінің, мінезінің, ерік-жігерінің, мотивациясының өзіндік қорытпасы бар. Бұл ерекшеліктер дамиды, өзгереді, түзетіледі. Дидактикада, егер оның процесінде оқушылардың жеке айырмашылықтары ескерілсе, оқыту сараланған болып саналады [1, 155 б].

Оқушылар бір нәрсені түсінгенді, табысқа жеткенді, кез-келген істі істей алатындығын жақсы көреді. Кез-келген оқушы жақсы баға алуға қуанышты, тіпті тәртіп бұзушы, ынтасы нашар оқушылар да. Оның жолдастарының, мұғалімдердің көмегімен алғашқы жетістіктерге жетуі және оларды байқап, атап өтуі, мұғалімнің оның жетістіктеріне қуанғанын немесе оның сәтсіздіктеріне қынжылғанын көруі маңызды. Басқаша айтқанда, білім беру процесі оқушылардың қабілеттерінің табиғи бейімділігін ескере отырып саралануы керек. Сондықтан, жоғарыда айтылғандарға сүйене отырып, биология мұғалімінің алдында бірнеше мәселелер туындайды:

1) Оқытуды қалай жүзеге асыруға болады? Қазіргі мектепте, үлкен көлемдегі оқу ақпараты жағдайында барлық оқушыларды бір жоғары деңгейде оқыту мүмкін емес. Әсіресе, бұл көптеген оқушылар үшін жиі қол жетімді емес. Бұл олардың көпшілігінде жалпы білім беру процесіне теріс бағыттың пайда болуын білдіреді.

2) Дайын көп деңгейлі практикалық және дидактикалық материалды қайдан алуға болады? Қолданыстағы биология оқулықтары оларды дәстүрлі оқыту шеңберінде қолдануға бағытталған. Оларда зерттелетін материал бір үлгі бойынша құрылады: жалпы теориялық материал және оны іс жүзінде фронтальды тапсырмалар түрінде қолдану. Рас, жақында әр түрлі дидактикалық әзірлемелер жиі пайда бола бастады (көбінесе бұл мерзімді басылымдардағы мақалалар) [2, 108 б].

Кейде балалардың тақырыпқа деген қызығушылығының төмендегенін байқауға болады. Өзіңізге сұрақтар қойыңыз: тақырыпқа деген қызығушылықты не төмендетеді? Бұл позицияны қалай түзетуге болады?

Бұл пәнді нашар меңгерген оқушылар үшін қызығушылықтың төмендеуіне мыналар әкеледі:

- мұғалімнің жоғары талапшылдығы;
- күрделі тапсырмалар;
- білімнің төмен болуы;

- пән бойынша артта қалушылық;
Бұл мәселені қалай шешуге болады?

- артта қалудың себебін анықтаңыз;
- оның білімінің нақты деңгейін анықтаңыз;

Биологияны оқытуда сараланған тәсіл қандай мақсаттар қояды?

көп деңгейлі оқыту технологиясын қолдану;

оқушылардың білім берудің базистік компонентін, сондай-ақ базалық компоненттен жоғары толық меңгеруін қамтамасыз ету;

оқушының жеке басын және оның тиімді ілімін дамытуға мүмкіндік беру.

Білім беру процесіне сараланған тәсілді енгізу бойынша жұмысты неден бастау керек?

- оқу сабағында оқушылардың өзіндік жұмысына, жұптық жұмыста (диалогтық оқыту), топта жұмыс істеуге уақыт бөлуді негіздеу;

- тұтас оқу процесінде көп деңгейлі сабақтардың орнын анықтау;

- оқушыларды оқыту мен дамытудың тиімділігін арттыру шарттарын анықтау;

- сараланған оқыту технологиясын қолдану бойынша әдістемелік ұсынымдар әзірлеу.

Сіз өзіңіздің оқу курсыңызды жүйе ретінде ұсынудан бастауыңыз керек, яғни.мазмұнның бастапқы құрылымын жүргізу. Көп деңгейлі бағдарламаны құру үшін үлкен тақырыпты таңдап, теориялық және практикалық бөліктерге бөліп, сағаттарды бөліп, бөлек оқу керек. Бұл тақырыптың бірінші, теориялық бөлігін жылдам, компактті әрі жинақы түрде өткізуге және тақырып туралы түсінік қалыптастыруға мүмкіндік береді. Практикалық тапсырмалар негізгі деңгейде орындалады, бұл негізгі ұғымдарды, жалпы заңдылықтарды жақсы меңгеруге мүмкіндік береді. Педагог-психологтардың зерттеулері жаңа материалды енгізген кезде кейбір оқушылар оны бірден игеріп, жаңа ұғымдармен оңай жұмыс жасайтындығын, ал басқалары ұзақ қосымша жұмыстан кейін ғана игеру деңгейіне жететіндігін анықтады. Жаңа материалға көшу кезінде бұрын зерттелгенді игеруге үлгермейтіндер де бар.

Егер сіз оқушылардың жеке ерекшеліктерін ескермесеңіз, олармен сабақта сараланған жұмысты жүзеге асырмасаңыз, қажетті уақтылы көмек көрсетпесеңіз, онда сабақта олар оқу материалын игеруде артта қалады. Оқуға деген қызығушылық әлсіреуі мүмкін, бұл сөзсіз оқу үлгерімінің төмендеуіне әкеледі. Барлық оқушыларға олардың белгілі бір бейімділігін ескермей, бірдей тапсырма ұсынылғанда, жемісті тәжірибені мойындау мүмкін емес. Бұл жағдайда мұғалім бүкіл сыныппен және жеке оқушылармен бір уақытта жұмыс істеу қабілетін бағалауға тырысады.

Оқушыларға сараланған көзқарас оқытуда сәттілікті қамтамасыз етеді, бұл пәнге деген қызығушылықты оятуға, жаңа білім алуға деген ұмтылысқа, оқушылардың қабілеттерін дамытуға әкеледі. Оқытудың бұл түрін әр сабақта және оның барлық кезеңдерінде көруге болады.

Биологияны оқыту практикасында көбінесе оқушылардың қабілеттері мен пәнге бейімділігін ескере отырып, тексеру жұмыстары мен үй тапсырмаларын қиындық дәрежесі бойынша ажыратады.

Дифференциация жаңа материалды бекіту кезінде, сондай-ақ өткенді қайталау кезінде маңызды. Оқытуда сараланған түрде сабақтың кез-келген кезеңінде және түрінде жақындауға болады.

Егер бұл жаңа материалды зерттеу сабағы болса, онда үш кезеңді бөліп көрсету керек.

Бірінші кезең - түсіндірмелі-иллюстрациялық-мұғалім дайын ақпаратты әртүрлі тәсілдермен хабарлайды, ал оқушылар бұл ақпаратты игереді.

Оқытудың эвристикалық әдісіне негізделген екінші кезеңде біз оқушыларды проблемаларды өз бетінше шешуге дайындаймыз (мысалы, оқушылар топтары ұсынған тапсырмалар бойынша шағын есеп дайындау, осы тақырып бойынша қосымша ақпарат көздерімен жұмыс белсенді - мультимедиа, бейне тәжірибелерді қарау, Интернет-ресурстар мен кітаптардан ақпарат іздеу). *Екінші кезеңнің* мақсаты - оқушылардың өз білімдерін біріктіру қабілетін қалыптастыру.

Үшінші кезеңде - зерттеу жұмысы, білімді шығармашылық қолдану (мысалы, зерттелген материалды тереңдету және білім алушылардың осы білім деңгейін тіркеуі - күрделі міндеттер мен жаттығуларды шешу, неғұрлым күрделі практикалық жұмысты орындау және т.б.) [3, 63 б]. Бұл кезеңде студенттердің нәтижелері неғұрлым күрделі материалды игеруде жиі ерекшеленеді - және қиындықтардың бірі-мұғалімнің оқушылармен жеке жұмысқа ауысуы.

Егер бұл білімді жүйелеу сабағы болса, онда көп деңгейлі тапсырмаларды еркін таңдау әдісі кеңінен қолданылады. Бұл сабақта оқушылар белгілі бір тақырып бойынша дағдыларды қалыптастырады және дамытады. Үш деңгейлі тапсырмалар ұсынылады. Оқушылар бірінші деңгейден бастап орындай бастайды. Бірінші деңгейдегі тапсырмалар оқушылар берілген тапсырманы орындау кезінде немесе алдыңғы сабақта ұсынылған үлгіні қолдана отырып, оларды орындай алатындай етіп жасалады.

Биология сабақтарында сараланған оқыту технологиясын қолдану мүмкіндіктерін талдай отырып, сараланған оқыту мүмкіндіктерін кеңінен қолдану оқу процесінің сапасы мен тиімділігін арттыруға ықпал етеді деген қорытынды жасауға болады, атап айтқанда:

- көп деңгейлі тапсырмаларды пайдалану-үй тапсырмалары, тексеру тапсырмалары, кестелер, графиктер мен диаграммалар түріндегі формасы мен мазмұны бойынша әртүрлі ақпарат, оқушылардың мектептен тыс уақытта әртүрлі көздерден алатын білімдерін есепке алу;

- табиғи құбылыстарды түсіндіру үшін білімді қолдануға арналған тапсырмаларды қолдану;

- репродуктивті қызметтің үлесін азайту арқылы оқушылардың интеллектуалды дамуына бағытталған қызмет түрлерін оқытуда кеңінен қолдану [4, 16 б].

Сонымен, оқушыларға сараланған көзқарас - бұл мұғалімнің оқушыларға олардың типологиялық ерекшеліктерін ескере отырып, сабақтың әртүрлі кезеңдеріндегі тапсырмаларды саралауда, үй және сыныптан тыс жұмыстарды ұйымдастыруда көрінетін мақсатты қатынасы. Біз артта қалған оқушыларға күштілерді назардан тыс қалдырмай, олардың қабілеттері мен мүмкіндіктеріне, психикалық даму ерекшеліктеріне, мінезіне сәйкес барлығының және барлығының дамуы үшін қолайлы жағдайлар жасай отырып, көбірек уақыт бөлу үшін оқытуға сараланған көзқарастың қажеттілігін бұрыннан түсіндік. Өйткені, барлық балалар өте ерекшеленеді: кейбіреулері жарқын, талантты, басқалары онша емес. Бірақ әр бала өзін-өзі жүзеге асыруы керек. Менің ойымша, бұл өте маңызды.

Мен дифференциацияға жеңілдетілген көзқарастан сақтандырғым келеді, яғни балаларды күшті және әлсіз топтарға бөлу, өйткені бұл адамгершілікке жатпайды және табиғи емес. Мұндай бөліну кезінде кейбіреулердің қорлауы ("ақымақтар" тобы) және басқалардың көтерілуі ("ақылдылар" тобы) орын алады. Мұндай объективті тәсіл, яғни адамға объект ретінде қарау дифференциацияның мәнін оның салдарымен анықтайды.

Биология сабақтарында сараланған оқытуды қолдану белгілі бір нәтиже беретіні сөзсіз:

– сабақта оқылатын материалдың көлемі едәуір артады, өзіндік жұмыс дағдылары, қызығушылығы, белсенді танымдық іс-әрекетке деген ұмтылыс қалыптасады, білім алушылар пән бойынша неғұрлым берік білім мен дағдыларды көрсетеді;

– оқушының табиғи көрінісі үшін жағдай жасалады, сабақтағы қарым-қатынас жағдайы, әр оқушыға бастамашылдық, жұмыс тәсілдерінде селективтілік танытуға мүмкіндік береді.

Биология сабақтарында сараланған оқытуды қолдану нәтижесінде білім алушылар пән бойынша мотивация деңгейі мен білім сапасын арттырды [5, 446 б].

Осылайша, оқу процесінде сараланған тәсілді қолдану арқылы биология сабақтарында сәттілік жағдайын құру оқу-танымдық іс-әрекетке мотивация деңгейін ғана емес, сонымен қатар пәнді игеру сапасын, оқытудың сындарлы және шығармашылық деңгейлерін, сондай-ақ деңгейді арттырады.

Қолданылған әдебиеттер тізімі:

1. Хамзин С.В. Применение дифференцированных методов обучения на уроках биологии. – М.: Альтер, 2018. – 155 б.

2. Малышева Г.И. Современные педагогические технологии как средство повышения эффективности процесса обучения / Г.И. Малышева // Учение. – 4(5). – 108 б.
3. Абасов З.А. Дифференцированное обучение / З.А. Абасов // Директор школы. - 2009. - №8. – 63 б.
4. Унт И. Индивидуализация и дифференциация обучения. - М.: Педагогика, 1990. – 16 б.
5. Панчин Ш.А. Новые способы обучения биологии. – СПб: Интер Пресс. – 446 б.

«Оқу үрдісінде SMART-білім беру технологиясын қолдану»

т.ғ.к., доцент Б.Тасуов, А.Е.Ержанова

М.Х.Дуллати атындағы Тараз өңірлік университеті, Тараз қ.

Педагогикалық білім беруді жаңарту жағдайында

жаратылыстану пәндерін оқыту мәселелері

bolat_ktn@mail.ru yerzhanova2203@gmail.com

Түйіндеме. Бұл мақалада қазіргі білім берудің ажырамас бөлігі болып табылатын ақыл-ой әрекеті мен жобалық тәсілді қалыптастыру үшін «Smart-білім беруді» қолданудың маңызы қарастырылды. Сондай-ақ, Smart-білім берудің дидактикалық және әдіснамалық негіздеріне қысқаша талдау қарастырылған.

Аннотация. В данной статье рассмотрено применения «Smart-образования» для формирования умственного действия и проектного подхода, который является неотъемлемой частью современного образования. Также рассмотрено: краткий анализ дидактических и методологических основ Smart-образования.

Annotation. The article examines the importance of the application of «Smart-education» for the formation of mental action and project approach, which is an integral part of modern education. Also considered: a brief analysis of the didactic and methodological basics of Smart-education.

Кілтті сөздер: Smart-білім беру, білім беру, интерактивті тақта, технологиялар.

Ключевые слова: Smart-образование, образование, интерактивная доска, технологии.

Key words: Smart-education, education, interactive whiteboard, technologies.

Қазіргі орта мектепте оқушыларды әлі де өз бетінше жұмыс істеуге, дұрыс ойлауға, икемді жауап беруге, мәселені анықтауға, оны шешудің жолдарын өз бетінше табуға, жобалық қозғалыстарды қолдануға, алған

теориялық білімдерін өз өмірлік тәжірибелеріне сүйене отырып қолдануға үйретеді.

Ағылшын тілінен аударылған «smart» сөзі - ақылды, технологиялық деген мағынаны білдіреді. Smart-білім берудің негізі — бұл Л.С. Выготскийдің, П.Я. Гальпериннің, А. Н. Леонтьевтің, С.Л. Рубинштейннің және т. б. жұмысына негізделген оқытудағы белсенді тәсіл, олар іс-әрекетті сыртқы әлеммен өзара әрекеттесудегі адамның мақсатты әрекеті адамның болуы мен дамуын анықтайтын мәселелерді шешу ретінде қарастырды. Бұл тұрғыдан алғанда, оқытудың мақсаты — оқушыны біліммен қаруландыру емес, сонымен бірге оның іс-әрекеттің білімімен әрекет ету қабілетін қалыптастыру. Тиісінше, білім іс-әрекетке үйрету құралы болуы керек. Білімді игеру іс-әрекеттің басталуына дейін емес, тікелей оның процесінде, осы білімді практикада қолдану барысында жүреді [1, 95б.].

Мінез-құлық теориясына негізделген жаттығулар жеке комбинацияларда бірнеше рет қайталанатын және оларды есте сақтауды қамтамасыз ететін ақпараттың ұсақ, бөлшек бөліктерінен тұрады. Бұл идеялар жүйеліліктің жалпы және жеке дидактикалық принциптеріне, қол жетімді, жүйелі, тәуелсіздікке негізделген бағдарламаланған оқытудың негізі болды [2, 25-27б.].

Smart-білім беру — бұл барлық білім беру процестерін, сондай-ақ осы процестерде қолданылатын әдістер мен технологияларды жан-жақты модернизациялауды қамтитын тұжырымдама. Smart тұжырымдамасы білім беру бөлімінде Smart тақта, Smart экрандар, интернетке кез-келген жерден кіру сияқты технологиялардың пайда болуына әкеледі. Осы технологиялардың әрқайсысы мазмұнды дамыту процесін (сайтты толтыру, толтыру), оны жеткізу және жаңарту процесін жаңа жолмен құруға мүмкіндік береді. Ақпараттық-коммуникациялық технологиялар дамуының қазіргі кезеңінде классикалық білім беру технологияларын ғана емес, сонымен қатар электронды оқыту технологияларын (e-learning) қанағаттандыра алмайтын қажеттіліктер жиі туындайды.

Smart-білім беру, сондай-ақ электронды оқыту және жалпы оқу процесі білім беру, тәрбие және дамыту функцияларын жүзеге асыруға арналған.

Smart-білім негізгі дидактикалық принциптерді толық жүзеге асыруға мүмкіндік береді: ғылыми, жүйелілік пен дәйектілік, қол жетімділік, көрнекілік, сана, білім беруді тәрбиелеу, оқытудың практикамен байланысы, модульділік, интерактивтілік және т. б. Тек жоғары деңгейде дидактикалық оқыту принциптері: интерактивтілік, диалогтық оқыту, бейімделу принциптері оқу процесі, білім беру процесіндегі оқушының белсенділігі, оқу материалының икемділігі және т.б. Сонымен қатар компьютерлік оқыту формасының жеке принциптері: кондициялау принципі, қажеттілік принципі, ақпараттылық принципі, сенімділік принципі, интеграция принципі.

Smart-білім беру принциптерін оқу әдістемелік материалдарды жасаудың ескірген тәсілдерінде іске асыру тиісті нәтижеге әкелмейді. Жаңа типтегі білім беру ресурстары қажет, олар технологиялық инновациялар мен

интернет-ресурстарды пайдалану негізінде құрылған және жаңартылатын және пән саласындағы білімді жүйелі түрде ұсынатын жан-жақты Оқу материалы болып табылады. Қазір жеткіліксіз жай ғана білу керек үнемі өз білімдерін өзектендіру, өйткені жылдамдығы, олардың пайда болуы болып табылады басталып, ол ұлғая түсуде. Сонымен қатар, ақпараттық қоғам дәуірінде жаңа технологиялардың енгізілуіне байланысты, бұл өз кезегінде оқушыларға өзекті білімді жеткізудің негізгі факторы болып табылады.

Қазіргі кезеңде білім саласында Smart Education-ге көшу жүріп жатыр. Smart Education — бұл жалпы стандарттар, келісімдер мен технологиялар негізінде интернет желісінде бірлескен білім беру қызметін жүзеге асыру үшін оқу орындары мен профессорлық-оқытушылық құрамның бірлестігі. Smart-білім беру — икемділік, көптеген дереккөздер, мультимедияның әртүрлілігі, оқушылардың деңгейі мен қажеттіліктеріне бейімделу мүмкіндігі.

Smart-білім беру технологиялары ақылды Smart-құрылғыларды (Smart Phone, Smart Home, Smart Car, Smart Business, Smart Medicine, Smart energy, Smart Boards, Symposium, Smart-компьютердің қатты дискісінің өзін-өзі диагностикалау жүйесі, кез келген жерден интернетке кіру және т.б.) кеңінен пайдалануды талап етеді. Smart құрылғыларының, оның ішінде білім беру саласына қатысты зияткерлік деңгейін арттыруды білдіреді.

Интерактивті технологиялар интерактивті жабдықтың көмегімен презентацияны осы жерде және қазір ұсынуға мүмкіндік береді. Smart Board интерактивті тақталарында маркермен жазуға, оқу материалын көрсетуге, жазбаша түсініктемелер жасауға, оқығандарға жазылғандарын беруге, электрондық тасығыштарда сақтауға, басып шығаруға, электрондық пошта арқылы жіберуге, бірнеше рет қайталауға болады. Сенсорлық резистивті технология, Smart Technologies dvit технологиясы және басқа ұқсас технологиялар тақтаны интерактивті етуге мүмкіндік береді. Smart Notebook немесе Bridgit, SynhronEyes сияқты арнайы бағдарламалық қамтамасыздандыру Smart Board интерактивті тақталарының барлық қасиеттерін барынша жүзеге асыруға мұғалімге көмектеседі. Мысалы, Smart Notebook мәтінмен және нысандармен жұмыс істеуге, ақпаратты сақтауға және электрондық мәтінді баспа түрінде ұсынуға мүмкіндік береді, ал Bridgit бағдарламасы бүкіл әлем бойынша қатысушылардың қарым-қатынасы үшін презентациялар өткізуге, шығармашылық жұмысқа пікір алуға мүмкіндік береді. SynhronEyes бағдарламалық пакеті оқытушыға оқушылардың барлық жұмыс мониторларын тақтаға шығаруға, интерактивті тақтадан оқу материалын барлық компьютерлерге жіберуге мүмкіндік береді.

Интерактивті тақтаның бұл қасиеттері оқушылардың зейінін жақсартуға, оқу материалын жақсы игеруге, оқушылардың үлгерімін арттыруға, жаңа, креативті оқыту формасына көшуге және оқушылардың білім алуға тұрақты ынтасын қалыптастыруға, сонымен қатар осы білімді игерудің жаңа формалары мен құралдарын іздеуге және шығармашылық шешімдер шығаруға мүмкіндік береді [3].

Смартфон (ағылш. Smart Phone-ақылды телефон) қалта дербес компьютерінің функционалдығымен толықтырылған ұялы телефон. Смартфондар қарапайым ұялы телефондардан үшінші тарап әзірлеушілері бағдарламалық жасақтаманы әзірлеуге ашық дамыған операциялық жүйенің болуымен ерекшеленеді. Қосымша қосымшаларды орнату қарапайым ұялы телефондармен салыстырғанда смартфондардың функционалдығын едәуір жақсартуға мүмкіндік береді. Smart-білім беру тұжырымдамасы мазмұнды әзірлеу процесін жаңадан құруға және оны актуализацияға дейін жасауға мүмкіндік береді. Оқыту тек сыныпта ғана емес, үйде де, кез-келген жерде де мүмкін болады. Белсенді білім беру мазмұны білім беру процесін байланыстыратын негізгі элемент болып табылады, уақыт пен кеңістік шеңберін алып тастауға мүмкіндік беретін бірыңғай жүйелер құрылады.

Қазіргі заманғы білім берудің ажырамас бөлігі болып табылатын дизайн тәсіліндегі Smart талаптарын қарастырамыз [4, 44б.].

Жобалық тәсілдер бизнесті, мемлекетті, қоғамды басқаруда, білім беруде, жеке компанияның қызметі аясында, өмірдің барлық салаларында кеңінен қолданылады. Жобалық менеджмент «басқарушылық қызметтің ерекше мәдениеті», «өркениеттік бизнестегі, білім берудегі кәсіби көпір» деп аталады. Оның пікірінше өзіндік түрде ойлау, философиямен, бұл білімді қолданатын адам кез-келген салада сәтті. Бұл ортада ақылды бизнесті жүргізудің тиімді құралы ретінде осы технологияны жеткілікті түрде көтеру, білімді ақылды басқару және т. б. [5, 70б.].

Smart критерийлері бойынша мақсат қою ақылды мақсаттарға және қажетті нәтижеге қол жеткізуге мүмкіндік береді. Smart бұл жобалық басқаруда мақсаттарды анықтау және тапсырмалар қою үшін қолданылатын аббревиатура. Жобаны басқару тәжірибесінде мақсатқа сәйкес келетін Smart критерийлері бар (1-кесте).

1-кесте

Жоба мақсаттары

№	Жобаның мақсаттары:	Себептері	Smart құрылымы
1	S - (Specific) - нақты	жобаны іске асыру барысында команда немесе ұйым менеджеріне ықпал ету мүмкіндігі	Неге қол жеткізуі керек екені түсіндіріледі.
2	M (Measurable) - өлшенетін	нәтижеге жету жолын және жобаның барысын бағалау мүмкіндігі	Нәтиже немен өлшенетіні түсіндіріледі. Егер индикатор сандық болса, онда өлшем бірліктерін анықтау керек, егер индикатор сапалы болса, онда стандартты анықтау қажет.
3	A - (Achievable)	нақты, түсінікті және	Бұл ненің есебінде

	- қол жетімді	мүмкін, оларға қол жеткізуге деген ұмтылысты ынталандыру	мақсаттарды жоспарланғаны түсіндіріледі. Оған қол жеткізуге бола ма?
4	R - (Result oriented) - нәтижеге бағытталған	жобаның нақты өнімдерімен және оларды іске асыру нәтижелерімен байланысты	Мақсаттың ақиқатын анықтау. Бұл тапсырманы орындау шынымен қалаған мақсатқа жетуге мүмкіндік бере ме? Бұл тапсырманы орындау шынымен қажет екеніне көз жеткізу керек.
5	T - (Time-bound) - уақытпен шектелген	шектеулі уақытта нәтижеге жақындауын бақылау мүмкіндігі	Мақсатқа қол жеткізілуі (тапсырма орындалуы) тиіс басталу/аяқталу бойынша уақыт аралығын айқындау.

Қорыта айтқанда, Smart-білім беру процесінің мәні оның әдіснамалық негізінде, ерекшелігінде, функциясында, құрылымында, қозғаушы күштерінде және логикасында жатыр. Smart-білім берудің әдіснамалық негізі білім теориясы, тұлға теориясы, іс-әрекет теориясы болып табылады. Мінез-құлық теориясы, ассоциативті-рефлекторлық, ақыл-ой әрекеттері мен тұжырымдамаларын кезең-кезеңмен қалыптастыру, проблемалық белсенділік, дамыту, бағдарламаланатын, модульдік және мобильді оқыту smart-білім берудің дидактикалық негізі оқыту теориялары мен модельдері болып табылады. Тұлғаға бағытталған, жүйелік, аксиологиялық, технологиялық бағыттар оқытуды жүзеге асырудың әдіснамалық тәсілдерін анықтауда қолданылады.

Smart-білім беру — бұл оқытудың барлық қолданыстағы теорияларын жинақтай алатын, педагогикалық теория мен практикада енгізілген прогрессивті барлық мәліметті біріктіре алатын оқыту түрі.

Әдебиеттер тізімі

1. Бекмагамбетова Р.К., Мухамбетжанова С.Т., Концепция электронного обучения: казахстанский подход в общеобразовательной школе. Монография. – Алматы, 2011. – 95 б. – [Электронный ресурс] – <http://m.10-bal.ru/doc/5064/index.html?page=6>
2. Леонтьев А.Н., Гальперин П.Я. Теория усвоения знаний и программированное обучение // Советская педагогика. – 1964. – №10. – 25-27б.
3. Абдрахманова Б. А. Смарт-технологии в образовании – [Электронный ресурс] – <http://www.zkoipk.kz/b2/369-conf.html>
4. Ступницкая М. А. Что такое учебный проект? – М.: Первое сентября, 2010. – 44б.

5. Управление проектами как инструмент развития компании. Курс предпринимательства для действующих предпринимателей. Учебно-методическое пособие / Авторский коллектив под редакцией Л. И. Кармазиной. – Алматы, 2014. – 70б. ISBN 978-602-06-2965-3

Актуальность внедрения STEAM на уроках информатики и во внеурочной деятельности

**к. т. н., доцент Б. Тасуов
Ю.С. Пряничникова**

Таразский региональный университет им. М.Х.Дулати

bolat_ktn@mail.ru
juliyannis@gmail.com

***Түйіндеме.** Оқу үдерісін жақсарту және оқушылардың ойлау қабілеттерін дамыту үшін STEAM тәсілін енгізу күннен күнге сұранысқа ие болып отыр. Сонымен, STEAM кең ауқымды пәндерді қамтиды және екі негізгі мақсатты көздейді: біріншіден, оқуды бітіргеннен кейін жұмысқа орналасуға дайын студенттердің санын көбейту және оларды ғылым, технология, инженерия, өнер және математика салаларында мамандық таңдауға ынталандыру, екіншіден, арттыру. негізгі оқу салаларындағы барлық студенттердің құзыреттілігі. Бұл мақаланың мақсаты информатика сабақтарында және сыныптан тыс жұмыстарда STEAM жүйесін енгізудің өзектілігін зерттеу болып табылады. Мақаланың объектісі - STEAM енгізу процесі. Мақала аясында отандық және шетелдік ғалымдардың ғылыми еңбектері зерттеледі.*

***Негізгі сөздер:** STEAM, информатика, сыныптан тыс жұмыстар, студенттер, оқу бағдарламалары, дағдылар.*

***Аннотация.** Внедрение подхода STEAM становится все более востребованным для улучшения процесса обучения и развития мыслительных способностей учащихся. Так STEAM охватывает широкий спектр дисциплин и преследует две основные цели: во-первых, увеличить число учащихся, готовых к трудоустройству после окончания учебы и побудить их выбрать карьеру в области науки, технологии, инженерии, искусстве и математики, а во-вторых, повысить компетентность всех учащихся в основных учебных областях. Цель данной статьи в изучении актуальности внедрения STEAM на уроках информатики и во внеурочной деятельности. Объектом статьи является процесс внедрения STEAM. В рамках статьи изучаются научные работы отечественных и зарубежных ученых.*

Ключевые слова: STEAM, информатика, внеурочная деятельность, ученики, учебные программы, навыки.

Annotation. *The introduction of the STEAM approach is becoming more and more in demand to improve the learning process and develop the thinking abilities of students. STEAM covers a wide range of disciplines and has two main goals: firstly, to increase the number of students ready for employment after graduation and encourage them to choose a career in science, technology, engineering, art and mathematics, and secondly, to increase the competence all students in core learning areas. The purpose of this article is to study the relevance of implementing STEAM in computer science lessons and in extracurricular activities. The object of the article is the process of introducing STEAM. Within the framework of the article, scientific works of domestic and foreign scientists are studied.*

Key words: STEAM, computer science, extracurricular activities, students, curricula, skills.

Сегодняшние учащиеся должны обладать необходимыми навыками, которые, как ожидается, сделают их конкурентоспособными на будущих рабочих местах, которые невозможно точно определить в постоянно развивающемся технологическом ландшафте. У учащихся такие навыки формируются на уроках информатики. Оно не ограничивается компьютеризацией учебных программ или попытками привлечь учеников к изучению технических тем, а скорее прививает уже навыки, связанными с аналитической мыслительной деятельностью. Таким образом, здесь возрастает значение подхода, основанного на науке, технологии, инженерии, искусстве и математике (STEAM), который правильно связывает дисциплины вместе в технологическом плане и обеспечивает ценный запас текущих, перспективных, социально и экономически стимулирующих навыков, которые ведут к росту и инновациям.

При внедрении STEAM роль учителя в классе информатики смещается от человека, ответственного за разработку учебного опыта, к наставнику, который помогает ученикам стать ответственными за свое обучение с помощью стратегий и мероприятий, которые подчеркивают решение проблем и проверку гипотез в среде, которая максимально повышает уровень мотивации учащихся. С учетом многих навыков, таких как логическое мышление, критическое мышление, рассуждение и сотрудничество, урок информатики появляется в данном контексте как технология. Несомненно, успешная интеграция дисциплины зависит от учителя. Когда обсуждается концепция интеграции STEAM в школах и имеющиеся возможности ее реализации в классах, нам необходимо определить некоторые вопросы, такие как убеждения учителей и администрации в отношении обучения. Планируемые мероприятия отражают видение школы в отношении STEAM,

это видение отличается от школы к школе [1, 78]. Учителя по-разному представляют себе концепцию STEAM-образования, некоторые из них могут сосредоточиться на науке как основном предмете, который направляет весь процесс, а другие предметы (математика, технология, искусство и инженерное дело) будут способствовать к его изучению. Другим важным вопросом является опыт и знания учителя, которые необходимы для эффективной интеграции дисциплины информатики.

STEAM-образование обычно существует в форме комплексного практического образования или внеклассного дополнительного образования и не интегрировано в формальную учебную программу школы. Это приводит к недостатку внимания со стороны учителей и отсутствию энтузиазма со стороны учеников, что приводит к трудностям при внедрении STEAM-образования. Однако предполагается, что совместное обучение может быть эффективным способом решения этой проблемы. Так совместное обучение означает, что два или более преподавателя совместно отвечают за обучение одной и той же группы учащихся [2, 32-38]. Преподаватели совместно разрабатывают план обучения, участвуют в постоянном общении и обратной связи в процессе преподавания, в конечном итоге совместно оценивают работу учащихся. Использование совместного обучения позволяет эффективно избежать разделения между дисциплинами, обеспечить целостность процесса преподавания STEAM на уроках информатики и дать учащимся возможность испытать полный процесс работы над проектом. Кроме того, при совместном обучении каждый учитель отвечает только за то, что он умеет делать, ему не нужно овладевать всеми знаниями в области STEAM-образования, что позволяет решить проблему нехватки учителей в STEAM-образовании.

Таким образом, настоящее STEAM-образование должно улучшить понимание учащимися того, как работают вещи, улучшить их использование технологий, познакомить их с информационным делом в старших классах и помочь им развить навыки и умения, касающиеся технологического процесса. Компьютерная наука естественным образом опирается на математическое мышление, ее фундаментом является математика. Дисциплины STEAM также тесно связаны с вычислительным мышлением благодаря использованию визуализирующих и интерактивных инструментов и онлайн-веб-сайтов, которые знакомят учащихся со сложными системами (например, thinkcode) и моделированием (например, веб-ресурс phet). Эти ресурсы могут быть использованы на уроке информатики и даже во внеурочной деятельности для интеграции с математическими навыками, такими как вероятность, и в то же время улучшают понимание учащимися сложных систем, что является одним из предлагаемых навыков вычислительного мышления. Школы, внедряющие STEAM в свои учебные

программы, уже во многих аспектах развивают мышление в процессе обучения [3, 547–552]. Целью интегрированного STEAM-образования является «целостный подход, который связывает дисциплины, так что обучение становится связанным, целенаправленным, значимым и важным для учащихся». В подходе интеграции STEAM в контексте, фокус делается на содержании одной дисциплины, а затем используются контексты из других дисциплин, чтобы сделать содержание более релевантным. Тем не менее, помимо пересечения с информатики с математикой, прикладными областями науки и техники, она все же имеет свою собственную основную область знаний.

Другими словами, взаимодействие между дисциплинами STEAM формирует навыки информационного мышления. Соответственно, необходимо учитывать следующие рекомендации:

- учителя должны постоянно получать рекомендации относительно способов и мероприятий, которые делают внедрение STEAM-подхода на уроках информатики и во внеурочной деятельности более применимым.

- использование STEAM на уроках информатики и во внеурочной деятельности не означает полного отказа от традиционных методов.

- учителя информатики могут извлечь пользу из использования STEAM-подхода, сосредоточившись на навыках (таких как перцептивные способности, технический анализ, математический расчет), связанных с предметом, который они преподают, а не на знаниях.

В образовательной программе информатики и во внеурочной деятельности на основе STEAM очень важно сначала определить компоненты, которые необходимо включить. Выделяем следующие семь этапов организации содержания образования STEAM:

1. Процессы объединения, комбинирования и интеграции между существующими образовательными программами и пятью дисциплинами STEAM должны осуществляться без возникновения каких-либо конфликтов. Кроме того, интегрированное мышление или комбинированные мероприятия по развитию навыков на уроках информатики могут быть организованы как отдельно, так и вместе для областей STEAM.

2. Для творческого образования STEAM необходимо внедрить различные системы мышления, касающиеся науки, технологии и инженерии. Для этого важно, чтобы учащиеся научились применять основные научные теории к различным технологиям и узнали, как эти технологии могут быть использованы в реальной жизни с инженерной точки зрения. Поэтому взаимосвязи между областями STEAM, а также между образованием и практикой являются жизненно важными.

3. Для эффективного и творческого преподавания учителям необходимы творческие инструменты. Поэтому важно разрабатывать

различные творческие методы, средства обучения и эксперименты в образовании STEAM. Эти виды деятельности должны быть интегрированы в STEAM-образование и применены на уроках информатики и во внеурочной деятельности.

4. Одной из основных целей STEAM-образования является развитие способности видеть общую картину.

5. В условиях быстро меняющегося технологического мира игнорирование природы образования и психологической природы ученика в науке, технологии и инженерном образовании было бы механическим и бессмысленным. Поэтому система образования STEAM должна быть способна быстро реагировать на изменение технологий и адаптироваться к требованиям дня.

6. Для образования STEAM должна быть разработана практичная и реалистичная система, которая должна будет учитывать текущие программы информатики.

7. Концепция должна быть направлена на подготовку не только будущих ученых и программистов, но и будущих социальных лидеров путем развития у учеников навыков систематического экспериментирования в области науки, технологии и инженерии, а также воспитания других навыков и качеств, связанных с коммуникацией, общительностью, сотрудничеством, лидерством и эмпатией [4, 96].

Компьютерная грамотность в рамках изучения информатики является одной из ключевых областей применения в информатике, но не является уникальной областью обработки информации. Это не только программное и аппаратное обеспечение, которое физически проявляется и затрагивает один из аспектов нашей жизни, но и концепции вычислительного мышления. Практика STEAM-образования в основном сосредоточена на разработке и использовании технологии, как в подходе контекстно-ориентированного обучения, а не на решении проблем из реальной жизни [5, 83-87]. Более конкретно, как в Казахстане, так и во всем мире, STEAM-образование в основном ограничивается исследованиями по начальному кодированию. Это может быть связано с тем, что большинство программных комплектов, используемых в STEAM-образовании, бесплатны и легко доступны (например, pascal online), а основные алгоритмы, задействованные в них, достаточно просты, чтобы их могли легко освоить учащиеся средних и старших классов. По этой причине существует необходимость в подготовке и реализации программы на основе STEAM и оценке ее эффективности. Кроме того, учитывая важность интеграции STEAM-подхода в учебный процесс информатики и во внеурочную деятельность, предполагается, что разработанная программа может послужить хорошим примером для дальнейшего применения. Проблемы, с которыми можно столкнуться в ходе

реализации программы - это сложность организации времени в учебное или внеурочное время, недостаток учебных материалов по информатике, длительность некоторых занятий и невозможность применить программу непосредственно на уроках естественных наук и математики. По этой причине при разработке учебной программы очень важно разработать содержание таким образом, чтобы реализовать междисциплинарный подход.

Литература:

1. Алпысбаев А.Н. STEAM на уроках информатики. – Алматы, 2018. – 78 с.
2. Башмакова С.Е., Волкова А.В., Рогожкина И.Б. Обучение в области естественных, технических, инженерных и математических наук в США: программа STEM // Педагогическая наука и образование. - 2001. - N4. - С. 32-38.
3. Land M. Full STEAM ahead: the benefits of integrating the arts into STEM // Procedia Computer Science. – 2013. – 20(2). - 547–552.
4. Григорьев Д.В., Степанов П.В. Внеурочная деятельность школьников. Методический конструктор: пособие для учителя. - М.: Изд-во «Просвещение», 2014. - 96 с.
5. Думин А.С. Внедрение STEAM методологии // Школа: плюс до и после. - 2016. - N2. - 83-87.

Информатиканы оқытудағы цифрлық ресурстардың рөлі

т.ғ.к., доцент Б.Тасуов, А.С.Рысалды

М.Х.Дулати атындағы Тараз өңірлік университеті, Тараз қ.

bolat_ktn@mail.ru , rasulkhannurislam@mail.ru

Түйіндеме. Мақалада цифрлық ресурс терініне анықтама беріліп, оның ерекшеліктеріне тоқталған. Елімізде информатика пәнін оқытуда қолданылып жүрген бірнеше цифрлық ресурстарға сипаттама берілген. Сонымен қатар, информатика пәнінен цифрлық ресурстарды қолданылып өткізілген семинар сабағы қарастырылған. Оқушылардан сауалнама алынып, цифрлық ресурстарды қолданып өткізілген сабақтың тиімді екені айқындалған.

Кілттік сөздер: цифрлық ресурс, информатика, білім беру, ақпарат, білім алушы.

Аннотация. Статья дает определение скину цифрового ресурса и акцентирует внимание на его особенностях. Предоставляется руководство по нескольким цифровым ресурсам, используемым в преподавании информатики в стране. Кроме того, предусмотрено занятие-семинар на тему информатики с использованием цифровых ресурсов. У студентов была взята анкета и определено, что урок, проведенный с использованием цифровых ресурсов, был эффективным.

Ключевые слова: цифровой ресурс, информатика, образование, информация, обучающийся.

Annotation. The article defines the skin of a digital resource and focuses on its features. Guidance is provided on several digital resources used in teaching computer science in the country. In addition, a seminar on informatics using

digital resources is provided. A questionnaire was taken from the students and it was determined that the lesson conducted using digital resources was effective.

Key words: *digital resource, informatics, education, information, student.*

Кіріспе. Цифрлық трансформациялау идеясын әлемдік тренд деуге болады. Цифрлық технологиялар көптеген елдердің экономикасын дамытуда маңызды рөлге ие. ХХІ ғасыр – ақпараттандыру ғасыры екені белгілі. Ақпараттандыру технологиясы дамыған заманда мемлекетіміздің болашағы – жас ұрпаққа заман талабына сай білім беріп, жан-жақты дамуына ықпал ету мұғалімнен шығармашылық ізденісті, үлкен сұранысты талап етеді. Компьютер және ақпараттық технологиялар арқылы жасалып жатқан оқыту процесі оқушының жаңаша ойлау қабілетін қалыптастырып, оларды жүйелік байланыстар мен заңдылықтарды табуға итеріп, нәтижесінде – өздерінің кәсіби потенциалдарының қалыптасуына жол ашады [5,45 б].

Бүгінгі таңдағы ақпараттық қоғам аймағындағы оқушылардың ойлау қабілетін қалыптастыратын және компьютерлік оқыту ісін дамытатын жалпы заңдылықтардан тарайды. Қазіргі таңда білім және ғылым жүйесінің алдында жаңа мақсаттар мен міндеттер тұр. Оларды шешу үшін Мемлекет басшысының тапсырмасы бойынша бірқатар стратегиялық және бағдарламалық құжаттарға негізделген, білім мен ғылымды дамытудың 2020-2025 жылдарға арналған жаңа мемлекеттік бағдарламасы әзірленді. Осы бағдарламада білім беруді цифрландыру мәселесі де көтерілді [2].

Осы орайда ойымызға жиі айтылып жүрген цифрлық білім беру ресурстары термині оралады. Ендеше осы танымал терминнің мағынасын талқылайық.

Цифрлық білім беру ресурстары (бұдан әрі — ЦБР) білім беру мазмұнын анықтайтын электрондық оқыту жүйесі компоненттерінің бірі болып табылады. Білім берудің жоғары сапасын қамтамасыз ету үшін, оқу үдерісінде өскелең ұрпақтың ЦБР белсенді қолдану, бүгінгі таңда берілген бағдарлама аясындағы педагогикалық қоғамдастықтың алдында өзекті мәселелердің бірі болып табылады.

2011 жылы Ұлттық ақпараттандыру орталығы жалпы орта білім беру мекемелеріндегі электрондық оқыту жүйесі үшін цифрлық білім ресурстарын дайындау стандартын әзірлеген болатын. Ол жалпы орта білім беру мекемелеріндегі электрондық оқыту жүйесі үшін цифрлық білім ресурстарын дайындауға қойылатын педагогикалық, психологиялық, техникалық және дизайн-эргономикалық талаптардың жиынтығын ұсынады және электрондық басылымдарды дайындаушыларға арналған және электрондық оқыту жүйесі (e-learning) үшін әзірленетін барлық цифрлық білім ресурстары үшін қолданылады[3].

Осы стандарт бойынша *цифрлық білім ресурстары* — бұл білімдік процесс субъектілерінің интерактивтік қашықтықтан өзара әрекеттестік ретінде электрондық оқытудың ақпарат қатынастық білімдік ортасының

жинағын құруды қамтамасыз ететін электрондық тасуыштардағы дидактикалық материалдар деп анықталған.

Цифрлық АТС ерекшеліктері:

- Электрэнергиясын аз тұтынуы
- Өлшемінің кіші болуы
- Жоғары сапалығы
- Сенімділігінің жоғары болуы
- Байланысты орнатудың жылдамдылығы
- Сыйымдылығының жоғары болуы
- ДВО – қосымша қызмет көрсетуі [4,292-293б].

Қазіргі уақытта адами капиталдың сапасы елдердің жаһандық бәсекеге қабілеттілігінің негізіне айналууда. Дәл осы себепті бүкіл әлемде оқу орындары тиімді оқыту мен оқыту технологияларын дамыту зерттеудің өзекті мәселесі болып отыр.

Материалдар мен әдістер. Осы ретте біздің елімізде де жаратылыстану бағыты пәндерін тереңдетіп оқыту мәселесі қайта көтерілді. Оның бірден бір дәдел 2022 жылдан бастап мектеп түлектері ақпараттық жүйелер, ақпараттық қауіпсіздік және информатика педагогтерін даярлау білім беру бағдарламадары аясында таңдау пәні ретінде информатика және математика комбинациясы бойынша тест тапсырады. Бұл дегеніміз информатика пәні бойынша оқушылардың білім деңгейін көтеру тікелей мұғалімдердің жауапкершілігіне өтеді. Дәстүрлі білім беруде мұғалімдер әртүрлі әдіс-тәсілдерді қолданып, барынша білім беруге талпынады. Десе де, оқушыларды белсендендіруге негізделген оқытудың тиімді цифрлық технологиялары педагогтің және оқушылардың рөлін айтарлықтай өзгертеді, яғни педагогтің қызметі білім алушының білім берудегі белсенділігіне жол береді. Мұғалімнің алдына келген әр оқушының ойлау қабілеті әртүрлі болады, мәселен кейбірі шапшаң ойлап, жылдам жұмыс атқарса, кейбірі оқу материалын баяу қабылдайды. Мұғалімге мұндай оқушыларға тапсырманы қайта ыңғайлап қарастыруға тура келеді. Осы тұста мұғалімнің іс-тәжірбиесінің ерекше тұсы - сабақты түрлендіріп жүргізіп, оқушы жүрегінен жол таба білуі. Оны жүзеге асырудың бір жолы- заман талабына сай осы цифрлық технологияларды тиімді қолдану. Қазіргі таңда ұстаздарға әдістемелік тұрғыдан қолдау көрсету мақсатында түрлі білім беру платформалары (smk.edu.kz, cpm.kz, bilimland), интернет ресурстары бар.

Десе де, елімізде информатика пәнін оқытуда кеңінен қолданысқа түскен платформаларға тоқталып өтейік.

Daryn Online платформасы - оқыту 2 форматта өтеді:

- синхронды – мұғалім видеоконференция ұйымдастырып, оқушылармен тікелей эфирде сабақ өткізеді;
- асинхронды – мұғалім дайын онлайн курстар, презентациялар, оқулықтар мен мультимедиа материалдарын оқуға береді.

Әр оқушының жеке кабинеті болады. Кез келген адам тегін тіркеле алады. Жеке пайдаланушылар үшін барлық пәндер айына 2 мың теңге.

Daryn.Online-мен келісімшартқа отырған мектеп оқушылары сабақты тегін пайдалана алады.

Kundelik платформасы - 2016 жылы 1 қыркүйекте Қазақстан мектептері *Kundelik* электронды журналын қолдана бастады. Бұл жерде мұғалімдер баға қойып қана қоймай, оқушыларға тапсырма беріп, кері байланыс орната алады. Информатика пәні бойынша сабақ жоспарлары мен тесттік тапсырмалар берілген.

Oriq.kz электронды оқулықтар платформасы – 2020 жылдың 1 қыркүйегінен бастап лицензия сатып алғаннан кейін ғана қолжетімді болды. Мұнда оқушылар платформаны тегін пайдалану үшін мектеп "Алматыкітап" баспасымен шарт жасалуы тиіс. Информатика пәні бойынша көптеген интерактивті тапсырмалар жинағы ұсынылған.

LearningApps.org платформасы мынадай мүмкіндіктер береді:

- интерактивті оқыту;
- интерактивті модульдердің көмегімен оқыту және оқыту процесін қолдау;
- модульдерді жылдам құру және өзгерту;
- тапсырмалар базасын жинақтап, қолжетімді ету;
- онлайнда оқу, жаппай тегін қолдану.

iTest сайты – Ұлттық бірыңғай тестілеу (ҰБТ) сынағына және қорытынды аттестаттауға дайындалуға мүмкіндік беретін виртуалды жаттықтырғыш. Сайт ресурсқа арнайы құрастырылған бірегей сұрақтар базасынан тұрады. Қазіргі таңда деректер базасында информатика пәні қосылып, сұрақтар мен тапсырмалар жинағы енгізілуде.

Edraw Max бағдарламасы - Кембридж университетінің аға лекторы, PhD Ұлыбританиялық Элейн Уилсон "Оқыту мен оқу сапасын арттыру үшін сабақтарда сандық технологияларды қолдану" тақырыбындағы еңбегінде таныстырылымдардың жұмыс әдістерінің ең тиімдісі болып табылатынын және оқушылар жұмысын постерде бейнеленген гөрі тұжырымдамалық картаны қолданған жағдайда ерекше көрінетінін атап көрсеткен. Сонымен қатар тұжырымдамалық картамен жұмыс жасауға арналған бағдарлама мүмкіндіктеріне тоқталған [1]. Edraw Max бағдарламасында инфорорматика пәні оқытуда постерлердің, тұжырымдамалық карталардың дайын шаблондарын пайдаланған өте тиімді.

Kahoot бағдарламасы - пәндер бойынша оқушылардың білімдерін тексеру мақсатында тарау, тақырып соңында тест жұмыстарын жүргізуге болады. Тест тапсырмасының құрылымын түрлендіріп сәйкестендіру тесті, бір дұрыс жауап немесе бірнеше дұрыс жауаптары бар тесттер, сурет түрінде т.б. берілген тапсырмалар түрінде құрастыруға болады. Kahoot бағдарламасы кең қолданыста, барлық пәндер үшін жиі қолданылады. Онымен тест тапсырмасын құрастырып, тест өткізу үшін интернетке қосылу керек. Бұл сервис арқылы сондай-ақ сайыс өткізуге болады.

Бүгінгі жаһандану заманында жоғарыда көрсетілген үлгідегі цифрлық ресурстарды информатика пәнін оқытуда кеңінен қолдансақ, мектеп

оқушыларын жаңа белестерге көтерілуге алп келері сөзсіз. Сонымен қатар, мектеп оқушыларын кәсіби жағдайдағы жүйелі іс-қимылдарға дайындауға, ақпараттың үнемі өсіп келе жатқан ағымымен жұмысты жүзеге асыруға, өз қызметін талдау мен жоспарлауға, белгісіздік жағдайындағы іс-әрекеттерге, өзін-өзі жетілдіруге (өзін-өзі тану, өзін-өзі бақылау, өзін-өзі бағалау, өзін-өзі реттеу және өзін-өзі дамыту), сондай-ақ шығармашылық өзін-өзі жүзеге асыруға мүмкіндік береді. Осыған орай Тараз қаласы Ы.Алтынсарин атындағы №49 мектеп гимназияның 11 «А» сыныбында цифрлық ресурстарды қолдана отырып, «Заттар интернеті» деген не?» тақырыбында сабақ өтілді. Сабақ барысында Оріқ.kz, LearningApps.org және Kahoot бағдарламалары қолданылды. Сабақтың теориялық бөлігі видеосабақ және Оріқ.kz порталы арқылы түсіндірілді. Тапсырмалар Оріқ.kz және LearningApps.org платформасы арқылы берілді. Сабақты Kahoot бағдарламасымен қорытындылады [1,2 сурет].

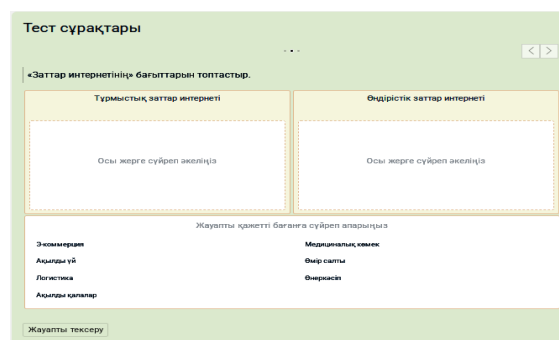
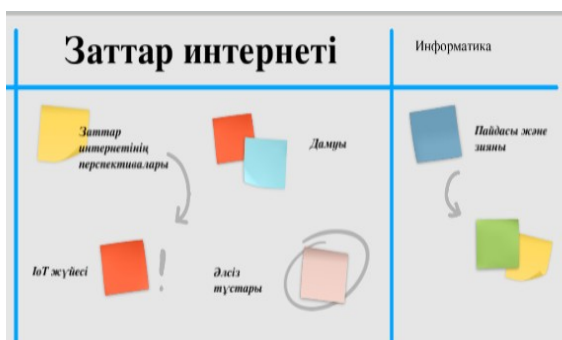

Сурет 1. LearningApps.org платформасындағы тапсырма
Сурет 2. Оріқ.kz порталындағы тапсырмалар.

Нәтиже мен талқылаулар. Сабақ соңында сыныптағы оқушылардан Google classroom арқылы сауалнама алынды. Сауалнамада цифрлық ресурстарды қолданып өтілген сабақтың оқушыға қандай әсер қалдырғаны, дәстүрлі сабақтан ерекшелігі, кемшілігі, тиімділігі туралы сұрақтар қойылған. Оқушылардың 80% цифрлық ресурстарды қолданып өтілген сабақтың тиімділігін таңдаса, 20% дәстүрлі сабақты тиімдірек деп жауап берген [1 диаграмма].



Диаграмма 1. Сауалнама нәтижесі

Өркендеп бара жатқан әлемдік мәдениет пен иық теңестіре алатын ел болу үшін ұлттық рухтағы қағидалары мен әлемдік білім беру технологияларын ұштастыра қолдану қажеттігі туындады. Әлемдегі технологиялық даму тұрақты технологиялық жаңару есебінен қоғамның дамуы деп түсіндіріледі. Қазіргі заманғы ақпараттық қоғам оның мүшелерінің ақпараттық технологияларды қолдануға дайын болуларын талап етеді.

Ақпараттық технологиялар орасан зор дидактикалық потенциалға ие. Оқушы тек педагогикалық процестің субъектісі қана болып қоймай, өзінің мүмкіндіктеріне сай өз бетімен және шығармашылық түрде қоршаған дүниемен гуманитарлық және ғылыми қатынастың есептерін тауып және оларды шешіп, қорытынды жасап және керекті түсініктемелерді бере алатын зерттеуші болады.

Десе де, сандық білім ресурсы мұғалімді алмастыра алмайды, бірақ мұғалімге қосымша материалдарды ұсынады, яғни сабақ мазмұнын ақпараттық коммуникациялық технологиялардың жаңа мультимедиялық мүмкіндіктерімен толықтыру. Оқушылардың назарын зерделенген көріністердің ерекшеліктеріне шоғырландыруға, оны көрнекі түрде көрсетуге, сабақтың мазмұнын қоғамда болып жатқан өзгерістермен, өмірлік тәжірибелермен, және пәнге деген қызығушылықтарымен және т.б. құбылыстармен байланыстыруын қамтамасыз етуге мүмкіндік беріледі.

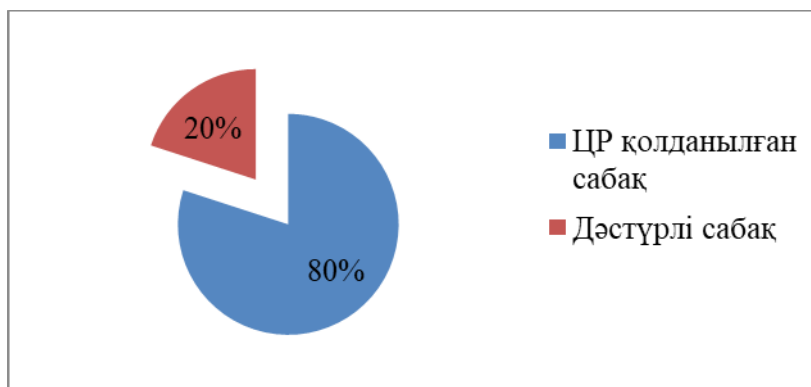
Қорытынды. Информатика сабақтарында ақпараттық ресурстарды, компьютерлік бағдарламаларды қолдану білім алушылардың технологиялық

құзыреттіліктерін дамытуға мүмкіндік беретіндігін, оқытудың мүмкіндіктерін кеңейтетіндігін байқауға болады. Заманауи түрлі педагогикалық оқыту технологияларын қолданып білім беру үрдісін дидактикалық талапқа сай әр түрлі формада ұйымдастыру білім алушылардың шығармашылық дербестігін қалыптастырудың негізгі құралы және сапалы білім беру көзі болып табылады. Сонымен қатар, білім алушылардың танымдық деңгейін, белсенділіктерін арттыруға және олардың өз бетімен білім алу ынтасын, топпен жұмыс істеу қабілетін ашуға, шығармашылық жұмыспен айналысуға, ізденуге мүмкіндік береді. Қорыта айтқанда, білім берудегі цифрлық технологиялар — бұл цифрлық технологияларға негізделген заманауи білім беру ортасын ұйымдастыру тәсілі болып саналады. Цифрлық білім беру ресурстарын пайдалану оқу процесінің тиімділігін арттыру үшін түбегейлі жаңа мүмкіндіктер береді. Цифрлық білім беру ресурстары — оқудағы көрнекіліктің жедел құралы, педагогтердің практикалық дағдыларын пысықтаудағы көмекші, білім алушылардың сауалнамасын және бақылауын ұйымдастыру және өткізу, сондай-ақ үй тапсырмаларын бақылау және бағалау, сызбалармен, кестелермен, графиктермен, шартты белгілермен және жұмыста, мәтіндерді редакциялауда және оқушылардың шығармашылық жұмыстарындағы қателерді түзетуде орны зор.

Әдебиеттер тізімі

1. Жалпы орта білім беру мекемелеріндегі электрондық оқыту жүйесі үшін цифрлық білімдік ресурстарды дайындау стандарты (www.nci.kz)
2. АҚ «Білім беруді ақпараттандырудың ұлттық орталығы» (www.nci.kz)
3. Білім беру жүйесінің басшы және ғылыми-педагогикалық кадрлары біліктілігін арттыратын республикалық институт (www.ripkso.kz)
4. «Молодой ученый» Международный научный журнал № 14 (304) / 2020
5. Козлова Н.Ш. Актуальные вопросы кадрового обеспечения IT-специалистов в период цифровой трансформации /Н.Ш. Козлова // Цифровая экономика: новая реальность: сб. ст. по итогам Междунар. науч.-практ. видеоконф., посвящ. 25- летию вуза. — Майкоп, 2018.

Использование метода проектов на уроках информатики

к.т.н., доцент Б.Тасуов, магистрант Р.С.Сабирова
Таразский региональный университет имени М.Х.Дулати, г.Тараз
Подготовка педагогов информатики
bolat_ktn@mail.ru, rabiya0509@gmail.com

Аннотация

Профильное обучение на уроках информатики предполагает создание гибкой системы подготовки и обучения учащихся, ориентированной на индивидуализацию. Так образовательное пространство предполагает изменение в содержании и формах педагогической деятельности учителя и учащегося, а также освоение современных форм работы, одной из которых является метод проектов. Цель данной статьи в изучении использования метода проектов на уроках информатики. Объект статьи – процесс проектного обучения.

Ключевые слова: метод проектов, уроки, информатика, педагогика, технология.

Abstract

Profile learning in computer science classes involves the creation of a flexible system of training and teaching students, focused on individualization. This educational space implies changes in the content and forms of pedagogical activities of the teacher and the student, as well as the development of modern forms of work, one of which is the project method. The aim of this article is to study the use of the project method in computer science classes. The object of the article is the process of project-based learning.

Key words: project method, lessons, computer science, pedagogy, technology.

Аңдатпа

Информатика сабақтарында бейіндік оқыту оқушыларды даярлау мен оқытудың икемді жүйесін құруды көздейді, сондықтан дараландыруға бағытталған. Сонымен, білім беру кеңістігі мұғалім мен оқушының педагогикалық іс-әрекетінің мазмұны мен формаларын өзгертуді, сондай-ақ жұмыстың заманауи түрлерін игеруді қамтиды, олардың бірі жоба әдісі болып табылады. Бұл мақаланың мақсаты информатика сабақтарында жоба әдісін қолдануды зерттеу. Мақала нысаны - жобалық оқыту процесі.

Кілт сөздер: жоба әдісі, сабақтар, информатика, педагогика, технология.

Именно готовность преподавателя к внедрению новых образовательных технологий является важным фактором инновационных изменений в организации учебного процесса в учебных заведениях. Так одним из современных методов обучения, благодаря которому информация легче запоминается учениками и сопровождается хорошим чувством от обучения и удовлетворения, является метод проектов. Он имеет конструктивистский характер для создания знаний и получения решений. Этот метод приводит учеников к самостоятельному созданию

определенных проектов, а значит, к приобретению опыта в практике и экспериментировании.

Проектный метод успешно развивает у учащихся различные навыки, такие как работа в команде, управление конфликтами, принятие решений и навыки общения. Приобретение этих навыков помогает учащимся быть более независимыми, уверенными, продуктивными в генерировании и обсуждении идей. Главное преимущество проектного обучения на уроках информатики заключается в том, что хорошо проработанный проект объединяет мышление, интуицию, эмоции и мотивацию. Работая над проектами, учащиеся могут интегрировать свои знания из других предметных областей, а также могут использовать свой собственный опыт, полученный во внеурочной деятельности.

Проекты сейчас - это распространенная практика преподавания информатики в средней школе и, возможно, самый известный метод обучения, основанный на самостоятельной исследовательской деятельности. Преподаватели, использующие метод проектов, также «меняют культуру класса, отменяя стиль передачи и приобретения знаний, который ожидают ученики», что может оказаться нелегкой задачей. Проекты могут включать межпредметные связи, а также возможность использовать несколько компьютерных программ, поэтому целесообразно сотрудничество с другими учителями. В рамках компетенции информационных и коммуникационных технологий ученик должен получить базовые навыки в области информатики, которые являются предрасположенностью дальнейшего развития, использовать основные процессы при работе с текстом и простой презентацией, уметь создавать простые таблицы, графики и работать в базовой графической среде. Также не в последнюю очередь проектное обучение соответствует некоторым важным принципам преподавания:

1. Ситуационная связанность. Содержание располагается в соответствии с конкретными текущими или будущими ситуациями.

2. Связанность с действиями. Содержание предлагает помощь и ориентацию для конкретных действий.

3. Научная связанность. Содержание ориентировано как на уровень знаний, так на темы информатики.

3. Учеба примерах. Содержание подобрано таким образом, чтобы богатство знаний отобразилось на нескольких типичных примерах (которые являются репрезентативными для аналогичных вопросов).

4. Структура. Содержание транспортирует также структурные знания, такие как основные идеи, элементы теорий, модели, схемы объяснений и т.д.

Таким образом, с одной стороны, метод проектов действительно имеет преимущества, с другой - работа с многочисленными проектами чрезвычайно сложна, а оценку результатов очень трудно стандартизировать. Также учащиеся могут применить свои технические знания, приобрести практические навыки в области ИКТ, включиться в командные процессы и понять в некоторых случаях даже так называемые мягкие факторы в управлении проектами. Однако проекты в учебной среде ведут себя очень странно, когда к ним пытаются применить стандартизированные рамки.

М.В. Гаврильева, Е.С. Винокурова в исследованиях определили ряд критических причин использования метода проектов на уроках информатики:

1. Ученики не имеют опыт ведения проектов и часто сталкиваются с проблемами на ранних стадиях применения. Для решения этих непредвиденных проблем требуется время, которое не может быть использовано для самого проекта.

2. Мотивация учеников к реальному завершению проекта колеблется между низкими и чрезвычайно высокими значениями.

3. Взаимодействие преподавателя с учениками, зависящее от таких факторов, как конкретный опыт работы данного преподавателя и обучающиеся, которые стесняются очень рано задавать, казалось бы, глупые вопросы.

4. Происхождение проекта. Одним из факторов, оказывающих сильное влияние на субъективные ощущения учеников от проекта, оказалось происхождение идеи проекта [1].

Как никакой другой предмет, информатика должна разграничивать теоретические знания и практические навыки работы. Сейчас в мире метод проектов используется в качестве итогового контроля по всему курсу информатики, который отражает как теоретические информационные знания, так и уровень прикладных информационных навыков учащихся. Поэтому, когда говорится об использовании метода проектов в качестве контроля информационной деятельности, имеется в виду способ достижения дидактической цели через детальную проработку проблемы, которая должна вылиться в совершенно реальный, осязаемый практический результат, оформленный тем или иным образом. Использование метода проектов на уроках информатики продиктовано характером предмета [2]. В кабинетах информатики всегда есть компьютеры, и выполнение практических заданий на компьютере становится неотъемлемой частью урока. Метод проектов основан на развитии познавательных навыков учащихся, их умения самостоятельно конструировать свои знания и ориентироваться в информационном

пространстве. Это, с одной стороны, набор приемов, операций для освоения определенной области практических или теоретических знаний, деятельности. Для этого необходимо научить учащихся мыслить самостоятельно, используя знания из разных областей, умению прогнозировать результаты и возможные последствия различных решений, умению устанавливать причинно-следственные связи. Во всех типах проектных заданий на уроках информатики обучающийся поставлен в ситуацию необходимости:

- поиска информации (рекомендуется использовать ресурсы интернета, предусмотрев поисковые системы, открытые мультимедийные энциклопедии, базы данных);
- обработки информации (анализ поисковой задачи, определение необходимых источников, проверка достоверности полученного материала, преобразование форматов;
- представление информации (работа с графическими и текстовыми редакторами, публикация результатов в интернете, подготовка и показ презентаций, составление графических зависимостей);
- передача информации (использование различных носителей и компьютерных телекоммуникаций).

В свою очередь Н.В. Свирид отмечает, что многие проекты, в которых идея исходила из среды самих учащихся, оказались очень успешными для их развития в области информатики [3]. Так на первый взгляд можно предположить, что ученики, участвующие в проектах, идея которых исходила от них самих, должны иметь более высокие оценки, чем обучающиеся, участвующие в проектах, предложенных преподавателями. Причиной этого явления могут быть различные факты. Одной из вероятных причин является сложная организация проектов в информатике. Если ученики предлагают идею, они также отвечают за определение целей проекта. Но из-за отсутствия опыта в определении таких целей проекта эти цели имеют тенденцию быть недостижимыми. Результат обучения в таких ситуациях высок, даже если результаты проекта с точки зрения оценок невысоки. К.Ю. Гревцов перечислил ряд замечания, которые должны быть изменены в дальнейшей практике метода проектного обучения:

- рубрики для проектов не были исчерпывающими и требовали изменений на основе достижения результатов;
- необходимо четко определить результаты программы информатики, чтобы составить обратную связь для улучшения программы;
- необходимо включить непрерывную оценку хода проекта;
- продолжение темы проектов на следующий учебный год [4].

Проектное обучение в информатике имеет большую ценность для ученика, но требует большого внимания со стороны организации.

Вероятно, это связано с высоким уровнем мотивации учеников в таких обстоятельствах. Метод проектов на уроках информатики должен быть ориентирован на самостоятельную деятельность учащихся: индивидуальную, парную, групповую, которую учащиеся выполняют в течение определенного времени. Этот метод органично сочетается с групповым подходом к обучению. Метод проектов всегда предполагает решение какой-либо проблемы [5]. Многие задания на уроках информатики вряд ли можно назвать проблемными. Когда учащиеся выполняют проекты на уроках информатики, они не решают задачу, а выполняют определенные алгоритмы и упражнения. Проектная деятельность на уроках информатики:

- создает сильную положительную мотивацию к изучению соответствующего материала и самостоятельному решению прикладных задач;
- формирует чувство ответственности за выполняемую работу;
- создает условия для совместной работы учащихся;
- формирует навыки применения программного обеспечения в различных прикладных областях;
- программа призвана способствовать творческому решению проблем, умению находить и выбирать оптимальное решение проблемы;
- дает возможность создать реальный продукт.

Интеграция достигается только деятельностью практиков. Педагогическая деятельность редко бывает стабильной, что, пожалуй, особенно характерно для информатики, где учебные программы часто адаптируются к новым технологическим разработкам. Что касается проектной работы, то такие изменения влияют на технические цели и требуют постоянно развивающихся навыков как от учеников, так и от руководителей. Помимо этих дисциплинарных изменений, изменения могут быть вызваны требованиями процедур обеспечения качества или улучшения качества на уровне учебного заведения. Однако практики также вносят изменения, основываясь на ситуации, наблюдаемой или полученной из других мест, расположенных в других учреждениях и контекстах. Казалось бы, перенимать опыт из этого пула практик должно быть относительно просто и экономически эффективно. Качественный анализ проектов включает в себя начальное и заключительное «интервью» с учениками, а также непосредственное наблюдение за работой учащихся над проектами.

В заключении следует отметить, что метод проектов - это совокупность учебно-познавательных приемов, позволяющих решить проблему путем самостоятельных действий учащихся с обязательным представлением результатов. Так формируются определенные знания,

умения и навыки использования компьютерных технологий в учебной деятельности, что в свою очередь дает полное представление о теоретических информационных знаниях ученика, а также о развитии его информационных умений и навыков. Все вышесказанное позволяет сделать вывод, что использование метода проектов помогает в полной мере осуществить формирование информационно-технологических навыков учащихся.

Список использованной литературы:

1. Гаврильева М.В., Винокурова Е.С. Применение метода проектов на уроках информатики // Научные междисциплинарные исследования. - 2021. - №5. - URL: <https://cyberleninka.ru/article/n/primenenie-metoda-proektv-na-urokah-informatiki>
2. Думин А.С. Метод проектов на уроках информатики. – Алматы: Интер, 2018. – 63 с.
3. Свирид Н.В. Использование метода проектов на уроках информатики // Проблемы педагогики. -2019. - №4(43). – 41-46.
4. Гревцов К.Ю., Сырицына В.Н. Метод проектов на уроках информатики с использованием визуальных средств информационных технологий // Ученые записки университета Лесгафта. - 2020. - №11(189). – 201-206.
5. Игнатьева Г.А. Проектные формы учебной деятельности обучающихся общеобразовательной школы // Психология обучения. - 2013. - № 11. - 20-33.

Оқу үрдісінде мобильді технологияларды қолдану

т.ғ.к., доцент Б.Тасуов, Ж.Т.Карибекова
М.Х.Дулати атындағы Тараз өңірлік университеті, Тараз қ.
Педагогикалық білім беруді жаңарту жағдайында
жаратылыстану пәндерін оқыту мәселелері
bolat_ktn@mail.ru karibekovazhanar@mail.ru

***Түйіндеме.** Мақалада оқу үрдісіндегі жаңа технологиялардың бірі – мобильді оқыту технологиясының өзектілігі, қолданылу аясы туралы айтылады. Орта білім беру мекемелері мен жоғары оқу орындарында мобильді құрылғыларды білім беруде қолданудың кемшіліктері мен артықшылықтары көрсетіледі. Білім беруде мобильді технологияларды қолдану дәстүрлі сабақтан қызық әрі есте қаларлық әсер береді.*

***Аннотация.** В статье рассказывается об актуальности, сфере применения одной из новых технологий в учебном процессе – технологии*

мобильного обучения. Показаны недостатки и преимущества использования мобильных устройств в образовании в учреждениях среднего образования и высших учебных заведениях. Использование мобильных технологий в образовании дает интересный и запоминающийся эффект от традиционного урока.

Annotation. *The article describes the relevance, scope of application of one of the new technologies in the educational process – mobile learning technology. The disadvantages and advantages of using mobile devices in education in secondary education institutions and higher educational institutions are shown. The use of mobile technologies in education gives an interesting and memorable effect from a traditional lesson.*

Кілтті сөздер: Мобильді оқыту, мобильді телефон, смартфон, мобильді қосымшалар.

Ключевые слова: Мобильное обучение, мобильный телефон, смартфон, мобильные приложения.

Key words: *Mobile learning, mobile phone, smartphone, mobile applications.*

Мобильді оқыту - білім беру процесінде смартфондар, ноутбуктер және планшеттік компьютерлер сияқты мобильді технологияларды қолдану әдістемесі болып табылады. Мобильді оқыту - жаңа технологияларды білім беру процесінде қолдануды білім алушылардың жеке кабинетінен РС (personal computer)-ден аудиторияға немесе сыныпқа көшіруді көздейтін электрондық оқытуды дамытудың жаңа кезеңі. Бұл үрдіс білім беру саласында технологияларды пайдалану принциптерін түбегейлі өзгертті. Егер бұрын технологиялар дәстүрлі оқытудан аралас және қашықтықтан білім беруге көшуді анықтаған болса, қазір мобильді құрылғылар дәстүрлі білім беру эволюциясының жаңа кезеңін қамтамасыз етеді.

Кез келген пәнді оқытуда мобильді құрылғыларды қолданудың тиімді әдістемесін қалыптастыру мен оқыту процесіне жаңа технологияларды енгізу үшін техникалық, әлеуметтік, психологиялық және мәдени базаны түсіну қажет. Қазіргі уақытта технологиялық прогрестің қарқынды дамуы мамандарды технологияны одан әрі жетілдіру векторын міндетті түрде болжай отырып, мобильді оқыту тенденцияларын қарастыруға мәжбүр етеді.

Оқытудың әлемдік практикасындағы мобильді оқыту ХХІ ғасырдың басында пайда болды. Осы салада тәжірибе алмасу жөніндегі алғашқы халықаралық іс-шаралар 2002 жылдан басталды. Мобильді оқыту Қазақстанда соңғы бірнеше жылда ғана қолданысқа еніп жатыр.

Мобильді технологиялар жабдықталмаған аудиторияда кеңейтілген шындықты жасауға мүмкіндік береді. Бұл әртүрлі формаларда қосымша материалдарды қолданудың шексіз мүмкіндіктерін ашып қана қоймай, мобильді технологиялар тапсырмалардың өзгеруіне ықпал етеді. Жалпы, мобильді оқыту жаңа мобильді технологияларды дамытудың жаңа

кезеңінің нәтижесі бола отырып, тілдік білім беру жүйесін жаңғыртуға әсерін тигізеді. Оқушылардың мобильді құрылғыларды сабақтарда жаппай ретсіз пайдалануы мобильді оқытудың жүйелі әдістемесін жасау және қолдану қажеттілігін негіздейді, ол арқылы аудиториялық/сыныптық жұмыста оқытуды дараландыру қағидаты іске асырылады. Осылайша, мобильді технологияның арқасында дәстүрлі техника мен инновациялық идеялар арасында ымыраға келу бар.

Білім беру процесінде мобильді құрылғыларды пайдалану соңғы кездері пікірталас объектісіне, көптеген жарияланымдардың негізіне және педагогикалық қоғамдастық ішіндегі даулардың тақырыбына айналды. Барлық жерде мұғалімдер мобильді технологиялармен жұмыс істеудің жаңа бағыттары мен әдістерін жобалайды және жүзеге асырады. Ал, оқушылардың сабақта өз смартфонын немесе планшетін қолдануы оқуға деген қызығушылықты және сөзсіз мотивацияны арттырады, өйткені дыбыс, кескін, анимация және геймификация жиынтығы оқу ақпаратының формаларын түбегейлі өзгертеді. Сондай-ақ, мобильді құрылғылар әр түрлі іс-шаралар үшін өте жақсы және оларды сабақтың кез келген кезеңінде қолдануға болатындығын атап өткен жөн[1].

Мобильді оқыту – бұл АКТ құралдарын қолдана отырып, қашықтықтан оқытудың бір түрі. Оқу үшін ең перспективалы мобильді құрылғы – смартфон. Қазірдің өзінде біздің өмірімізде смартфондар арқылы көптеген электрондық ресурстарды белсенді қолданамыз. Осыған орай, мысал ретінде орта білім беру мекемелерінде жаратылыстану-математика бағытындағы пәндерде мобильді құрылғыларды пайдаланудың негізгі нұсқаларын қарастырайық:

1. Смартфон кейбір құралды ауыстыруға мүмкіндік береді.

Физика, математика және география сабақтарындағы мобильді құрылғылар транспортер, жарық өлшегіш, шу өлшегіш, сызғыш, деңгей, метроном, секундомер, компас, қашықтық өлшегіш және т.б. құралдарды алмастыра алады. Бұл құралдарды пайдалануды бастау үшін App Store немесе Play Market дүкенінен қолданбаларды жүктеп алу керек.

2. Смартфонды пайдалы қосымшалардың тасымалдаушысы ретінде қолдануға болады. Мобильді қосымша – бұл мобильді құрылғыда орнатылған арнайы бағдарлама. Бұл бағдарлама арқылы математика, информатика, химия, биология, география және физика сабақтарында белгілі бір пән үшін арнайы жасалған және әмбебап әр түрлі қосымшаларды қолданамыз. Мысалы, математика сабақтарында "Өлшем бірліктерінің түрлендіргіші", "Ұзындық өлшемдері", "Масса өлшемдері", "Аудан өлшемдері" тақырыптары бойынша материалды бекіту құралы ретінде пайдалануға болады. Алгебра мен геометрияда өзін-өзі бақылау дағдыларын қалыптастыру үшін "Тендеулерді шешу", "Графер" немесе "ГеоГебра" (функциялар мен геометриялық фигураларды сызу) қосымшаларын, сондай-ақ "Кенгуру математикалық есептері", "Эврика!

Логикалық тапсырмалар, ойындар және басқатырғыштар" қосымшаларын қолдана аламыз.

Мобильді құрылғылардың мүмкіндіктерін пайдалану әсіресе информатика сабақтарына сәйкес келеді. "Санау жүйелері" бөлімінің сабақтарын "Санау жүйесінің калькуляторы" қосымшасы арқылы жүргізуге болады, ал логикалық алгебра элементтерін "Логикалық калькуляторда" қарастыра аламыз. Алгоритмдерді пысықтау және блок-схемаларды құру "Алгоритмдер: түсінікті және анимациялық" қосымшасына көшіруге болады. Сонымен қатар, программалауда есептер шығару үшін «Pydroid 3» қосымшасын Play Market дүкенінен жүктеп, оқушылармен жеке жұмыс жасауымызға болады.

Ұялы телефон электрондық оқулықтарды, оқыту курстарын және оқу ақпараты бар арнайы файл түрлерін пайдалана отырып оқытуды ұйымдастыруға мүмкіндік береді. Оқулықтар тікелей ұялы телефон платформалары үшін әзірленеді.

Оқыту үшін ұялы телефондарды қолданудың тағы бір тәсілі мамандандырылған электронды оқулықтар мен курстарды оқу және оқушылардың мобильді телефон арқылы оларды көріп, тапсырма орындауға бейімделу. Студенттерге телефондарына Java-қосымшаларын жүктеп алып, белгілі бір пәндер бойынша тестілеуді, сондай-ақ оларды сәтті орындау үшін қажетті ақпаратты (электрондық оқулықтар, дәріс мәтіндері) қамтитын қосымшаларды көруге мүмкіндік береді. Қазіргі заманғы технологиялар осындай электронды құралдарды жобалауды және бағдарланған түрде жүзеге асыруды жеңілдетеді. Электронды оқулықтарға схемаларды, сызбаларды және формулаларды орналастыру арқылы ұялы телефондарды кез келген пәнге қолданамыз. Сондай-ақ, телефон графикасының мүмкіндіктерін қолдана отырып, ойын арқылы оқыту бағдарламаларын жүзеге асыруға болады, бірақ мұндай қосымшаларды жүзеге асыру өте күрделі және уақытты қажет ететін процесс. Нәтижесінде ұялы телефондарға арналған электронды оқулықтар мен пәндік тестілеу бағдарламалары перспективалы бағыт болып көрінеді. Қазір білім алушылар мен сайтқа кірушілер университет жаңалықтарын, қажетті карталар мен көптеген пайдалы ресурстарды өздерінің телефондарынан көреді.

Заманауи технологиялардың арқасында оқу әлдеқайда қызықты әрі қол жетімді болады. Өйткені, мобильді қосымшалардың көмегімен адамдардың шамамен 70 % - ы жолда, 7 % –кезекте тұрып және 3 % – ванна бөлмесінде тұрып-ақ қажетті ақпараттарды қабылдайды, өңдейді, жібереді [2, 126-131 б.].

Жоғары оқу орындарының студенттеріне де тапсырмалар бойынша бірлескен жұмыстарды орындауда мобильді құрылғылардың маңызы артып келеді.

Мобильді оқыту технологиясын қолдану:

- тестілеу жүйесінің көмегімен студенттердің білім деңгейін бақылауды қамтамасыз ету, осылайша сынақтар мен бақылау жұмыстарын жүргізуді жеңілдету;
- барлық қатысушылар арасында білім беру контентімен алмасуды жеделдету, бұл оқытушылар мен студенттердің өзара іс-қимыл процесін жеңілдетеді;
- оқу процесін қарқындату мен жаңғыртуды жүргізу;
- таратылған мобильді білім беру ресурсын ұйымдастыру;
- білім беру процесіне қатысушылардың орналасуына байланыссыз білім алушылардың бірлескен қызметін қамтамасыз ету;
- мобильді құрылғыны оқу-әдістемелік және анықтамалық материалдардың дербес құралы ретінде пайдалануға мүмкіндік береді.

Пандемия уақытында қашықтықтан білім беруде мобильді құрылғылардың тиімді екеніне көз жеткіздік. Әсіресе, «Zoom» платформасын жоғары деңгейде қолдандық. Zoom - бұл еліміздің мектептері мен жоғары оқу орындарында қашықтықтан оқытуда бейнеконференцияларды, онлайн жиындарды өткізуге және топтық чаттармен жұмыс жасауға арналған платформа. Бұл платформаға тегін тіркеліп, таймер уақытысымен автоматты түрде 40 минуттық тегін конференция ұйымдастырып, сілтеме немесе идентификаторды аудиторияға жіберуге болады. Білім алушылар сілтеме арқылы конференцияға компьютер, планшет, телефон арқылы кіріп, вебинарларды тыңдап, мұғаліммен бейнебайланыс жасай алады.

Darun.Online платформасы - оқушыларға республикалық физика-математика және Назарбаев Зияткерлік мектептерінің, сондай-ақ орта мектептердің үздік мұғалімдері сабақ береді. Офлайн сабақтарға арналған мобильді қосымшасы да бар. Әр оқушыға тиесілі жеке кабинеттері бар. Оқушылар видеосабақтарды көріп, мобильді телефон арқылы тест тапсырмаларын орындап, өз білімдерін тексере алады.

Қазіргі таңда ең танымал платформа – электрондық күнделік жүйесі. Күнделік жүйесі бұрынғы қағаз журналдардың орнын басты деп айта аламыз. Мұғалімдер тек баға ғана қоймай, сонымен қатар үй тапсырмаларын беріп, кері байланыс орната алады. Смартфондар үнемі қолданыста болғандықтан, оқушылар мен ата-аналар күнделік жүйесіне кіріп, күнделікті алған бағалары мен үй тапсырмаларын көріп отырады, хабарлама жіберуге мүмкіндігі бар.

RanQuiz (ranquiz.ru) - 360vr технологиясына негізделген виртуалды турлар мен викториналық ойындарды құрастыруға арналған платформа. Барлық жобаларды виртуалды шындық көзілдірігінде, кез келген компьютерде немесе смартфонда көруге болады. Сабақта смартфондарды қолданып, оқушылардың қызығушылығын арттыруға арналған көмекші құрал.

И.Н.Голицына: "Қазіргі заманғы ұялы телефондар мен коммуникаторлардың саны дербес компьютерлерден бірнеше есе көп болса да, мобильді құрылғылар компьютерге қарағанда қол жетімді, ал қазіргі мобильді құрылғылардың қуаты 1990-шы жылдардың басындағы компьютерлерден асып түседі, біздің елімізде ұялы телефон оқыту үшін аз қолданылады" - десе, [3, 241-252 б.] Е. Вульфович: "Көптеген оқу орындарында сабақтарда мобильді құралдарды пайдалануды шектейді, өйткені мұғалімдер мен студенттер оларды электронды шпаргалка ретінде қабылдайды" деп көрсетеді[4, 161-164 б.].

Осылайша, оқу процесінде мобильді технологияларды қолданудың жоғары әлеуетіне қарамастан, бірқатар кемшілік тұстары да кездеседі. Атап айтсақ:

- оқытушылардың АКТ-құзыреттерінің әлсіз деңгейі, бұл өзінің педагогикалық қызметіне мобильді оқытуды дәрменсіз енгізуді қиындатады;
- сапалы оқытатын мобильді ресурстар мен бағдарламалық өнімдердің жеткіліксіз саны (шет тілін қоспағанда);
- мобильді оқытудың педагогикалық негіздерінің болмауы.

Оқытуда АКТ құралдарын пайдалану негізді болуы керек және дәстүрлі оқудан айқын артықшылықтар ұсынуы керек.

Б. Е. Старичченконың пікірінше, оқытуда қандай да бір акт құралын пайдалану туралы шешім қабылдаған кезде мұғалім келесі қағидаларды басшылыққа алуы керек [5, 6–15 б.]:

- АКТ қолдану оқу процесінің кез келген жағын едәуір жақсартуды қамтамасыз етуі керек:
- оқу практикасында дәстүрлі тәсілдерден айқын артықшылықтар берген жағдайда ғана енгізу керек;
- дидактиканың технологиядан таралуы: бірінші технология емес, дидактикалық міндет; технология дәстүрлі әдістерге қарағанда оны әлдеқайда сәтті шешуді қамтамасыз етуі керек;
- экономикалық орындылық –бірінші кезекте оқу процесінде АКТ-ны қолдану бағыттарын дамытып, енгізу керек, олар мұғалімнің аз уақытын алып, үлкен дидактикалық әсер береді.

Зерттеу тақырыбына байланысты 9-сынып оқушыларына арналған «Python программалау тілінде алгоритмдерді программалау» және «Python программалау тілінде 2D ойынын құру» тақырыптары бойынша сабақта қолданылатын цифрлық ресурс Actionscript негізінде жасалынып жатыр. Бұл цифрлық ресурс арқылы оқушылар мобильді телефонмен видеосабақтар, әртүрлі ашық, жабық және тест тапсырмаларын орындай алады. ActionScript программасы клипке (movieclip типті таңба), түймеге (түйме түріндегі таңба) немесе негізгі кадрға (Keyframe) бағдарламалар жасауға мүмкіндік береді. Әрбір осындай бағдарлама роликтің тиісті

элементімен байланысты. Роликті жариялау кезінде бағдарлама коды, модельдің басқа элементтері сияқты, SWF файлына экспортталады. Кодты кейінірек басқа модельде пайдалану үшін ас кеңейтімі бар бөлек файлға (кәдімгі мәтіндік файл) сақтау мүмкіндігі бар [6].

Қорытынды. Биылғы жылы қосылған ұялы телефондардың саны планета тұрғындарының санынан асып түседі. Бұдан мобильді құрылғыны қолданушылардың санының көп екендігін көруге болады. Мобильді құрылғыны тек ойын-сауық көзі ретінде пайдалану – оқушыларды білім беру процесінен алшақтататын фактор, бұл білім беру ортасында мобильді оқытудың тартымдылығын төмендетеді. Осындай жағдайда түсіндіру жұмыстарын жүргізіп, сабақтарда мобильді білім беру ресурстарының мүмкіндіктерін барынша көрсетуге тырысу керек. Қызығушылықтарын тудыра отырып, оқыту және білім беру процесінде мобильді оқытудың тиімді жақтарын кеңінен қолдануға жағдай жасау керек.

Оқытудың кең таралуы мен бірегей мүмкіндіктерін ескере отырып, бұл технологиялар өзекті ақпарат алудың, өзін-өзі тәрбиелеудің және өзін-өзі дамытудың тиімді нысандарының бірі бола алады.

Мобильді оқыту – бұл жаңа білім беру технологиясы, оның негізінде оқу ортасы құрылады, онда білім алушылар кез келген уақытта және кез келген жерде оқу материалдарына қол жеткізе алады, бұл оқу процесін жан-жақты етеді және білім алушыларды өмір бойы үздіксіз білім алуға және оқуға итермелейді.

Әдебиеттер тізімі

1. Виртуалды компьютерлік мұражай:
<http://www.computer-museum.ru/galglory/5.htm>.
2. Абдрашева, Г.К., Туткышбаева, Ш.С., Калибекова, Д.Ш. Мобильное обучение и мобильные приложения в образовании / Г. К. Абдрашева, Ш. С. Туткышбаева, Д. Ш. Калибекова, Д.Ш. // Проблемы и перспективы развития образования в России. - 2016. - № 39.
3. Голицына И.Н., Половникова Н.Л. Мобильное обучение как новая технология в образовании [Текст] // Образовательные технологии и общество. 2011. № 1.
4. Вульфович Е.В. Роль мобильного обучения в оптимизации преподавания иностранных языков [Текст] // Известия ВГПУ. – 2014. – № 6 (91)
5. Стариченко Б. Е. Профессиональный стандарт и ИКТ-компетенции педагога // Педагогическое образование в России. – 2015. – № 7.
6. Лозовая В.Э. «Разработка средствами Macromedia Flash компьютерной модели для формирования компьютерной грамотности школьников младших классов / ПГГПУ, Пермь, 2017. – 88 с. + Приложения на CD.

«Способы использования современных информационных технологий в обучении математике в общеобразовательных системах»

А.М. Тезекбаева, Т.И. Кадькалова

Павлодарский педагогический университет, г. Павлодар

tezekbaeva.aygerim@mail.ru

Аннотация: в статье рассматриваются актуальные вопросы использования достижений информатики для обеспечения междисциплинарной интеграции в современную эпоху стремительного внедрения новых технических средств обучения математике, включая компьютерные и другие информационные технологии.

Ключевые слова: технологии, компьютерное образование, контент, информация, интернет, фактор.

Abstract: the article deals with topical issues of using the achievements of informatics to ensure interdisciplinary integration in the modern era of the rapid introduction of new technical means of teaching mathematics, including computer and other information technologies.

Key words: technology, computer education, content, information, internet, factor.

Аннотация: Мақалада математиканы оқытудың жаңа техникалық құралдарының, оның ішінде компьютерлік және басқа да ақпараттық технологиялардың қарқынды енгізілу дәуірінде пәнаралық интеграцияны қамтамасыз ету үшін информатика жетістіктерін пайдаланудың өзекті мәселелері қарастырылған.

Кілтмі сөздер: технология, компьютерлік білім, контент, ақпарат, интернет, фактор.

Учителя и ученики имеют постоянный доступ к технологиям, которые поддерживают и развивают математические знания, логическое мышление, решение проблем и общение в классе. Активные преподаватели оптимизируют возможности технологий для развития у учащихся понимания, интереса и знаний в области математики. Когда учителя используют технологии стратегически, они могут создать больше возможностей для всех учащихся, чтобы использовать математику.

Технологические инструменты включают инструменты, которые являются специфическими и структурно нейтральными.

Комплексные технологии в математическом образовании включают системы компьютерной алгебры, среды с динамической геометрией, интерактивные приложения, устройства ручных вычислений, сбора и анализа данных и компьютерное программное обеспечение. Эти технологии помогают учащимся изучать и определять математические концепции и отношения [1].

Контентно-нейтральные технологии включают инструменты общения и совместной работы и цифровые средства массовой информации в Интернете, и эти технологии предоставляют учащимся информацию, идеи и знания, которые поддерживают и усиливают эмоции, которые важны в процессе приобретения знаний. Результаты ряда исследований показали, что стратегическое использование технологических инструментов помогает развивать математические способности, такие как решение проблем и обоснование, а также изучение математических процедур и навыков.

Были определены пути улучшения учебных программ по информационным технологиям и эффективные способы их реализации, но они еще не полностью поняты. Исследования показывают, что для улучшения учебной деятельности школьному сообществу необходимо планировать и разрабатывать элементы, которые развивают технологии, соответствующие характеристикам окружающей среды, в которой они реализованы. Кроме того, в исследовании подчеркивается, что реализация должна быть адаптирована для удовлетворения конкретных потребностей учащегося и решения проблем, наблюдаемых в процессе обучения. В процессе компьютерного обучения обучение организуется, управляется и контролируется в соответствии с отношениями между учеником и компьютером.

Образование предназначено для установления связи между учеником, учителем и учебным материалом. Организация учебной деятельности учащихся и их мотивация моделируются на основе соответствующих инструментов. Следует заметить, что существует множество материалов для электронного обучения, доступных для использования в образовательном процессе, таких как электронные учебники, руководства для электронного обучения и программные средства обучения. Они обеспечивают определенную эффективность в обучении за счет наличия таких функций, как управляемость, интерактивные методы, элементы искусственного интеллекта [5, с. 22-26].

Возможности математики очень широки и богаты. Не только в физике, астрономии, химии, биологии, экономике, но и в медицине, лингвистике, охране окружающей среды, изучении различных явлений в природе она смело внедряется в другие науки и дает эффективные результаты. Математика требует от учащихся изобретательности. Вот почему учебники должны больше касаться логических вопросов, рассматривать больше примеров и проблем из реальной жизни. Было бы полезно привести примеры четырёх-пяти сложных вопросов, связанных с темой в конце каждой темы, и, конечно же, с примерами решения проблем.

Математика требует определенного таланта. Математические способности не возникают сами по себе, нужно потрудиться, чтобы их показать. Математические навыки учащихся демонстрируются на уроках и в математических кружках. Нам нужно больше работать с каждым

учеником, чтобы математика стала более эффективной. В некоторых школьных классах учится 30 и более учеников.

Невозможно провести 40 минут с каждым из них. Если было бы возможно разделить класс на подгруппы, и если бы математика преподавалась в подгруппах в соответствии со знаниями и интересами учащихся, математические знания учащихся были бы значительно усилены, и между учащимися возникла бы конкуренция, а где есть конкуренция, конечно же, будет эффективность.

Появление Интернет-технологий в образовании помогло сформировать глобальную среду электронного обучения. В то время, когда онлайн-обучение только формируется, создание МООС (публичных открытых онлайн-курсов) за рубежом еще больше расширило возможности для 24-часового самостоятельного обучения. Примером этого является дистанционное обучение с помощью платформы дистанционного обучения Moodle.

Ключевые особенности системы Moodle. Система разработана с акцентом на современные педагогические достижения и на сотрудничество между учащимися и преподавателями. Имеет простой и эффективный веб-интерфейс. Конструкция имеет модульную структуру и легко модифицируется [1, с. 40-43].

Существует богатый набор модулей: для чата, опроса, форума, глоссария, лекции, задания, теста, анкеты, Scorm, Wiki, семинара, ресурса (в виде текста, веб-страницы или каталога). Изменения, произошедшие в курсе после последнего входа пользователя в систему, могут быть отражены на первой странице курса. Все оценки (из форумов, рабочих тетрадей, тестов и заданий) можно сгруппировать на одной странице (или в виде файла) [2].

Функции системы LMS Moodle в организации дистанционного обучения:

- регистрация студентов (преподавателей, преподавателей курсов и др.);
- исключение пользователей из курсов, создание независимой учебной среды для учащихся;
- организация взаимодействия учащихся и преподавателей индивидуально или в группах (с использованием веб-элементов);
- создание и управление группами;
- организация промежуточного, текущего и окончательного контроля и создание видов электронного контроля;
- организация различных видов социальных опросов, мониторинг знаний студентов;
- организация электронных информационных ресурсов (электронных библиотек) [3, с. 695-698].

Одним из преимуществ дистанционного обучения является реальная возможность наиболее полного учета индивидуальных особенностей

обучающихся и их образовательных потребностей при организации учебного процесса, в частности, самостоятельной работы учащихся и создании ситуации успеха для каждого ученика [4, с. 260-266].

Математика как учебная дисциплина обладает большими возможностями для реализации дистанционного обучения, так как использование компьютеров позволяет усилить прикладную и практическую направленность курса математики и создает условия для реализации индивидуального подхода на качественно новом уровне. Необходимость комплексного использования дистанционных и традиционных методов для обучения математике обусловлена активным внедрением в школьный учебный процесс дистанционных образовательных технологий с их широким применением. Однако необходимо иметь в виду, что дистанционное обучение предполагает тщательный отбор учебного материала, согласование его с государственным стандартом содержания образования и требованиями на вступительных экзаменах в ВУЗы, разноуровневую структурную организацию учебного материала, обеспечивающую наиболее эффективное достижение поставленных целей.

Литература:

1. Турдиева Г.С., Сулайманова М.А. Методы организации электронных учебных ресурсов в образовательном процессе через платформу дистанционного обучения moodle // АCADEMY. Научно- методический журнал, 2020. № 5 (56). Стр. 40-43.
2. Турдиева Г., Хотамова Д. Возможности программного обеспечения dreamweaver для создания образовательных сайтов // Научно-методический журнал "АCADEMY". № 5 (44), 2019.
3. Турдиева Г.С., Набиева Д. Методика создания тестовых вопросов в системе дистанционного обучения Moodle //Теория и практика современной науки, 2017. № 12. С. 695-698.
4. Турдиева Г.С. Технология организации самостоятельной работы студентов с помощью сайта Google // Научный вестник Бухарского государственного университета, 2019. № 2019. С. 260-266.
5. Хайитов У.Х. Педагогическое сотрудничество преподавателя и студентов в кредитно-модульной системе высшего образования// Наука, образование и культура. № 8 (52), М., 2020. С. 22-26.

Геометрия сабақтарында оқушылардың оқу іс-әрекетін ұйымдастыру әдістемесі

Ф.Б. Тугелбаева, А.К. Ардабаева

Абай атындағы Қазақ ұлттық педагогикалық университеті, Алматы қ.

Түйіндеме. Мақалада геометрияны оқыту әдістемесін жетілдіру бойынша зерттеу жұмыстарына талдаулар жасалып, оқыту процесін ұйымдастырудың жаңаша тәсілдері, формалары мен әдістері қарастырылған. Оқушылардың оқу іс-әрекетін ұйымдастыруда топтық жұмыстарды қолданудың тиімділігі көрсетілген.

Кілтті сөздер: геометрияны оқыту әдістемесі, оқу іс-әрекеті, ұйымдастыру тәсілдері, топтық жұмыс.

Аннотация. В статье анализируются научные работы по совершенствованию методики обучения геометрии, а также рассматриваются новые приемы, формы и методы организации учебного процесса. Показана эффективность использования групповой работы в организации учебной деятельности учащихся.

Ключевые слова: методика обучения геометрии, учебная деятельность, методы организации, групповая работа.

Annotation. The article analyzes scientific work on improving the methods of teaching geometry, and also considers new techniques, forms and methods of organizing the educational process. The effectiveness of using group work in the organization of educational activities of students is shown.

Key words: geometry teaching methodology, educational activity, organization methods, group work.

Қазіргі кездегі білім жүйесінде жүзеге асырылып жатқан мемлекеттік бағдарламалар мен ұлттық жоба сапалы оқыту міндеттерін алға қояды [1]. Осы міндетті орындау үшін білім беру ұйымдарында оқу пәндерін оқыту мақсаты, мазмұны, формасы, әдістері мен құралдары арасындағы өзара байланысты айқындай отырып, әдістемелік жүйені жетілдіріп отыру керек.

Орта білім берудің жаңартылған мазмұндағы мемлекеттік жалпыға міндетті білім беру стандарттары мен оқу бағдарламалары оқушылардың білімді меңгеріп қана қоймай, оларды өмірдегі түрлі жағдайларда пайдалана білуге үйрету, функционалдық сауаттылығын дамытуды көздейді [2]. Бұл тұрғыда геометрияны оқыту мәселесін, оны заман талабына сай оқыту мәселесінен бөліп қарауға болмайды.

Мектептегі геометрия курсы оқушылардың логикалық ойлауын, интеллектуалды қалыптастыруда, кеңістіктік елестері мен түсініктерін дамытуда маңызды орын алады. Алайда оқушылардың геометрия пәніне деген қызығушылығы, геометриялық білімді меңгеру деңгейлері төмендігі баршамызға мәлім. Оның себептері әрине көп, бірақ негізгісі – мектептегі геометрияны оқытудың әдістемелік жүйесінің, ұйымдастыру тәсілдерінің ескіруі, оқыту процесі теориялық білімді жаттауға айналып, геометриялық есептерді шығаруға үйрету әдістемесінің жеткіліксіздігі болып табылады. Сондықтан да соңғы жылдары геометриялық білім берудің мазмұны мен

әдістемесін қайта қарау мәселесі жүзеге асырылып жатыр. Бұл – бүгінгі күннің талабы.

Геометрияны оқыту әдістемесіне үлес қосқан ТМД елдерінің ғалымдары Н.М.Бескин, А.П.Киселев, Н.А.Глаголев, В.А.Гусев, В.А.Смирнов, Г.Д.Глейзердің еңбектері бар. Сондай-ақ, қазақстандық ғалымдардың А.А.Бидосов, А.Е.Әбілқасымова, Қ.Жұбаев, Б.Б.Баймұханов, Ә.К.Қағазбаева, А.М.Мұбарақов, Ж.Ж.Шілмағамбетова, Л.К.Жайдақбаева, Л.С.Қайынбаева, Б.Рабинович, Р.С.Шуақбаева және т.б. еңбектерінде де геометрияны оқытудың мазмұндық-әдістемелік идеялар бар.

Б.Д.Дыбыспаеваның жұмысы 7-9 сыныптарда геометрияны оқыту барысында оқушылардың танымдылық әрекеттерін ынталандырудың әдістемелік негіздеріне арналған. Танымдық әрекет процесс ретінде қарастырылып, оның пәрменділігін арттыру жолдары талданады және мұндағы ынталандырудың қызметі мен орны көрсетіледі. Ынталандыру формаларын кешенді қолдану идеясына үлкен мән беріліп, геометрияның жалпылаушы бір сабағының мысалында көрнекі түрде дәйектеледі [3].

А.М.Мұбарақов кандидаттық диссертациясында 5-6 және 7-9 сыныптарға арналған математика курсынағы геометриялық материалды оқытудың сабақтастығы мәселелері қарастырылып, сабақтастық байланыстарының ерекшеліктері айқындалады, 5-7 сыныптарға арналған математика курсына геометриялық материалды оқытудағы өзара байланыстарды күшейту жолдары мен жүзеге асыру мүмкіндері, әдістемелік нұсқаулар ұсынылған [4].

В.В.Орловтың жұмысында геометрияның негізгі курсына оқытуды жүзеге асыру мазмұны мен әдістемесі, оқу танымдық геометриялық материалдар, геометрия курсының мазмұндық бағыттары, мақсаты мен оқу материалына оқытуды ұйымдастыру әдістемесі ұсынылады [5].

Геометрияны оқыту әдістемесіне арналған арнайы оқу құралдары да бар. В.А.Гусевтің орта мектепте геометрияны оқыту әдістемесі оқу құралында геометрияны оқыту тарихы мен оқытудың әдістемелік жүйесі және оқыту мақсаты, формалары қарастырылған [6].

Л.К.Жайдақбаева жұмысында мектепте геометрияны оқытуды ақпараттық технология негізінде жетілдіру әдістемесін қарастырды. Ол зерттеу жұмыстарына сүйене отырып, дидактикалық тұрғыдан негізделген оқыту және оқушының оқу іс-әрекеттерін ұйымдастыру жұмыстарында ақпараттық технологияны қолдану моделін жасады [7].

Көрсетілген зерттеулер геометрияны оқыту әдістемесін жетілдіруде өз үлестерін қосты. Дегенмен, жаңартылған білім беру мазмұнына сай геометрияны оқыту процесін ұйымдастыру, оқушыларға геометриялық ұғымдарды меңгерту, есептер шығару мен теоремаларды дәлелдеу біліктерін қалыптастыру, оқу процесінде оқушылардың оқу іс-әрекеттерін ұйымдастыру әдістемесін жасау мәселелері өзекті болып табылады.

Геометрияны оқыту процесін ұйымдастыруда жанаша тәсілдерді, әдістер мен озық технологияларды пайдалану оқушылардың оқу іс-

әрекеттерін қалыптастыруға, яғни бір-бірін үйрете жүріп, өздері үйренуіне бағытталады. Ол үшін алдымен үйрену мен үйретудің басты әдістемесі мен технологиясы ретінде белсенді оқыту әдіс-тәсілдерін таңдауы және оларды дұрыс ұйымдастыру қажет (1-сурет).

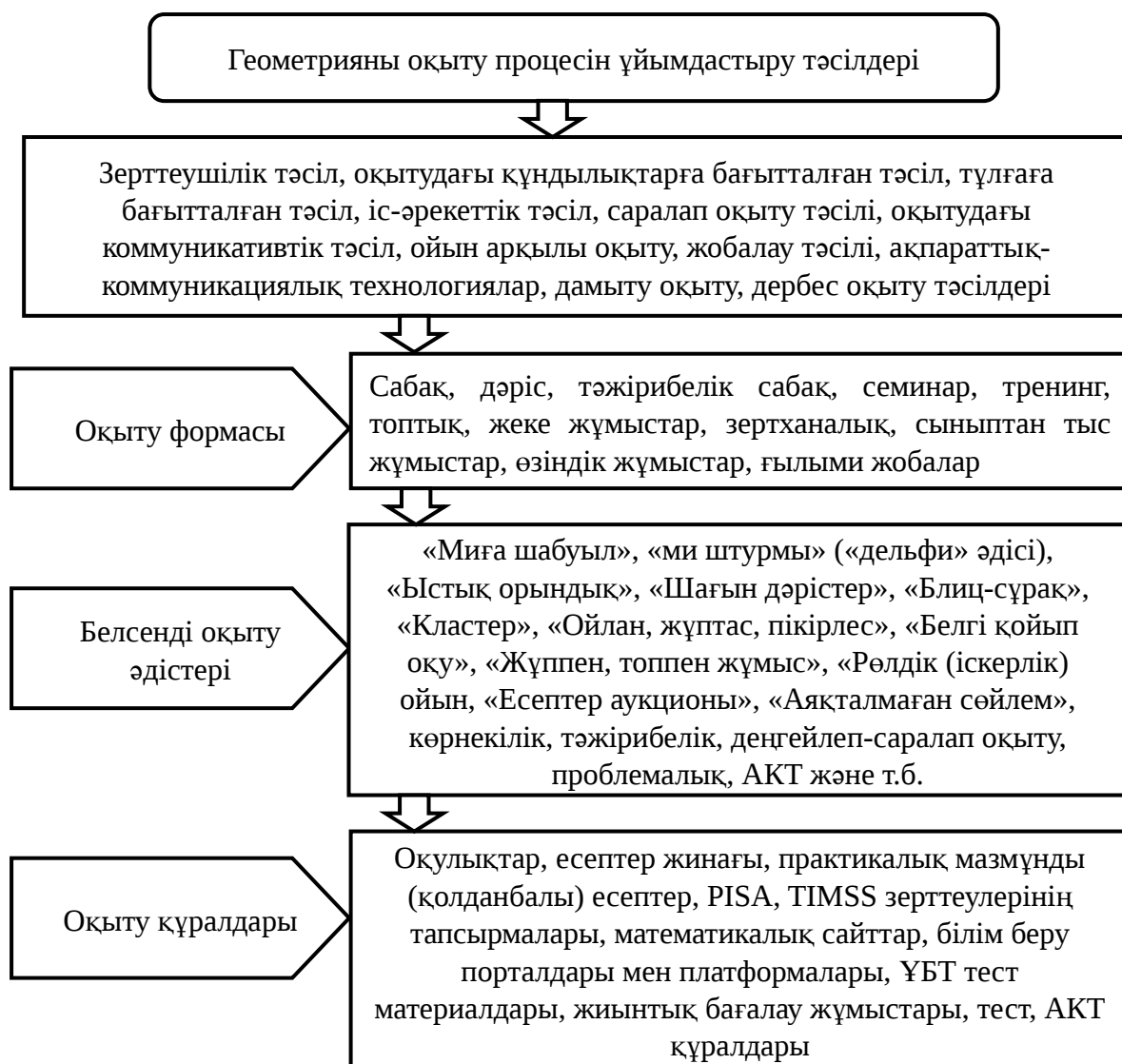

1-сурет

Жаңартылған білім беру мазмұны аясында геометрияны сабақтарында оқушылардың іс-әрекетін ұйымдастыруда деңгейлік саралау негізінде топтық жұмыстарды іске асыру ең тиімді болып табылады. Мұнда сынып оқушылары білім мен білік деңгейлеріне (денсаулық жағдайына орай сабақ босатқанына байланысты білімдерінде олқылықтар бар немесе жеке оқу қарқыны) қарай топтарға бөлінеді [8].

Мысал ретінде, 7-сынып геометрия пәнінен «Тікбұрышты үшбұрыш» тақырыбын оқыту сабағынан үзіндіні ұсынамын.

Тақырып: Тікбұрышты үшбұрыш.

Әр топтың алдына мақсат қойылады: тақырып бойынша жаңа білімді меңгеру:

- 1) тікбұрышты үшбұрыштың қабырғаларының атауларын білу;
- 2) сызбаға қарап тікбұрышты үшбұрыштың қандай қабырғалары катет және гипотенуза болатынына қорытынды жасай білу;

3) тақырып бойынша негізгі есептерді шығара білу.

Сабақтың басында барлық оқушылар жалпы тапсырма алады:

- 1) сабақтың тақырыбын жазыңдар;
- 2) жоспарды пайдаланып, оқулықтағы мәтінді мұқият оқыңдар;
 - тікбұрышты үшбұрыштың анықтамасы;
 - тікбұрышты үшбұрыштың бұрыштары;
 - тікбұрышты үшбұрыштың қабырғалары.

3) сұрақтарға жауап беріңдер:

- қандай үшбұрыш тікбұрышты деп аталады?
- тікбұрышты үшбұрыштың қабырғалары қалай аталады?
- тікбұрышты үшбұрышта екі тік бұрыш, үш тік бұрыш, екі немесе үш гипотенуза, үш катет, бір немесе екі доғал бұрыш болуы мүмкін бе?

Жалпы тапсырмаларды орындау оқушылардың білімін жаппай тексеру үшін ұйымдастырылады. Одан әрі оқушылар топтық жұмыстарды орындауға кіріседі. Әр топ қиындық деңгейлері бойынша өзіндік деңгейлік тапсырмаларды алады.

В тобының тапсырмасы.

1. Тік бұрышы K нүктесінде, ал KH кесіндісі оның бір қабырғасы болатындай тікбұрышты үшбұрышты салыңдар (2-сурет). Үшбұрышты белгілеңдер. Оның катеттерін, гипотенузасын және сүйір бұрыштарын жазыңдар.



2-сурет



3-сурет

2. KH кесіндісі берілген (2-сурет). KH кесіндісімен O нүктесінде тік бұрыш жасап қиылысатындай CD кесіндісін салыңдар. Пайда болған тікбұрышты үшбұрыштардың катеттері мен гипотенузасын жазыңдар.

3. Үшбұрыштардың теңдігінің бірінші белгісінен тікбұрышты үшбұрыштардың теңдігінің белгісін тұжырымдаңдар. Өз қорытындыларыңды негіздеңдер.

С тобының тапсырмасы.

1. Тік бұрышы P нүктесінде, ал PE кесіндісі оның бір қабырғасы болатындай тікбұрышты үшбұрышты салыңдар (3-сурет). Үшбұрышты белгілеңдер. Оның катеттерін, гипотенузасын және сүйір бұрыштарын жазыңдар.

2. PE кесіндісі берілген (3-сурет). PE кесіндісімен O нүктесінде тік бұрыш жасап қиылысатындай CD кесіндісін салыңдар. POD үшбұрышының катеттері мен гипотенузасын жазыңдар.

3. Егер тікбұрышты үшбұрыштың бір бұрышы 45° -қа тең болса, онда ол теңбүйірлі болатынын дәлелдендер.

Сонымен, математика, әсіресе геометрия сабақтарында сараланған топтық жұмысты қолдану білім деңгейі төмен және орташа оқушыларға жаңа тақырыпты ойдағыдай меңгеру үшін қайталауға, олқылықтарды жоюға, білімдерін жаңартуға тиімді жағдай жасайды. Оқушылар сабақта белсендірек жұмыс істей бастайды, өйткені олардың пікірінше, есептерді жалғыз шешуге қарағанда, бірге ойлап, шешу онайырақ болады.

Оқушыларға белгілі бір тақырып бойынша өзара сұрақ қою және бір-бірін тексерумен байланысты топтық немесе жұптық жұмыстарды ұйымдастыру ұнайды. Мұндай жұмыстарды орындау барысында оқушылар өз ойларын дұрыс айтуға, бір-біріне сұрақ құрастырып айтуға; есептің жалпы шешімін табуға; мәселелік жағдайлардан шығуға; басқалардың пікірін тыңдауға үйренеді.

Әдебиеттер

1. «Білімді ұлт» сапалы білім беру» ұлттық жобасы //Қазақстан Республикасы Үкіметінің 2021 жылғы 12 қазандағы № 726 қаулысымен бекітілген.

2. «Мектепке дейінгі тәрбие мен оқытудың, бастауыш, негізгі орта, жалпы орта, техникалық және кәсіптік, орта білімнен кейінгі білім берудің мемлекеттік жалпыға міндетті стандарттарын бекіту туралы» ҚР Оқу-ағарту министрінің 2022 жылғы 3 тамыздағы № 348 бұйрығы.

3. Дыбыспаев Б.Д. Методические основы стимулирования познавательной деятельности учащихся в процессе обучения геометрии в 7-9 классах средней школы: автореферат дисс. к.п.н. – Алматы, 1995. – 26с.

4. Мубараков А.М. Научно-методического основы преемственности обучения математике в системе непрерывного образования: дис.... д-ра пед. наук. - Алматы, 2003. – 225 с.

5. Орлов В.В. Построение основного курса геометрии общеобразовательной школы в концепции личностно ориентированного обучения : Дис. ... д-ра пед. наук. - СПб., 2000. - 384 с

6. Гусев В.А. Методика обучения геометрии /В.А. Гусев, В.В. Орлов, В.А. Панчицина и др. - М.: Издательский центр «Академия», 2004 - 368 с.

7. Жайдақбаева Л.К. Негізгі мектепте планиметрия курсының оқытуды ақпараттық технология негізінде жетілдіру әдістемесі: автореф. дис... канд. наук. - Алматы, 2009. – 26б.

8. Кулеш Л.П. Групповая работа с учащимися на уроках геометрии на основе уровневой дифференциации //Сборник трудов международной научной конференции «Геометрия и геометрическое образование в современной средней и высшей школе». – Тольятти: Изд-во ТГУ, 2012. – С.168-171.

Методические приемы использования мультимедийных средств обучения на уроках биологии

Тукенова Т.Б.

Павлодарский педагогический университет, г. Павлодар

Аннотация

Данная статья проведена по материалам педагогических исследований 2022 года на базе «Ленинская основная школа» село Эбжан, Актогайского района в 7 «Б» классе и 7 «А» классах. В работе была раскрыта опытным путем эффективность методических приемов с использованием мультимедийных средств на уроках биологии по сравнению с традиционным методом обучения.

Ключевые слова: биология, школа, урок, мультимедиа, информационные технологии, методы.

Введение. Компьютер позволяет создать условия для повышения эффективности процесса обучения, раздвигает возрастные возможности обучения. С развитием мультимедийных технологий компьютер становится средством обучения, способным наглядно представлять самую различную информацию. Как следствие, происходит развитие творческого потенциала обучаемого, способностей к коммуникативным действиям, навыков экспериментально-исследовательской работы; культуры учебной деятельности; интенсификация учебно-воспитательного процесса, повышение его эффективности и качества.

Формирование информационно коммуникативной компетентности школьников, становление их информационной культуры, компьютерной грамотности приобретает в настоящее время особую значимость. Информационное обеспечение уроков биологии открывает перед учителем перспективу реализации принципиально нового дидактического подхода в обучении, так как дает возможность соединения в одном высказывании письменной и устной речи. На этом фоне обучение созданию компьютерного ролика, мультимедийной презентации позволяет учащимся повысить мотивацию к изучению традиционной темы [1; с 87].

Использование возможностей информационных технологии на различных этапах урока биологии. Особенностью преподавания биологии в средней общеобразовательной школе является необходимость демонстрации различных форм наглядности на всех этапах урока: при опросе, при объяснении нового материала и в процессе закрепления новых знаний. Установлено, что эффективность усвоения материала при использовании одних словесных методов изложения возможна в пределах 10 – 15 %, при использовании только зрительной наглядности усвоение возрастает до 25 %, а при одновременном предъявлении звуковой и

зрительной информации эффективность усвоения материала достигает уже 65 %.

Компьютер используется на всех этапах урока биологии:

1. При объяснении нового материала (цветные рисунки, фотографии, диаграммы, графики, таблицы, слайд-шоу, видеофрагменты, анимации короткие и сюжетные, вспомогательный материал, электронные презентации);

2. Для закрепления полученных знаний (задания с выбором ответа, тренажеры, виртуальные лабораторные работы);

3. Для контроля знаний (компьютерное тестирование - в основном с использованием программы Power Point).

Также компьютер используется при проведении внеклассных мероприятий по предмету.

Для упрочнения знаний, развития интереса к предмету и взаимосвязи с другими предметами учащимся предлагаются творческие задания, которые могут выражаться:

1) в составлении кроссворда по теме, использовании его для контроля знаний других учащихся;

2) в составлении опорных схем и конспектов;

3) в подготовке различных сообщений и докладов;

4) в изготовлении презентаций.

Если технологические возможности сопровождаются соответствующей методикой использования, то это делает преподавание предмета более привлекательным как для учителей, так и для учеников, что может облегчить труд учителя, освободить его от рутинной работы на всех трех этапах обучения [2, с 105]. Для большей убедительности приведем характеристику типов объектов, представленных в электронных изданиях с указанием на возможность их использования на различных этапах.

Этап «объяснение».

Цветные рисунки, фото-учебники, методические пособия не могут иметь большой иллюстративный материал, поскольку это резко повышает их себестоимость. Цифровые технологии позволяют при той же стоимости насытить издание большим количеством цветных иллюстраций. Однако цветные фотографии позволяют расширить иллюстративный ряд, придать ему приближенность к реальной жизни.

Этап «закрепления полученных знаний»

На этом этапе учащимся предлагается ряд индивидуальных или групповых заданий и задач разного типа. Среди них могут быть тестовые задания; теоретические вопросы, ответы на которые можно проверить при обращении к компьютерным моделям и вопросы, направленные на более углубленное понимание проиллюстрированного моделями теоретического материала. Этот этап требует тщательной подготовки дифференцированных заданий и бланков для оформления отчетов о проделанной работе. Следует также продумать эффективную и

прозрачную, понятную для учащихся систему оценивания результатов работы, и сделать ее известной для учеников до начала выполнения работы.

На этапе закрепления материала используются следующие виды учебной деятельности.

Работа с заданиями с выбором ответа – компьютерные технологии позволяют анализировать, сохранять и обрабатывать задания, где требуется один или несколько вариантов ответа из всех предложенных. Такие задания помимо текста могут содержать рисунки, а также фотографии, видео - и анимационные фрагменты. Выполнение учащимися таких заданий позволяет закрепить полученные ими знания по изучаемому материалу. Применение электронных образовательных ресурсов для закрепления материала позволяет сделать этот этап более привлекательным для учащихся и удобным для учителя [3, с 95].

Существуют различные задания с выбором ответа, например, на уроке «Класс Птицы» в 7 классе, с целью закрепления знаний о внешнем строении птиц можно использовать задание «Выявление особенностей внешнего строения птиц в связи с образом жизни». Учащиеся должны из предложенных вариантов названий органов птиц выбрать правильные. При заполнении всех окон учащиеся сразу получают результат своей работы, компьютер указывает им правильно или нет, выполнено задание, так как при проверке правильные ответы окрашиваются зеленым цветом, а неправильные – красным. Выполнение этих заданий может быть внесен индивидуальный и фронтальный характер. В первом случае один учащийся выходит к доске (компьютер, подключённый к проектору) и решает поставленную задачу самостоятельно [4, с 211].

Работа с тренажерами. Данный вид работы позволяет закрепить знания учащихся и отработать умения определять части и органы живых организмов, отработать терминологическую основу биологии. Например, при изучении темы «Птицы. Внутреннее строение» в 7 классе. На этапе закрепления знаний можно использовать тренажер «Сравнительная характеристика кровеносной и дыхательной систем у представителей различных классов позвоночных животных», что позволяет закрепить основные знания об особенностях строения кровеносной и дыхательной систем птиц, выявить отличительные черты их организации по сравнению с другими классами позвоночных животных.

Работа с кроссвордами.

Кроссворды позволяют в игровой форме закрепить либо проверить знания, умения и навыки учащихся. В работе используются возможности программ PowerPoint или Excel (ответы на задания кроссворда необходимо вносить в сетку и, при правильном ответе, цвет шрифта автоматически изменяется) (см. на диске).

Этап «контроль знаний»

Поскольку компьютер чаще всего используется на всем протяжении

урока и наиболее активно на этапе контроля знаний учащихся. При этом использование компьютерных программ решает ряд задач:

- повышает объективность оценки ответов;
- позволяет осуществлять индивидуальный подход к обучению;
- сокращает время проверки знаний учащихся.

Для контроля знаний используются тесты, форму организации которых условно можно назвать «выбери ответ из предлагаемых вариантов». Для выдачи ответа достаточно нажать клавишу с номером правильного ответа, выбрав среди перечисленных вариантов.

Иногда тестирование учащиеся выполняют самостоятельно в тетрадях, тогда тест просто демонстрируется на доске. Возможно использование его для групповой работы. В этом случае группа учащихся совместно выполняют тест у компьютера. И третий вид работы – это самостоятельная работа учащихся за компьютером, но это не всегда возможно в связи с материально-технической базой учебного заведения.

Основной формой организации тестирования на уроках является использование возможностей программы PowerPoint- программирование в среде VBA [5, с 142].

При контроле знаний можно использовать задания, которые предназначены для закрепления нового материала.

Опытно-экспериментальная работа по использованию информационно – компьютерной технологии в обучении биологии. Одним из условий повышение качества образования мы видим в использовании на уроках новых информационных технологий.

Эффективность использования компьютерной поддержки уроков биологии проверялась нами базе «Ленинская основная школа» село Эбжан, Актогайского района в 7 «Б» классе и 7 «А» классах.

В качестве компьютерной поддержки нами активно на протяжении всей практики использовалась мультимедиа-технология, которая, на наш взгляд, имеет неоспоримые преимущества.

Эксперимент проводился в двух классах: 7 «Б» - экспериментальный и 7 «А» - контрольный.

В контрольном классе обучение велось по стандартному методу (традиционным способом), а в экспериментальном классе с максимальным использованием компьютерной поддержки.

Примеры проведенных уроков с использованием ИКТ.

Приведем пример традиционного урока в 7 «А» контрольном классе по теме:

« Класс Птицы. Среда обитания и внешнее строение птиц»

Методическая информация

Тип урока: комбинированный.

Цель: изучить класс птицы, общую характеристику, среду обитания и внешнее строение.

Задачи:

Образовательные: Ознакомить учащихся с классом птиц, общей характеристикой, средой обитания и внешним строением;

Воспитательные: Формирование экологической культуры учащихся и бережного отношения к окружающей нас природе, воспитание коммуникабельности учащихся при работе на уроке;

Развивающие: Умение применять информационные технологии, умение сравнить биологические объекты, умение наблюдать, делать выводы из наблюдений.

Материалы и оборудование: учебник, рабочая тетрадь, таблицы, презентация, мультимедиа.

Ход урока:

1. Организационный момент;
2. Проверка домашнего задания:
Термины, проверка таблиц, карточки.
3. Изучение нового материала:
4. Закрепление:

Итак, мы с вами изучили новую тему, классификацию, внешнее строение птиц. Теперь ответим на вопросы учебника, расположенные после параграфа 44.

5. Домашнее задание:

Параграф 44, записи в тетради, определения, найти дополнительные интересные факты и жизни птиц.

В экспериментальном 7 «Б» классе нами были проведены уроки биологии с компьютерной поддержкой, а именно с использованием мультимедиа. Составленные нами мультимедийные уроки представляют собой презентации (MS Power Point), техническое оснащение «позволяло нам помимо использования мультимедийных презентаций достаточно богатый выбор раздаточного материала для проведения, как лабораторных работ, так и для проведения демонстраций - чучела и скелеты птиц, а так же влажные препараты. Благодаря компьютерным технологиям учебный материал представлен ярко и увлекательно в виде разнообразных носителей информации: иллюстрация, видеофрагментов, компьютерной анимации, слайдов, текстов, сопровождаемых словами диктора, музыкой, что способствует мотивации учебной деятельности учащихся.

Приведем пример урока в экспериментальном 7 «Б» классе с применением компьютера по теме:

« Класс Птицы. Среда обитания и внешнее строение птиц»

Методическая информация

Тип урока: комбинированный.

Цель: изучить класс птицы, общую характеристику, среду обитания и внешнее строение.

Задачи:

Образовательные: Ознакомить учащихся с классом птиц, общей характеристикой, средой обитания и внешним строением;

Воспитательные: Формирование экологической культуры учащихся и бережного отношения к окружающей нас природе, воспитание коммуникабельности учащихся при работе на уроке;

Развивающие: Умение применять информационные технологии, умение сравнить биологические объекты, умение наблюдать, делать выводы из наблюдений.

Материалы и оборудование: учебник, рабочая тетрадь, таблицы, презентация, мультимедиа.

Ход урока:

1. Организационный момент;
2. Проверка домашнего задания:
Термины, проверка таблиц, карточки.
3. Изучение нового материала:
4. Закрепление:

Итак, мы с вами изучили новую тему, классификацию, внешнее строение птиц. Теперь ответим на вопросы учебника, расположенные после параграфа 44.

5. Домашнее задание:

Параграф 44, записи в тетради, определения, найти дополнительные интересные факты из жизни птиц.

В качестве критерия эффективности применения информационно – компьютерной технологии выступает успеваемость учащихся, которая оценивалась по пятибалльной системе. Для этого проводились контрольные работы «Класс Птицы». Результаты которой приведены в таблице 1.

Таблица №1 - Результаты контрольных работ

Тема	«Класс Птицы»			
	Контрольный 7 «А» класс		Экспериментальный 7 «Б» класс	
Всего учащихся	28	100%	29	100%
Получило «5»	3	14%	9	31%
Получило «4»	7	33%	11	38%
Получило «3»	9	43%	8	38%
Получило «2»	2	10%	1	3%

Мы можем сделать вывод, что эффективность обучения с применением компьютерной поддержки уроков по сравнению с традиционным способом обучения гораздо выше.

Заключение. На современном этапе развития школьного образования проблема применения компьютерных технологий на уроках

приобретает очень большое значение. Информационные технологии дают уникальную возможность развиваться не только ученику, но и учителю. Компьютер не сможет заменить живого слова учителя, но новые ресурсы облегчают труд современного учителя, делают его более интересным, эффективным, повышают мотивацию учащихся к изучению биологии.

Применение компьютерной поддержки на уроках биологии многообразно. Использование компьютера позволяет увеличить возможности преподавания биологии, организовать оптимальное сочетание мотивационных и наглядных параметров учебного материала, сделать гораздо индивидуализированным как само преподавание, так и восприятие биологии вообще, а также использовать такие компоненты учебного материала, которые имеют отношение к самопознанию, самовыражению, самоутверждению, общения и оценки со стороны окружающих.

Таким образом, использование ИКТ в процессе обучения биологии повышает его эффективность, делает более наглядным, насыщенным (повышается интенсификация процесса обучения), способствует развитию у школьников различных общеучебных умений, повышает качество обучения, облегчает работу на уроке.

Использование ИКТ на уроках биологии позволяет учителю быть в курсе тенденций развития педагогической науки. Повысить профессиональный уровень, расширить кругозор и самое главное позволяет усилить мотивацию учения путем активного диалога ученика с компьютером, путем ориентации учения на успех; усвоить базовые знания по биологии, их систематизировать; сформировать навыки самостоятельной работы с учебником и дополнительной литературой. С использованием ИКТ источником информации является не только учитель, но и сам ученик.

Список использованных источников

1. «Актуальные проблемы информатизации профессионального образования» материалы республиканской научно-практической конференции, Казань РИЦ «Школа», 2016г-152с.
2. .Байбородова, Л.В. Методика обучения биологии: Пособие для учителя [Текст] / Л.В. Байбородова, Т.В. Лаптева. - М.: Гуманит. изд. центр ВЛАДОС, 2013. - 176с
3. Беспалько, В.П. Образование и обучение с участием компьютеров (педагогика третьего тысячелетия) / В.П.Беспалько. М.: Изд-во МПСИ, – 2018. – 352 с.
4. Вербицкий, А.А. Психолого-педагогические особенности использования ИКТ, как орудия образовательной деятельности./ А.А.Вербицкий – Интернет-ресурс

<http://academy.odoport.ru/documents/akadem/bibl/technology/interaction/9.2.htm>

5. Верзилин, Н.М. Общая методика преподавания биологии [Текст] / Н.М. Верзилин, В.М. Корсунская. - М.: Просвещение, 2018. - 384с.

Development of assignments on molecular biology for multilingual classes

M.M. Gapu¹, G.K. Tulindinova¹, N.I. Baranovskaya², N.P. Korogod¹

¹Pavlodar Pedagogical University, Pavlodar, Kazakhstan

²University of Tyumen, Russian Federation

Abstract: *The aim of the work is to develop a multilingual educational and methodological complex in the section of general biology dedicated to molecular biology for schools and universities. An algorithm for creating tasks in molecular biology was used, including definitions of the type or structure of the problem, corresponding to the life situation, the choice of a numerical value, the formulation of the circumstance and the problem question. The work on approbation was carried out in the Kazakh boarding school for gifted children named after I.I.Altynsarin in Pavlodar. Based on the data obtained, 60% of children or 26 people are interpreted as having a low level of academic achievement in molecular biology tasks. About 30% of all respondents were able to solve problems correctly. Only 5 people or 12% of respondents coped with the tasks at a high level.*

Key words: *development of assignments on Molecular biology, algorithm for the development of assignments on Biology.*

Андамна: *жұмыстың мақсаты мектептер мен жоғары оқу орындарына арналған молекулалық биология кіші бөлімінің жалпы биология бөлімі бойынша көптілді оқу-әдістемелік кешенді әзірлеу болып табылады. Молекулалық биология бойынша тапсырмаларды құру алгоритмі қолданылды, оның ішінде өмірлік жағдайға сәйкес келетін мәселенің түрін немесе құрылымын анықтау, сандық мәнді таңдау, мән-жайларды тұжырымдау және проблемалық сұрақ. Апробация бойынша жұмыс Павлодар қ. Ы. Алтынсарин атындағы дарынды балаларға арналған қазақ мектеп-интернатында жүргізілді. Алынған мәліметтер негізінде балалардың 60% - ы немесе 26 адам молекулалық биология міндеттері бойынша үлгерімі төмен деп түсіндіріледі. Сауалнамаға қатысқандардың шамамен 30% - ы тапсырмаларды дұрыс шеше алды. Тек 5 адам немесе респонденттердің 12% - ы тапсырмаларды жоғары деңгейде орындады.*

Түйінді сөздер: *молекулалық биология бойынша тапсырмаларды әзірлеу, биология бойынша тапсырмаларды әзірлеу алгоритмі.*

Аннотация: Целью работы является разработка многоязычного учебно-методического комплекса по разделу общей биологии подраздела молекулярная биология для школ и вузов. Был использован алгоритм создания заданий по молекулярной биологии, включающий определения типа или структуры проблемы, соответствующую жизненной ситуации, выбор числового значения, формулировка обстоятельства и проблемный вопрос. Работа по апробации проводилась в Казахской школе-интернате для одаренных детей имени И.И.Алтынсарина г. Павлодара. На основании полученных данных 60% детей или 26 человек трактуются как имеющие низкий уровень успеваемости по задачам молекулярной биологии. Около 30% всех опрошенных смогли правильно решить задачи. Только 5 человек или 12% респондентов справились с поставленными задачами на высоком уровне.

Ключевые слова: разработка заданий по молекулярной биологии, алгоритм разработки заданий по биологии.

Modern conditions of Biology teaching at all levels and trends in educational institutions determine newer conditions for quality training of both students and pupils. The curricula are being improved, the content of the subjects is being updated. The use of multimedia and information tools is increasing day by day. Independent learning activities of students still occupy an important place.

The importance and application of explicit methods in laboratory and practical work is growing. The need for a variety of resources and methods to support theory and practice is growing, as is the growth in student independence.

Polysynthesis is currently one of the important priorities of the concept of modern Kazakhstan.

Work with questions of different degree of formation forms experimental skills and creates cognitive motivation, which contributes to better assimilation of theoretical material, consolidation of practical material in other languages.

Solving the problems will provide an opportunity to fill in the entry of the educational process, in which the current technology (combination) for teaching (mass activities, dangerous understanding, etc.) are applied.

Material-industrial equipment of the educational process is not constantly mediocre.

There are no current teaching aids for teachers as well as teaching aids for pupils and students.

The solution to the problems that hinder the introduction and popularization of molecular biology and the problem of visibility in schools and institutions of higher education could be a multilingual teaching and methodological complex.

Practical significance: The section of the multilingual educational and methodical manual and 40 tasks with their solutions ready for use in the educational process of schools, colleges and universities have been prepared.

Objective: To make a multilingual educational and methodical complex on the section of general biology subchapter molecular biology for schools and universities.

Objectives:

- 1) Create a methodological basis for the study.
- 2) To create a set consisting of 40 tasks for the subsection of general biology "Molecular biology" in the conditions of the school curriculum.
- 3) To display molecular tasks in Russian, English as well as in Kazakh and to explain the original in a variant of individual tasks.
- 4) Combine and stylize the description in three languages.

Creating and Using a Molecular Biology Problem Book

Tasks solving appears to be a significant portion of molecular biology, which is why a lot of attention is paid to problem solving in biology courses. The ability to solve problems one of the main attributes of the level of knowledge in the subject. Therefore, students are required to solve problems in tests as well as in biology and molecular biology exams. However, in addition to the ability to solve problems, it is also important to have the ability to create them, which is why (like problem formation, seems to be one of the very powerful tools for teaching problem solving, i.e., composing problems). by composing them, students learn how to solve them.

Composing Tasks

Problem solving is somewhat unusual work, but it is intellectual work in itself. And to learn how to do any work, you must first fully understand the source on which to work, the tools with which to do the work. So, to learn how to solve problems, you have to understand what they are, how they are structured, what the parts are, what tools are used to solve problems. So what is a problem? If we look closely at each problem, we can see that it is a requirement or problem that we must find an answer to, based on and with the conditions that are shown in the problem. Therefore, when starting to solve any problem, it is necessary to study it carefully, to determine what its requirements (questions) are, what are the circumstances from which it follows that the problem must be solved. All this is called problem analysis. We also call the problem a text problem, an equation, or an example of a calculation. There are problems with a familiar solution process. Such problems are called typical or stereotypical problems (they find a solution by example - norm, by finite formulas). When solving such problems it is necessary to be attentive and memorize the solution. In everyday life, in work there are tasks for which there is no ready-made answer (or ready-made solution method). Many of today's problems are atypical and unique. Such tasks are often called non-standard. In order to effectively solve specific problems, one must first have the ability to think, to assume. The tasks we solve at school initially differ only in the nature of the objects. In some tasks the objects are real objects, in others they are always exact objects (numbers, geometric figures, functions, etc.). The former,

in which at least one object is real, are called practical (everyday, textual, narrative); the latter, in which all objects are exact, are called mathematical [1].

Analyzing the Problem (Problem Conditions and Requirements)

When we encounter a problem, we take it apart carefully. The first thing we may notice when reading the problem is that it has certain statements as well as conditions. Often the problem rule is formulated in a variant of the question. However, any question implies a rule for finding an answer to that question, so any question can be replaced by a requirement. Any problem can be made up of statements and requirements. Problem statements are called problem criteria. It follows that the first thing to do when analyzing a problem is to break down the problem statements into conditions and requirements. It is not always easy to break down the problem statement into conditions and additional conditions. In some cases, it is necessary to redefine the problem. The ability to analyze a problem, to go into its essence, is the basis of general problem-solving competence.

Schematic recording of tasks

You need to record the results of your problem analysis. You also need to find the most practical, compact, and at the same time understandable form for recording the results of your problem analysis. A schematic problem note is such a configuration. The first characteristic of a graphic note is the intensive use of various labels, signs, pictures, drawings, sketches, etc. The second characteristic feature seems to be that it accurately states all the circumstances, as well as the conditions of the problem, in addition, the record of each condition indicates the objects, as well as their characteristics. Moreover, only what is necessary to solve the problem is written on the diagram [2].

Stages of drafting tasks

Learning to solve problems is an important way to deepen the assimilation of theory; assimilation of knowledge:

- ✓ an important means of in-depth assimilation of theory and knowledge;
- ✓ an important means of developing thinking, a means of intensifying thought activity; a means of developing interest;
- ✓ a means of facilitating problem solving; a means of communicating with the world around us;
- ✓ a means of discourse formation.

When generalizing a task it is necessary to accurately demonstrate to oneself its components, the real processes applied to construct the plot, to know numerical information characterizing the quantitative side of the processes underlying the task. Here are some steps in the process of forming a task:

Mentally create a life situation corresponding to the problem;

Determine the type or structure of the problem corresponding to the life situation

- ✓ formulate a problem corresponding to the type or structure of the problem and the chosen situation; select a numerical value;

✓ formulate the circumstances and the problem question.

Stages of the activity to summarize the problem: setting the condition in order to form a problem;

✓ the choosing of a topic for of the problem;

✓ the presence of the problem question;

✓ choice of numerical data; formulation of the text of the problem;

Writing a problem text.

To formulate a problem, you must have a basis for it. The basis for the formation of the problem can be any indication of what the problem should be, or what it should include, or what qualities it should have, or any other indication. Let us consider in more detail the types and nature of motives of formation of problems [3, p. 86-87].

The first type of motive: what the problem should be. In this case it is possible to proceed from the following conditions of the composed problem: it should concern a certain section or question of mathematics; it should have a certain type of content, for example, in movement, in joint work, in the presence of one part and vice versa; it should be simple or complex, etc.

The second type of reasons is related to the content of the task. Such reasons may be the following requirements for the composed task: it should include a certain object, the information problems should be quantities of a certain type, it should contain a certain question.

The third type of motives: what qualities (properties) the compiled task should have. It must have a certain solution; it must not have an infinite number of solutions. Formation of tasks is carried out as a result of certain observations, measurements, on the basis of a figure, text, diagram, story, model of a problem, equation or concept of an equation [4, p. 107-110].

Materials and Methods of Research

The work was conducted at the Department of General Biology at PPU and at the Altynsarin Kazakh boarding school for gifted children. The research was conducted within the framework of the research project "Compilation and production of a multilingual teaching-methodical complex on biology and sets of complex tasks for higher educational institutions and schools" 2022-2023.

In accordance with the set tasks the research and development of complex tasks in molecular biology was conducted at the theoretical-practical level.

The collection and fixation of the material was carried out between December 2021 and April 2022.

It must be noted that the organization of tasks according to Bloom's taxonomy promotes studying, analyzing and comparing, thinking and evaluating by students of the problem posed in it, rather than perceiving ready-made information. Bloom's taxonomy structure of human mental abilities requires the construction of tasks according to 6 levels, leading to active activity in the process of gradual transition of the cognitive process from the simplest to the most complex. The essence of active learning methods in the construction of tasks is that they are aimed at mastering students' professional activity.

Cognition. This category focuses on testing the memorization of information through renewal or recognition, memorization of data as well as information: quizzes, reading by heart, repeating definitions as well as names, reciting the system of their application.

Comprehension. The transition of information in a different ordinary concept, their change, the formulation of this, as well as express memorized information to others. Finding similarities, differences, and comparisons; illustrating the result.

Application. This category implies the application of learning material in a specific situation as well as in a completely new situation. This includes the use of rules, ways, concepts, laws, foundations, and theories from a practical point of view.

Analysis. classifying the subject of study into complex parts in order to establish its structure. The student establishes, explains how the different parts function as well as how they lead to a result.

During the experiment for the development of functional literacy and co-competence students prepared 40 tasks on the example of Bloom's taxonomy. The tasks are designed at different levels in the subject of molecular biology.

Each chapter is accompanied by its own level assignments with a brief explanatory text of the chapter. With the help of the chapter explanatory text, it is not difficult to complete the tasks presented on the topic [5, p. 9-14; 6, p. 85-86].

A total of 40 tasks, in 2 sections and 9 subsections, on molecular biology were compiled. All tasks were collected during the practical work of this thesis project.

Research results

According to the results of the research work conducted as part of the diploma work in the department of PPU and general education school. Questionnaires and lessons on the topic of the diploma work were conducted. The lessons were conducted in regular and extracurricular mode in additional classes of 9 classes.

Studying the level of problem-setting in Molecular biology by middle and high school students is a rather complicated task, since several aspects of this concept need to be considered at once, which makes one study insufficient. Therefore, it is advisable to conduct a set of diagnostic techniques, which can be used to determine the level of students' preparedness to perform tasks.

Experimental work was carried out in the Kazakh boarding school for gifted children named after I. I. Altynsarin in Pavlodar. The experiment involved students of 9 "A" (22) and 9 "B" (23) classes, 45 (23 boys, 22 girls) people. The age was 15 years old. There was a Google survey, which consisted of 5 tasks.

The purpose of the pedagogical experiment was to work to determine the level of problem solving and its development. In accordance with the highlighted components the questionnaire was conducted in 2 stages.

The results of the theoretical basics test on the subject of molecular biology showed that twelve students have a basic knowledge of molecular biology at the intermediate level. Five have an understanding of molecular biology and can correctly answer some of the problem tasks. All other students had particular difficulty completing the counting problems.

Based on the data, 60% of the children or 26 people are interpreted as having a low level of performance on molecular biology tasks. About 30% of all respondents were able to solve the problems correctly. Only 5 people or 12% of the respondents solved the tasks at a high level.

During the development of the level of performance of molecular biology tasks, a follow-up questionnaire was conducted with the inclusion of the developed tasks in the course of the lesson.

Comparison of the levels of completion of molecular biology tasks, i.e., before and after the explanation of additional tasks. At the ascertaining initial stage of the experiment, 60% of students showed a low level of performance of molecular biology tasks,

After the work done this indicator dropped to 20%.

The average level of performance of molecular biology tasks during the period of observation was recorded in 12 students (52%). This is a higher level than the previous one. And the indicators at a high level increased by 2 times.

Conclusion

The need to create a base of material and methodological aids and sets of complex tasks in molecular biology was the motivation for the practical orientation of the research activities. During this year the material and technical base was prepared, molecular techniques were developed and mastered. In a hands-on environment, about 40 tasks were collected on various topics and levels of molecular biology. The collection of tasks itself consists of 40 tasks, 2 parts and 9 sections. Descriptions illustrated with original tasks were compiled at the core of the data obtained, as well as literature analysis in three languages.

Similarly, a study of the results of showed that many students know, use and are able to meet the challenges in the subject of molecular biology.

The questionnaires and analysis of sources on the topic of the study revealed and demonstrated the true levels of students.

Based on the results, we made the following conclusions:

1. The analysis of scientific and pedagogical literature on this research problem was carried out.

2. The analysis of the obtained results showed that many students can independently solve problems on the task.

3. The average level of pupils' work with pupils and pupils' work without the help of an individual teacher was determined in biology lessons; ways of increasing the level of pupils' problem-solving were considered and used.

4. In a hands-on environment, a collection of 40-item problems in the molecular biology section was created.

5. Descriptions and ways of solving molecular biology problems in three languages were compiled and shown.

Literature

1. Фридман Л.М., Турецкий Е.Н. Как научиться решать задачи. - Москва: Просвещение, 2013. - 140 с.
2. Колягин Ю.М., Оганесян В.А. Учимся решать задачи. - М.: Просвещение, 2002. - 208 с.
3. Бекиш В.Ю., Зорина В.В. Инновационные технологии обучения иностранных студентов медицинской биологии и общей генетике на английском языке. В сб: Образование: Традиции и инновации Материалы VI Международной научно-практической конференции. Ответственный редактор Уварина Н.В. 2014. С. 86-87.
4. Темиргазина З.К. Полиязыковое образование: научно-методические основы создания электронных учебников по биологии на английском языке для школ с русским языком обучения / Advances in Modern Natural Science. 2015. №7. С. 107-110.
5. Фахруденова И.Б., Байманова Л.С., Бексеитова А.Т., Хамитова А.С., Хамзина Б.Е. Опыт реализации многоязычного образования в высшей школе / В сб: Перспективы развития высшего образования, материалы IX Международной научно-методической конференции. 2017. С. 9-14.
6. Куркин А.В., Рыбалкин Д.Х., Междисциплинарная интеграция в преподавании молекулярной биологии в вузах Республики Казахстан / Журнал Морфология - изд. Эскулап - 2012. - Т-12. - 85-86 с.
ЭОЖ 629.331:502.5

Автомобиль көлігінен шығатын зиянды заттардың қоршаған ортаға әсерін анықтау

Уйсимбаева Ж.Т., Октябрева А.Б.

М.Х. Дулати атындағы Тараз өңірлік университеті, Тараз.

Аңдатпа. Мақалада Жамбыл облысы, Тараз қаласының жол учаскілерінің автокөлікпен толтырылуын қарастырамыз. Біз Төле би және Жамбыл даңғылы көшелердегі көліктермен қозғалыс жүктемесін бағалаймыз. Қозғалыс қарқындылығы әр өлшеу кезеңдерінде 8, 13 және 18 сағатта 60 минуттан әртүрлі типтегі автомобильдерді 3 рет санау арқылы жасалады. Ол үшін екі адам жол жиегіне қарама-қарсы орналасады. Бірі бір бағытта келе жатқан көліктерді санайды, екіншісі керісінше санайды. Нәтижелерді кестеге енгізеді.

Түйінді сөздер: автокөлік, зиянды заттар, тірі ағзалар, қоршаған орта, стресс, атмосфера.

Аннотация. В статье рассматривается заполнение дорожных участков города Тараз Жамбылской области автомобилями. Оцениваем загруженность автотранспортом на улицах Толе би и проспектах Жамбыла. Интенсивность движения рассчитывается путем подсчета автомобилей разных типов 3 раза в 8, 13 и 18 часов 60 минут в каждом периоде измерения. Для этого напротив обочины ставят двух человек. Один считает автомобили, движущиеся в одном направлении, другой – в обратном. Заносим полученные результаты в таблицу.

Ключевые слова: автомобиль, вредные вещества, живые организмы, окружающая среда, стресс, атмосфера.

Abstract. The article discusses the filling of road sections of the city of Taraz, Zhambyl region with cars. We estimate the traffic congestion on Tole bi streets and Zhambyl avenues. Traffic intensity is calculated by counting vehicles of different types 3 times at 8, 13 and 18 hours 60 minutes in each measurement period. To do this, two people are placed in front of the curb. One counts cars moving in one direction, the other counts cars moving in the opposite direction. We put the results in the table.

Keywords: car, harmful substances, living organisms, environment, stress, atmosphere.

Kіpіcne

Зерттеу тақырыбының өзектілігі. Қазіргі кездегі өткір экологиялық проблемалардың бірі-ауаның ластануы. Ірі қалаларда ауаны ластанудың негізгі көздерінің қатарына автокөлік жатады. Қозғалтқыштардың шығатын газдарында екі жүзден астам компоненттердің күрделі қоспасы бар, олардың арасында көптеген канцерогендер бар. Зиянды заттар адамның тыныс алу аймағында ауаға енеді. Сондықтан автомобиль көлігі ластанудың ең қауіпті көздеріне жатқызылуы керек. Қазіргі уақытта әлемдік автомобиль паркі 600 миллионнан асты. олардың 83-85% - ы жеңіл автомобильдерге тиесілі. Болжам бойынша, 2010 жылға қарай ол 1 млрд.бірлікке жетеді.

Автомобильдерден зиянды заттардың әлемдік жыл сайынғы шығарындылары 50 млн.т. көмірсутегін, 200 млн. т. көміртегі оксидін және 20 млн. т. азот оксидін құрайды. Әлемнің көптеген қалаларында автокөлік шығарындылары тудыратын ауадағы зиянды заттардың концентрациясы атмосфералық ауа сапасының стандарттарынан асып түседі.

Қазақстанның көптеген қалаларында автокөлік шығарындылары стационарлық көздерден шығарындылардан басым болады, ал ауаның ластану деңгейі шекті рұқсат етілген концентрациялардан асып түседі. Осыған байланысты көлік құралдарының адам денсаулығына, ауа және су

бассейндеріне, өсімдіктер мен жануарлар әлеміне, топыраққа теріс әсерін азайту мәселесі өте өзекті.

Атмосфераны автомобиль көлігін пайдалану нәтижесінде пайда болатын зиянды әсерлерден қорғау өте өзекті, өйткені адамның денсаулығы ғана емес, сонымен бірге планетадағы өмір сапасы атмосфералық ауаның сапасына да байланысты.

Сондықтан осы мақаланы жазуда алға қойылған басты мақсат, Тараз қаласының Төле би және Жамбыл даңғылы көшелердегі көліктермен қозғалыс жүктемесін бағалау.

Материалдар мен зерттеу әдістері

Ауаның көлікпен ластануы қаламыздың маңызды мәселелерінің біріне айналды.

Соңғы кездері қаламызда көліктер саны айтарлықтай өсті. Әрбір отбасында дерлік автокөлік бар, кейде біреуден көп. Кептеліс - бұл проблемалардың аз ғана бөлігі.

Ластаушы заттардың ең көп мөлшері автомобильді жеделдету кезінде, әсіресе жылдам жүргенде, сондай-ақ төмен жылдамдықпен жүру кезінде шығарылады. Көмірсутектер мен көміртек тотығының салыстырмалы үлесі ең көп, тежеу және бос жүріс кезінде жоғары. Бұл деректерден автомобильдер ауаны әсіресе жиі тоқтаған кезде және төмен жылдамдықпен жүргенде қатты ластайтыны шығады.

Қозғалтқыштың жұмыс режимі қоспалардың шығарындыларының сапасы мен мөлшеріне үлкен әсер етеді.

Біз Төле би көшесінде көліктермен қозғалыс жүктемесін бағалаймыз және көміртегі тотығы коэффициентін есептейміз.

Қозғалыс қарқындылығы әр өлшеу кезеңдерінде 8, 13 және 18 сағатта 60 минуттан әртүрлі типтегі автомобильдерді 3 рет санау арқылы жасалады.

Ол үшін екі адам жол жиегіне қарама-қарсы орналады. Бірі бір бағытта келе жатқан көліктерді санайды, екіншісі керісінше санайды. Нәтижелерді кестеге енгізеді.

Көше келесі көрсеткіштер бойынша бағаланады:

1. Көше түрі: бір жақты ғимараттары бар қала көшесі.
2. Көлбеу. Ол көздің өлшемімен немесе экклиметрмен анықталады.
3. Желдің жылдамдығы.
4. Ауаның ылғалдылығы.
5. Ағаштардың қорғаныш жолағының болуы т.б.

Ең аз қозғалыс қарқындылығы тәулігіне 2,7-3,6 мың автомобильді құрайды;

Орташа қозғалыс қарқындылығы тәулігіне 8-17 мың автомобильді құрайды;

Тәулігіне 18-27 мың автокөлік қозғалысының жоғары қарқындылығы.

Атмосфераның автомобильдің пайдаланылған газдарымен ластануын көміртегі тотығының (мг/м3) концентрациясы бойынша ыңғайлы түрде бағалауға болады.

Жұмысты орындау барысы.

Зерттеу үшін қаланың орталығындағы Төле би көшесі алынды. Бұл белгіленген учаскілер 2-суретте 2ГИС бағдарламасының көмегімен белгіленген.

(1 сурет). Зерттеу учаскілері

Екі жағында көпқабатты үйлер орналасқан негізгі көше және жол.

Желдің жылдамдығы – 1 м/с

Ауаның салыстырмалы ылғалдылығы 15%

Екі бағыттағы қозғалыстың болжамды қарқындылығы – 3 сағатта 6734 автокөлік.

(1-Кесте). Төле би көшесінің екі бағыттағы автомобильдердің қозғалыс қарқындылығының көрсеткіштері

Уақыт	Көлік түрі	Бірлік саны	%
8.00-9.00	Жеңіл жүк	12	36,04
	Орташа жүк	17	
	Ауыр жүк	1	
	Автобустар	439	
	Көліктер	1958	
13.00-14.00	Жеңіл жүк	1	27,36
	Орташа жүк	1	
	Ауыр жүк	1	
	Автобустар	1	
	Көліктер	1	
18.00-19.00	Жеңіл жүк	1	36,32
	Орташа жүк	1	
	Ауыр жүк	1	
	Автобустар	445	
	Көліктер	2013	

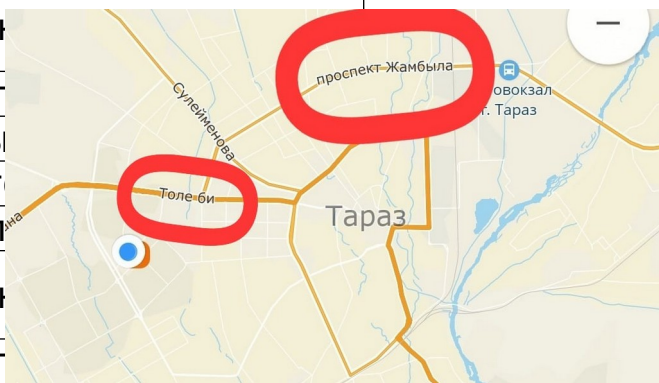

Демек, 1 сағатта орта есеппен 2244,6 көлік өтеді. Сағат 8.00-ден 23.00-ге дейінгі кезеңде талданған жол учаскесі бойынша 33669 автокөлік өтеді. Көліктердің ең көп саны 8.00-9.00 және 18.00-19.00 аралығындағы кезеңге келеді. Бұл жолдың бұл бөлігінде қарбалас уақыт.

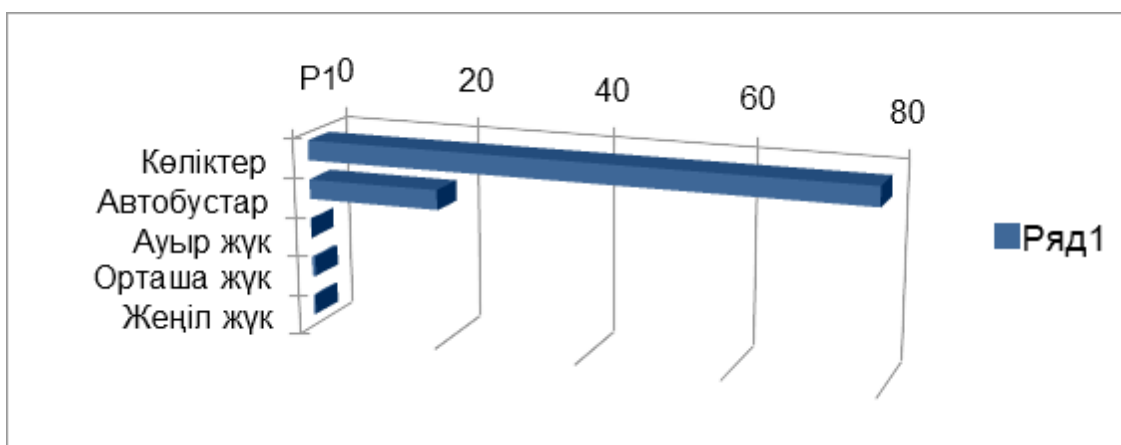

(2 сурет). Төле би көшесінде 3-сағатта жүрген көліктердің жалпы пайызы

Бұл ағынның 79%-ға жуығын жеңіл автокөліктер, 19%-ын жолаушыларды қалаішілік тасымалдауға арналған автобустар алады.

(2-Кесте).Жамбыл даңғылы көшесінің екі бағыттағы автомобильдердің қозғалыс қарқындылығының көрсеткіштері

Уақыт	Көлік түрі	Бірлік саны	%
8.00-9.00	Жеңіл жүк	11	36,27
	Орташа жүк	25	
	Ауыр жүк	9	
	Автобустар	445	
	Көліктер	2005	
13.00-14.00	Жеңіл жүк	12	27,15
	Орташа жүк	8	
	Ауыр жүк	7	
	Автобустар	441	
	Көліктер	1406	
18.00-19.00	Жеңіл жүк	18	36,53
	Орташа жүк	23	
	Ауыр жүк	8	
	Автобустар	454	
	Көліктер	2021	

Демек, 1 сағатта орта есеппен 2300,3 көлік өтеді. Сағат 8.00-ден 23.00-ге дейінгі кезеңде талданған жол учаскесі бойынша 34504,5 автокөлік өтеді. Көліктердің ең көп саны 8.00-9.00 және 18.00-19.00 аралығындағы кезеңге келеді. Бұл жолдың бұл бөлігінде қарбалас уақыт.

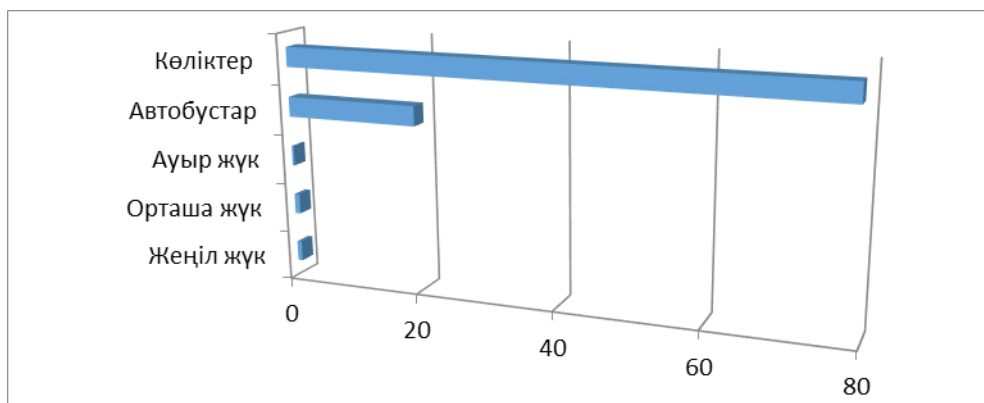

(3 сурет). Жамбыл даңғылы көшесінде 3-сағатта жүрген көліктердің жалпы пайызы

Бұл ағынның 78,71%-ға жуығын жеңіл автокөліктер, 19,41%-ын жолаушыларды қалаішілік тасымалдауға арналған автобулар алады.

Қорытынды

Табиғатты қорғау – әлеуметтік мәселеге айналған мәселе. Қазақстанның экология саласында артта қалуының бірнеше маңызды себептері бар:

- автокөліктерді пайдалану мәдениетінің төмендігі;
- қызмет көрсетуде ақауы бар көліктердің саны әлі де жоғары болуы;
- автокөліктердің экологиялық сапасына қатаң заңнамалық талаптардың болмауы;
- қазіргі заманғы экологиялық талаптарға сай жабдықталған көліктерді пайдалану үшін инфрақұрылымның дайын еместігі.

Бүгінгі таңда көліктердің қоршаған ортаға тигізетін зияны орасан зор және тікелей көптеген құбылыстарда көрінеді: топырақ, су, атмосфераның ластануы, көлік құралдары шу мен энергиялық ластануды тудырады. Мұның бәрі денсаулықтың айтарлықтай нашарлауына және тұрғындардың өмір сүруінің қысқаруына әкеледі. Адамзат өзін-өзі құртады!.

Көлік әсерінен қоршаған ортаға келетін зиянды азайтудың негізгі жолдары мыналар болып табылады:

1. Қалалық көлік қызметін оңтайландыру.
2. баламалы энергия көздерін дамыту;
3. органикалық отынды жағу және тазарту;
4. отынның балама түрлерін пайдаланатын қозғалтқыштарды жасау (модификациялау);
5. шуылдан қорғау;
6. Автопарк пен көлік қозғалысын басқару бойынша экономикалық бастамалар.

Қала құрылысын жоспарлауды жетілдіру және қала қозғалысын оңтайландыру бір-бірімен байланысты және жолдар мен көшелерді жақсы жоспарлауға, жол айрығын құруға, жол төсемдерін жақсартуға, жоғары жылдамдықтағы көлік қозғалысын бақылауға бағытталған.

Тараз қаласындағы үйеңкі жапырағының тербелмелі асимметриясы арқылы қоршаған ортаның ластануын анықтау

Уйсимбаева Ж.Т., Сайлаубек Н.Д.

М.Х. Дулати атындағы Тараз өңірлік университеті, Тараз.

Аңдатпа. Мақалада үйеңкі жапырақ бетінің тербелмелі асимметрия индексі негізінде қоршаған ортаның жағдайын бағалау мәселелері қарастырылады. Тараз қаласының сапасын бағалау үшін биоиндикациялық зерттеу жүргізілді. Жеңіс саябағы, Жамбыл даңғылы және Ниеткалиева көшесінің бойында, үйеңкі жапырағының тербелмелі асимметриясының индикаторы арқылы. Бұл әдісті қалалық ортада қолданудың тиімділігі анықталды және зерттелетін аумақтағы ластанған аумақтар анықталды.

Түйінді сөздер: Тербелмелі асимметрия, биоиндикация, индикатор, морфология, симметрия, стресс, фактор.

Аннотация. В статье рассмотрена оценка экологических условий по показателю вибрационной асимметрии поверхности листа клена. Проведено биоиндикационное исследование для оценки качества города Тараз. Парк Победы, по проспекту Жамбыла и улице Неткалиева, через индикатор качающейся асимметрии кленового листа. Определена эффективность использования этого метода в городской среде и определены зоны загрязнения на исследуемой территории.

Ключевые слова: флуктуирующая асимметрия, биоиндикация, индикатор, морфология, симметрия, стресс, фактор.

Abstract. The article considers the assessment of environmental conditions in terms of vibrational asymmetry of the maple leaf surface. A bioindicative study was carried out to assess the quality of the city of Taraz. Victory Park, along Zhambyl Avenue and Netkaliyev Street, through the indicator of the swaying asymmetry of the maple leaf. The effectiveness of using this method in the urban environment is determined and the pollution zones in the study area are determined.

Keywords: fluctuating asymmetry, bioindication, indicator, morphology, symmetry, stress, factor.

Кіріспе

Қазіргі уақытта қалалық ортаны жақсарту мәселесі өте өзекті болып табылады. Ол үшін ағаш өсімдіктер пайдаланылады, олардың негізгі рөлі адам үшін қолайсыз табиғи және техногендік факторларды теңестіру қабілетіне дейін төмендейді. Сонымен қатар, олар оттегін

шығарады, температураны, жел күшін және шуды азайту, ауа ылғалдылығын арттыру, көбінесе қоршаған ортаны қолайлы жағдайға дейін жақсартады. Алайда урбанизацияланған аймақтарға тән жағымсыз антропогендік факторлардың әсер етуінің жоғары дәрежесі табиғи түрде өсімдіктердің әлсіреуіне, ерте қартаюына, өнімділіктің төмендеуіне, аурулардың, зиянкестердің зақымдануына және екіпелердің өлуіне әкеледі.

Ағаш өсімдіктерінің жапырақ бетінде шаңмен жиналуы арқылы қоршаған ортаның ластану дәрежесін анықтауға арналған. Биоиндикация биоценозға антропогендік жүктемені анықтау әдісі ретінде экологиялық зерттеулерде қолданылады. Биоиндикаторлар әдісі өзгермелі орта факторларының биологиялық объектілер мен жүйелердің әртүрлі сипаттамаларына әсерін зерттеуге негізделген. Биологиялық индикаторлар ретінде зерттелетін факторларға ең сезімтал биологиялық жүйелер немесе организмдер таңдалады. Қазіргі ғылым биоиндикатор ретінде организмдерді, соның ішінде өсімдіктерді кеңінен пайдаланады. Қала ортасында өсімдіктер қоршаған ортаның нашар жағдайына байланысты ең күшті антропогендік фактордан ластанып отыр. Қаланың ортасындағы ауаны ластайтын негізгі заттар өнеркәсіп және автомобиль көздері. Өсімдіктер қоршаған ортаның ластануына морфологиялық және физиологиялық тұрғыдан жауап береді. Барлық тіршілік процестері, соның ішінде өсімдік мүшелерінің әртүрлі бөліктерінің өсуі, оларға факторлардың әсер етуіне байланысты өте жоғары өзгергіштікке ұшырайды.

Ағаштардың ауадан аэротехногендік қоспаларды тұндыру және сіңіру қабілетінің және топырақ пен ауадағы кейбір химиялық элементтердің артық немесе жетіспеушілігіне сезімтал реакциясының арқасында, бүгінгі таңда ағаш тектес өсімдіктерді қоршаған ортаның жай-күйін бағалау көрсеткіштері ретінде пайдалану мүмкіндігі туралы жеткілікті ақпарат жинақталған [1].

Қоршаған ортаның экологиялық жай-күйін бағалау өте көп еңбекті қажет ететін процесс, ол үшін барлық қоршаған ортаның, сондай-ақ адам әрекетінің әсерін ескеру қажет.

Сондықтан осы мақаланы жазуда алға қойылған басты мақсат, Тараз қаласының атмосфералық ластануын үйеңкі жапырағының тербелмелі асимметрия әдісін қолдану арқылы анықтау.

Материалдар мен зерттеу әдістері

Биоиндикация қоршаған ортаның өзгеруінің биологиялық салдары туралы ақпарат алуға және фактордың ерекшеліктері туралы жанама қорытынды жасауға мүмкіндік береді. Осылайша, қоршаған ортаның жағдайын бағалау кезінде физика-химиялық әдістерді биологиялық әдістермен біріктірген жөн. Ұйымның барлық деңгейлеріндегі биологиялық жүйелер уақыт бойынша динамикалық құрылымдарға жататыны белгілі, ал биоиндикациялық зерттеулерді қолдану бұл жағдайды белгілі бір уақыт аралығында көрсететін болжамды бағалауды

жүргізуге мүмкіндік береді. Мұнда биологиялық жүйелерді бағалай отырып, табиғи орта сапасының өзгеруін мерзімді бақылаулар (биомониторингтік бақылаулар) маңызды теориялық және практикалық мәнге ие [3].

Биоиндикациялық зерттеулерде ағаш түрлерінің жапырақ тақталары жиі қолданылады. Жапырақтардың пайда болуындағы өзгерістерді арнайы жабдықты пайдаланбай анықтауға болады, сонымен қатар бұзушылықтар көбінесе қарапайым көзбен көрінеді. Көптеген түрлер жапырақтың екі жақты симметриясымен сипатталады, олардың мәндері нөлдің айналасында қалыпты түрде бөлінген кезде оң және сол жақтар арасындағы белгілер айырмашылықтарының өзгергіштік формасы түсініледі [2].

Тербелмелі асимметрия- морфологиялық белгілердің идеалды симметриясынан шағын және бағытталмаған ауытқулар. Әдетте, тербелмелі асимметрия организмнің генетикалық немесе экологиялық стресс жағдайында дамуды бақылау қабілетінің әлсіреуі нәтижесінде пайда болады деп саналады.

Екі жақты симметриядан шамалы кездейсоқ ауытқулардың болуы организмдердің нақты анықталған сценарий бойынша дами алмауының нәтижесі болып табылатын тербелмелі асимметрия туралы айтуға мүмкіндік береді. Дамудың тұрақтылығы организмнің қалыпты даму қабілеті ретінде (бұзушылықтар мен қателіктерсіз) антропогендік жүктеменің жалпы мөлшерін бағалауға мүмкіндік береді [2].

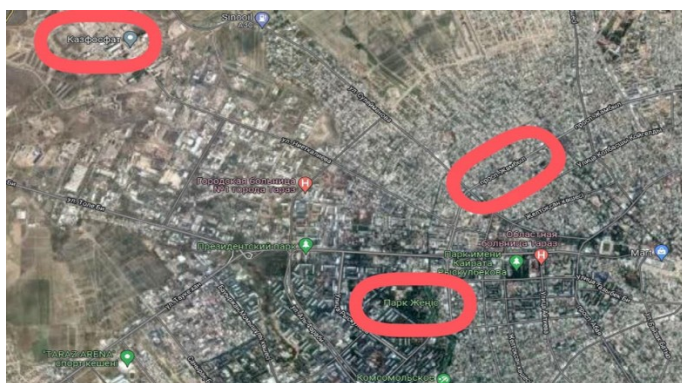

(1 сурет). Зерттеу учаскілері

Қоршаған ортаның шаңмен ластануы үйеңкі жапырағында тандалды. Үйеңкі бүкіл Еуропада, Азияда және Солтүстік Америкада кеңінен таралған. Үйеңкі жапырағы өте сәнді әсіресе көктемде гүлдену кезінде және күзде жапырақтардың күзгі түсіне байланысты. Ол өмірінің алғашқы жылдарында қарқынды өсуіне байланысты көгалдандыруда кеңінен қолданылады және ауаның ластануына төзімді болып саналады. Үйеңкі жапырағының мүшелерін жинау қыркүйек айларында жапырақтың қарқынды өсуі аяқталғаннан кейін жүргізілді. Көлеңкелік жағдайлардың стресстік әсерін болдырмау үшін ашық жерлерде өсетін нақты анықталған түр сипаттамалары бар өсімдіктер тандалды. Әр аймақтан 2-3 ағаштан

жапырақтар жиналды. Үйеңкі өмірдің алғашқы жылдарында қарқынды өсумен сипатталады, оның жапырақ тақтасы оңай өлшенеді.

Тараз қаласы-инфрақұрылымы жақсы дамыған, асфальт төселген автомобиль жолдары желісі, жұмыс істеп тұрған теміржол вокзалы мен әуежайы бар ең ірі қала десекте болады. Тұрғын үй құрылыстарынан, өнеркәсіптік және коммуналдық-қойма аумақтарынан басқа, қалада қосалқы шаруашылықтар, егістік жерлер мен көкөніс бақтары бар агрокешендер бөлінген. Қала аумағында 3 нүктеде жапырақтары таңдалды. Табиғи жағдайда үйеңкі жапырақтарының даму тұрақтылығын бағалау үшін біз табиғи және әлсіз түрлендірілген биотоптарда материал жинадық.



(2 сурет).Жеңіс саябағы,Ниеткалиева көшесі(Минералды тыңайтқыш зауыты) Жамбыл даңғылы

Зерттеу нәтижелері

Материалды жинау жапырақтардың өсуі аяқталғаннан кейін 2022 жылдың қыркүйек-қазан айлары аралығында жүргізілді. Қоршаған ортаның сапасын бағалау үшін әрбір үлгіден 18 жапырақ жиналды. Әрбір өсімдіктің жапырақтары бөлек сақталды. Бір үлгі үшін жиналған барлық жапырақтар полиэтилен пакетке салынып, сол жерге жапсырма қойылды. Жапсырмада үлгі нөмірі, жинау күні, жинау орны көрсетілді. Үйеңкі жапырағының шаңмен ластануының зерттеу Экология кафедрасының зертханасында орындалды.

(1-Кесте).Қоршаған орта сапасын бағалаудың баллдық шкаласы

Зерттеу жұмыстарын жүргізу үшін өндірістік аумақтан, тас жолдың маңынан және саябақтан 3 сынақ алаңы алынды.

№1 Көлік ағыны жоғарлаған аумақ Жамбыл даңғылында

№2 Таза аудан Б.Момышұлы атындағы Жеңіс саябағында

№3 Ауасы ластанған Ниеткалиева көшесі (Казфосфат зауыты)

Қоршаған ортаның сапасын Тербелмелі асимметрия М.Захаров әдістемесі бойынша 5 баллдық шкала бойынша бағаланады.



(3 сурет). Зертханадағы үйеңкі жапырағын есептеу барысы

(2-Кесте). Қоршаған орта сапасын бағалаудағы шыққан көрсеткіш

Аумақ	Тербелмелі асимметрия көрсеткіші
Жеңіс саябағы	0,036
Жамбыл даңғылы	0,045
Ниеткалиева көшесі	0,051

Жеңіс саябағы	Жамбыл даңғылы	Ниеткалиева көшесі
---------------	----------------	--------------------

ТА көрсеткіші (1 диаграмма)	Қоршаған орта жағдайы	Балл
0,040	Қалыпты жағдай	I
0,040-0,044	Шамалы ауытқулар	II
0,045-0,049	Ауытқудың орташа деңгейі	III
0,050-0,054	Жоғары ауытқулар	IV
0,055 жоғары	Жоғары сыни ауытқулар	V

Жамбыл даңғылы көшесінің жапырақтары үлкен трассаның жанында жиналды. Алынған нәтижелерде трассаның жанында ТА

көрсеткіші бар екенін көрсетеді. Асимметрия деңгейі 3 баллға сәйкес ауытқудың орташа деңгейі бар екені анықталды.

Жеңіс саябағының антропогендік жүктемесі таза аймақ, сондықтан бақылау ретінде біз осы нүктеде өсетін ағаштардан жиналған жапырақтарды қарастырдық, мұндағы тербелмелі интегралдық көрсеткішінің мәні 0,036 болды, яғни I баллға сәйкес қалыпты жағдай екені анықталды.

Ниеткалиева көшесі (Минералды тыңайтқыш зауытының) аймағында өсетін үйеңкі жапырағының асимметрия деңгейінің жоғары ауытқуы байқалды (0,051). Бұл жол жамылғысының нашар сапасы – қиыршық тас, үлкен жүк көліктерінің және зауыттан шығатын газдың нәтижесінде жапырақ бетінің шаңы пайда болады, өсімдіктердің даму тұрақтылығына айтарлықтай теріс әсер етеді деп болжауға болады.

Қорытынды

Зерттеу нәтижесінде барлық қойылған міндеттер орындалды, әдеби деректерге талдау жүргізілді, үйеңкі жапырағының тербелмелі асимметрия әдісінің мәні мен қолдану аясын зерттеуге мүмкіндік берді. Сонымен қатар, тербелмелі асимметрия әдісін қолдана отырып, биоиндикациялық зерттеуді жүргізудің практикалық дағдылары алынды. Зерттеу нәтижесінде Тараз қаласының таңдалған шағын аудандарының аумағындағы қоршаған ортаның сапасына баға берілді. Жалпы, Тараз қаласының аумағында ТА көрсеткіші-0,036-0,051 шегінде. Таза аймақ деп Жеңіс саябағын айтуға болады (0,036). Ал, Жамбыл даңғылы мен Ниеткалиева көшесі автокөліктер мен өнеркәсіптік жағдайлардың ластануынан жоғары ауытқулар байқалды.

Қорытындылай келе үйеңкі жапырағы Тараз қаласының атмосфералық ауасына төзімді десекте болады, сол себепті үйеңкі ағашын көгалдандыру мақсатында, трассаларға, өнеркәсіп орындарына көп отырғызған жөн.

4 секция
Физическая культура, спорт и искусство: актуальные вопросы и тенденции развития.

XXI-ғасыр оқушыларының дене шынықтыру сабағына қызығушылығының жоқтығы

Акжигитов Б.А., Далабаева.С.Қ.
«Семей қаласының Шәкәрім атындағы университеті» ҚеАҚ
e-mail: saadalabaeva7@gmail.com

Аннотация: Бұл мақалада қазіргі заман оқушыларының дене тәрбиесі сабағына қызығушылық жоқтығының себебі, оны шешу жолдары, баланың көңілін галамтор әлемінен шынайы өмірге қайта әкелу, әртүрлі гаджеттермен смартфондарды сабақ барысында мүлде жою және дене шынықтыру сабағына деген қызығушылықтарын арттыру мәселелері қарастырылады.

Кілт сөздер: Смартфон, қызығушылық, сабақ, дене шынықтыру.

Аннотация: В данной статье рассматриваются причины отсутствия интереса у современных школьников к урокам физического воспитания, пути их решения, возвращение внимания ребенка из мира интернета в реальную жизнь, полное уничтожение смартфонов с различными гаджетами во время занятий и повышение интереса к урокам физической культуры.

Ключевые слова: Смартфон, интерес, урок, физическая культура.

Abstract: This article discusses the reasons for the lack of interest among modern schoolchildren in physical education lessons, ways to solve them, the return of the child's attention from the Internet world to real life, the complete destruction of smartphones with various gadgets during classes and the increase in interest in physical education lessons.

Keywords: Smartphone, interest, lesson, physical education

Қазіргі заманғы дене жүйесінің әлеуметтік – экономикалық және әлеуметтік – мәдени жағдайында жалпы орта мектептегі дене тәрбиесі пәнінің негізгі мақсаты адамның жалпы мәдениетінің құрамдас бөлігі ретінде дене шынықтыруды қалыптастыру болып табылады [1, 24б].

Кез-келген мұғалімнің алдында сыныптағы оқушылардың белсенділігінің жоғары деңгейін қамтамасыз ету міндеті тұр. Осы міндеттерді дұрыс меңгеру үшін болашақ дене шынықтыру пәні мұғалімдері университет қабырғасынан бастап дене шынықтыру сабақтарына қызығушылық танытып, сабақ өткізудің әдіс-тәсілдерін толық меңгеруге көңіл бөлуі керек [1,24 б.].

Оқушының сабаққа қызығушылық танытуы сыныптағы жұптық, топтық жұмыстарды дамытады. Дамыту оқушының сабақтағы зейініне, мінез-құлқына, белсенділігіне, сыни ойлауына, шығармашылық жұмысына байланысты [1,24 б.].

Осы қызығушылықтар баланың бойында үнемі болуы үшін қарама-қарсы әсерін тигізетін мысалдарды азайтқан жөн деп ойлаймын.

Жалпы өзіміз білетіндей қазіргі балалар ұялы телефон желісінде көп уақыт өткізеді, оның зияны баршылық екенін барлығымыз білеміз. Тіпті дене шынықтыру сабағына ғана емес баланың жалпы өміріне әсерін тигізеді, әртүрлі есептеулер бойынша бала тәулігіне 3 жарым, 4 сағат уақытын ұялы телефонда (планшеттер мен ғаламтардағы онлайн ойындар) өткізеді екен,

бұл көрсеткішті жылдық көрсеткішпен есептейтін болсақ жылына 49-50 күн уақытын өткізеді. Баланың ұялы телефонға деген аса қызығушылығы оның денсаулығына үлкен әсерін тигізеді, мысалы: көз көруінің нашарлауы, бас ауыруы, дене сымбатына, дене қимылының аздығынан қозғалыс баяулығы пайда болады. Тіпті балада физикалық, психологиялық ауытқулар пайда болуы мүмкін. Олар: тез ашулану, өзін-өзі ұстай алмауы т.б .

Менің осы кезде ата-аналарға ұсынарым барлық бала қызығушылығын тек мұғалім тарапына қалдырып қоймай өзіде ат салысуы қажет; балаға таңғы жаттығулар жасату, кешкі серуен, сондай-ақ ұялы телефонды тек 1 сағат уақытқа жуық қолдануын қадағалау, баланы әртүрлі үйірмелерге беру, өзі қалаған спорт түрі немесе сабақ үйірмелеріне берген дұрыс, осы мысалдарды орындау арқылы бала сабаққа келген уақыттада белсенділік танытатын еді.

Мектептегі дене шынықтыру пәні мұғалімдері - тәрбиеші, жаттықтырушы және тәлімгер функциясыныңбарлығын орындайтыны белгілі [2, 26.].

Ол қызығушылықты оятудың тағы бір жолы, дене тәрбиесінде балаларды қызықтыру үшін сабақты әртүрлі жарыстар ойындар түрінде өткізу. Оған қатысқан оқушы жоғары көрсеткішке жетуге ұмтылады, жеңіске жетеді, бұл қажетті психологиялық және дене қабілеттерінің (күш, ептілік, икемділік, жылдамдық, шыдамдылық) дамуына көмегін тигізеді.

Спорт пен дене тәрбиесіне байланысты мұндай сабақтарды жақын орналасқан көрші мектеп оқушыларын да қатыстыра өткізген пайдалы. Ол балалар өміріне өзгеріс енгізеді, іс-шараға қатысушылардың қызығушылықтарын арттырады, эмоциялық күйін жақсартады, байытады, оқушылардың қарым-қатынасын қалыптастырады. Жеке тұлға ретінде дамуына оң ықпал етеді. Балалардың белсенділігі мен шығармашылық қабілеттерін тануына жағдай туғызады [2, 26.].

Дене тәрбиесі сабағындағы сабақ формасы: Тіпті қазіргі оқушылар сабаққа формасыз немесе сабаққа тиым салынған киімдерді киіп келуге әдеттенген, ең алдымен дене тәрбиесін бала деңгейін көтеру үшін сабақ формасынан бастаған дұрыс деп ойлаймын көптеген оқушылар сабақ формасын киюге ерініп мектеп формасының сыртынан немесе тіптен ауыстырмауы да мүмкін, мысалы: мектепке киіп келген шалбары немесе ақ көйлектің сыртынан спорттық форма киюі секілді минустары өте көп кездеседі. Спорттық аяқ киім ауысуыда өте маңызды , жалпы спорттық киім спортзал мәдениеті деп аитуға болады,баланың жеке бас гигиенасы осы мысалдардан басталады. Осы талаптарды қою арқылы спортзал мәдениетін сақтай аламыз. Спортзал талаптарын сақтау бұл әрбір мұғалім үшін өте маңызды оқушының спорттық киімінде әртүрлі моншақтар мен тастардың болмауы, киімі жинақы болуы, спорттық аяқ киімі табаны биік,қатты болмауы.

Қорыта айтатын болсам дене тәрбиесінің жалпы міндеттерімен қатар оның тәрбиелік, тәлімдік, бағыты оқушылардың сабақ барысында ғана емес және үй жағдайында өзіндік шынығуына ықпал етуі де өте маңызды. Дене тәрбиесі сабағының тиімділігін арттыру, оқушының қызығушылығын ояту ол пән мұғалімін тек дене жүктемесінің орындалу деңгейіне ғана емес сонымен бірге оқушы сабақта қалай білім дағдыларын қаншалықты жүзеге асыра алады соның барлығын қадағалайды. Жоғарыда айтылған мәселерді дұрыс шешетін болсақ дене шынықтыру сабағына деген қызығушылық қай заман қай ғасырда да өте жоғай деңгейде болатын еді.

Пайдаланылған әдебиеттер:

- 1.Атаев.К.А «Балалардың жүйелі түрдегі дене тәрбиесі» 1991.24б.
- 2.П.Сабыров «Оқыту теориясының негіздері Алматы»1993ж.2б.

Изготовление сувениров казахстанской тематики на основе использования новых технологий и материалов

М.Ш Алинова, Г.С. Алинова, Л.В. Гора
Павлодарский педагогический университет, г. Павлодар
e-mail: alinova.gulnara@mail.ru

***Андатпа.** Жобаға қатысушылар туристік және сыйлық кәдесыйларының дизайны мен өндіру технологиясын әзірледі және әзірленген құжаттамаға сәйкес кәдесыйлар шығаруды жоспарлап отыр.*

Жоба аясында ұлттық нақышта орындалған кәдесыйлардың келесі ассортименті жоспарланған: тақия, астабақ астына салатын төсеніштер, шоперлер және тоқыма паннолар.

Жобада заманауи құрал-жабдықтар мен ұлттық кәдесыйларды жобалау, дайындау технологиялары қолданылады. Олар жобаға қатысушыларға жаңа материалдар мен технологиялар бойынша ғылыми мақалалар жариялауға, ғылыми конференцияларға қатысуға, мектептегі көркем еңбек бағыты бойынша оқу-әдістемелік материалдарды әзірлеуге мүмкіндік береді.

***Аннотация.** Участники проекта планируют разработать дизайн, технологию изготовления туристических и подарочных сувениров и согласно разработанной документации изготовить сувенирную продукцию.*

В рамках проекта планируется следующий ассортимент сувенирной продукции с национальным колоритом: тубетейки, ланчматы, шоперы, текстильные панно.

В проекте будут использованы современное оборудование и дизайн, технологии изготовления национальной сувенирной продукции. Они позволят участникам проекта публиковать научные статьи по новым материалам и технологиям, участвовать в научных конференциях, разработать учебно-методические материалы по направлению «Художественный труд».

Annotation. *The project participants are planning to develop a design and manufacturing technology for tourist and gift souvenirs, and to produce souvenirs in accordance with the developed documentation.*

Within the framework of the project, the following assortment of souvenirs with national color is planned: skullcaps, lunch mats, shoppers, textile panels.

The project will use modern equipment and design, manufacturing technologies for national souvenirs. They will allow the project participants to publish scientific articles on new materials and technologies, participate in scientific conferences, develop educational and methodological materials in the direction of «Artistic work».

Түйін сөздер: кәдесый, тақия, ланчмат, шопер, тоқыма панно, туризм.

Ключевые слова: сувенир, тюбетейка, ланчмат, шопер, текстильное панно, туризм.

Keywords: *skullcap, lunch mat, shopper, textile panel, tourism.*

Глава государства К.-Ж. Токаев в Послании «Конструктивный общественный диалог – основа стабильности и процветания Казахстана» поручил обратить особое внимание на развитие туризма, в особенности эко- и этнотуризма, как на важную сферу экономики [1].

Одним из элементов туризма является индустрия сувенирного бизнеса. Сувенир – предмет, приобретенный на память при посещении той или иной страны, города, или какого-то другого места, в знак напоминания о посещении данного события. Сувениры выступают визитной карточкой любой страны, ее культуры и искусства. Они выполняют познавательную роль, способствуют духовному обогащению людей, отражая культуру местности, а удовлетворяя покупательские потребности туристов, приносят ощутимую пользу региону.

Поэтому основными направлениями нашего научно-практического исследования, в рамках внутривузовского бизнес-проекта «Коммерциализация продуктов технологической деятельности по художественному труду», являются:

- 1) сохранение и приумножение национальной культуры и традиций народа Казахстана;
- 2) разработка дизайна и технологии изготовления современных казахстанских сувениров.

Основной успех обеспечивается владением участниками проекта знаниями и опытом по исследуемому направлению, а также следующими

объективными факторами, обеспечивающими успех проекта изготовления сувенирной продукции:

- наличие в Павлодарской области отдыхающих и проходящих санаторно-курортное лечение в Мойылды, Баянаул и т.д. [2], [3].

- наличие у исполнителей деловых связей и доступа к сырьевой базе;

- относительно свободный рынок сувенирной продукции.

Весь производственный цикл производства сувениров замкнут на конечную продукцию и охватывает следующие этапы (таблица 1).

Таблица 1 - Содержание деятельности участников бизнес-проекта

№ п/п	Этапы	Содержание	Результат
1	Подготовительный этап Сбор теоретических сведений по истории Казахстана – о тотемах, символах, орнаментах и т.д., для проектирования текстильных сувениров казахстанской тематики.	1. Изучение истории сувениров, орнаментов. 2. Формирование и утверждение перечня сувениров казахстанской тематики. 3. Разработка дизайна сувениров. 4. Конструирование, моделирование сувениров, разработка технологии изготовления сувениров. 5. Подбор участников проекта.	1. Теоретические сведения по истории сувениров, орнаментам, символам. 2. Перечень проектируемых сувениров казахстанской тематики. 3. Эскизы сувениров. 4. Выкройки, технологические карты на изготовление сувениров, разработка дизайнов в компьютерной программе Embird.
2	Обучение участников проекта.	1. Предпринимательской деятельности. 2. Технологии обработки текстильных материалов.	Обученные участники
3	Основной этап. Технологический этап	1. Закуп оборудования, материалов и установка оборудования. 2. Изготовление сувениров согласно перечню.	Готовые изделия
4	Заключительный этап. Презентация широкой общественности казахстанских сувениров.	1. Разработка роликов, слайд-шоу, буклетов по теме проекта.	Научные исследования, публикации по теме проекта.

Основные виды деятельности по направлениям проекта:

- 1) разработка дизайна, технологии изготовления национальной сувенирной продукции;

- 2) приобретение современного оборудования и соответствующих

материалов;

- 3) изготовление образцов сувенирной продукции;
- 4) выпуск качественной национальной сувенирной продукции;
- 5) освоение рынка сувенирной продукции в г.Павлодар.

Участники проекта планируют разработать дизайн и технологию изготовления туристических и подарочных сувениров, согласно разработанной документации изготовить образцы сувенирной продукции. Дополнительной услугой будет изготовление на заказ промосувениров для фирм города.

В рамках проекта планируется следующий ассортимент сувенирной продукции с национальным колоритом: тюбетейки, ланчматы, шоперы, текстильные панно и др.

Тюбетейка – один из популярных казахстанских сувениров, который увозят с собой туристы. Тюбетейка бывает мужская, женская, детская. Разных конструкции - округлые и четырехгранно-округлые, с острым или плоским верхом и т.д. Обычно казахская мужская тюбетейка украшается вышивкой или стёжкой. Женские и детские тюбетейки дополнительно украшают бисером, пучком перьев филина.

Ланчматы, или салфетки для еды, стали очень популярны. Помимо своей практической направленности - защищать стол от горячей посуды и пятен – они украшают стол и делают домашнюю атмосферу уютнее. В нашем проекте ланчматы будут выполнены из двух видов материала (велюр, фетр) в технике машинной вышивки, аппликации, гильотирования – выжигания на фетре, разной формы.

Шопер – модный, удобный аксессуар, востребованная молодежью сувенирная продукция.

Также, планируется выпуск *текстильных панно* с сюжетами в казахском национальном стиле. Ассортимент выпускаемой продукции может меняться на основе результатов проведенных маркетинговых исследований с целью определения предпочтений потребителей в дизайне сувенирной продукции.

В рамках проекта будет использовано современное оборудование, дизайн и технологии изготовления национальной сувенирной продукции. Они позволят участникам проекта публиковать научные статьи по новым материалам и технологиям, участвовать в научных конференциях, разработать учебно-методические материалы по направлению «Художественный труд» [4].

Основными преимуществами создаваемого проекта являются:

- наличие современных технологий, оборудования;
- качество выпускаемой продукции за счет использования сырья с отсутствием токсичных веществ;
- гибкость производства;
- справедливая и взаимовыгодная сбытовая политика;
- конкурентные цены, выгодная политика скидок;

- постоянное развитие, расширение ассортимента продукции;
- профессионализм участников проекта.

Благодаря постоянному мониторингу, проводимому участниками проекта, удалось выделить наиболее важные для покупателей ассортимент сувенирной продукции, на которые стоит делать особенный упор при его изготовлении, во время реализации и рекламирования товара [5].

В результате проведенного маркетингового исследования рынка сувенирной продукции участниками проекта был:

- 1) составлен портрет целевого потребителя;
- 2) определены потребительские предпочтения к сувенирной продукции;
- 3) выявлено отношение покупателей к различным площадкам по продаже сувениров;
- 4) выявлены основные требования к ассортименту сувенирной продукции.

Сбыт продукции будет обеспечен благодаря уникальному дизайну продукции, продажам через социальные сети, участию в городских мероприятиях.

Способы преодоления конкуренции:

- 1) более низкая цена на одинаковые позиции товара - это самое первое конкурентное преимущество в торговле;
- 2) качество товара, которое должно отвечать требованиям покупателя;
- 3) место расположения бутиков, куда будет сдаваться сувенирная продукция. Бутики и точки продаж, с которыми планируется сотрудничество, расположены в центре города, что является серьезным конкурентным преимуществом в торговле, именно удачное расположение магазина влияет на его обороты и скорость его раскрутки;
- 4) широкий ассортимент товаров. Чем шире ассортимент представленных в магазине товаров, тем больше будет потенциальных клиентов, что, несомненно, скажется на выручке и доходе;
- 5) уникальность товаров. Дизайн продукции будет разработан участниками проекта самостоятельно, поэтому товар будет уникальным, неповторимым.

Изготовление декоративных изделий с национальным колоритом в Казахстане сейчас развивается ударными темпами. Но предлагаемая нами технология отличается от общей тенденции развития рынка тем, что ассортимент выпускаемой продукции более широкий, современный, производство сувениров эксклюзивное.

Литература

1 Послание Главы государства Касым-Жомарта Токаева народу Казахстана «Конструктивный общественный диалог – основа стабильности и процветания Казахстана»/ Электронный ресурс:

http://president.kz/ru/addresses/addresses_of_president/poslanie-glavy-gosudarstva-kasym-zhomarta-tokaeva-narodu-kazahstana

2 Акишев А.К. Искусство и мифология саков. Алма-Ата. - Наука. -1984.

3 Маргулан А.Х., Казахское народное прикладное искусство. - Алма-Ата. - Онер. - 1986.

4 Художественный труд (Визуальное искусство и технология). Учебная программа для 5-9 классов уровня основного среднего образования в рамках обновления содержания среднего образования – Астана. – 2016.

5 Куратко Д.Ф. Кәсіпкерлік: теория, процесс, практика – Алматы – Ұлттық аударма бюросы – 480 бет.

Халық педагогикасындағы ұлттық ойындардың көрінісі

Акжигитов Б.А., Бағдәулетов А.Н.

«Семей қаласының Шәкәрім атындағы университеті»КеАҚ

e-mail:bagdauletov_97@mail.ru

Түйіндеме: Осы мақалада ұлттық ойындардың оқу және тәрбие үдерісінде пайдаланудың өзектілігі мен қоғамымыздың іргетасын нығайту үшін бүгінгі жастарға үлгілі, өнегелі тәрбие беру міндеттері және ертеден бабаларымыздан мұра болып келе жатқан ұлттық ойын түрлерінің халықтық педагогикадағы көрінісі баяндалады.

Кілт сөздер: Халық, педагогика, ұлттық спорт, ұлттық ойын, ат.

Аннотация: В данной статье рассказывается о важности использования национальных игр в воспитательно-воспитательном процессе, о задаче образцового нравственного воспитания современной молодежи для укрепления основ нашего общества, о появлении унаследованных от предков национальных игр в народной педагогике.

Ключевые слова: Народ, педагогика, национальный вид спорта, национальная игра, конь.

Annotation: This article describes the importance of using national games in the educational process, the task of providing exemplary moral education to today's youth in order to strengthen the foundations of our society, and the emergence of national games from our ancestors in folk pedagogy.

Key words: People, pedagogy, national sport, national game, horse.

Қазақ даласында тұңғыш география қоғам бөлімшесін ашушылардың бірі, көрнекті орыс ғалымы, географ, тарихшы А.И.Левшиннің қазақтар туралы 1832 жылы жазған ең көлемді монографиясы «Описание киргиз-казачьи или киргиз-кайсацких орд и степей», - деп аталады. Онда А.И.Левшин «Табиғатпен етене болып, қарапайым тамақ ішіп, залалсыз климат жағдайында таза ауамен тыныстап

жайбарақат өскен қазақтардың денсаулығы мықты болып келеді, көп жасайды, олар күшті де қуатты, ыстық-суыққа шыдамды. Күнніңыстығы қаперіне, де кірмейді. Көзінің өткірлігіне тандануға тұрарлық, жазықта тұрып он шақырымдай жердегі шағын заттарды көреді. Еуропалықтар әзер байқайтын жерден олар заттың сұлбасы мен түсін ажыратады. Бала күннен ат құлағында ойнау - қазақтың тұңғыш гимнастикасы. Әйелдер бұл жағынан кейде еркектерден асып түседі. Олар садақты да қолдана біледі», - деп қазақтардың дене бітіміне қатысты керемет мінездеме береді [1, 123 б.].

Қазақтың елін жаудан қорғаған батырлары, апайтөс палуандары, құралайды көзге атқан мергендері, ат жалында ойнаған сайыпқыран шабандоздары, қыр түлкісін қырандарға алдырған құсбегілері кезінде арнайы спорт жаттығуларын жасап, соның негізінде оның бәрін бірдей атабабадан тұқым қуалап туылған генетикалық жалғастық деп қарауға да болмайды. Мұның бәрі үлкендер еңбегіне ертеден етене араласып қатысудан бастау алады.

Бүгінде, құсбегілікті ұлттық спорт өнеріне жатқызуда. Шын мәніне келер болсақ, бұл біздің ата кәсіп. Бағзы замандарда бір әулетті бір бүркіт қыс бойында қоянның етімен асырап, қасқыр мен түлкінің терісімен қамтамасыз еткен. Оның арысы аңыз- әнгімелерден, эпостық жырлардан, берісі Ақан сері, Біржан салдың өмірдеректерінен жақсы білеміз. Бертінде жұрттың назары мылтыққа ауып, құсбегілердің қатары сиреп қалды. Біз он үш жылдан бері ата кәсібімізді бүгінгі күн ыңғайымен спорт өнері түрінде жанғыртамыз деп жүргенде, күні кеше ғана құсбегілікті тамашалауға келген шетелдіктер қазіргі кезде өздерінің төл өнеріндегі иеленіп алу жағын қарастыруда. Олар аң аулап қана қойған жоқ, бүркіттің арқасына қондырғы аппарат орнатып, ұшу кезінде қос қанаты мен құйрығын қалай игеретінің, аңға шүйілгендегі жылдамдығын, жыртқышпен арпалысын компьютерден көріп, қадағалап, ғылыми-зерттеулер жасады. Зерттеу жұмыстары біткені сол, құсбегілікті өздеріне заңдастырып, иеленіп алар түрлері бар. Солай ата кәсібімізге өзіміз ие бола алмай қалу қаупі туып отыр [2, 257 б.].

Қазақ дәстүрінде әрбір той-думанның, әзіл-оспақтың, ойын-сауықтың, сөздің жай-жапсарына, мән-мағынасына, аталы тәрбиелік мәніне үнемі назар аударып отырған. Қазақтың «Көкпар», «Қыз куу», «Аударыспа», «Теңге алу», «жаяу жарыс», «Қаппен жарыс», «Түйе палуан» жарыстарына қатысу арқылы ептілік, күштілік, шапшандық, икемділік, шыдамдылық, тапқырлық, алғырлық сияқты дене қасиеттері және ақыл-ой қабілеттері қалыптасып отырған. Бұл ойындардың жеңімпаздарына атан түйе, ат мінгізіп сый көрсеткен. Бір ерекшелігі ойын-сауықтарға қатысу, тамашалау жөнінде, жасқа шек қойылмаған. Мұның өзі жастарды ересектер іс-қозғалысына еліктеп тез есейіп, етек жиюды қамтамасыз еткен. Үлкендер өнеріне қайран қалып тамсанған. Құштарлығын ұштаған. Қазақ жастары жиын тойларда, ойын-сауықтарда

тек өнерлі ғана емес, өнегелі болуға да ұмтылған. Естігендерін, көргендерін құлақпен естіп, санамен тоқып, жадына сақтаған, Ешқандай академиядан, университеттен, спорт сабақтарынан дәріс алмай-ақ, батыр, палуан, күйші, әнші, жыршы болып өскен. Палуан Шолақ, Қажымұқан, Құрманғазы, Бөгенбай, Бұқарабай, Олжабай, Махамбет Өтемісұлы, кейінгі ұрпақ Әбілсейіт Айханов, боксшы Әбдісалан Нұрмаханов, палуандар Жақсылық Үшкемпіров, Дәулет Тұрлыханов сынды батырлары қазіргі қазақ жастарына үлгі бола алады. Ұлттық тәрбиенің салт- дәстүрдің көріністерінен туындайтын еңбекке қатысу арқылы дене, ізгілік қасиеттерді қалыптастыру халық педагогикасының бір саласы деуге әбден болады[3, 38-40 б.].

Этнографиялық зерттеулерге ден қояр болсақ, қазақөз баласын ат спортына ерте бастан үйретіп, ерте бастан дайындайды. Үлкендердің көмегімен бала биіктіктен қорықпауға үйренеді, ердің басынан ұстап атқа мықты отыруды менгереді, аттын басын бұрып, қалаған жағына қарай жүргізуді үйренеді. Бала мінетін тай бала дүниеге келгенде туғаннан құлыншақтан еншіленіп қойылатын болған. Ол туралы спорт зерттеушілері де айтып кеткен [4, 97 б.]. Халық әндерінен ертедегі қазақтардың эстетикалық талғамыныңөте жоғары болғандығы аңғарылады. Ол туралы ғалым М.Текеевте зерделей білген. Оған мысал ретінде Қобыланды батырдың Тайбурылын, Қамбар батырдың Қара қасқа атын, Алпамыстын Байшұбарын келтіреді. Ол аттар батырлармен бірге ауыз әдебиетінің эпостарына алтын тінді арқандай жырмен бірге еріліп, ұрпақтан-ұрпаққа жетіп, сан ғасырлар бойы халықты сұлулық пен адамгершілікке, құштарлыққа тәрбиелеп, батырлық пен ерлікке баулып, туған ел мен жерді сүйеге, жақсы мен жаманды пайымдай білуге үйретіп келеді. «Қазақ жылқы мінезді халық» деген сөз де тегін айтылмаған. Жылқы - төрт түлік малдың ішіндегі ең тектісі саналады. Демек, ұлтымыз өз ұрпағын шыр етіп дүниеге кенеттен бастап, онмен әлдилеп, бесігін жырмен тербетіп, аяғын тәй-тәй басқаннан бастап, ат спорты ойындарына баулып, табиғатқа төзімді, күшті де көркем әрі отансүйгіш болып өсуіне қолынан келгенше бар мүмкіндікті жасап баққан.Қазақтың ұлттық ойындарының бірі - көкпар. Бұл ойын бүгінде Қазақстанмен бірге Орта Азиядағы басқа елдерге де ортақ ат спорты ойыны болып табылады. Көкпар ойыны - ғасырдан-ғасырға ілесіп, ұлтымызбен бірге жасасып келе жатқан ойын. Ол ерлік пен батылдықты, шапшаңдықты пен шаттықты, ат спортын жете менгеруге баулитын ежелгі ұлттық ойын. Көкпар жаппай тарту, дода тарту деген екі түрге бөленеді. Жаппай тартуда жеке адамдардың тақымдасып, қол қайратын, тақым күшін, батылдығын, ептілігін толық көрсетуіне мүмкіндік бар. Ойында кімге болсын: кәрі-жас, үлкен-кішіге шектеу болмайды, жаппай тарту деп аталуы да сондықтан. Мұнда әркім лақты өзі иемденуге тырысады. Сайысты жиналған қауым сол майданнан жаппай көріп, тамашалайды.Дода тартуда жүйелі және тұрақты тәртіп сақталмайды. Үлкен жікке бөлінген топтар тұтас сайысады.

Бұрын мұндай тартуға көбіне аталы ауылдар, руларымен түскен. Осындай жағдайда көкпар кімнің қолына түссе, сонда қалады. Кейде бұл түрді «марта тарту» деп те атайды. Айналма көкпар - көк лақты бір ғана белгіленген жерге апарып тастау, мәре көкпар екі шеттен мәре жері белгіленіп, серкені әр жақ өз мәресіне апаруға таласады. Күрес. Спорттың классикалық түрлері сияқты қазақ күресі адамның тәндік және моральдық қасиеттерін шынықтырады. Күресте киетін киім спорттық жарыстардың негізгі ережелеріне икемдей отырып, ұлттық құндылықтарға негізделген кейбір толықтыруларды кіріктіру шарт. Атап айтсақ, палуандардың аяккімін кебісі негізінде жасап, кеуделік киімін қазақы өрнектер салып, берік материалдан тігілген бешпент түрінде дамытуға болар еді. Ұлттық спорттың ежелден келе жатқан тағы бір түрі бар. Ол - аударыспақ ойыны. Оның тарихы да есте жоқ ескі замандардан бастау алады. Аударыспақ ойыны - оған қатысушы спортшыдан күшті, жылдамдық пен батылдықты, айла мен әдісті және басқа қасиеттерді талап етеді. Кешегі Кеңес дәуірінің өткен ғасырдағы 80-ші жылдарында аударыспақ ойынына қатысушы спортшылар салмақ категориясына қарай төрт топқа бөлінгендігіне М.Тәнекеев он баға беріп, оның аударыспаққа қатысушылар үшін тиімді, әрі ақылға қонымды болғанын өз еңбектерінде ерекше атап өтеді[5, 76 б.].

Спорттың бұл түріндегі бір ерекшелік - оған қатысушы спортшы мен аттың өзара түсіністігі. Ат егесінің қимылына қарай түсіністікпен әрекет жасағанда ғана спортшы жеңіске жете алады. Аударыспақ ойынына қатысушының бойында палуандық және шабандоздық қасиеттер болуы тиіс. Ол қасиеттердің ұзақ жаттығулар арқылы қалыптасатыны белгілі. Сол үшін сайыскер өз қимылына байланысты аттың шапшан қимыл жасауға, керек кезінде қажетті кілт бұрылу, ытқып кету сияқты әдіс-тәсілдерге үйрете білуі тиіс. Ат пен оның егесінің осы түсіністігі арқылы ғана жеңіске жетуге болады. Сондықтан да М.Тәнекеев бұл ойынды одан әрі жетілдіру үшін осы заманға сай нақты ережелер енгізілуін қолдаған. «Қыз қуу» ойыны қазіргі кезде де Қазақстан мен басқа да Орта Азия республикаларында кеңінен тараған. Тағы бір айта кетер жайт, бұл ойын 1982 жылы Әзірбайжан елінің бірінші спартакиадасының бағдарламасына енгізілді. Осылайша, «Қыз қуу» ойыны үлкен аренаға шықты. Демек, ат спортының бұл түріне кеңінен жол ашылды деген сөз. Халықтық ойындар баланың ақыл-ойының дамуына, денесін шынықтыруға және мінез-құлқын қалыптастыруға берік негіз қалайды. Ол нәтижелі еңбектің жемісі болып табылады. Жүйелі түрде үнемі балалардың ойын ойнауы және дене шынықтыру жаттығуларымен айналысуы олардың өз тұрғыластары арасында белсенділігін, құштарлығын, тапқырлығын, өз бетінше қимыл жасауын қалыптастыратын жылдық еңбек қызметіндегі басты шарт болып табылады. Ұлы даланы мекен еткен көшпелілер орта ғасырдың орта шегіне дейінгі тарихта адамзат өркениетіне қосқан жарқын үлесімен өз заманында жаһандану үдерісіне өшпес із қалдырды. Ең әуелі, жылқының қазақ

жерінде жана тас дәуірінде қолға үйретілгендігін бүгінгі археологиялыққазбалар дәлелдеп отыр.

Сонымен түйіндеп айтарым, қазақтың ұлттық ойындарының басқа халықтардың ұлттық ойындарынан айырмашылығы - оның шығу, пайда болу тегінің ерекшелігіне байланысты белгілі бір тәрбиелік мақсат бірлігін көздейтінінде және халық педагогикасыныңқұрамдас бөлігі ретінде ұрпақтан-ұрпаққа жалғасып, ұрпақ тәрбиелеу ісінде мәңгілік құнын жоймайды.

Пайдаланған әдебиеттер:

- 1.Левшин А. И. Описание киргиз-казачьих, или киргиз-кайсацких, орд и степей //СРБ, 1832.-123 б.
- 2.XVIIIмеждународный научный конгресс «олимпийский спорт и спорт для всех», «Қыран бүркіт не алмайды салса баптап». 1-4 октября 2014 г.- 257 б.
- 3.Егізбаев Ж. А., Есіркепов Ж. М. Оқушыларды енбекке қатыстыру арқылы дене қасиеттерін қалыптастыру //Қазақстан мектебі. 2009. 38-40 б.
- 4.Таникеев М. Мир народного спорта - Алматы: «Санат»,1998.- 97 б.
- 5.Тәнекеев М. Тезисы. III Республиканской, научно-практической конференции «Педагогические и медико-биологические аспекты физвоспитания и спортивной Подготовки в Кыргызстане», посвященной к 40-летию Кыргызского ГИФК. Бишкек.1995. -76 б.

Былғарыдан жасалған кәдесый өнімдерін дайындау

**Бектурганова Ш.Е., ғылыми жетекші А.К. Кудабоева
М.Х. Дулати атындағы Өңірлік университет, Тараз қ.**

Дене шынықтыру, спорт және өнер: өзекті мәселелер мен даму
тенденциялары Секциясы
[e-mail nyrdaylet73@mail.ru](mailto:nyrdaylet73@mail.ru)

Аннотация. Мақала туристік өнімдерді дамыту аясында кәдесыйларды дайындау жұмыстарына арналған. Қазақ мәдениетінің ұлттық нышаны болып табылатын былғарыдан жасалған кәдесый өнімдерін ұсыну өзекті болып табылады.

Түйінді сөздер: кәдесый, туризм, былғары, ұлттық элементтер, дәстүрлер.

Аннотация. Статья посвящена деятельности, осуществляемой в рамках сферы развития туристической продукции – сувениров. Актуальным является представление сувенирной продукции из кожи, являющаяся национальным символом казахской культуры.

Ключевые слова: сувенир, туризм, кожа, национальные элементы,

традиции.

Annotation. *The article is devoted to the activities carried out within the scope of the development of tourist products – souvenirs. The presentation of souvenir products made of leather, which is a national symbol of Kazakh culture, is relevant.*

Keywords: *souvenir, tourism, leather, national elements, traditions.*

Қазақстан елеулі табиғи ресурстарға, тарихи және мәдени мұраның бірегей нысандарына ие, бұл елдегі туризмнің дамуына ықпал етеді. «Қазақстан Республикасының туристік саласын дамытудың 2019-2025 жылдарға арналған мемлекеттік бағдарламасына» сәйкес туристік қызметтер мен өнімдердің қолжетімділігі мен сапасын арттыру есебінен саланың әлеуетін дамыту үшін қолайлы жағдайлар жасау қажет [1, б. 1-5]. Сонымен, кәдесыйлар туристік өнімдерге қатысты тауарлардың ішіндегі ең көп сұранысқа ие.

Қазақстанға келген қонақтар қазақтардың дәстүрі мен салтын ерекшеліктін көптеген кәдесыйларды алып кетеді. Олардың ішіндегі танымалылары «Алтын адам», «домбыра» және «киіз үй» үлгілерінің кішірейтілген көшірмелері. Сонымен қатар былғарыдан, киізден жасалған ұлттық нақыштағы кәде сыйларда туристтерді қызықтырады.

Туристік кәдесый өнімдері саяхатта болған елдер туралы мәліметті сақтайды. Қазақстанға келіп, өздерімен бірге көптеген кәдесыйларды алып кететін саяхатшылар мен қонақтардың саны жыл сайын артып келеді.

Кәдесыйлар әр түрлі санаттарда жасалынады: киім, зергерлік бұйымдар және т.б. сонымен бірге, бұл қол еңбегімен жасалған нағыз өнер туындылары. Қолмен жасалатын тауарлар танымал және кең таралып жатыр, сондықтан мұндай кәдесый дайындау сұраныста [2, б. 15-17].

Кәдесыйлар функционалдық маңыздылығынан басқа жарнамалық қызметті да атқарады. Тұтынушыға брендинг пен логотипті кәдесы ретінде тарату - бұл компанияның өзін жариялаудың ең тиімді және танымал тәсілдерінің бірі. Брендті таныту - жарнамалық кәдесыйлардың басты мақсаты. Жарнамалық өнімдер пайдаланылатын басқа мақсаттар қызметкерлер арасында қарым-қатынас орнату және корпоративті іс-шаралар өткізу, көрмелерде тұтынушылар ағынын арттыру, қоғаммен байланыс, жаңа тұтынушыларды тарту, жаңа өнімдерді ұсыну, қызметкерлерге сыйлықтар, коммерциялық емес бағдарламалар, ішкі ынталандыру бағдарламалары. Жарнамалық сыйлықтар және оларды қалай ұсыну әр елге, мәдениеттен мәдениетке байланысты әр түрлі болады, ал өнімдердің түрлері сол жерге байланысты өзгереді.

Дайындалған былғарыдан жасалған кәдесый Тараз қаласын таныстыра отырып, акрил бояуларымен белгілі бір сюжет бейленген былғарыдан жасалынды. Аяқталған жұмыс сегізбұрышпен қоршалған (сурет 1) Айша-бibi кесенесінің плиткасына ұқсайтын - махаббат пен адалдықтың символы. Ортағасырлық ескерткіш Жамбыл облысымен тікелей байланысты. Түркі мәдениетінде сегізбұрыш - мәңгілік қозғалыстың белгісі. Ол әлі күнге дейін өте танымал. Мысалы, Қазақ хандығының 550

жылдығына арналған ескерткіште Керей мен Жәнібек мүсіндерінің арасында ғарышқа бағытталған сегіз қырлы стелла тұр. Бұл ескерткішке ерекше мағына береді. Сегізбұрыштың ішінде былғарыда көрсетілген композициялар Қазақстандағы зергерлік өнердің дамуын және музыкалық мәдениеттерді дәстүрлер мен халықаралық қатынастарды біріктіру идеясы енгізілген.



Сурет 1. Былғарыдан жасалған кәдесыйлар

Кәдесыйлар ынтымақтастық үшін қажетті климатты құра отырып, қоғамдық қатынастардың элементі ретінде пайдаланылады, сондай ақ туристік өнімдердің қолжетімділігі мен сапасын және еліміздің әлемдік аренада танылуын арттырады. Кәдесый өнімдері туристтерге еліміздің салт дәстүрін, мәдениетін көрсету мақсатында дайындалады.

Жоғарыда айтылғандардың бәрін қорытындылай келе, барлық салт-дәстүр, әдет - ғұрып, қоғам мүшелерін жақындастыру, ұйыстыра түсуге қызмет етуі кәдені беру сияқты заттай алыс-беріс түрінде де атқарылғандығын жоғарыдағы мысалдардан көруге болады. Кәдесый өнімдерінің елімізде алатын орны ерекше. Тараз қаласының туристік имиджінің қалыптасу мақсатында кәдесый және қолданбалы өнер бұйымдарын дамыту маңызды. Жасалынған кәдесый тұтынушыға қол жетімді. Туристтер кәдесый арқылы, өз елдеріне елімізді танып білуіне септігін тигізеді.

Әдебиет

1. Интернет ресурстар: Об утверждении Государственной программы развития туристской отрасли Республики Казахстан на 2019-2025 годы Постановление Правительства Республики Казахстан от 31 мая 2019 года № 360. <https://adilet.zan.kz/rus/docs/P1900000360#z65>
2. Шаталов Г., Косых В. Туристический сувенир: от идеи до туриста.- Санкт-Петербург: Питер, 2021.- 62с.

Выступление казахстанских боксеров на Олимпийских играх

Акжигитов Б.А., Востриков А.Е.
НАО Университет им.Шакарима г.Семей
e-mail: vostrikov.200202@mail.ru

Аннотация. Статья посвящена выступлению Казахстанских боксеров на Олимпийских играх с 1996 до 2020 года. В статье будут рассматриваться все медали завоеванные боксерами Казахстана на Олимпиадах.

Ключевые слова: Бокс, Олимпиада, Казахстан, медали.

Аннотация. Мақала Қазақстандық боксшылардың 1996 жылдан 2020 жылға дейінгі Олимпиада ойындарында өнер көрсетуіне арналған. Мақалада Қазақстан боксшылары Олимпиадаларда жеңіп алған барлық медальдар қарастырылады.

Тірек сөздер: Бокс, Олимпиада, Қазақстан, медальдар.

Annotation. The article is devoted to the performance of Kazakhstan boxers at the Olympic Games from 1996 to 2020. The article will consider all the medals won by boxers of Kazakhstan at the Olympics.

Keywords: Boxing, Olympics, Kazakhstan, medals.

Казахстанская земля славится своими боксерами. За 26-летнюю историю Независимого Казахстана казахстанские боксеры добились немалых успехов. Но еще раньше, в далеком 1980-м году на Олимпийских играх в Москве, в составе сборной СССР серебряную медаль по боксу в весе до (63,5 кг) завоевал уроженец Казахской ССР Серик Конакбаев. В 1981-м году Серик Конакбаев был признан лучшим боксером-любителем планеты. На этих же Олимпийских играх в Москве, в составе сборной СССР серебряную медаль по боксу в весе до (60 кг) завоевал еще один уроженец Казахской ССР Виктор Демьяненко [1].

На Олимпийских играх 1988-го года в Сеуле в составе сборной СССР от Казахской ССР в супертяжелом весе выступал Александр Мирошниченко. В полуфинале Мирошниченко встречался с будущим чемпионом мира в профессионалах, американцем Риддиком Боу, которому проиграл по очкам и стал бронзовым призером Олимпийских игр [1].

Атланта 1996 г.

На дебютные Игры в Атланту-1996 в составе отечественной дружины отправились: Болат Жумадилов (51 кг), Бектас Аубакиров (54 кг), Бахтияр Тлегенов (57 кг), Болат Ниязымбетов (63, 5 кг), Нуржан Сманов (67 кг), Ермахан Ибраимов (71 кг), Василий Жиров (81 кг), Михаил Юрченко (свыше 91 кг). Казахстан завоевал третье место в категории бокс в

неофициальном медальном зачете. Золотую медаль Казахстану принес Василий Жиров, серебряную Булат Джумадилов, бронзовые медали завоевали БолатНиязымбетов и Ермахан Ибраимов [2].

Василий Жиров по итогам игр стал обладателем Кубка ВэлаБаркера, как самый техничный боксер Олимпиады.

Сидней 2000 г.

В 2000-м году на Олимпийских играх в Сиднее, Казахстан снова завоевал третье место в категории бокс в неофициальном медальном зачете. В Сидней защищать честь Казахстана наши боксеры отправились в составе 7 человек: БолатЖумадилов (51 кг), БекзатСаттарханов (57 кг), НуржанКаримжанов (60 кг), ДаниярМунайтбасов (67 кг), [Ермахан Ибраимов](#) (71 кг), ОлжасОразалиев (81 кг) и МухтарханДильдабеков (свыше 91 кг). Эта Олимпиада стала пока что самой успешной для казахстанских боксеров. В Австралии мы брали не количеством, а качеством. Казахские боксеры дружно, без потерь, прошли в четвертьфиналы, а в решающие матчи пробился 4 атлета. На этот раз в категории бокс казахстанцы завоевали 2 золотые медали – в весе до (57 кг) золотую медаль завоевал БекзатСаттарханов, а бронзовый призер Олимпиады 1996-го года Ермахан Ибраимов развил свой успех, завоевав золотую медаль в весе до (71 кг). Две серебряные медали – в весе до (51 кг) серебряную медаль завоевал БолатДжумадилов, став двухкратным серебряным призером Олимпиады и в супертяжелом весе серебряную медаль завоевал МухтарханДильдабеков.

Афины 2004 г.

В 2004 году на Олимпиаду в Афины наши мастера кожаной перчатки отправились в составе 8 боксеров: МейржанРахимжанов (51 кг), Галиб Джафаров (57 кг), Серик Елеуов (60 кг), НуржанКаримжанов (64 кг), Бахтияр Артаев (69 кг), Геннадий Головкин (75 кг), БейбутШуменов (81 кг), МухтарханДильдабеков (свыше 91 кг). По итогам ОИ в копилке казахстанской дружины был полный комплект наград - 1 "золото", 1 "серебро" и 1 "бронза". Золотую медаль в вес до (69 кг) завоевал Бахтияр Артаев, серебряную в весе до (75 кг) Геннадий Головкин, бронзовую в весе до (60 кг) Серик Елеуов[2].

По итогам игр Бахтияр Артаев стал обладателем Кубка ВэлаБаркера.

Пекин 2008 г.

В 2008 году на главные старты четырехлетия в Пекин сборная РК отправилась в составе 10 боксеров, выступавших в 11 весовых категориях: Биржан Жакипов (48 кг), МиратСарсембаев (51 кг), Канат Абуталипов (54 кг), Галиб Джафаров (57 кг), Мерей Акшалов (60 кг), Серик Сапиев (64 кг), Бахыт Сарсекбаев (69 кг), Бахтияр Артаев (75 кг), ЕркебуланШыналиев (81 кг), Руслан Мырсатаев (свыше 91 кг). На Олимпийских Играх 2008-го года Казахстан впервые не вошел в тройку лидеров неофициального медального зачета. В Пекине Казахстану золото в весе до (69 кг) принес БакытСарсекбаев, бронзу в весе до (91 кг)ЕркебуланШыналиев.

Лондон 2012 г.

Олимпийские игры 2012-го года в Лондоне стали успешными для казахстанских боксеров. Казахстан увез с Лондона три медали разного достоинства и Кубок ВэлаБаркера. На Олимпийских играх в 2012 году в Лондоне, Казахстан представляли 9 боксеров (всего 10 весовых категорий): Биржан Жакипов(49 кг), Ильяс Сулейменов (52 кг), Канат Абуталипов (56 кг), ГаниЖайлауов (60 кг), ДаниярЕлеусинов (64 кг), Серик Сапиев (69 кг), ДанабекСужанов (75 кг), Адильбек Ниязымбетов (81 кг) и Иван Дычко (свыше 91 кг).

Золотую медаль в категории до (69 кг) и Кубок ВэлаБаркера завоевал Серик Сапиев, серебряную медаль в весе до (81 кг) привез Адильбек Ниязымбетов, а бронзу в весе (свыше 91 кг) завоевал Иван Дычко, который в полуфинале очень спорно проиграл будущему чемпиону мира в профессионалах, британцу Энтони Джошуа.

Рио-де-Жанейро 2016 г.

На Олимпиаде в Рио- де- Жанейро Казахстан выступил следующим составом: ОлжасСаттыбаев (52 кг), Кайрат Ералиев (56 кг), АбылайханЖусупов (64 кг), ЖанибекАлимханулы (75 кг), Адильбек Ниязымбетов (81 кг) и Иван Дычко (свыше 91 кг), ДаниярЕлеусинов (69 кг), Василий Левит (90 кг), Биржан Жакипов (49 кг) и БерикАбдрахманов (60 кг) [3].

На Олимпийских играх Рио-2016 Казахстан в категории бокс завоевал 5 медалей разного достоинства. В казахстанском весе до (69 кг) золотую медаль завоевал ДаниярЕлеусинов, две серебряные медали завоевали Адильбек Ниязымбетов в весе до (81 кг), который стал двухкратным серебряным призером Олимпийских игр и Васили Левит в весе до (91 кг), бронзовую медаль в весе (свыше 91 кг) завоевал Иван Дычко, а в категории женский бокс бронзу Казахстану принесла ДаригаШакимова.

Токио 2020 г.

В боксе от Казахстана на Олимпиаде-2020 выступят 9 спортсменов (8 мужчин и 1 женщина). Боксеры которые будут представлять Казахстанский бокс на олимпиаде: СакенБибосынов (52 кг), Серик Темиржанов (57 кг), Закир Сафиуллин (63 кг), АбылайханЖусупов (69), АбильханАманкул (75 кг), БекзатНурдаулетов (81 кг), Василий Левит (91 кг), КамшыбекКункабаев(свыше 91 кг)[2].

Сборная Казахстана по боксу впервые в истории осталась без золота на Олимпийских играх. Это произошло после того, как СакенБибосынов, выступающий в весовой категории до 52 килограммов, [уступил в полуфинале Игр-2020](#) и остался с бронзовой медалью. Он был последней надеждой Казахстана на золото в Токио. Остальные казахстанские боксеры не дошли до медалей, а капитан сборной [КамшыбекКункабаев также уступил в полуфинале](#) и стал бронзовым призером [3].

До Токио-2020 Казахстан регулярно брал золото в боксе на Играх, начиная с 1996 года. Олимпийскими чемпионами являются:

- Атланта-1996 - Василий Жиров (до 81 килограмма) - Кубок ВэлаБаркера;
- Сидней-2000 - БекзатСаттарханов (57) и Ермахан Ибраимов (71);
- Афины-2004 - Бахтияр Артаев (69) - Кубок ВэлаБаркера;
- Пекин-2008 - БакытСарсекбаев (69);
- Лондон-2012 - Серик Сапиев (69) - Кубок ВэлаБаркера;
- Рио-2016 - ДаниярЕлеусинов (69).[4]

Итого получается у Казахстана 7 Олимпийских чемпионов, 7 серебряных призеров Олимпиады, 10 бронзовых призеров Олимпиады и 3 Кубка ВэлаБаркера. Кстати, Казахстан занимает второе место по количеству кубков ВэлаБаркера. Само много кубков у США – 5.

В заключении можно сделать вывод, что безусловно лучший результат в медальном зачете для Казахстанского бокса был на Олимпийских играх в Сиднее в 2000 году, а наименее низкий результат был отмечен на Олимпийских играх в Токио 2020 г.

А пока, как ни горек этот результат, давайте будем верить, что данный шаг назад в Казахстанском боксе был сделан лишь для разгона ради достижения пока еще не покоренных им будущих Олимпийских вершин. Ведь все равно очень хочется надеяться на лучшее...

Литература:

1. МИА «Казинформ»
2. ТОО «Республиканская газета «ЕгеменҚазақстан» 2022.
3. [Tengrinews.kz](https://tengrinews.kz) со ссылкой на [Vesti.kz](https://vesti.kz)
4. НУР-СУЛТАН, Sputnik.

Особенности начального отбора детей в секцию художественной гимнастики в современных условиях

Д. Р. Каскырбаева

Павлодарский педагогический университет, г.Павлодар

e-mail: 3436534@mail.ru

Аннотация. В Павлодарском регионе одним из наиболее популярным видом спорта является художественная гимнастика.

Следует отметить, что отбор в данные секции зачастую может проводиться только с опорой на наличие такого физического качества у детей, как гибкость. Но, как показывает практика, гибкость является

необходимым, но не явным критерием для зачисления ребенка на секцию художественной гимнастики.

Как показал анализ источников научной информации [3-5], гипермобильность суставов зачастую может свидетельствовать о наличии патологии, а именно натальной травмы шейного отдела позвоночника, которая является противопоказанием к занятиям физической культурой и спортом.

Мы надеемся что данная работа, в дальнейшем, ляжет в основу разработки адекватной методики для начального отбора в секцию художественной гимнастики.

Ключевые слова: художественная гимнастика, начальный отбор, методика, гибкость, натальные травмы.

Annotation. *In the Pavlodar region, one of the most popular sports is rhythmic gymnastics.*

It should be noted that selection in these sections can often be carried out only on the basis of the presence of such a physical quality in children as flexibility. But, as practice shows, flexibility is a necessary, but not an obvious criterion for enrolling a child in a rhythmic gymnastics section.

As the analysis of sources of scientific information [3-5] showed, hypermobility of the joints can often indicate the presence of pathology, namely, natal injury of the cervical spine, which is a contraindication to physical culture and sports.

We hope that this work, in the future, will form the basis for the development of an adequate methodology for the initial selection in the rhythmic gymnastics section.

Key words: *rhythmic gymnastics, initial selection, methodology, flexibility, natal injuries.*

Аннотация. *Павлодар өңірінде ең танымал спорт түрлерінің бірі - көркем гимнастика.*

Гимнастика секциясына іріктеу, көбінесе балалардың икемділік физикалық сапасына ғана тіреліп, жүзеге асырылуы мүмкін. Бірақ, тәжірибе көрсеткіші негізінде, икемділік қажетті сапа болғанымен, көркем гимнастика секциясына іріктеуіне негізгі көрсеткіш емес.

Ғылыми ақпараттардың талдауы бойынша [3-5], буындардың гипермобилділігі патологиясы болуының көрсеткіштері, әсіресе босану кезіндегі мойын омыртқасының жарақаты, дене шынықтыру және спортпен айналысуға қарсы көрсеткіш екендігі айтылған.

Бұл жұмыс болашақта көркем гимнастика секциясының бастапқы іріктеуіне, әдестеме негізі болады деп сенеміз.

Негізгі сөздер: *көркем гимнастика, бастапқы іріктеу, әдістеме, икемділік, босану жарақаттары.*

В концепции развития физической культуры и спорта Республики Казахстан до 2025 года сказано, что «Необходимо продолжить работу по совершенствованию системы подготовки спортсменов высокого класса, увеличению числа перспективных спортсменов, способных участвовать в республиканских и международных соревнованиях. Особое внимание следует уделять подготовке спортивного резерва <...> Другим позитивным моментом организации мер, направленных на сохранение здоровья детей в современной школе, является обеспечение качественного проведения мониторинга основных целевых групп детей и подростков, систематически занимающихся физической культурой и спортом, а также соотношения спроса и предложения на спортивно-оздоровительные услуги» [1]. В свою очередь был издан приказ Министра образования и науки Республики Казахстан, об утверждении «Методики подушевого нормативного финансирования дошкольного воспитания и обучения, среднего образования, а также технического и профессионального, послесреднего, высшего и послевузовского образования с учетом кредитной технологии обучения» [2].

Благодаря данным документам на сегодняшний день возникло и существует великое множество клубов и школ, где реализуется подушевое финансирование занятий физкультурой и спортом у детей. Так, на данный момент, в Павлодарском регионе одним из наиболее популярных видов спорта стала художественная гимнастика. Только благодаря анализу рекламных объявлений в социальных сетях, в городе Павлодар можно насчитать не менее 10 частных, а также государственных школ предлагающих желающим заниматься художественной гимнастикой. Таким образом, можно констатировать, что число детей, занимающихся этим видом спорта довольно велико.

Следует отметить, что отбор в данные секции зачастую может проводиться только с опорой на наличие такого физического качества у детей, как гибкость. Но, как показывает практика, гибкость является необходимым, но не явным критерием для зачисления ребенка на секцию художественной гимнастики.

Некоторые тренеры считают показателями наличия гибкости у ребенка такую физическую способность как - гипермобильные суставы. У таких детей руки легко переразгибаются в локтевых и лучезапястных суставах, заводятся за лопатку, ноги без всякого труда могут быть положены в позу «лягушки», также переразгибаются коленные и голеностопные суставы - ребенок ногами легко достает до собственного предплечья или может достать предплечье большим пальцем той же руки. Как показал анализ источников научной информации [3-5], гипермобильность суставов зачастую может свидетельствовать о наличии патологии, а именно натальной травмы шейного отдела позвоночника, которая является противопоказанием к занятиям физической культурой и спортом.

Натальные травмы позвоночника встречаются довольно часто, и имеют преимущественно цервикальную локализацию, что связано с особенностями механизма родов и общепринятыми методами родовспоможения. Особенно велико число легких, субклинических травм шейного отдела позвоночника, протекающих с негрубой неврологической симптоматикой. Причин, вызывающих возрастающий интерес к этой проблеме множество, и одна из них в том, что найдена несомненная связь натальной травмы шейного отдела позвоночника и рядом серьезных неврологических симптомов, появляющиеся у больных спустя годы. Стало очевидной взаимосвязь детской и взрослой неврологии на основе данной проблемы [3].

Доказано, что легкие оставшиеся незамеченными и клинически не проявляющейся натальные травмы у ребенка могут привести спустя месяцы или годы к серьезным осложнениям. Речь идет по головных болях, о нарушении головного кровообращения и о спинальных инсультах в детском возрасте, о шейном остеохондрозе, о цервикальной близорукости, о части случаев вывихов бедра, о многочисленных искривлениях позвоночника, нарушениях функций органов пищеварения, энурезе, судорожном синдроме и прочее. Срыв компенсации уже не полноценного мозгового кровообращения может наступить в результате многих причин сопутствующих увеличению потребности мозга в кислороде и питательных веществах, или уменьшению доставки кислорода и питательных веществ через позвоночные и сонные артерии. Это эмоциональные и физические перегрузки, резкий поворот в шейном отделе, интеркурентные заболевания, смещение травмированных позвонков и прочее.

На основании анализа изученной специальной литературы сделаны выводы, что субклиническая родовая травма шейного отдела позвоночника проявляется развитием трёх основных синдромов - дислокации шейного позвонка, периферической цервикальной недостаточности и миотонического синдрома.

Синдром дислокации шейного позвонка, по диагностической и лечебной ценности, может считаться первым. Ценность этого синдрома в том, что он может быть единственным доказательством перенесенной натальной травмы, когда основные синдромы еще себя не проявили.

Второй синдром — синдром периферической цервикальной недостаточности клинически проявляющийся защитным напряжением шейно-затылочных мышц, обнаруживаемым у всех детей, но в разной степени выраженности. Несколько реже, симптом кривошеи как правило. О таких детях в быту говорят, что у них нарушена осанка. При более подробном осмотре очевиден симптом атрофии мышц плечевого пояса особенно над - и под костными мышцами. Вследствие этих амиотрофий - крыловидное стояние лопаток, иногда сильно выраженные гипотрофия и гипотония мышц плеча и предплечья — это почти неконтурируемые

двухглавые, трехглавые мышцы, уплощение мышечных возвышений кисти. Гипотония проявляется рекурвацией в локтевых суставах, иногда перезагибание в этих суставах сопровождается хрустом, что предполагает вторичный атонический подвывих.

Третий синдром - миатонический. Встречается у 35-40% детей, перенесших субклиническую натальную травму церквильной локализации. Включает в себя, как правило, и признаки второго синдрома. Здесь в диагностике может играть роль акушерский анамнез. Эти дети позднее начинают держать голову, сидеть, ходить, быстрее устают, но психическое развитие не отстает. Бросается в глаза, при врачебном осмотре, выраженная гипотония мышц, дающая возможность производить избыточные движения. И как мы уже писали ранее - руки у таких детей легко переразгибаются в локтевых и лучезапястных суставах, заводятся за лопатку, ноги без всякого труда могут быть положены в позу «лягушки», также переразгибаются коленные и голеностопные суставы - ребенок ногами легко достает до собственного предплечья или может достать предплечье большим пальцем той же руки.

Характерна статика таких детей - в положении стоя у них обнаруживается поясничный гиперлордоз, а при сидении - грудной кифоз. Это проявление слабости длинных мышц спины, но проприоцептивные рефлексы при миатоническом синдроме повышены. Более того, у некоторых детей грубая гипотония мышц рук, ног, туловища сопровождается повышением тонуса сгибателей стоп. При вовлечении в процесс пирамидных путей своеобразно сочетание мышечной гипотонии с гиперрефлексией, вплоть до феномена «цыпочек» - встречающегося только при данном миатоническом синдроме. Эти два синдрома часто сочетаются, так как этиопатогенез их одинаков [4].

Очевидно, что нельзя позволять детям, имеющим симптомокомплекс периферической цервикальной недостаточности, выполнять интенсивные физические упражнения с нагрузкой на мышцы плечевого пояса, резкие движения головой, запрокидывание головы и т.п. Необходимо разработать для этой многочисленной группы детей специальный, глубоко продуманный комплекс оздоровительных мероприятий, который способствовал бы их физическому развитию, но при этом должны быть совершенно исключены все упражнения, которые хоть в какой-то степени представляют опасность для шейного отдела позвоночника [5].

Важно подчеркнуть, что особенностью спортивного отбора является поиск спортивно одаренных детей задолго до завершения в их организме биологических процессов роста и развития. Неадекватный выбор вида спортивной деятельности сопровождается достижением менее высокого уровня спортивного мастерства, неутешительным прогнозом перспективности и остановкой роста спортивного мастерства в связи с истощением генетического резерва организма [6].

Таким образом, представленная нами в данной работе информация, как мы считаем, позволит тренерам, а так же родителям, более адекватно подходить к начальному отбору детей в секцию художественной гимнастики. Мы надеемся, что данная работа в дальнейшем ляжет в основу разработки адекватной методики для начального отбора в секцию художественной гимнастики.

Литература

1. [Об утверждении Концепции развития физической культуры и спорта Республики Казахстан до 2025 года - ИПС "Эділет" \(zan.kz\)](#)
2. [Об утверждении Методики подушевого нормативного финансирования дошкольного воспитания и обучения, среднего образования, а также технического и профессионального, послесреднего, высшего и послевузовского образования с учетом кредитной технологии обучения - ИПС "Эділет" \(zan.kz\)](#)
3. Ратнер А.Ю. Проблемы детской неврологии.— Казань: Материалы научной конференции, 1991.— 93 с.
4. Мучкин П.Н. Подход к проблеме сколиоза позвоночника с позиции нейроортопедии. - Павлодар: Павлодарский областной межотраслевой центр научно-технической информации, 1996. - С. 5-7.
5. Озолин Н.Г. Настольная книга тренера: Наука побеждать. М.: ООО "Издательство Астрель": ООО "Издательство АСТ", 2002. - С. 3-4.
6. Колиненко Е.А., Могилев В.Е., Ашарина А.А. Методика спортивного отбора на этапе начальной подготовки в художественной гимнастике. Научная статья по специальности "Наука и здоровье", 2017.

«СТУДЕНТТЕРДІ КИІЗ БАСУ ӨНЕРІНЕ ҮЙРЕТУ»

Даулетова Индира Гадильбековна
Павлодар педагогикалық университеті, Павлодар қ.
e-mail: d_indira_87@mail.ru

Түйіндеме Мақалада халықтық сәндік - қолданбалы шығармашылықтың тарихи өлшеміндегі киіз басу мәселесі қарастырылады, киіз жасаудың дәстүрлі және заманауи технологиялары талданады. Киіз басудың жандануы және жаңа технологиялардың дамуы қарастырылуда.

Кілтті сөздер: *Киіз басу, сәндік-қолданбалы өнер, жаңа технология, халықтық мұра, ұлттық өнер, жүн.*

Аннотация. В статье рассматривается проблема войлокования в историческом измерении народного декоративно - прикладного творчества, анализируются традиционные и современные технологии

изготовления войлока. Рассматривается возрождение войлока и развитие новых технологий.

Ключевые слова: *Валяние, декоративно-прикладное искусство, новые технологии, народное наследие, национальное искусство, шерсть.*

Annotation. The article deals with the problem of felting in the historical dimension of folk decorative and applied art, analyzes traditional and modern technologies for the manufacture of felt. The revival of felting and the development of new technologies are being considered.

Key words: *Felting, Arts and crafts, new technologies, Folk Heritage, National Art, wool.*

Киіз басу өнері қазақ қол өнерінің көркемдік ерекшелігінің негізі болып саналады.

Киізден тұрмысқа қажетті әртүрлі бұйымдар жасаумен қатар оған оюлап, өрнек салудың табиғи ыңғайлылығын пайдалана отырып, сәндік қасиетін көне заманнан бері кеңінен қолданғанын Пазырық (б.д.д.V ғ.) қорғанынан табылған дүниелер айғақтайды.

Археологиялық материалдарға сүйене отырып, адамзат тарихында Пазырыққа дейінгі аралықта киіз басу өнерінің кәсіби қалыптасып, дамығанына көз жеткіземіз, оларды көркемдік шешімі жоғары өнер туындысы ретінде қабылдаймыз [1, 90–93б.].

Киіздің функционалдығы соншалық, одан киіз үйге туырлық, үзік, түңлік, дөдеге және тұрмысқа қажетті еденге төсейтін текемет, сырмақтар, тұсқа ілінетін тұскиіздер мен қап және өмір сүруге қажетті басқа да ыңғайлы заттар жасалды. Киізден жасаған бұйымдар қазіргі заманда халықтың генетикалық мәдени қарым-қатынасындағы байланысты көрсететін дерек ретінде қабылданады [2, 50–51б.].

Киіз мыңдаған жылдар бойы адамның жанында болған. Ол бүгін де аяғымызды жылытып, асыл тастарды тегістейді, тіпті фортепианода ойнаған кезде дыбыстар шығаруға көмектеседі.

Жаһандану дәуірінде дәстүрлі өмір салтына, халықтық қолөнерге және табиғи материалдарды жаңа әлеуметтік-мәдени жағдайларға қайтару барлық жерде байқалады.

Осы тұрғыдан алғанда, жалпы сәндік-қолданбалы шығармашылық және киіз басу нағыз жаңғыруды бастан кешіреді. Ең алдымен, бұл киіз жасаудың жаңа технологияларының пайда болуымен, осы қызмет түріне арналған материалдар мен құралдардың үлкен таңдауымен байланысты. Шынайы өмір қоғамда қолөнер дағдылары ғана емес, сонымен бірге көркем мағыналы өмір құру қажеттілігі де бар екенін көрсетті. Көптеген елдерде киізден жасалған бұйымдарды жасауға қызығушылықтың артуы байқалады.

Сонымен, сілтілі ортада жүнді механикалық «басуға» негізделген дәстүрлі дымқыл киіз басу технологияларына ине шаншу техникасы деп

аталатын әдіс қосылды, ол жүнді арнайы инемен шаншу арқылы жұмыс принципін қолданды. Арнайы инелер талшықты сабын ерітіндісінен және адам қолымен жасалған күш - жігерден кем емес ұстайды. Механикаландырылған әдіс қолмен киіз басудың көп уақытты қажет ететін процесін жеңілдетіп қана қоймай, сонымен қатар жасанды иірілген талшықты қолдануға мүмкіндік берді. Бұл техника халық арасында «құрғақ» киіз басу әдісі деп те аталады.

Бұл күндері қол жетімді және көп қырлы қолөнер түрі ретінде «құрғақ» киіз басу әдісі кеңінен қолданылады. Көлемді киіз басу таңғажайып, қызықты әрекет - бұл сурет салу да, мүсін де ерекше текстурамен үйлеседі.

Жұмыс істеу үшін бірнеше киіз басуға арналған инелер, әдемі жүн және жұмыс істеуге деген ұмтылыс қажет. Табиғи жүнмен жұмыс істеу өте қызықты. Киіз - икемді, жылы, жұмсақ материал. Киіз басу - бұл барлығына қол жетімді әдіс, тіпті жаңадан бастаушылар да осы әдісті тез меңгереді.

Киіз адамзатқа белгілі ежелгі қолөнердің бірі болғандықтан, сәндік-қолданбалы шығармашылықтың шеберлері ежелгі қолөнерді заманауи өнермен үйлестіру мүмкіндігіне тартылатыны таңқаларлық емес. Жаңа әлеуметтік - мәдени жағдайда қайта жандана отырып, көркем киіз басу жаңа образдар мен сюжеттердің пайда болуына ғана емес, сонымен қатар көркем суреттердің дәстүрлі «түрлік ассортиментін» кеңейтуге мүмкіндік береді.

Заманауи технологиялар мен материалдар киізге және оны қалай қолдануға болатындығына жаңа көзқараспен қарауға көмектесті. Бұл күндері киім, аксессуарлар, ойыншықтар дизайнерлері осы материалмен үлкен қызығушылықпен жұмыс істейді. Киізден жасалған бұйымдар ерекше көрінеді, жұмыс әдістері қарапайым және өз ойын білдіруге шексіз мүмкіндіктер береді.

Оның артықшылықтарының бірі – оны басқан соң талшықтары сөгіліп немесе шашылмайды, сондықтан жиектерін басқа жолмен кесіп немесе өндеудің қажеті жоқ. Сонымен қатар, киіз жұмыстарынан қалған материалды қайта қолдануға болады, тіпті ең кішкентай кесектер мен қалдықтарды жұмыста іске жаратуға болады [3, 26–27б.].

Жоғарыда айтылған заманауи киіз басу тәсілдерінің жаңалығы «Көркем еңбек, графика және жобалау» білім беру бағдарламасының студенттері үшін сәндік-қолданбалы өнер курсының өзектілігін көрсетеді. Осы курсты оқып жатқан студенттер киіз басу әдістерімен танысып, оларды қолдану арқылы киізден әртүрлі бұйымдарды жасауды үйренеді. Бұл курс өнердің тарихымен танысуға мүмкіндік береді. Сонымен қатар, киіз басу әдісі өз ұлтының көркемдік дәстүрлі өнеріне деген қызығушылықты арттырып, оның өте маңызды екенін түсінуге көмектеседі.

Ұсынылған материалды оқыту әдістемесі киіз басу және шығармашылық сипаттағы тапсырмаларды орындау бойынша арнайы техникалық-технологиялық білім мен дағдыларды қалыптастыруға бағытталған тапсырмалар, практикалық сабақтар арқылы мазмұнды түрде жүзеге асырылады. Осы курста студенттердің жасаған жұмыстарын 1 суреттен көруге болады.



Сурет 1. «Құрғақ» киіз басу техникасында жасаған студенттер жұмысы

Бағдарламаның мақсаты - көркем киізбен таныстыру арқылы білім алушылардың шығармашылық қабілеттерін дамыту, баланы тұтас шығармашылық тұлға ретінде қалыптастыру.

Шығармашылық іс - әрекет процесінде тұлғаның маңызды төзімділік, табандылық, дәлдік сияқты, сонымен қатар әмбебап оқу іс - әрекеттері: жоспарлау, нәтижені ұсыну, бақылауды жүзеге асыру, басталған істі соңына дейін жеткізу, бірлескен іс-әрекет, оқытушымен және курстастарымен диалог жүргізу сияқты қасиеттері қалыптасады.

Шығармашылықты дамытудың маңызды мүмкіндіктері киізден жасалған кенеп және оны киіз басу болып табылады. Киізді кесуге, кез-келген түске бояуға, кесте, моншак, шілтермен толықтыруға, бірегей авторлық бұйымдар жасауға болады.

Жоғарыда айтылғандардың негізінде халықтық сәндік-қолданбалы шығармашылықтың тарихи өлшемінде киіз басу күнделікті заттарды (етік, киім, бас киім және т. б.) жасаудан қазіргі заманғы өнер объектілеріне (суреттер, зергерлік бұйымдар, интерьер заттары, панельдер, авторлық қуыршақтар, ойыншықтар және т. б.) айналды деп айтуға болады. Дәстүрлі ғана емес, сонымен қатар қазіргі заманғы технологияларды қолдана отырып, кәсіби деңгейде жасалған жұмыстарын көрмелерде,

мұражайларда, байқауларға қатыстыру арқылы мотивация бере аламыз. Студенттер жалпы Қазақстандық сәндік-қолданбалы өнер шеберлерінің кәсіби орталарында жүріп өздерінің шеберлік деңгейлерін одан ары шыңдай алады.

Осы орайда студент киіз басу өнерін ғана игермейді, оның шығармашылық көзқарастары дамиды.

Осы тұрғыдан алғанда, киіз басудың жандануы мен жаңа технологиялардың дамуы студенттерге мүлдем қайталанбас жаңа туындыларды жасауда керемет мүмкіндік береді.

ҚОЛДАНЫЛҒАН ӘДЕБИЕТТЕР ТІЗІМІ

1. Сырмақ өнері. Танымдық-көпшілік басылым. Жоғары сынып оқушылары мен педагогтарға арналған. – Алматы. «Алматыкітап» ЖШС, 2007.- 232 бет, суретті.

2. Қазақтардың сәндік қолданбалы өнері [Электрондық ресурс]: оқу құралы / А. А. Жиенбекова. - Алматы: Эверо, 2015. - 268 б. : суретті. - Загл. с титул. экран. - Режим хранения: ЭБ ПГПИ - эл. копия кн. – ISBN 978-601-240-806-5: Б. ц.

3. Көркем еңбекті оқыту әдістемесі [Электрондық ресурс]: оқу құралы / Н.М. Адамқұлов. - Алматы : Отан, 2022. - 196 б. - Режим хранения: ЭБ ПГПУ - эл. копия кн. – ISBN 978-601-232-817-2: 5500.00 т.

A brief escourse to the history of the development of art education in the Pavlodar region

Lichman Ye.Yu.

Pavlodar Pedagogical University, Pavlodar

e-mail: lichmane@mail.ru

***Аннотация.** Мақалада Павлодар облысындағы көркемдік білім берудің даму тарихы, оның ішінде кезеңдері талданады: 30-шы жылдар – көркемдік білімнің қалыптасуы, 40-шы жылдар – атындағы педагогикалық колледжінде сызу пәнінің мұғалімдерін даярлау. Воровский; 50-жылдар – Суретшілер одағының облыстық филиалының мүшелерін құру; 60-жылдар өнер мұражайының, өнер шеберханаларының ашылуы; Облыста 70-80 жылдардағы Пионерлер сарайының, №1 балалар өнер мектебінің ашылуы; 90-жылдар – №2 балалар көркемсурет мектебі мен Павлодар көркемсурет колледжінің ашылуы; ХХІ ғасырдың басы – Павлодар қаласының жоғары оқу орындарында мамандандырылған кафедралардың құрылуы.*

***Негізгі сөздер:** Павлодар облысы, көркемдік білім, көркемөнерпаздар, бейнелеу өнері.*

Аннотация. В статье проводится анализ истории развития художественного образования в Павлодарском регионе, включающий этапы: 30-е годы – становление художественного образования, 40-е годы - подготовка учителей рисования в педагогическом техникуме им. Воровского; 50-е годы - создание членов областного отделения Союза художников; 60-е годы открытие художественного музея, художественных мастерских.; 70-80-е годы открытие в регионе Дворца пионеров, ДХШ №1; 90-е годы – открытие ДХШ №2 и Павлодарского художественного колледжа; начало XXI века - создание специализированных кафедр в высших учебных заведениях Павлодара.

Ключевые слова: Павлодарский регион, художественное образование, самодеятельное художественное творчество, изобразительное искусство.

Abstract

The article analyzes the history of the development of art education in the Pavlodar region, including the stages: 30s - the formation of art education, 40s - training of drawing teachers in the Pedagogical College named after Vorovsky; 50s - creation of members of the regional branch of the Union of Artists; 60s opening of an art museum, art workshops.; 70-80s opening in the region of the Palace of Pioneers, Children's Art School No. 1; 90s - opening of Children's Art School No. 2 and Pavlodar Art College; the beginning of the XXI century - the creation of specialized departments in higher educational institutions of Pavlodar.

Key words: Pavlodar region, art education, amateur art, fine arts.

The history of art education in the Pavlodar region, being an integral part of the culture of the republic, has its own characteristics associated with state, political, socio-economic tasks at different stages of the country's development. The main historical milestones in the life of the state: the formation of the USSR, the Great Patriotic War, post-war construction, the development of virgin and fallow lands, the “era of stagnation” and perestroika, the formation of Independent Kazakhstan determined the development of art education in the Pavlodar region.

The first stage in the formation of art education in Kazakhstan covers 1917-1930. It is characterized by an acute shortage of professional personnel and the necessary material resources; inadequate assessment and consideration of the national fine arts as a means of aesthetic education of schoolchildren; at the same time, he is distinguished by the search for the most appropriate forms and methods of art education and aesthetic education [1]. The main objectives of art education at this stage were to familiarize the population with the achievements of world and national culture and art, as well as the organization of amateur artistic creativity. This was done through exhibitions, which were

regularly organized by the People's Commissariat of Education of the Kazakh SSR, in different cities of the republic. In Pavlodar, the first traveling exhibition of works by Kazakh artists took place in 1931. Secondly, through teaching fine arts in art studios, art circles at the houses of folk art, which were massively created throughout the country in the period of the 20-30s [2, p. 11]. The formation of fine arts is closely connected with the name of the itinerant artist V.P. Baturin, who lived in Pavlodar in 1919-1929. A graduate of the MUZhVZ, a member of the Association of Traveling Exhibitions, landscape painter Viktor Pavlovich Baturin (1861-1938) was the organizer of the first art exhibitions, taught drawing and drawing at the Pavlodar secondary school, two seven-year schools, a water transport school, led a studio for children. On his initiative, exhibitions of children's drawings were organized in these educational institutions. In addition to the classes of V.P. Baturin organized a circle of art lovers. V.P. Baturin laid the foundation for the further development of the artistic culture of Pavlodar and the region [3].

The post-war years, marked by a huge emotional upsurge of the entire Soviet people, became a time of great creative innovations in the field of artistic life. This primarily affected the reorganization of administration and management: under the executive committees of the Soviet of Working People's Deputies, departments of cultural and educational institutions were created (1945); transformed in 1953 into the regional departments of culture of the Ministry of Culture of the Kazakh SSR. The revival of cultural and artistic life in post-war Pavlodar did not remove the problem of the shortage of specialists. In the only secondary special educational institution, the Pedagogical College named after Vorovsky, there were few drawing teachers, which affected the pace of development of art education in the region.

The period of 1950-1960s is characterized by a new approach to aesthetic development in terms of school education and upbringing. At this time, a number of qualitatively new educational and didactic methodological works appeared. The Ministry of Education for the first time created a drawing program, which included the study of folk arts and crafts and works of Soviet artists. To implement new programs in the field of education, first of all, teachers with special education were needed. The creative and pedagogical activity of Zhamken Serikbaev played an important role in the development of art education in Pavlodar. The painter graduated from the Art and Theater School. Chokan Valikhanov in Alma-Ata (class of Professor L.P. Leontiev). At the urgent request of the director of the Pavlodar Pedagogical College Beisen Akhmetov, in 1951 Zh.S. Serikbaev returns to Pavlodar and goes to work at the Pedagogical College as a teacher of fine arts and immediately leads an art circle for students of the Pedagogical School and admirers of the fine arts of the city.

The activation of artistic life in Pavlodar fell on the 50s, when graduates of the country's art universities arrived in the region due to the uplift of virgin lands. The Velichkos arrived from Leningrad, I.P. Lopatin, from Alma-Ata V.P. Martyntsev, from Karaganda P. Lysenko. The activities of the visiting painters

were not limited to artistic creativity. In 1955, on behalf of the city committee of the party and the department of culture, an art studio was opened at art workshops, Zh. Serikbaev was appointed head. In addition, a school-studio for artists of industrial enterprises was opened, led by P. Lysenko. I.V. Lagutin organized an art studio where young artists learned their craft. The teachers of the studio were: Zh.S. Serikbaev, V.A. Kritinin, M. Kolmogorov, V. Dyachkov, P. Velichko, V. Martyntsev [4].

In the mid-60s, with the arrival in the city of graduates of the Alma-Ata Art School. N.V. Gogol A. Bibin and S. Sharonov; young professionals who graduated from the industrial Leningrad Higher Art School. IN AND. Mukhina I. Kurbatov, S. Medvedev and a graduate of the Frunze Art College N. Petersh, the artistic life of Pavlodar revived. A significant event in the city, along with the opening of art workshops, was the organization of an art museum on May 24, 1965. However, the ongoing activities did not remove the problem of the lack of professional artists in the region, which at this stage could be solved thanks to the training of artistic and pedagogical personnel in universities throughout the republic.

The development of art education in Kazakhstan was facilitated by the creation of art departments that train teachers of fine arts and drawing, which were first opened at the Kazakh Pedagogical Institute named after. Abai (1963) and Karaganda Pedagogical Institute (1966). In 1968-1969 In the Semipalatinsk and Shymkent Pedagogical Institutes, departments appeared that trained teachers in the specialty "Drawing and Drawing". On the basis of the departments, art and graphic faculties were later organized. Highly qualified specialists in fine arts and drawing were trained in Alma-Ata (1969), Karaganda (1984-1988), Ural (1972), Arkalyk (1979), Dzhambul (1980), Zhezkazgan (1975), Kokchetav (1980) Pedagogical Institutes. In 1974, an art school was opened on the basis of the Shymkent Pedagogical College, which trains professional artists with a secondary education; here from 1974 to 1982. trained teachers of fine arts with a secondary education [5]. In 1987, the department of preschool and primary education was formed at the Pavlodar State Pedagogical Institute. Graduates of the department - primary school teachers were also teachers of labor and drawing in primary school. Graduates of universities were distributed as teachers of children's art schools and secondary schools throughout the country, worked in Pavlodar.

The development of aesthetic education and art education was associated with the creation of a wide network of additional education institutions, which in the Pavlodar region began with the creation of district Pioneer Houses, as well as the opening on November 5, 1978 of the Pioneer Palace. The main task of the teaching staff was the comprehensive creative development of schoolchildren. In the Palace of Pioneers, several areas of artistic development of children were organized in various circles, which were attended by a large number of students from all over the city.

In 1979, the first children's art school was opened in the city. The artists of production workshops - A. Igembaev, K. Baranov, K. Baimuldin, V.F. Polikarpov, P.G. Lysenko, V.M. Prikhodko. At the head of the undertaking was the director Volmir Semenovich Tsoi, then N.I. was appointed director. Martynova, head teacher G.G. Kaburneeva, later N.V. Gerusova. Almost all eleven teachers at the school were graduates of the art and graphic faculties of pedagogical institutes. The teachers who made up its backbone are artists who creatively declared themselves: N.I. Zhilkova, N.G. Sots, L.A. Kuznetsova, T.P. Chevtaeva, S.E. Rein, T.A. Kozlova, A.B. Ateeva - graduates of the school, her pride [6].

Children's Art School No. 2 in Pavlodar was founded in January 1992. Great support and interest in its opening was provided by A.A. Rihau L.G. Dirksen. The first teachers of Children's Art School No. 2 were at that time unclaimed, but well-known artists: P.G. Velichko, A. Igembaev, V. Shishkina. Since 2003, the school has been headed by Gerusova Natalya Vasilievna, a graduate of the art and graphic faculty of the Semipalatinsk Pedagogical Institute. Krupskaya. During this time, the school has become one of the best institutions of additional art education in the Republic of Kazakhstan [7].

Taking into account the needs of the region in the training of professional artistic personnel, in 1996 the Pavlodar Art College was opened. V.V. is appointed director of the art college. Shishkin. With the creation of an art college, the beginning of professional art education in Pavlodar was laid. The college admits three majors: Graphic Design, Interior Design, and Fashion Design [8].

In the last two decades, significant changes have taken place in the system of artistic, artistic and pedagogical education in the Republic of Kazakhstan: firstly, the cultural approach in the training of artistic and pedagogical personnel has intensified; secondly, the basis of artistic and pedagogical education, which integrated the achievements of European and Kazakhstani education, was formed, first of all, by ethno-cultural traditions. The specialty "Fine Arts and Drawing" exists in eighteen universities of the republic, however, one of the leading Kazakh schools of art and art and pedagogical education is the art and graphics faculty of KazNPU named after. Abai. It served as an example for the creation of a whole network of art and graphic faculties at the pedagogical institutes of the Republic of Kazakhstan [5]. Artistic and pedagogical education in Pavlodar became more active thanks to the activities of the teaching staff of the newly created specialized departments of higher educational institutions of the city: "Architecture and Design", Faculty of Architecture and Civil Engineering of Pavlodar State University. S. Toraigyrova; "Architecture and Design", Engineering Academy of the Innovative Eurasian University; "Professional training", Pavlodar State Pedagogical Institute.

Let us dwell on the activities of the staff of the educational program "Artistic work, graphics and design", which is the successor to the Department of Theory and Methods of Vocational Training, which was organized in April

2004. For the first time in the Pavlodar region, the training of teaching staff for the TVET and secondary schools was started: technology teachers and vocational training teachers with higher pedagogical education. Alinova M.Sh., Candidate of Pedagogical Sciences, was invited to head the new department. The teaching staff of the newly formed department included Doctor of Technical Sciences Smailova N.T., Kurabayeva F.A., Alinova G.S., Bekturganova I.Sh., young specialists in fine arts Arsemerzaev Ch.A., Musakhan E.B., Zhabagina K.T., Amanbay U.A. and others. Over the years, Ph.D. Adilova V.Kh., Mashrapova H.K., Dzhumataeva A.I., Baitanaeva M.A., Shpiev V.A., Ibraeva N.E. The department grew and developed. The opening of a master's program in the specialty "Professional training" at the department contributed to the increase in scientific knowledge and the level of teachers of the department. The first masters of vocational training were teachers Dzhumataeva A.I., Izhanova R.D., Alinova G.S. Musakhan E.B., Arsemerzaev Ch.A., Seitmoldinov D.N. and others. In general, on the basis of the department, 1 doctoral dissertation, 1 candidate's dissertation and more than 20 master's theses were defended. Scientific research gave a big splash to scientific publications, increased the level of methodological knowledge of teachers.

Over time, the department established cooperation with leading pedagogical universities in the direction of training teachers of technology: Moscow (MGPI named after Lenin), where one of the founders of the educational field "Technology" Khotuntsev Yu.K. worked, Novosibirsk (NPGU, Faculty of Technology and Entrepreneurship, FTP), Almaty (Almaty Technological University (ATU), SKSU named after Auezov (Shymkent, Higher School of Textile and Food Engineering). The social partners of the department were secondary schools, institutions of vocational and additional education in Pavlodar region. Currently, the department conducts training on educational programs "Artistic work, graphics and design", successfully works as part of the Higher School of Art and Sports of Pavlodar Pedagogical University. Over the past years, the department has trained more than 1000 teachers who work in various educational institutions of Pavlodar and Pavlodar region, Nur-Sultan and Akmola region, North Kazakhstan, East Kazakhstan, South Kazakhstan, Kyzylorda and other regions of Kazakhstan. Currently, graduates work in PPU, Toraigyrov University, NIS Nur-Sultan and Pavlodar, art and secondary schools of the Republic of Kazakhstan.

Thus, a retrospective analysis of the history of the development of art education in the Pavlodar region allows us to conclude that at present fruitful experience has been accumulated in the field of art and art-pedagogical education in the region, which is built on the basis of the interaction of Russian and ethno-cultural traditions, which allows educational institutions of the region to take a worthy place in the system of art education in Kazakhstan.

References

- 1 Beisenbayev S.K. Formation of art education in the Republic of Kazakhstan // Vestn. Kazakh nats.ped. Zap them. Abai. Series "Art: art-theory-technique." - Almaty, 2004. - № 2 (5). - P.26-30.
- 2 CSA RK. F.1736. Op.1. D. 32.
- 3 Zhanayhan E. Artistic Life Pavlodar Irtysh second half of XIX - early XX centuries. / Dissertation on competition of a candidate of art. - Barnaul: Altai State University, 2011 – 21 p.
- 4 Sokolkin E. Guardian stories. / Sokolkin E. Star Priirtyshja, 1972. - May 12.
- 5 Zolotarev L.R. Development of art and art-teacher education in Kazakhstan. // Karaganda, Herald Kargu, 2010, number 2, P. 4-12 .
- 6 Denisova N.I. Artistic life of Pavlodar region early 40's - late 80-ies of XX century / dissertation on competition of the candidate of art. - Barnaul: Altai State University, 2012. – 35 p.
- 7 Lichman Ye. Yu., Zhanayhan E. Denisova N.I. National heritage and cultural dialogue. Monograph / Scientific. Ed. Prof. NR Arshabekov, prof. T.M. Stepanuskaya. - Pavlodar - Barnaul: PSPI, 2013. - 363 p.
- 8 Pavlodar College of Art // Access mode: <http://www.phk.kz/o-kolledzhe>
- 9 Pavlodar State Pedagogical Institute // Access mode: <http://www.ppi.kz/index.php?Lang=ru>

Методика обучения пируэту юных акробатов с помощью технических средств

¹К.Д. Ткачѳв, ²Е.В. Бронский

¹ СДЮШОР № 1 г. Павлодар,

²Павлодарский педагогический университет, г. Павлодар

e-mail Evtna_salto@mail.ru

***Аңдатпа.** Мақалада акробатикалық жолға секіру кезінде пируэтті артқа оқыту әдістемесіндегі тәсілдердің бірі қарастырылады. Зерттеуге 10-11 жас аралығындағы жас акробаттардың екі тобы қатысты, олардың оқу өтілі 4 жыл. Жаттығу сабақтары аптасына бес рет өткізілді: екі рет 135 минут және үш рет 90 минут. 2 топ құрылды: бақылау және эксперименттік, әр топта 10 адам болды. Оқу процесінде пируэтті техникалық құралдардың көмегімен оқытудың тәжірибелік әдістемесін қолданудың тиімділігі анықталды, бұл осы элементті орындау техникасын игеру нәтижесінде пайда болды.*

***Аннотация.** В статье рассматривается один из подходов в методике обучения пируэту назад в прыжках на акробатической дорожке. В исследовании приняли участие две группы юных акробатов 10-11 лет, со стажем занятий 4 года. Тренировочные занятия проводились пять раз в неделю: два раза по 135 минут и три раза по 90 минут. Было*

сформировано 2 группы: контрольная и экспериментальная, в каждой группе было по 10 человек. Выявлена эффективность использования в тренировочном процессе опытной методики обучения пируэту назад с помощью технических средств, которая выразилась в результате по овладению техники выполнения данного элемента.

Abstract. *The article discusses one of the approaches in the methodology of teaching pirouette back in jumping on an acrobatic track. Two groups of young acrobats aged 10-11 years, with 4 years of experience in training, took part in the study. Training sessions were held five times a week, twice for 135 minutes and three times for 90 minutes. 2 groups were formed: control, experimental, each group had 10 people. The effectiveness of using in the training process an experimental technique of teaching pirouette backwards with the help of technical means, which was expressed as a result of mastering the technique of performing this element, was revealed.*

Түйінді сөздер: жас акробаттар, пируэтті оқыту әдістемесі, оқытудың техникалық құралдары.

Ключевые слова: юные акробаты, методика обучения пируэту, технические средства обучения.

Key words: young acrobats, methods of pirouette training, technical means of training.

Введение. *Актуальность исследования.* Анализ научно-методической литературы показал недостаточность сведений, раскрывающих содержание методики обучения сальто назад прогнувшись с поворотом 360° (пируэт) юных акробатов прыгунов на акробатической дорожке (АКД) с помощью технических средств.

Пируэт является и базовым, и профилирующим упражнением в ряду родственных элементов, связанных с вращением как вокруг фронтальной, так и продольной осей тела. К тому же, он может выполняться в конце комбинации, как финальный восьмой элемент, так и в середине упражнения, как связующий [1, 2]. В этой связи, нами разработана опытная методика обучения данному элементу с помощью технических средств.

Особое место в психограмме спортсменов на АКД занимают сложные, рискованные упражнения и особенности их исполнения, что в значительной мере отражается на психике спортсмена. Психические переживания, испытываемые спортсменом во время выполнения сложнейших элементов, зачастую вызывают у них неуверенность в успехе исполнения, а, следовательно, и чувство страха со всеми вытекающими последствиями [3, 4].

Использование технических средств (стационарные и скользящие лонжи, минибатуты, автомобильные камеры, утопленный в пол батут, поролоновая яма и т.п.) позволят сократить время обучения, оптимизировать учебный процесс и тем самым повысить качество овладения техникой акробатических прыжков [4, 5].

Учитывая, что выполнение пируэта назад на дорожке для спортсменов 10-11 лет является довольно сложным двигательным действием, которое невозможно разучить без должного уровня развития физических качеств, большое внимание в подготовительном периоде было сделано именно на это обстоятельство [5, 6].

Задачи исследования:

1. Определить уровень развития физических качеств, лимитирующих обучение пируэту назад детей 10-11 лет, занимающихся прыжками на акробатической дорожке.

2. Разработать методику обучения технике пируэта назад с помощью технических средств.

3. Выявить эффективность использования в тренировочном процессе экспериментальной методики обучения пируэта назад с помощью технических средств.

Методы и организация исследования. Педагогический эксперимент проводился с октября 2021 года по май 2022 года на базе СДЮШОР № 1 Управления по развитию туризма и спорта Павлодарской области, в спортивном комплексе «Баянтау». В исследовании приняло участие 20 прыгунов в возрасте 10-11 лет, со стажем занятий 4 года. Тренировочные занятия проводились пять раз в неделю два раза по 135 минут и три раза по 90 минут. Было сформировано 2 группы: контрольная, экспериментальная, в каждой группе было по 10 человек.

В начале исследования был определен исходный уровень физической подготовленности участников эксперимента. С этой целью определяли уровень развития основных физических качеств, лимитирующих, в первую очередь, выполнение элементов необходимых для овладения пируэта назад на акробатической дорожке.

Спортсмены экспериментальной группы выполняли комплексы специальной физической подготовки (ОФП-СФП) по методу круговой тренировки, преимущественно направленных на развитие скоростно-силовых способностей. Каждые две недели дозировка тренировочной нагрузки комплексов увеличивалась. Каждый месяц часть упражнений изменялась на более эффективные [5, 7].

В контрольной группе (тренер высшей категории, высшего уровня квалификации Свиридова Е. С., стаж работы 10 лет) содержание комплексов ОФП-СФП носило традиционный характер в соответствии с требованиями учебной программы для СДЮШОР. Обучение также проводилось традиционным способом, без акцента на использовании технических средств.

Результаты исследования и их обсуждение. Оценка специальной физической подготовленности акробатов-прыгунов 10-11 лет проводилась по нормативам учебной программы СДЮШОР с целью определения готовности к освоению пируэта [7].

Сравнительный анализ результатов исследуемых спортсменов по четырем тестам, характеризующих уровень специальной физической подготовленности не выявил статистически достоверных различий между акробатами контрольной и экспериментальной группы.

Результаты тестов, приведенных свидетельствуют об отсутствии достоверных различий ($P > 0,05$) в исходном уровне показателей физической подготовленности акробатов прыгунов исследуемых групп. Т.е., акробаты исследуемых групп не отличаются друг от друга по показателям физической подготовленности.

Содержание опытной методики обучения

Мы исходим из положения, что большинство акробатов относительно хорошо владеют базовым навыком выполнения сальто назад прогнувшись.

Средства:

- Прыжок на спину на маты или гимнастический бум, без поворота и с поворотом на 180 и 360 градусов.

- Прыжок на спину на возвышенность, кувырок назад без поворота, с поворотом на 180 и 360 градусов.

- Прыжки на месте вращением на 180 и 360°.

- Стоя на диске «Здоровье», вращение на 360° и более.

- Сальто назад с надувного баллона, или с возвышенности с прыжком с поворотом на 180 и 360°.

- Выполнение имитационных движений пируэта назад в пируэтной лонже в подвешном состоянии.

- Выполнение в подвешной лонже пируэта назад в руках тренера с пошаговым выполнением отдельного звена пируэта, начиная от толчка продолжая фазой полета, фаза поворота и фаза приземления. Все пошаговые движения выполняются в пируэтной лонже и руках тренера.

- Выполнение пробных попыток пируэта назад, с помощью пируэтной лонжи и резинового троса с двойным натяжением, для лучшего подъема акробата прыгуна и более мягкого приземления вне зависимости от успеха выполнения задания.

- Выполнение бланжа (сальто прямым телом) назад с поворотом на 180 и 360° на батуте.

- Выполнение пробных попыток пируэта назад с батута в поролоновую яму.

- Выполнение связки на АКД в поролоновую яму, рондат - бланж назад – подскок с поворотом на 180 и 360°.

- Выполнение пируэта назад с акробатической дорожки в поролоновую яму.

- Выполнение пируэта назад на АКД в зону приземления.

- ***Методы обучения:***

- разучивание по частям;

- подводящие упражнения;

- принудительно-облегчающего разучивания;
- целостный.

Критерием эффективности экспериментальной методики обучения пируэту назад с помощью технических средств является уровень технической подготовленности детей 10-11 лет.

С этой целью были составлены два контрольных упражнения – тесты, содержащие пируэт. Первое упражнение было коротким и ставило цель - оценка качества техники выполнения пируэта в связке из двух (трех) элементов: Р – (Ф) – 360°. Рондат пируэт или рондат фляк пируэт.

Второе контрольное упражнение было составлено в соответствии с правилами соревнований по прыжкам на акробатической дорожке, которое включало 8 элементов, причем, заключительным элементом (финальным) было исполнение пируэта назад. Спортсменам была предоставлена возможность самостоятельно определить для себя доступное упражнение в соответствие с уровнем подготовленности, с обязательным условием – выполнение 8 элементов пируэта. Как правило, большинство тестируемых, выполняло контрольное упражнение: Р - Ф – Ф – Ф - Ф – Ф – Ф – 360°, рондат шесть фляков пируэт, оценивался только последний элемент - пируэт.

Выполнение и оценка техники исследуемого элемента (пируэта) по двум упражнениям имело определенный смысл. В первом случае, короткий тест № 1, пируэт выполнялся в облегченных условиях. Акробаты имели возможность набрать скорость перемещения за счет быстрого разбега и рондата (фляка), что значительно облегчало технику выполнения пируэта.

Во втором случае, соревновательная комбинация, состоящая из восьми элементов, тест № 2, скорость перемещения должна набираться не только быстрым разбегом, но и скоростно-силовой подготовленностью во время выполнения серии фляков (таблица 1).

Таблица 1 - Среднегрупповые значения и достоверность различий оценки соревновательных упражнений акробатов исследуемых групп, $\bar{X} \pm \sigma$ (баллы)

№	Тест	Группы				Р
		ЭГ		КГ		
		\bar{X}	σ	\bar{X}	σ	
1	Соревновательное упражнение № 1	8,5	0,6	7,6	0,5	< 0,01
2	Соревновательное упражнение № 2	8,1	0,7	-	-	-

Данные, приведенные в таблице красноречиво говорят о подавляющем преимуществе спортсменов опытной группы, по первому

тесту, в которой все прыгуны выполнили пируэт. В контрольной же группе, исследуемый элемент смогли выполнить только 3 человека, различия в оценке за технику выполнения существенны и достоверны, $P < 0,01$.

Оценивая второе контрольное упражнение, мы вынуждены констатировать, что его выполнили только семь человек из десяти спортсменов опытной группы. Акробатам контрольной группы данное упражнение оказалось не под силу, хотя были отмечены попытки выполнения пируэта в конце комбинации.

Заключение.

На основании данных, полученных в результате проведенного исследования, можно сделать достаточно веские и определенные выводы.

Наличие технических средств при обучении данному элементу – обязательное условие учебно-тренировочного процесса. Они создают благоприятные, безопасные условия для понимания, усвоения и становления этого сложного двигательного действия.

1. Целенаправленное воздействие, в течение полугода, на уровень развития физических качеств акробатов-прыгунов экспериментальной группы показало значительное преимущество юных спортсменов над своими сверстниками из контрольной группы по большинству тестов. В опытной группе выявлены существенные и достоверные изменения в уровне развития физических качеств по всем шести тестам, оценки которых составили от 4,0 до 5,0 баллов по нормативным показателям учебной программы. Уровень развития всех тестируемых физических качеств и способностей классифицируется от «выше среднего» до «высокого».

2. Опытная методика обучения технике сальто назад прямым телом с поворотом на 360° с применением технических средств путем решения узких двигательных задач значительно оптимизировала тренировочный процесс, что позволило значительно сократить время освоения данного элемента;

3. Выявлена эффективность применения в тренировочном процессе экспериментальной методики обучения пируэту назад юных акробатов-прыгунов, на основе алгоритмов действий тренера и спортсмена. Спортсмены опытной группы показали более высокое качество технического выполнения первой и второй соревновательной комбинации, в которых пируэт является завершающим элементом. В первом упражнении разница в оценках составила 0,9 балла, второе упражнение спортсменам контрольной группы оказалось непосильным, ни один акробат не выполнил пируэт в конце комбинации из восьми элементов.

Литература

1. Бейлин В.Р. Обучение акробатическим упражнениям: учеб. пособие / В.Р. Бейлин, А.Ф. Зеленко, В.И. Кожевников; под ред. В.Р. Бейлина. – Челябинск: Издательский центр «Уральская академия», 2006. – 120 с.

2. [Смолевский В.М.](#), Курьсь В.Н. Вольные упражнения мужчин (серия «Гимнастическое многоборье»). М.: Фис, 1978. – 347 с.
3. Гимнастическое многоборье: Мужские виды / Под ред. Гавердовского Ю. К. – М.: ФиС, 1987. – 480 с. Спортивная акробатика. / Под ред. Коркина В.П. – М.: ФиС, 2001. – 384 с.
4. Бронский Е.В., Берестовский С.М. К вопросу о содержании ФП в тренировке юных акробатов. Материалы республиканской научно-практической конференции «Актуальные проблемы ФВ в современных условиях», Павлодар, 2011. – с. 127-130.
5. Бронский, Е.В. Психолого-педагогические основы подготовки юных спортсменов (на примере акробатики): учеб. пособие. / Е.В. Бронский. – Павлодар: ПГПИ, 2012. – 259 с.
6. Бронский, Е.В. Теория и методика детско-юношеского спорта: учебное пособие / Е.В. Бронский. – Павлодар: ПГПУ, 2019. – 299 с.
7. Бронский, Е.В. Прыжки на батуте и акробатической дорожке: Типовая учебно-тренировочная программа спортивной подготовки для детско-юношеских спортивных школ (ДЮСШ), специализированных детско-юношеских школ олимпийского резерва (СДЮШОР) и школ высшего спортивного мастерства (ШВСМ) Республики Казахстан. / Е.В. Бронский. – Павлодар: ПГПИ, 2015. -97 с.
8. Ратов, И. П. Биомеханические технологии подготовки спортсменов / И. П. Ратов. М.: Физическая культура, 2007. - 120 с.

Спортта дұрыс тамақтанудың жолдары

Акжигитов Б.А., Төрехан А., Арыстан И.
Семей қаласының Шәкәрім атындағы университеті КеАҚ
E-mail: arys.isa1@gmail.com

***Түйіндеме:** Бұл мақалада адамның денсаулығы дұрыс тамақтануына байланысты екендігі жайында баяндалады. Қазіргі таңда адамның денсаулығы сау болу үшін спортпен дене дайындығымен айналысуы керек және де дұрыс тамақтана білуі қажет. Денсаулық - өмірдегі басты құндылық болғандықтан, дені сау адамның жаны да сау, яғни жаны тыныш, ішкі жан-дүниесі де үйлесімде деп білемін. Спортшылар жаттығулар мен бәсекелестіктер кезінде жиі өздерінің денелерін лимитке көтереді. Ал жаттығулардың физикалық талаптарын жандандыру үшін дұрыс спорттық тамақтану қажет. Көптеген жағдайларда элиталық спортшыларда бірегей тамақтану талаптары жоқ, олар спортшылардан ерекшеленеді - спорттық жетістіктерді қамтамасыз ету үшін дұрыс тамақ ішу және дұрыс тамақтану қажет деп ойлаймын.*

Кілт сөздер: Спорт, дене тәрбиесі, тұлға, тәрбие, денсаулық, тамақтану, шұғылдану.

Резюме: В данной статье рассказывается о том, что здоровье человека зависит от правильного питания. В наше время, чтобы быть здоровым, человеку необходимо заниматься физической культурой через спорт и правильно питаться. Поскольку здоровье является главной ценностью в жизни, я считаю, что у здорового человека здоровая душа, то есть его душа спокойна и его внутренний мир находится в гармонии. Спортсмены часто доводят свое тело до предела во время тренировок и соревнований. А чтобы оживить физические потребности тренировок, необходимо правильное спортивное питание. Во многих случаях элитные спортсмены не имеют уникальных потребностей в питании, они отличаются от спортсменов - я считаю, что правильное питание и правильное питание необходимы для обеспечения спортивных успехов.

Ключевые слова: Спорт, физическое воспитание, личность, воспитание, здоровье, питание, активность.

Summary: This article tells about the fact that human health depends on proper nutrition. Nowadays, in order to be healthy, a person needs to do physical training through sports and eat properly. Since health is the main value in life, I believe that a healthy person has a healthy soul, that is, his soul is calm and his inner world is in harmony. Athletes often push their bodies to the limit during training and competition. And in order to revive the physical demands of training, proper sports nutrition is necessary. In many cases, elite athletes do not have unique nutritional requirements, they are different from athletes - I believe that proper nutrition and proper nutrition are necessary to ensure athletic success.

Key words: Sport, physical education, personality, education, health, nutrition, activity.

Дұрыс жұмыс істеу үшін жұмысшы бұлшықеттеріңізге жоғары сапалы энергиямен қамтамасыз ету қажет. Мұны істеудің ең қарапайым жолы - теңдестірілген таңғы асты жеу және тәулік бойы әр түрлі сапалы тағамдармен тамақтандыру. Жалпы, әр тағам көмірсулар, ақуыздар мен майлардың әртүрлі тіркесімін қамтуы керек. Спортшылар В-витаминдер мен темірде диетаны біршама жоғарылатуды талап ете алады, бұл олардың белсенді құрбы-құрдастар емес. Және вегетариан спортшылары қоректік кемшіліктерді болдырмау үшін олардың диетасына назар аударудың көп себептері бар.

Сіз жасаған жаттығулардың түріне және ұзақтығына байланысты сіз шағын сусындарды жеп, суды ішу алдында жарты сағат бұрын ішіңіз. Трековый араластыру аэробты жаттығулар үшін тамаша 60 немесе 90 минут. Бірақ егер сіз 30 минуттай қиындықтарға тап болсаңыз, онда сіз энергия немесе гранола барының жартысына, үлкен бананға, бірнеше грейх кректеріне, інжір кесектеріне немесе притальдерге ғана мұқтаж

боларсыз. Қысқа жаттығу үшін, сіз ештеңе тамағыңыз келмейді, бірақ ішімдік ішетін сусынның сегізден 10 унциясына дейін бірнеше калория алуға болады. Сондай-ақ, жаттығу алдындағы сағатта шамамен 6-12 унцияны тұтынғаныңызды қамтамасыз ету үшін ауыз суды бастау керек. Өсіп келе жатқан буынның дене сапаларын дамыту мәселесі бүгінгі күні әділетті түрде басым әлеуметтік педагогикалық міндеттердің бірі ретінде қарастырылып отыр. Қазақстан Республикасының әлемдік өркениетке, демократиялық дәстүрге өту жағдайында адамзат қоғамының ғасырлар бойы жинақтаған жалпы құндылықтар мұрасына ден қоюы, рухани-адамгершілік негізінде дене тәрбиесін және спортты сабақтастықта дамытып, салауатты өмір сүру дағдылары арқылы дене мәдениетін қалыптастырудың өзектілігі артуда.

Жалпы орта мектептердегі дене тәрбиесін, заманауи технология мен озат тәжірибені ұлттық және жалпы адамзаттық құндылық қағидаларымен байланыстыра зерттеу – бүгінгі күн талабынан туындап отырған педагогика ғылымының міндеттерінің бірі. Дене мәдениетінің мәнін бүгінгі жаңа заман талабына сәйкес қарастыру – бұл адамды өзі өмір сүрген ортаның жемісі ғана емес, сол ортадағы дене мәдениеті, адамгершілік қарым-қатынасы әрекетімен көрінетін субъект деп танылуымен айқындалады [1,186.].

Жаттығу кезінде дұрыс ылғалдылық жаттығу қарқындылығы мен ұзақтығына, тіпті ауа-райына байланысты өзгереді. Ұсыныстарды жеңілдету үшін жаттығу кезінде 15 минут сайын судың 8-10 градус сусын ішу керек.

Егер 90 минуттан артық уақыт жұмсалса, қарапайым жоспары 15-10 минут сайын 8-10 грамм спорттық сусын ісуге болады (немесе басқа жеңіл сіңімді көмірсулар). Егер сіз 90 минуттан артық уақыт бойы жаттығсаңыз, жоғалған көмірсутектерді толтыру қажет болады.

Екі сағатқа созылатын жаттығу үшін ағымдық ұсыныс көмірсулардың сағатына шамамен 30 грамм мөлшерінде толтырылуы болып табылады.

Жаттығу ұзақтығы екі сағаттан артық өсетіндіктен, көмірсулардың тұтынылуын сағатына 60 грамға дейін ұлғайту ұсынылады, ал егер жаттығу үш сағаттан артық болса, 90 грамм көмірсуды сағат сайын тұтынуға болады. Егер жаттығуыңыз бір сағаттан азырақ болса, онда сізде қосымша ештеңе тұтынудың қажеті жоқ [2,126.].

Жаттығудан кейін не жеуге болады?

Сіздің жаттығудан кейінгі тағамды гликогендік дүкендерді толтыру үшін ұзақ немесе қарқынды жаттығудан кейін екі сағаттан кейін тұтыну керек. Зерттеулер көрсеткендей, екі сағаттан соң 100-ден 200 грамм көмірсулар алу үшін, жаттығу жаттығулары сізге гликогенді сақтауға арналған дүкендерді толтыруға көмектеседі. Әр түрлі салауатты тағамдарға толы теңдестірілген тамақтанудан басқа кейбір спортшылар ерекше қоректік қажеттіліктерге ие болады. Вегетариан спортшылары өздерінің

диеталарындағы ақуыздар мен темірді жеткілікті түрде қиындықтарға тап болуы мүмкін. Төзімділік спортшылары сұйықтықтарды, натрийді және жеңіл сіңімді көмірсуларды қажет етеді. Күш спортшылары ақуызды біраз қажет етуі мүмкін. Сондай-ақ, қысқы спорт түрлерінде жаттығып, бәсекелесетін спортшылар суық ауа райының жаттығулары үшін тамақ ішу мен ішуді өздерінің негізгі температурасын реттеуге көмектеседі, ал мұздату жағдайында кеңейтілген жаттығулар үшін қажетті энергияны сақтайды. Бұл кеңестер көптеген спортшылар үшін пайдалы болады. Алайда әрбір жеке спортшының өздерінің қызметін жандандыру үшін тамақтандыруы олардың ерекше қажеттіліктеріне, өмір салтына, спортқа және жеке қалауына байланысты.

Белгілі бір тамақтану немесе тамақтану жоспары бойынша ұсынымдар алу үшін спортшылармен жұмыс істейтін сертификатталған диетологпен немесе диетологпен кеңесу үшін тамақтану арқылы өнімділікке ұмтылатын кез-келген спортшының жақсы идеясы. Білікті диетолог сіздің қазіргі тамақтану әдеттеріңізді қарап шығып, сіздің спорттық мақсаттарыңыздың орындалуына көмектесу үшін қоректік жоспарыңызды реттеуге көмектеседі. «Зерттеу бұл мәселеде бірауыздан: өнімділігі жақсырақ физикалық белсенділік тамақтану алдында болғанда, деп хабарлайды Француз кардиология федерациясы өз мақаласында спорттан бұрын не жеу керек?. Егер өнімділікті жақсарту үшін спорт алдында тамақтану ұсынылса, онсыз да жасай аласыз аш қарынға жаттығулар [3, 341б.].

Білғалдандыруға келетін болсақ, егер сіз бір сағаттан астам жаттығу жасасаңыз және әсіресе көп терлесеніз, тұтынуға болады. жігерлі. Спортшылар арасында өте танымал электролиттер ол тер арқылы натрий мен калийдің жоғалуын өтейді. Егер сіздің әрекеттеріңіз аз күш-жігерді қажет етсе немесе қысқа уақытқа созылса, жай ғана су ішуге болады. Адам қай жаста болмасын дұрыс тамақтана білуі – мықты денсаулық кепілі. Дәрігерлер де әр жаста дұрыс тамақтанудың өз тәртібі мен әдебі бар екенін айтады. Әсіресе, қартайғанда тоя тамақтану, ащы, тәтті тағамдарды көп пайдалану, қара шай, қою кофе, спиртті ішімдіктерді ішу өте зиян. Ал керісінше, жасыңызға сәйкес дұрыс демалып, тамақтанып, күтіне білсеңіз және өзгелерге жақсылық жасап, өкпе, ренішсіз тату-тәтті өмір сүрсеңіз, ол сізді жасарта түседі. Адамдардың ерте қартаюы немесе егде тартқан кезінде өзін жас, сергек сезінуі өмір салтына тығыз байланысты.

20-30 жастан кейін:

Бұл адам өміріндегі ең белсенді кезең. Биік мақсат-мүддеге жету үшін адамзат тыным таппайды. Олардың қалай тамақтану, не ішіп-жеу туралы ойланып-толғануына уақыты бола бермейді. Жүріп келе жатып тамақтану, жартылай фабрикаттарды тұтыну осы кезде көп кездеседі. Алайда дәл осы жас аралығында әрбір адам дұрыс тамақтану тәртібіне аса көңіл бөлгені жөн. Үйде әзірленген тағамды тұтынса тіпті жақсы және де күн сайын көкөністер, жеміс-жидектер жеп, майлы тағамдардан бас тарту

қажет. Бұл жаста жүрек дертіне шалдығу қаупі күшті болатындықтан, майлы тағамдар өте зиян [4,656].

40 жастан кейін:

Дәл осы жастан бастап адам ағзасында қартаюу процесі жүреді. Алғашқы ақ шаш және бетке әжім түседі. Сыртқы келбетте осындай өзгерістер болып жатқанында, ішкі ағза да қартаюға бейімделеді. Зат алмасу процесі баяулап, май қабаттары өседі және бұлшықет жұмысында өзгерістер пайда болып, денеге артық салмақ қосылады. Салмақ артуы байқалысымен-ақ, тамақтану тәртібін өзгертіп, реттеу аса маңызды. Осы кезде пайдасы аз азық-түліктер мен калориясы жоғары тағамдарды тұтынуды азайтыңыз. Керісінше, құрамы дәруменге бай жеміс-жидектерді, көкөністерді, теңіз өнімдерін көбірек тұтыныңыз. Осы тәріздес тағамдар арқылы ағзаны қажетті минералдармен, дәрумендермен қамтамасыз ете аласыз. Ең басты ескерте кететін жайт, 40 жастан асқан соң спирттік ішімдіктерден бас тартып, темекі шегуді доғарыңыз. Міндетті түрде спортпен шұғылдануды бастаңыз.

50 жастан кейін:

Кез келген дені сау адам осы жасында артық салмақ қосуға бейім болады. Артық салмақ кесірінен диабет, жүрек, қан-тамыр және қатерлі ісік ауруларының пайда болу қаупі өте күшті. Ал одан құтылудың ең тиімді жолы – дұрыс тамақтану. Олай болса, толыққанды майлы және қышқыл тағамдардың әсері жүрек пен қан жолдарына зардап келтіретінін ешқашан естен шығармаған жөн. Ет, шұжық, сүт-айраннан жасалған өнімдер және түрлі тәтті пісірмелерді мөлшермен ғана тұтынған абзал. Оларды мүлдем аузыңызға алмаңыз демейміз, тек шектен тыс асыра пайдаланбаңыз. Яғни, бұл тағамдарды біртіндеп шектеп, ем-дәмге ауысқан өте пайдалы. Ет жегенде майы аз түрлерін таңдаңыз және жұмыртқа жеуді барынша азайтыңыз. 50 жастан асқан соң балық жеген дұрыс. Балықты аптасына екі рет тұтыныңыз. Осы жастағы әйелдер қауымында климакс басталатыны, сүйектеріндегі талшықтар әлсірейтіні белгілі. Сүйекті нығайту үшін құрамы кальцийге бай сүт, йогурт, ірімшік, сүзбе, қызылша және жаңғақты ас мәзірінде көбірек тұтынған абзал. 50 жастан асқан соң таза ауада көп серуендеп, теңіз өнімдерін тиісінше көбірек тұтынған дұрыс [5,546].

60-70 жастан кейін:

Осы жасқа дейін дұрыс тамақтанып келген адамның қарттық туралы ойлануына ерте. Алпыс жасында көп адамдар өте белсенді және еңбекқор, күш-қуаты мықты болып келеді. Көп ашуланбау, жүйкесін сақтау, салауатты өмір салтын ұстану көп көмектеседі. Бұл жаста да адамдар дене шынықтырудан, спорттан және күш түсірмес қол еңбегінен қашпауға тиісті. Табиғатта жиі серуендеп, балық аулап, суда жүзген көп пайдалы. Алпыстан асқан соң Д дәрумені, кальций, фолий қышқылы азаяды, содан остеопороз, атероклероз дертіне шалдығу қаупі күшейеді. Ми жұмыс істемесе тоза бастайды және ол барлық ағзаға кері әсерін тигізеді. Сол

себепті жазу, ойлау, оқу тәрізді жұмыстардан бас тартпаңыз. Бұл кезде жемістер мен көкөністерді көбірек жеп, шөлдемесе де су ішіп, ағзаны қажетті сұйықтықпен (кемінде 1 литр) қамтамасыз етіп отырған жөн. Ең бастысы адам «алпыстан астым, қартайдым» деп ойламауы, қарттықты мойындамауы тиіс. Бұл жастан асқан соң үй ішінің тірлігін біржолата балаларына тапсырып, жақсы дем алып, мәдени, көңілді тынығуды және жылына бір рет демалыс орталықтарына барып денсаулығын тексертіп, қажетті емдерді қабылдап отырған жөн.

<https://tolqyn.kz/okigalar/reactor.inform.kz>

Қорытып айтсақ, қай жаста болмасын өзіңізді бағалап, денсаулығыңызға қарап көп көңіл бөліңіз. Бұл өмір адам баласына екі рет берілмейді, соны естен шығармаңыз. Олай болатыны, өмірде бір-бірімен байланыссыз, оқшау тұрған еш құбылыс жоқ. Адам баласының бәрі салауатты өмір салтын ұстана отырып өзінің денсаулығына айналасындағы қоршаған ортасына байланысты тазалыққа өте жоғары мән бергені дұрыс. Көптеген витаминдер бар тамақтарға аса көңіл бөлуі керек. Көңілді тынығуды және жылына бір рет демалыс орталықтарына барып денсаулығын тексертіп, қажетті емдерді қабылдап отырған жөн.

Әдебиеттер тізімі:

1. Уанбаев Е.Қ., Уанбаева Ф.Ж. Дене мәдениеті және спорттың теориясы мен әдістемесі. Өскемен: ШҚМУ баспасы, 2006.
2. Ашмарин Б.А. Теория и методика физического воспитания / под ред. Б.А. Ашмарина. – М., 1990.
3. Қоянбаев Ж.Б., Қоянбаев Р.М. Педагогика. Алматы, 1998 ж.
4. Дене тәрбиесі сабағында оқушылардың дене мүмкіндіктерін дамыту. //Оқу- құрал. – Түркістан, 2005
5. Спорттағы қазіргі заманғы педагогикалық курстық жұмыс әдістері. //Оқу-әдістемелік құрал. – Кентау, 2007.

Спортта дұрыс тамақтанудың жолдары

Акжигитов Б.А., Төрехан.А., Арыстан.И

Абай облысы Семей қаласының Шәкәрім атындағы университеті КеАҚ
«Дене шынықтыру және спорт» кафедрасының
arys.isa1@gmail.com

Түйіндеме: Жалпы мен осы ғылыми жобамда негізгі айтылатын мақалам ол адамның дұрыс тамақтануы денсаулығына байланысты. Қазіргі таңда адамның денсаулығы сау болу үшін спортпен дене дайындығымен айналысуы керек және де дұрыс тамақтана білуі қажет. Денсаулық - өмірдегі басты құндылық болғандықтан, дені сау адамның жаны да сау, яғни жаны тыныш, ішкі жан-дүниесі де үйлесімде деп

білемін. Спортшылар жаттығулар мен бәсекелестіктер кезінде жиі өздерінің денелерін лимитке көтереді. Ал жаттығулардың физикалық талаптарын жандандыру үшін дұрыс спорттық тамақтану қажет. Көптеген жағдайларда элиталық спортшыларда бірегей тамақтану талаптары жоқ, олар спортшылардан ерекшеленеді - спорттық жетістіктерді қамтамасыз ету үшін дұрыс тамақ ішу және дұрыс тамақтану қажет болуы мүмкін.

Резюме: В целом, основная статья, о которой я расскажу в этом научном проекте, связана с правильным питанием здоровья человека. В наше время, чтобы быть здоровым, человеку необходимо заниматься физической культурой через спорт и правильно питаться. Поскольку здоровье является главной ценностью в жизни, я считаю, что у здорового человека здоровая душа, то есть его душа спокойна и его внутренний мир находится в гармонии. Спортсмены часто доводят свое тело до предела во время тренировок и соревнований. А чтобы оживить физические потребности тренировок, необходимо правильное спортивное питание. Во многих случаях у элитных спортсменов нет уникальных потребностей в питании, они отличаются от неспортсменов тем, что для обеспечения спортивных результатов может потребоваться правильное питание.

Summary: In general, the main article I will talk about in this scientific project is related to the health of a person's proper nutrition. Nowadays, in order to be healthy, a person should engage in physical training through sports and eat properly. Since health is the main value in life, I believe that a healthy person's soul is also healthy, that is, his soul is calm and his inner world is in harmony. Athletes often push their bodies to the limit during training and competition. And in order to revive the physical demands of training, proper sports nutrition is necessary. In many cases, elite athletes do not have unique nutritional requirements, they differ from non-athletes - eating and eating well may be necessary to ensure athletic performance.

Кілт сөздер: Спорт, дене тәрбиесі, тұлға, тәрбие, денсаулық, тамақтану, шұғылдану.

Ключевые слова: Спорт, физическое воспитание, личность, воспитание, здоровье, питание, активность.

Key words: Sport, physical education, personality, education, health, nutrition, activity.

Дұрыс жұмыс істеу үшін жұмысшы бұлшықеттеріңізге жоғары сапалы энергиямен қамтамасыз ету қажет. Мұны істеудің ең қарапайым жолы - теңдестірілген таңғы асты жеу және тәулік бойы әр түрлі сапалы тағамдармен тамақтандыру. Жалпы, әр тағам көмірсулар, ақуыздар мен майлардың әртүрлі тіркесімін қамтуы керек. Спортшылар В-витаминдер мен темірде диетаны біршама жоғарылатуды талап ете алады, бұл олардың белсенді құрбы-құрдастар емес. Және вегетариан спортшылары қоректік

кемшіліктерді болдырмау үшін олардың диетасына назар аударудың көп себептері бар.

Сіз жасаған жаттығулардың түріне және ұзақтығына байланысты сіз шағын сусындарды жеп, суды ішу алдында жарты сағат бұрын ішіңіз. Трековий араластыру аэробты жаттығулар үшін тамаша 60 немесе 90 минут. Бірақ егер сіз 30 минуттай қиындықтарға тап болсаңыз, онда сіз энергия немесе гранола барының жартысына, үлкен бананға, бірнеше грейх крекеріне, інжір кесектеріне немесе притальдерге ғана мұқтаж боларсыз. Қысқа жаттығу үшін, сіз ештеңе тамағыңыз келмейді, бірақ ішімдік ішетін сусынның сегізден 10 унциясына дейін бірнеше калория алуға болады. Сондай-ақ, жаттығу алдындағы сағатта шамамен 6-12 унцияны тұтынғаныңызды қамтамасыз ету үшін ауыз суды бастау керек. Өсіп келе жатқан буынның дене сапаларын дамыту мәселесі бүгінгі күні әділетті түрде басым әлеуметтік педагогикалық міндеттердің бірі ретінде қарастырылып отыр. Қазақстан Республикасының әлемдік өркениетке, демократиялық дәстүрге өту жағдайында адамзат қоғамының ғасырлар бойы жинақтаған жалпы құндылықтар мұрасына ден қоюы, рухани-адамгершілік негізінде дене тәрбиесін және спортты сабақтастықта дамытып, салауатты өмір сүру дағдылары арқылы дене мәдениетін қалыптастырудың өзектілігі артуда.

Жалпы орта мектептердегі дене тәрбиесін, заманауи технология мен озат тәжірибені ұлттық және жалпы адамзаттық құндылық қағидаларымен байланыстыра зерттеу – бүгінгі күн талабынан туындап отырған педагогика ғылымының міндеттерінің бірі. Дене мәдениетінің мәнін бүгінгі жаңа заман талабына сәйкес қарастыру – бұл адамды өзі өмір сүрген ортаның жемісі ғана емес, сол ортадағы дене мәдениеті, адамгершілік қарым-қатынасы әрекетімен көрінетін субъект деп танылуымен айқындалады.[1;18б]

Зерттеудің әдістері. Зерттеу мәселесі бойынша философиялық, тарихи, психологиялық, педагогикалық, әлеуметтану, дене тәрбиесі және спорт салаларындағы ғылыми, әдістемелік еңбектерге теориялық талдау жасау; мемлекеттік арнайы деректік құжаттарды саралау; сұрақ-жауап, әңгімелесу, сауалнама жүргізу, жапы білім беретін мектеп құжаттарын талдау, тәжірибелік-эксперименттік жұмыс, статистикалық әдістер.

Дене мәдениеті өсіп келе жатқан жас ұрпаққа білім мен тәрбие беру саласының бір тармағы болып табылады және ол жеке тұлғаның жан-жақты дамуына, күшті де қуатты болып өсуіне, ұзақ уақыт шығармашылық еңбекке жарамды адамды қалыптастыруға, оны Отан сүйгіштікке даярлауға қызмет етеді.

Жаттығу кезінде дұрыс ылғалдылық жаттығу қарқындылығы мен ұзақтығына, тіпті ауа-райына байланысты өзгереді. Ұсыныстарды жеңілдету үшін жаттығу кезінде 15 минут сайын судың 8-10 градус суын ішу керек.

Егер 90 минуттан артық уақыт жұмсалса, қарапайым жоспары 15-10 минут сайын 8-10 грамм спорттық сусын ішуге болады (немесе басқа жеңіл сінімді көмірсулар). Егер сіз 90 минуттан артық уақыт бойы жаттығсаңыз, жоғалған көмірсутектерді толтыру қажет болады.

Екі сағатқа созылатын жаттығу үшін ағымдық ұсыныс көмірсулардың сағатына шамамен 30 грамм мөлшерінде толтырылуы болып табылады.

Жаттығу ұзақтығы екі сағаттан артық өсетіндіктен, көмірсулардың тұтынылуын сағатына 60 грамға дейін ұлғайту ұсынылады, ал егер жаттығу үш сағаттан артық болса, 90 грамм көмірсуды сағат сайын тұтынуға болады. Егер жаттығуыңыз бір сағаттан азырақ болса, онда сізде қосымша ештеңе тұтынудың қажеті жоқ.[2;12б]

Жаттығудан кейін қалай гидраттау керек

Сіздің жаттығуыңыздан кейін, жалпы ереже қарапайым: терді жоғалтқан судың орнына суды жеткілікті сусын . Мұны анықтаудың ең жақсы жолы - жаттығу алдындағы және кейінгі жаттығулар. Дене салмағының әрбір фунты жоғалған жағдайда сізге сұйықтықтың үш кесегі қажет болады. Тұтылудың қаншалықты сұйықтық екенін анықтаудың тағы бір жолы - зәрдің түсі. Қара, концентрацияланған зәрдегі сусыздандыруды көрсетуі мүмкін. Сіздің зәріңіз түсті болуы тиіс.

Жаттығудан кейін не жеуге болады?

Сіздің жаттығудан кейінгі тағамды гликогендік дүкендерді толтыру үшін ұзақ немесе қарқынды жаттығудан кейін екі сағаттан кейін тұтыну керек. Зерттеулер көрсеткендей, екі сағаттан соң 100-ден 200 грамм көмірсулар алу үшін, жаттығу жаттығулары сізге гликогенді сақтауға арналған дүкендерді толтыруға көмектеседі. Әр түрлі салауатты тағамдарға толы теңдестірілген тамақтанудан басқа кейбір спортшылар ерекше қоректік қажеттіліктерге ие болады. Вегетариан спортшылары өздерінің диеталарындағы ақуыздар мен темірді жеткілікті түрде қиындықтарға тап болуы мүмкін. Төзімділік спортшылары сұйықтықтарды, натрийді және жеңіл сінімді көмірсуларды қажет етеді. Күш спортшылары ақуызды біраз қажет етуі мүмкін. Сондай-ақ, қысқы спорт түрлерінде жаттығып, бәсекелесетін спортшылар суық ауа райының жаттығулары үшін тамақ ішу мен ішуді өздерінің негізгі температурасын реттеуге көмектеседі, ал мұздату жағдайында кеңейтілген жаттығулар үшін қажетті энергияны сақтайды. Бұл кеңестер көптеген спортшылар үшін пайдалы болады. Алайда әрбір жеке спортшының өздерінің қызметін жандандыру үшін тамақтандыруы олардың ерекше қажеттіліктеріне, өмір салтына, спортқа және жеке қалауына байланысты. Белгілі бір тамақтану немесе тамақтану жоспары бойынша ұсынымдар алу үшін спортшылармен жұмыс істейтін сертифицикатталған диетологпен немесе диетологпен кеңесу үшін тамақтану арқылы өнімділікке ұмтылатын кез-келген спортшының жақсы идеясы. Білікті диетолог сіздің қазіргі тамақтану әдеттеріңізді қарап шығып, сіздің спорттық мақсаттарыңыздың орындалуына көмектесу үшін

қоректік жоспарыңызды реттеуге көмектеседі. «Зерттеу бұл мәселеде бірауыздан: өнімділігі жақсырақ физикалық белсенділік тамақтану алдында болғанда, деп хабарлайды Француз кардиология федерациясы өз мақаласында Спорттан бұрын не жеу керек?. Егер өнімділікті жақсарту үшін спорт алдында тамақтану ұсынылса, онсыз да жасай аласыз аш қарынға жаттығулар.[3:341б]

«Жаттығу алдында, жаттығу кезінде және одан кейін жеткілікті мөлшерде ішу өте маңызды. сусыздануды болдырмау, қоректік заттардың тасымалдануын қамтамасыз ету және жарақат алу қаупін азайту. Су әсіресе әртүрлі ұлпалар арасында майлаушы ретінде пайдаланылады., деп атап өтті Федерация. Ылғалдандыруға келетін болсақ, егер сіз бір сағаттан астам жаттығу жасасаңыз және әсіресе көп терлесеніз, тұтынуға болады. жігерлі. Спортшылар арасында өте танымал электролиттер ол тер арқылы натрий мен калийдің жоғалуын өтейді. Егер сіздің әрекеттеріңіз аз күш-жігерді қажет етсе немесе қысқа уақытқа созылса, жай ғана су ішуге болады. Адам қай жаста болмасын дұрыс тамақтана білуі – мықты денсаулық кепілі. Дәрігерлер де әр жаста дұрыс тамақтанудың өз тәртібі мен әдебі бар екенін айтады. Әсіресе, қартайғанда тоя тамақтану, ащы, тәтті тағамдарды көп пайдалану, қара шай, қою кофе, спиртті ішімдіктерді ішу өте зиян. Ал керісінше, жасыңызға сәйкес дұрыс демалып, тамақтанып, күтіне білсеңіз және өзгелерге жақсылық жасап, өкпе, ренішсіз тату-тәтті өмір сүрсеңіз, ол сізді жасарта түседі. Адамдардың ерте қартаюы немесе егде тартқан кезінде өзін жас, сергек сезінуі өмір салтына тығыз байланысты.

20-30 жастан кейін

Бұл адам өміріндегі ең белсенді кезең. Биік мақсат-мүддеге жету үшін адамзат тыным таппайды. Олардың қалай тамақтану, не ішіп-жеу туралы ойланып-толғануына уақыты бола бермейді. Жүріп келе жатып тамақтану, жартылай фабрикаттарды тұтыну осы кезде көп кездеседі. Алайда дәл осы жас аралығында әрбір адам дұрыс тамақтану тәртібіне аса көңіл бөлгені жөн. Үйде әзірленген тағамды тұтынса тіпті жақсы және де күн сайын көкөністер, жеміс-жидектер жеп, майлы тағамдардан бас тарту қажет. Бұл жаста жүрек дертіне шалдығу қаупі күшті болатындықтан, майлы тағамдар өте зиян.[4:65б]

40 жастан кейін

Дәл осы жастан бастап адам ағзасында қартаю процесі жүреді. Алғашқы ақ шаш және бетке әжім түседі. Сыртқы келбетте осындай өзгерістер болып жатқанында, ішкі ағза да қартаюға бейімделеді. Зат алмасу процесі баяулап, май қабаттары өседі және бұлшықет жұмысында өзгерістер пайда болып, денеге артық салмақ қосылады. Салмақ артуы байқалысымен-ақ, тамақтану тәртібін өзгертіп, реттеу аса маңызды. Осы кезде пайдасы аз азық-түліктер мен калориясы жоғары тағамдарды тұтынуды азайтыңыз. Керісінше, құрамы дәруменге бай жеміс-жидектерді, көкөністерді, теңіз өнімдерін көбірек тұтыныңыз. Осы тәріздес тағамдар

арқылы ағзаны қажетті минералдармен, дәрумендермен қамтамасыз ете аласыз. Ең басты ескерте кететін жайт, 40 жастан асқан соң спирттік ішімдіктерден бас тартып, темекі шегуді доғарыңыз. Міндетті түрде спортпен шұғылдануды бастаңыз.

50 жастан кейін

Кез келген дені сау адам осы жасында артық салмақ қосуға бейім болады. Артық салмақ кесірінен диабет, жүрек, қан-тамыр және қатерлі ісік ауруларының пайда болу қаупі өте күшті. Ал одан құтылудың ең тиімді жолы – дұрыс тамақтану. Олай болса, толыққанды майлы және қышқыл тағамдардың әсері жүрек пен қан жолдарына зардап келтіретінін ешқашан естен шығармаған жөн. Ет, шұжық, сүт-айраннан жасалған өнімдер және түрлі тәтті пісірмелерді мөлшермен ғана тұтынған абзал. Оларды мүлдем аузыңызға алмаңыз демейміз, тек шектен тыс асыра пайдаланбаңыз. Яғни, бұл тағамдарды біртіндеп шектеп, ем-дәмге ауысқан өте пайдалы. Ет жегенде майы аз түрлерін таңдаңыз және жұмыртқа жеуді барынша азайтыңыз. 50 жастан асқан соң балық жеген дұрыс. Балықты аптасына екі рет тұтыныңыз. Осы жастағы әйелдер қауымында климакс басталатыны, сүйектеріндегі талшықтар әлсірейтіні белгілі. Сүйекті нығайту үшін құрамы кальцийге бай сүт, йогурт, ірімшік, сүзбе, қызылша және жаңғақты ас мәзірінде көбірек тұтынған абзал. 50 жастан асқан соң таза ауада көп серуендеп, теңіз өнімдерін тиісінше көбірек тұтынған дұрыс. [5:54б]

60-70 жастан кейін

Осы жасқа дейін дұрыс тамақтанып келген адамның қарттық туралы ойлануына ерте. Алпыс жасында көп адамдар өте белсенді және еңбекқор, күш-қуаты мықты болып келеді. Көп ашуланбау, жүйкесін сақтау, салауатты өмір салтын ұстану көп көмектеседі. Бұл жаста да адамдар дене шынықтырудан, спорттан және күш түсірмес қол еңбегінен қашпауға тиісті. Табиғатта жиі серуендеп, балық аулап, суда жүзген көп пайдалы. Алпыстан асқан соң Д дәрумені, кальций, фолий қышқылы азаяды, содан остеопороз, атероклероз дертіне шалдығу қаупі күшейеді. Ми жұмыс істемесе тоза бастайды және ол барлық ағзаға кері әсерін тигізеді. Сол себепті жазу, ойлау, оқу тәрізді жұмыстардан бас тартпаңыз. Бұл кезде жемістер мен көкөністерді көбірек жеп, шөлдемесе де су ішіп, ағзаны қажетті сұйықтықпен (кемінде 1 литр) қамтамасыз етіп отырған жөн. Ең бастысы адам «алпыстан астым, қартайдым» деп ойламауы, қарттықты мойындамауы тиіс. Бұл жастан асқан соң үй ішінің тірлігін біржолата балаларына тапсырып, жақсы дем алып, мәдени, көңілді тынығуды және жылына бір рет демалыс орталықтарына барып денсаулығын тексертіп, қажетті емдерді қабылдап отырған жөн.

<https://tolqyn.kz/okigalar/reactor.inform.kz>

Қорытынды

Қорытып айтсақ, қай жаста болмасын өзіңзді бағалап, денсаулығыңызға қарап көп көңіл бөліңіз. Бұл өмір адам баласына екі рет

берілмейді, соны естен шығармаңыз.. Олай болатыны, өмірде бір-бірімен байланыссыз, оқшау тұрған еш құбылыс жоқ. Адам баласының бәрі салауатты өмір салтын ұстана отырып өзінің денсаулығына айналасындағы қоршаған ортасына байланысты тазалыққа өте жоғары мән бергені дұрыс. Көптеген витаминдер бар тамақтарға аса көңіл бөлуі керек. Көңілді тынығуды және жылына бір рет демалыс орталықтарына барып денсаулығын тексертіп, қажетті емдерді қабылдап отырған жөн.

Әдебиеттер тізімі:

1. Уанбаев Е.Қ., Уанбаева Ф.Ж. Дене мәдениеті және спорттың теориясы мен әдістемесі. Өскемен: ШҚМУ баспасы, 2006.
2. Ашмарин Б.А. Теория и методика физического воспитания / под ред. Б.А. Ашмарина. – М., 1990.
3. Қоянбаев Ж.Б., Қоянбаев Р.М. Педагогика. Алматы, 1998 ж.
4. Дене тәрбиесі сабағында оқушылардың дене мүмкіндіктерін дамыту. //Оқу- құрал. – Түркістан, 2005
5. Спорттағы қазіргі заманғы педагогикалық курстық жұмыс әдістері. //Оқу-әдістемелік құрал. – Кентау, 2007.

Многолетняя динамика показателей физического развития и физической подготовленности акробатов парно-групповых видов, как один из факторов успешного становления их спортивного мастерства

¹Е.А. Мамашев, ²Е.В. Бронский

¹ СДЮШОР № 1 г. Павлодар,

²Павлодарский педагогический университет, г. Павлодар

e-mail Evtna_salto@mail.ru

Аңдатпа. Мақалада жұптық-топтық түрлердің акробаттарының физикалық дамуы мен физикалық дайындығы көрсеткіштерінің көпжылдық динамикасы олардың спорттық шеберлігінің сәтті қалыптасуының факторларының бірі ретінде қарастырылады. Зерттеу 2020-2021 оқу жылында Павлодар облысының туризм және спортты дамыту басқармасының № 1 ЖББМ және жоғары спорт шеберлігі мектебінің базасында, 10 адамнан тұратын жұптық – топтық

акробатика спортшыларында жүргізілді. Оның ішінде, ерлер жұптары мен төрттіктердегі 5 "Жоғарғы" адам, ҚР спорт шебері - 1 және 4 халықаралық дәрежедегі ҚР спорт шебері, акробатикамен айналысу өтілі 9-18 жыл. 5 адам "төменгі" ерлер жұптары мен төрттіктерде, ҚР-ның барлық халықаралық дәрежедегі спорт шеберлері, акробатикамен айналысу өтілі 11-16 жыл.

Аннотация. В статье рассматривается многолетняя динамика показателей физического развития и физической подготовленности акробатов парно-групповых видов, как один из факторов успешного становления их спортивного мастерства. Исследование проводилось в 2020 – 2021 учебном году на базе СДЮШОР № 1 и Школы высшего спортивного мастерства Управления по развитию туризма и спорта Павлодарской области, на спортсменах парно-групповой акробатики в количестве 10 человек. Из них, 5 человек «верхние» в мужских парах и четверках, мастер спорта РК - 1 и 4 мастера спорта РК международного класса, со стажем занятий акробатикой 9-18 лет. 5 человек «нижние» в мужских парах и четверках, все мастера спорта РК международного класса, со стажем занятий акробатикой 11-16 лет.

Abstract. The article considers the long-term dynamics of indicators of physical development and physical fitness of acrobats of pair-group types as one of the factors of the successful formation of their sports skills. The study was conducted in the 2020 – 2021 academic year on the basis of Sports School No. 1 and the School of Higher Sports Skills of the Department for the Development of Tourism and Sports of the Pavlodar region, on athletes of pair-group acrobatics in the number of 10 people. Of these, 5 people are "top" in men's pairs and fours, Master of Sports of the Republic of Kazakhstan - 1 and 4 masters of sports of the Republic of Kazakhstan of international class, with 9-18 years of experience in acrobatics. 5 people "bottom" in men's pairs and fours, all masters of sports of the Republic of Kazakhstan of international class, with the experience of acrobatics 11-16 years.

Түйінді сөздер: акробаттар, физикалық даму, дене шынықтыру.

Ключевые слова: акробаты, физическое развитие, физическая подготовленность.

Key words: acrobats, physical development, physical fitness.

Введение. Актуальность исследования определяются высокой значимостью правильности и целесообразности комплектования парно-групповых видов акробатики, что значительно повысит срабатываемость спортсменов различных амплуа, их совместную деятельность, оптимизацию взаимоотношений, длительность «жизни» в спорте, что в конечном счете скажется на их спортивно-техническом результате.

Название спортивной акробатики - парно-групповая, говорит само за себя. Спортсмены в ней комплектуются в пары (женская, мужская, смешанная), тройки (женская группа) и четверки (мужская группа).

Акробаты соревнуются в пяти перечисленных видах. В каждом виде спортсмены делятся на амплуа или специализации «верхние», «средние» или «нижние», в зависимости от занимаемого места в составе пары, или группы [1, 2].

Изменения, вносимые в правила соревнований Международной Федерацией гимнастики, с целью сделать этот вид спорта более зрелищным и популярным, заставляют тренеров вносить коррективы не только в применяемые методы и методические подходы, но и в теоретические положения к процессу многолетней подготовки акробатов парно-групповых видов. Анализ содержания классификаций по парно-групповой акробатике за последние десятилетия выявил, что они были разработаны без учета специализации (амплуа) акробатов, составляющих пары или группы [3].

Проблема комплектование акробатов в спортивные пары или группы в различных аспектах рассматривалась:

- с точки зрения психологической совместимости - такими специалистами как, (В. В. Белоус 1984, 1990, Р. С. Вайсман 1977, В. Д. Гончаров 1984, Н. Л. Гусев, Ю. Л. Лысенко 1986, А.П. Травина, 1988, Г. Б. Горская 1996, Е.В. Рагушина 2003 и др.);

- с точки зрения физической подготовленности – (Е.Ю. Розин, 1979, 1980, 1997; С. К. Малиновским 2003; В.С. Чебураев, 1983 и др.)

- на основе показателей физического развития и свойств личности спортсменов – (М. А. Савченко 2002, Т. А. Морозевич-Шилюк 2013, В.Н. Болобан, 1982, 1986, 1994 и др.);

- с позиций морфологического статуса спортсменов – (В.Н. Болобан, 1982, 1986, 1994; Г.С. Туманян, Э.Г. Мартиросов, 1976; Н.А. Минаева, СИ. Ляссотович, 1979; И.М. Колотилова, 1977; Е.Ю. Розин, 1979, 1980, 1997; М.Я. Набатникова, 1982; В.С. Чебураев, 1983 и др.)

Цель исследования – совершенствование процесса формирования мужских акробатических пар и четверок путем оценки индивидуальных особенностей физического развития и физической подготовленности в процессе становления их спортивного мастерства.

Организация исследования. Исследование проводилось в 2020 – 2021 учебном году на базе СДЮШОР № 1 и Школы высшего спортивного мастерства Управления по развитию туризма и спорта Павлодарской области, на спортсменах парно-групповой акробатики в количестве 10 человек. Из них, 5 человек «верхние» в мужских парах и четверках, мастер спорта РК - 1 и 4 мастера спорта РК международного класса, со стажем занятий акробатикой 9-18 лет. 5 человек «нижние» в мужских парах и четверках, все мастера спорта РК международного класса, со стажем занятий акробатикой 11-16 лет.

Методы исследования. Анализ литературных источников. Было проанализировано более 60 научных, методических источников и интернет ресурсов по интересующей нас проблеме.

Анализ медицинских карт спортсменов и приема контрольных нормативов.

Педагогические наблюдения. Педагогические наблюдения в процессе учебно-тренировочных занятий проводились с целью выявления особенностей поведения, общения и взаимодействия исследуемых акробатов во время выполнения тренировочных заданий.

Педагогическое тестирование проводилось по тестам, рекомендованным Анцуповым Е.А. и Филимоновым Г.С. (2015) с целью определения уровня физической подготовленности [4].

Оценка гармоничности физического развития исследуемых спортсменов проводилась по следующим индексам:

- Росто-весовой индекс (индекс Кетле);
- Индекс Брока (ИБ);
- Для определения конституциональных типов по Черноруцкому использовали индекс Пинье [5, 6];

Результаты исследования обработали методом математической статистики.

Результаты исследования и их обсуждение. На основании анализа динамики многолетних показателей физической подготовленности своих воспитанников тренер имеет возможность пролонгировать возможность достижения ими спортивно-технического результата в последующие годы. Результаты исследования рассмотрим на примере силовой пары акробатов - Н.С., «верхнего» и его партнера, М.Д. «нижнего».

Анализ медицинских карт, протоколов приема контрольных нормативов физической подготовленности и протоколов соревнований исследуемых спортсменов за последние четыре года тренировок (с интервалом в два года) позволили выявить многолетнюю динамику и индивидуальные темпы прироста интересующих нас показателей.

Исследование многолетней динамики показателей физической подготовленности акробата Н.С., «верхнего» (мс мк РК, стаж 11 лет) выявило, что между 1 и 2 обследованиями по результатам всех семи тестов сумма прироста в совокупности составила 27,19%. Наибольшая динамика отмечена в тесте № 3 (подтягивания на высокой перекладине), прирост составил 9,0%. По всем остальным шести тестам прирост менее значительный и составил от 1,92 до 4,00%. Средний прирост по всем тестам составил 3,88%.

Между 2 и 3 обследованиями совокупный прирост уже составил 46,52%. За следующие два года наибольшие темпы прироста так же отмечена в тесте № 3 (подтягивания на высокой перекладине), прирост составил 11,0% и тесте №7 (прыжок вверх) – 16,0%. По всем остальным

пяти тестам прирост менее значительный и составил от 2,00% до 6,84%. Средний прирост вырос почти в двое и равен 6,64%.

Многолетняя динамика показателей физической подготовленности акробата М.Д., (партнера Н.С.) «нижнего», мс мк РК, стаж 15 лет. Это возрастной, крупный, габаритный спортсмен, имеющий большую массу тела. За прошедшие два года между первым и вторым тестированием суммарный прирост показателей его физической подготовленности составил 42,58%, в среднем по 6,08% по каждому тесту. Наибольшая динамика наблюдается в тестах №№ 1, 3, характеризующих скоростные и силовые способности.

В последующие два года тренировок темпы прироста показателей физической подготовленности данного спортсмена незначительно снизились по сравнению с первым обследованием и в среднем, на один тест составили 5,58%. Наибольшая динамика результатов отмечается в силовых тестах №2 и № 3.

Итоговое тестирование выявило совокупный прирост показателей всех тестов в 81,64%, наибольший прирост по-прежнему наблюдается в силовых тестах №№ 3, 4 – 21,0% и 30,0%. Данные обстоятельства позволяют утверждать, что акробат уделял значительное место силовой подготовке в общем содержании специальной физической подготовки. Такое положение с приоритетным развитием лимитирующих физических качеств вполне согласовывается с особенностями «работы» акробата «нижнего».

Спортивные достижения этой пары акробатов составили: победители и призеры чемпионата Казахстана в 2015, 2017, 2019 гг.; чемпионы Азии в 2015 г.; серебряные призеры Кубка Мира 2016 г.; участники чемпионатов Мира 2016 – 2018 гг.

Заключение

На основании полученных результатов в ходе проведенного исследования можно сделать вполне определенные выводы:

1. Тренеры, основываясь на собственном практическом опыте, знаниях и наблюдениях за своими воспитанниками в процессе тренировочных занятий, уделили особое внимание поиску детей с определенными морфологическими признаками, что послужило следствием выбора спортсменом той или иной специализации в парно-групповой акробатике.

Среднегрупповые и индивидуальные показатели физического развития укладываются в должные нормы и позволяют характеризовать всех наблюдаемых спортсменов, как гармонически развитых и соответствующих своими росто-весовыми показателями требованиям специфики выполняемых двигательных действий (амплуа).

2. Положительная многолетняя динамика показателей физической подготовленности акробатов парно-групповых видов явилась одним из факторов успешности их спортивного мастерства. Итоговое тестирование

выявило, что за четыре года наблюдений прирост результатов «верхних», в среднем составил 91,61% у их партнеров «нижних» - 87,6%. Данное положение свидетельствует о том, что независимо от специализации, спортсмены уделяли большое внимание специальной физической подготовке, что в конечном счете сказалось на результатах соревнований, как республиканского, так и международного уровня.

Двумя тренерами в течение пяти лет подготовлен один мастер спорта Республики Казахстан и девять мастеров спорта Республики Казахстан международного класса.

Литература

1. Международные правила соревнований ФИЖ по прыжкам на батуте, акробатической дорожке и двойном минитрампе 2017-2020. Лозанна. 2017. - 67 с. Официальный сайт Международной федерации гимнастики - The International Gymnastics Federation (FIG) - www.fig-gymnastics.com/
2. Савченко М. А. Формирование акробатических пар на основе показателей физического развития и свойств личности спортсменов: Дис. ... канд. пед. наук: 13. 00. 04: Краснодар, 2002 162 с.
3. Малиновский С. К. Методика совершенствования специальной физической подготовки акробатов на этапе начальной спортивной специализации: Дис. ... канд. пед. наук: 13. 00. 04: Хабаровск, 2003 172 с.
4. Анцупов Е.А., Филимонова Г.С. Акробатика. Учебная программа для детско-юношеских спортивных школ и специализированных детско-юношеских школ олимпийского резерва (Методическая часть) Москва, «Советский спорт», 2015. – С. 91
5. <https://studfiles.net/preview/5639588/page:5/> - индексы пропорциональности развития.
6. Ланда Б.Х. Методика комплексной оценки физического развития и физической подготовленности, учебное пособие. – М.: Советский спорт, 2006. – С. 208

Жарыс алдында салмақ қуу. қазақ күресінде салмақ жоғалту әдістері

Акжигитов Б.А., Магеллан М.Қ.

«Семей қаласының Шәкәрім атындағы университеті» ҚеАҚ

e-mail: magellanmirat98@gmail.com

Аннотация: Салмақты жоғалтудың көптеген жолдары бар, кейде бұл адамдарды шатастырады және қалай және не істеу керектігі түсініксіз болады. Салмақ тастау оңай да, қиын да болуы мүмкін – бірақ бәрі өзіңізге байланысты.

Жарыстарға дайындық кезінде көп нәрсені ескеру қажет. Сізге диета, моншаға бару, тамақтан бас тарту немесе басқа салмақ дәрежесіне ауысу қажет болуы мүмкін. Бұл мақалада осы әдістерге негізделген әртүрлі танымал әдістер мен идеяларға қысқаша шолу жасалады. Бұл мақала нақты не істеу керектігі туралы емес, тек жалпы шолу.

Кілт сөздер: Салмақ қуу, күрес, диета, шлаксыз диета, төмен көмірсутекті диета.

Аннотация: Способов похудеть много, иногда это сбивает людей с толку и непонятно, как и что делать. Похудение может быть легким или трудным, но все зависит от вас.

Есть много вещей, которые нужно учитывать при подготовке к соревнованиям. Возможно, вам придется сесть на диету, принять ванну, перестать есть или перейти в другую весовую категорию. В этой статье представлен краткий обзор различных популярных техник и идей, основанных на этих техниках. Эта статья не о том, что именно делать, а просто общий обзор.

Ключевые слова: Похудение, борьба, диета, бесшлаковая диета, низкоуглеводная диета.

Annotation: There are many ways to lose weight, sometimes it confuses people and it is not clear how and what to do. Losing weight can be easy or difficult, but it's all up to you.

There are many things to consider when preparing for a competition. You may need to go on a diet, take a bath, stop eating, or change to a different weight class. This article provides a brief overview of various popular techniques and ideas based on these techniques. This article is not about what exactly to do, but just a general overview.

Key words: Weight loss, wrestling, diet, slag-free diet, low-carbohydrate die

Салмақ қуу спортшыларды ұйымшылдықты, тәртіпті, жоғары моральдық және жігерлі дайындықты, ұжым алдындағы жауапкершілікті жоғары сезінуді, азаматтық батылдықты, табандылықты, спорттық ерлік жасауға дайындықты талап етеді. Салмақты азайту кезінде спортшылар өздерінің интеллектуалдық және физикалық қабілеттерін барынша пайдалануға үйренеді. Дене салмағын реттеу мүмкіндігі спорттық жаттығуларда, әсіресе қартаюға бейім адамдар үшін қажет. Сондықтан бұл процесті жан-жақты және терең зерттеу өте маңызды. Көптеген спортшылардың жарыста нашар өнер көрсетуі салмақтың өздігінен төмендеуінің нәтижесі. Спортшылардың салмағын жоғалтуға мұндай көзқарас олардың бәсекеге қабілеттілігі мен әл-ауқатын төмендетеді, бейімделу процесін қиындатады, олардың психикалық жағдайы мен физикалық көрсеткіштерінің нашарлауына әкеледі. Салмақ тастау тәжірибесінде спортшылар көптеген жетістіктер мен сәтсіздіктерді жарыс алдындағы кезеңде салмақ тастауға жаттықтырушылар мен спортшылардың қажетті ықпалы тұрғысынан түсіндіруге болатынын

нанымды түрде көрсетеді. Бүгінгі күнге дейін күрес салмақ жоғалту үшін әртүрлі құралдарды қолдануда үлкен тәжірибе жинақтады. Алайда бұл мәселені жабық деп санауға болмайды. Жарыс алдындағы кезеңде спортшылардың салмағын азайту мәселесі өзекті болып қала береді.

Мақаланың мақсаты – спортқа тереңдетілген маманданған спортшылардың физикалық көрсеткіштеріне теріс әсер етпейтін салмақты азайтудың оңтайлы жолдарын қарастыру, жалпы шолу жасау.

Жарыс алдындағы диета.

Көптеген спортшылар жарыс алдында диетаға отыру қажеттілігіне сенімді. Майдың соңғы қалдықтарын кетіріп, салмақ тек бұлшықет массасынан тұратын күйге жақындау үшін әдетте төмен көмірсутекті ақуызды кешкі ас немесе кешкі ассыз диета қолданылады. Көптеген зерттеулер көрсеткендей, күніне үш рет тамақтану метаболизмді (метаболизмді) бәсеңдетеді, бірақ күніне 6 рет аз мөлшерде тамақтанатын болсаңыз, сіздің метаболизміңіз жоғарылайды және бұл 1 күн бойы калорияларды жағуды тездетеді.

Қанша салмақ жоғалту керек екеніне байланысты, сізге диетаны жарыстан 6 апта бұрын бастау қажет болуы мүмкін.

Көптеген балуандар диета күрестегі ең қиын қарсылас дейді. Диета тәртіпті және үнемі өзін-өзі бақылауды қажет етеді, ал тамақ дайындау өте ауыр болуы мүмкін, өйткені сіз не жеуге болатынын және не жеуге болмайтынын қадағалап отыруыңыз керек, сонымен бірге күш жоғалтпау немесе ауырмау үшін жеткілікті тамақтану керек.

Төмен көмірсутекті диета.

Төмен көмірсутекті диеталар өте танымал. Олардың көптеген түрлері бар, бірақ олардың барлығы бір-біріне ұқсас. Кейбіреулер таңғы ас пен түстен кейінгі шайға көмірсуларды жеуге мүмкіндік береді, бірақ оларды сағат 14.00-ден кейін ас мәзірінен алып тастайды, кешкі асқа тек ақуыздарды жейді, ал басқалары кешкі асты мүлдем жоққа шығарады.

Диетаға қатысты өте маңызды ереже бар: егер сіздің салмағыңыз төмендеп жатса, диетаның өзгертіңіз. Салмақты жоғалту тоқтаған жағдайда ғана өзгертіңіз. Диетаға отырмас бұрын, бәрін дұрыс жасау үшін кәсіби маманмен кеңесіңіз немесе ақпаратты өзіңіз егжей-тегжейлі зерттеңіз.

Төмен көмірсутекті диеталардың екінші жағы

Адам ағзасы энергияның үш көзін пайдаланады - майлар, ақуыздар және көмірсулар. Бірақ ми - дененің басқару орталығы - энергияны тек көмірсулардан алады. Ол басқа көздерді пайдаланбайды және бұлшық еттерде қуат болмаса, миыңызда да энергия жоқ. Сондықтан, төмен көмірсутекті диета кезінде сіз шаршайсыз, ұйқышылдық пен психикалық депрессияны сезінесіз. Көптеген спортшылар төмен көмірсутекті диетаны ұстануды ұнатпайды, өйткені бұл диетада олар әдеттегідей ұзақ және ауыр жаттығулар жасай алмайды. Бұл жаман, өйткені жарыс алдында шаршамай, 100% берілгендікпен дайындалу керек.

Төмен көмірсутекті диетаны (және жалпы кез келген диетаны) пайдалану сынақ және қателік болып табылады. Сіз неғұрлым көп бәсекелесіп, салмақ жоғалтсаңыз, соғұрлым денеңіздің қалай және не әрекет ететінін жақсы білесіз.

Шлаксыз диеталар

Шлаксыз диеталар (талшықтары аз) негізінен жарысқа дейін соңғы бір жарым аптада қолданылады. Орташа ер адамдарда (75 кг) ас қорыту жолына 4 кг тамақ, ал орташа әйелге (60 кг) 2 кг салмақ түседі және бұл салмақтан ағзаның құтылуы үшін бірнеше күн, тіпті бір апта қажет болуы мүмкін. Төмен талшықты диеталар денені тез тазарту үшін емес, тамақ қалдықтарын аз қалдыру үшін қолданылады. Ондағы талшықтың мөлшері аз болғандықтан, ол оңай сіңеді. Бұл диеталардың жақсы жағы - ақ нан, күріш жармасы сияқты тағамдарды жеуге болады және олар сіздің денеңізде ұзақ тұрмайды және салмағыңызды арттырмайтыны [1, 28-40].

Төмен талшықты диеталардың кемшілігі - оларда витаминдер мен минералдардың жеткіліксіздігі. Диетада жетіспейтін нәрселерді толтыру үшін әр диетада мультивитаминді және минералды қоспаларды қабылдауды ұсынамын.

Жылдам салмақ жоғалту

Жылдам салмақ жоғалту - бұл көп терлеу және мүмкіндігінше аз тамақтануды қажет ететін әдіс. Бұл тек күресте ғана емес, бокста, тіпті ат жарысында да салмақты азайтудың ең кең таралған тәсілі. Кейбір спортшылар салмақ дәрежесіне және бұлшықет массасына байланысты моншада 6 кг-ға дейін жоғалуы мүмкін. Бұлшықет массасы өте маңызды, өйткені бұлшықеттер 70% судан тұрады және олар неғұрлым көп болса, моншада соғұрлым көп сұйықтық жоғалады [2,486].

Моншада салмақ тастаудың 3 жолы бар:

– Киім киіп отыру арқылы. Кейбір спортшылар моншаға көбірек терлеу үшін көп киім киіп барады. Бұл денеңізден тез тер шығаудың жақсы тәсілі, бірақ терлей бастағаннан кейін киіміңіз суланып кетеді және менің ойымша, ол сізді суытып, терлеуді азайтады.

– Жаттығу жасау арқылы. Отжимание, секіру - ойға не келеді. Дене қызуы көтерілген бойда терлей бастайсыз. Дегенмен, кейбір спортшылар температураның қалыпты бір дәрежеден артығырақ көтерілмейтінін түсінбейді; тер пайда бола бастағанда, ол сол деңгейде қалады. Терлеу жылдамдығы да шектеулі, егер сіз тым көп жаттығу жасасаңыз, энергияны босқа жұмсайсыз.

– Киімсіз отыру. Саунада жалаңаш отыру, менің ойымша, арықтаудың ең жақсы жолы. Тек отырыңыз және уақытымен денеңіздегі барлық терді сүртіп отырыңыз. Бұл жаңа тердің шығуын тездетеді.

Кейбір адамдар бір сәтте тер төгуді жөн көреді, бірақ егер сізге айтарлықтай салмақ жоғалту қажет болса, бірнеше күн ішінде салмақ жоғалтып көріңіз. Мысалы, жексенбі күні күресетін болсам, жұма күні моншада біраз отырамын, одан кейін сенбіде көбірек отырамын, сонымен

қатар, жеңіл кешкі ас ішуге тырысамын. Мұның бәрі жеке спортшыға және оған салмақ қуудың қандай әдіс қолайлы соған байланысты .

Салмақ қуу жолдары

- Жылы киім көбірек қабаттап киіп жүгіріңіз;
- Фуросемид қолдану (қатты керек болған жағдайда) .

Салмақ дәрежесін өзгертуім керек пе?

Егер сіз диеталардан, моншалардан және басқалардан шаршасаңыз, басқа салмақ дәрежесіне ауысыңыз. Мұның бәрі күрестен не қажет екеніне байланысты. Сіз жарысасыз ба немесе өзіңіз үшін жаттығасыз ба - сіздің мақсаттарыңыз қандай? Сіз салмақ санатын өзгертіп, халықаралық немесе ұлттық жарыстарды жалғастыра аласыз ба? Мұның бәрі күрестен не қалайтыныңызға байланысты.

Кейбір спортшылар, әсіресе ауыр салмақ санаттарында, егер олар бәсекелестерінен жылдамырақ болса, біраз салмақтан бас тарта алады. Мысалы, Курт Англ еркін күреспен айналысқанда 10 келіге жуық арықтаған. Тағы бір мысал, Словениядан келген ауыр салмақтағы спортшы. Ол небәрі 85 келі болса да, 78 келіден жоғары салмақ дәрежесінде өнер көрсетеді. Оның жылдам әрі күшті болғаны сонша, 2007 жылғы әлем чемпионатында жалпы есепте екінші орынға ие болды [3, 86].

Қорыта келе спортшы-балуанның салмағын төмендету бойынша дұрыс ұйымдастырылған жұмыс тек дұрыс салмақ дәрежесіне енуге ғана емес, сонымен қатар жарыстарға қажетті тиімділікті, күш пен төзімділікті жоғалтпауға көмектеседі.

Кез келген жағдайда жарыс кезінде денсаулығыңызға қамқорлық жасауды ұмытпаңыз. Ал салмақ өлшеу аяқталғаннан кейін бірден сұйықтық пен қуат деңгейін қалпына келтіруге кірісу керек. Жарты сағат сайын қабылданатын шағын тағамдар денені «қайта зарядтауға» және гормоналды теңгерімді қалпына келтіруге көмектеседі. Ең алдымен көмірсуларды жеу керек. Спортшылар жеңіл сіңетін тағамдарды жеуі керек, майдың мөлшері төмен тағамдарды таңдаған жөн. Сұйықтыққа келетін болсақ, денедегі сұйықтық деңгейін толық қалпына келтіру үшін спортшыға 20 литрге дейін су қажет болуы мүмкін.

Пайдаланылған әдебиеттер тізімі:

1. Геселевич В. А. Медицинский справочник тренера. 2-е изд., перераб. и доп. — М.: Физкультура и спорт, 1981. — 271 с.

2. Казилов М. М., Подливаев Б. А. Проблемы сгонки веса и повышения работоспособности в спортивной борьбе // Известия МГТУ. — 2014. — № 2 (20)

3. Магомедов М. Г., Юсупов Н. А. Теоретические основы снижения веса перед соревнованиями и удержание его в пределах весовой категории у борцов // Известия ДГПУ. Психолого-педагогические науки. — 2019. — № 3

Гандбол ойынын насихаттау

Мұхамбаев Б.Р.

«Семей қаласының Шәкәрім атындағы университеті» ҚеАҚ

e-mail: bektas.mukhambaev@mail.ru

Аннотация: Бұл мақалада гандбол ойынына қысқаша тоқталып және осы ойын түріне деген қызығушылықтарын арттыру мәселелері қарастырылады. Сонымен қатар балалар мен жасөспірімдердің дене тәрбиесінің көрсеткіштерін қалыптастыру жолында қол добы ойынын насихаттау жұмыстары қарастырылған.

Кілт сөздер: Қол добы, насихат, дене шынықтыру.

Аннотация: В данной статье будет кратко рассмотрена игра в гандбол и рассмотрены вопросы повышения интереса к данному виду игры. Кроме того, на пути формирования показателей физического воспитания детей и подростков предусмотрена работа по пропаганде игры в мяч.

Ключевые слова: гандбол, пропаганда, физическая культура.

Abstract: This article will briefly review the game of handball and consider the issues of increasing interest in this type of game. In addition, on the way to the formation of indicators of physical education of children and adolescents, work is provided to promote the ball game.

Keywords: handball, propaganda, physical culture.

Балалар мен жасөспірімдердің дене тәрбиесінің көрсеткіштерін қалыптастырудың жоғары деңгейі ретінде спорт ойындары жоғары мәнге ие, ол адамның өмірдегі негізгі қызметтері: жанұяда, мектепте, жұмыста, қоғамда, мемлекеттің міндеттерін табысты орындау үшін тұтас субъекті, адамгершілік және дене қасиеттері жан-жақты жетілген дені сау қоғамға еркін кіру шарты болып табылады. Спорт және дене тәрбиесі өтпелі кезеңнің сан алуан өзгерістерінде ағзаның қорғаныш қызметін арттыру, гормондық дисбаланс жағдайында ағзаның дамуына алғышарт жасау, сонымен қатар ең бастысы жасөспірімдік депрессияның алдын алу, психологиялық тұрақтылыққа қол жеткізуге көп септігін тигізеді. Тек отбасының ғана емес, жаттықтырушының да баланың жаны мен тәнінің дамуында айрықша қызмет атқарады: индивидуалды ерекшеліктерін байқап, ептілігін саралап, психологиясын түсініп, қандай да бір спорт түріне құлшынысын арттыра біліп, дұрыс баулу жаттықтырушының басты парызы болып табылады.

Спорттық ойындар, оның ішінде гандбол ойыны жеке тұлғаның жалпыға қарай ұласатын мәдениетінің құрамдас бөлігі, қозғалыс

қызметтеріне жақсы тиімді әсер етіп және денсаулықты нығайтуға педагогикалық үрдісті бағыттаған көмегімен қалыптасқан, өзіне ағзаның функционалды мүмкіншіліктерін көтеру бірлігін жинайтын, ақыл-ой және дене еңбегінің қабілеттілігін, ақылдылық қасиеті, ынталы, тапқыр, байымды, адамгершілік қасиеті, өзін-өзі ұстау, тәртіптілік, шыншыл, батыл, шешімді, дене шынықтыру бірлігінде тану және тәртіпке келу, жеке тұлғаның әр түрлі қасиетін көрсетуге жетелейді.

Доппен ойнайтын ойындардың бәрі де қимыл-қозғалысты жетілдіріп, оқушыларды епті, төзімді, батыл болуға тәрбиелейді. Сол ойындардың бірі – қол добы. Бұл – өте жоғары шапшаңдықпен өтетін және ойыншылар ағзасына көп күш түсіретін ойын.

Қол добының өзіндік бай тарихы бар. Ежелгі кезеңнің өзінде қазіргі қол добының көптеген элементтері орын алған доп ойындары болған. Қол добы тарихының даму барысын бірнеше этапқа бөліп қарастыруға болады:

1898-1941жж.–гандбол ойынының пайда болуы, таралуы және қалыптасуы;

1946-1957 жж. – 11 x 11 ойынының басым дамуы;

1960-1972 жж. – 7x7 ойынының таралуы;

1972 жылдан бастап – әлем бойынша гандбол ойынының кең өріс алып, танымал болуы;

1986 жылдан бастап – гандбол ойынының кәсібиленуі.[1.46]

Қазақстанда қол добынан алғашқы жарыстар 1925 жылдан бастап өтіп келеді. Алғашқы секция 1958 жылы жаз айында Шымкент технологиялық институтында, Қорғасын зауытында ашылған болатын. Кейіннен студенттерді біріктіретін «Буревестник» спорт қоғамында жаңа секциялар ашыла бастады. Республикамызда қол добынан жарыстарға еліміздің әр облыстарынан ерлерден он команда, әйелдерден он команда қатысты. 1961 жылдан бастап Қазақтың Дене тәрбиесі институты қол добынан жаттықтырушы мамандар даярлай бастады. Қазіргі кезде бұл спорт түрі бойынша біздің ойыншыларымыз Азия біріншілігінде, Орталық Азия ойындарында өнер көрсетіп және басқа елдердің командаларымен жарысқа түсіп жүр. 1990 жылы қол добы ресми түре «гандбол» атауымен бекітілді.[2.26.]

Гандбол – футбол және баскетболмен ортақ түбірі бар және атлетизм бойынша регбиден қалыспайтын әмбебап спорттық ойын.

Заманауи гандбол –спортшының қозғалыстық және функционалды қабілеттілігінің жоғары болуын талап ететін атлетикалық ойын. Жарыстағы ойын барысында гандболшы орташа алғанда 4000-6500м қашықтықты бағындырады, шабуыл жасауда және шабуылдан қорғау барысында 50 секіру жасауы мүмкін. Жоғарыда атап өтілген компоненттердің барлығын орындаудың сандық сипаты әр ампула бойынша әр түрлі. Мысалы, қорғаныс әрекеттерін орындай отырып, гандболшылар 2-10 м қысқа секірумен орнын ауыстырып отырады, ойында орташа алғанда 600 метрлік қашықтықты бағындырады. Ортаңғы

қорғаушы (В.И.Изаак мәліметтері бойынша) 730 м жолды, ал шеткері қорғаушы – 400 м қашықтықтағы жолды бағындырады, орталық қорғаушы допты алып жүрген ойыншыға шыға берісте 250 м, ал шеткері қорғаушы шамамен 20 м қашықтықты бағындырады.

Жаңадан келіп, шебер болғанға дейін мықты гандболшылар 6-9 жыл мақсатты бағытталған оқу-жаттықтыру жұмыстарынан өтеді (дарындылары 5-7 жылда). Спорттық іріктеу ұйымдастыру-әдістемелік іс-шаралар жүйесін қарастырады, оған педагогикалық, психологиялық, дәрігерлік-биологиялық және әлеуметтік зерттеу әдістері кіреді, оның негізінде белгілі бір спорт түрінен мамандандыруға балалардың жасөспірімдер мен жігіттердің қабілеттері анықталады.

Осыған сәйкес төмендегіше маңызды жүлгелерді бөліп қарастырады:

1. спорттық бағдар (дарынды балаларды табу, оларға гандболмен айналысуға бағыт беру және мамандырылған жаттықтырудың бастапқы сатыларына әкелу);
2. гандболдағы спорттық жетілдіруге қабілеттілігі мен болашағын анықтау;
3. жоғары нәтижеге жетуге қабілетті команданы топтау мен ұжымды қалыптастыру үшін іріктеу.

Потенциалдық спорт мүмкіндіктерін анықтау үшін гандболдағы жоғары нәтижелерді анықтайтын ықпалдар туралы нақты түсінік болуы қажет. Белгілі спортшылардың жеке сапаларын, олардың ойын қимылдарын, спорттық жолын зерттейді. Жоғары дәрежелі ойыншы лайық болуы тиіс талаптар негізінде ойыншылар мен командалардың үлгі сипаттамасы құрылады.

Алғашқы дайындық бағдарламасының негізгі бағыты - оқушылар. Ол жас спортшыларды кең тараған тәсілдік-әдістік құралдарға табысты оқыту арнайы дене дайындығының жоғарғы деңгейіне жету үшін алғышарттар негізделген. Гандболдан спорт мектептері жұмыстарының негізгі көрсеткіштері - әр жылдың соңында оқушылардың дайындық деңгейіне қойылатын бағдарламалық талаптарды орындау. Бірінші жылдағы дене дайындығы баланы жан-жақты дамытуға негізделген, ол бұдан кейінгі жұмыстарда сабаққа тұрақты қызығушылығын қалыптастыруға көмектесетін, қажетті ойын дағдылары мен өнерін меңгеруге жол ашады. Бұл кезеңде жүргізілген жұмыстар сауықтыру бағытында жүргізіліп, сымбатты қалыптастыруға, сезім мүшелері мен ағзаның буын жүйелерінің қызметін жетілдіруге жәрдемдесуі тиіс.

Қорыта айтатын болсам құрылыс жағдайына қарамастан, қолда бар алаңдарды пайдалану, мини спорт түрлері, оның ішінде мини-гандбол арқылы мектеп бағдарламасындағы спорт ойындарын түрлендіру оқушылардың жан-жағынан дамуына үлес қосары сөзсіз. Дене қимылдарының барлық элементтерінен құралған, шапшаңдық пен ептілікті дамытатын, төзімділікке баулитын бұл спорт түрінің кең құлаш жаюы, тек мектеп бағдарламасы бойынша ғана емес, сонымен қатар

арнайы үйірме ретінде ашылып, арнайы командалардың құралуы орынды және маңызды болып табылады.

Әдебиет көздері:

1. Игнатьева, В. Я. Подготовка гандболистов на этапе высшего спортивного мастерства : учеб. пособие
2. В. Я. Игнатьева, В. И. Тхорев, И. В. Петрачева ; под общ. ред. В. Я. Игнатьевой. – М. : Физ. культура, 2005г

Спорттағы тәрбиенің маңыздылығы

Акжигитов Б.А. , Нұртаев Б.Қ.

«Семей қаласының Шәкәрім атындағы университеті» КеАҚ

e – mail: nurtaev2019@mail.ru

Түйіндеме: Бұл мақалада спортшының спорттан кейінгі өмірін Зигмунд Фрейд, Адлер Альфред, Виктор Франкл теориялары бойынша сәйкестендіріп талдау жайлы баяндалады, сонымен қатар жалпы адамзат өміріндегі тәрбиенің аса зор рөл атқаратындығы туралы қарастырылады.

Кілт сөздер: Тәрбие, өмірдің мәні, спорт, ғылым – білім

Аннотация: В данной статье проводится анализ после спортивной жизни спортсмена согласно теориям Зигмунда Фрейда, Альфреда Адлера и Виктора Франкла, а также рассматривается значение воспитания в жизни человека в целом.

Ключевые слова: образование, смысл жизни, спорт, наука – образование.

Annotation: This article analyzes the post-sport life of an athlete according to the theories of Sigmund Freud, Alfred Adler and Viktor Frankl, and also discusses the importance of education in human life in general.

Keywords: the meaning of life, sports, science – education

Қазіргі таңда технология дамыған сайын адам баласының қозғалысы азая бастады. Дене шынықтыру және спорт саласын дамытуды басшымыз әр уақытта ескертуде. Қалалы жерлерде көп қабатты үйлердің алдында, дайындық алаңы, футбол алаңдары, спортшыларға арналған интернаттар,

спорт лагерлер сияқты дене шынықтыруға арналған орындарды қарқынды дамыту үстінде. Дені сау ұрпақ ұлт болашағы дейміз, тән саулығы мен қатар рухымыздың күштілігін қажет екеніне көзіміз анық жетіп. Себебі қаншама спортшыларымыз, білімі жоғары болса да қоғамға үлкен зиян алып келіп жатқандары аз емес, оның себебі не?

Адам екі нәрседен тұрады, жан мен тәннен. Жан мәңгілік өлмейтін Алладан келіп, Аллаға қайтатын жан. Адамның барлық жақсы қасиеттері, қаншама энергия осыдан шығады. Тән ол дене, арабша нәпсі дейміз, жанның ұясы, жан денеден шыққан күні шешіліп көміліп жоқ болып кететін уақытша тұрағымыз. Тән қалауын құмарлық дейді, уақытша баянсыз дүниелерге құмар болады, құмарлығы басылғаннан кейін айнып шыға келеді. Сол үшін қазақта баянды ғұмыр тілеп жататыны осы емеспа. Адам бойында екі мақсұт бар, ол туралы Шәкәрім атамыз қара сөздерінде айтады:” Адамда екі түрлі мақсұт бар, оның бірін тән мақсұты, бірін жан мақсұты дейміз. Өзінің қара басының қамын ойлайтын, өзімшілдік, мақтан көксейтін тән мақсұты. Адамшылық ар мен адал еңбекті іздейтін – жан мақсұты. Бастапқыны көксеген адам, зұлымдық қиянатпен болса да, мал, мансап, мақтан табуға құмар болады. Соңғыны көксеген адамның адал еңбек, ақ ниеттен басқа іздейтіні жоқ, ол адам баласын ала көруді, қиянат қылуды тіпті ұнатпайды. Осыны біле тұра адамның қиянатшыл, мақтанқұмар болатынының себебі: адам жас күнінде тәжірибесіз балалықпен сәнді киімге, кеңесшіл кердендікке қызығып, соған құмар болады” – деп ашық көрсетіп отыр [1].

Адам неден тұратыны белгілі болды. Қазіргі уақытта өзінің қара басын ойлайтын, мақтан сүйгіш адамдар көбейгені айтпасада белгілі. Осының алдын алу үшін тәрбие жұмыстарында балаға оқушыға өзінің бойындағы қаншама күш бар екендігін, оны пайдасыз дүние сарп қылмау керек екендігі жөнінде ешкім айта бермейді. Оқуынды үздікке аяқта, жоғарғы оқуын орын бітіріп жақсы жерге, ақшасы көп жерге орналасасын немесе біреу тисе аяма, ешкімге дүниенді берме, адам баласына сенбе деп өзіміз қара басын ойлайтын балалар тәрбиелеудеміз.

Мектепте жүргенде елің үшін барынды салып оқы, ертеңгі елдің тірегі болатын сендер деп айтатын мұғалім көрмеген соң ба, қазір елім деп тұрған азаматтар санаулы. Болашақ сендердің қолдарында дейді, бірақ қара басын ойлайтын адамның болашағы белгілі ғой. Сол себепті де баланың көкірек көзін ашатын білім, тәрбие керек сияқты. Өзін танымағандықтан елімізді тонап, қоғамға үлкен зиян әкеліп жатқан себептерінің бірі осы деп ойлаймын. Балаға білім емес сол үшін тәрбиенің берілу маңызды екенін бұрынғыларда қазіргілерде айтуда. Сол үшін бала кезден Алланы тануға, өзін тануға дүниені тануға үйрету қажет деп ойлаймын. Танымды уағызбен адамның ақылын матап емес, дінді дәстүрді жетік меңгерген Абай, Шәкәрім, Мәшһүр т.б ата-бабамыздың сөздерімен танытсақ нұр үстіне нұр болар еді.

Спорттан кейінгі өмір немесе спорт өмірінің мәніне айналған адам

Адам баласы “өмірдің мәні не?” – деген сұраққа жауап іздей бастаса, соның түбіне жетсе, өмірдің мәнін таба бастаған кезі осы болса керек. Осы сұрақты адам өзіне қоймғызбай тұрған қандай нәрсе? Өмірдің мәні туралы шетелдің философтарына шолу жасасақ, тақырып ашыла түседі.

Зигмунд Фрейд адам өмірге рақаттану үшін келгенін айтады. Ол “адам ләззаттың дәмін тату үшін құмарлыққа құштар боп өмір сүреді” деді. “Адамда ар – ұят деген болмайды” деген принципке құрылған.

Адлер Альфред болса “адам биікке ұмтылу үшін өмірге келді” дейді. Яғни биік мансапқа шығып, басқаларға өзінің үстемдігін, билігін жүргізу екендігін өмірдің мәні ретінде түсіндіреді.

Екі ойшылдың мектебінен өткен өткен Виктор Франкл “Фрейд айтқандай құмарлыққа, Адлер айтқандай атақ – даңққа мастанып өтетін болса, басқа мұқылықтардан айырмашылығы неде? Адамның Мәнге ізденісі – оны айуаннан даралайтын ірі ерекшеліктің бірі. Себебі бірде – бір жануар “ Бұл өмірге не істеп жүрмін?” деп өз басын қатырмайды. “Мән тапсам” деген ұлы арман – адамның ғана бойында болатын асыл қасиеттердің бірі!” – деп өмірдің мәні туралы айтады [2,24 б.].

Спортшы алдағы спорттағы өміріне мақсат қояды. Мысалы: Мен биылғы жылы ҚР жеңімпазы немесе жүлдегері боламын, ары қарай әлемді бағындырамын, арғысының арғысы.. деп кете береді. Бұл спортшы үшін өмірдің мәні биік тұғырдан көріну. Осы жолда жеңіске жете алмаған жағдайда не болады? Тоқтаусыз дайындығын жалғастырады. Сол мақсатына жетпеген спортшылардың біраз бөлігі Фрейдтың теориясы бойынша қуыс кеуделер құмарлыққа салынады. Бұл жағдай спорт саласы емес күллі адамзатта уақытша дүниені өмірдің мәні етіп алған адамда болатын рухани кесел. Өмірден күдерін үзіп құмарлыққа салынып жатады, өзін өзі уақытша алдауменмәнсіз қарттық уақытына дайындықсыз кіреді. Жастығында уақытша дүниеге жұтылып, “өмірге не үшін келдім?” деген сұрақты көміп, көзі көрмей көрсоқырлықпен өткізеді. Құмарлықтың тереңіне түскен адам ештеңені көрмейді, естімейді. Уақытша сауық – сайранға, қайраты тасып тұрған шағында ішімдікке арнап, көзіне түскен қызылды-жасылды дүниеге құмартып жүріп, өмірін ғапылдықта өткізіп алғанын өзі сезбей де қалады. Осы кезде ар- ұят деген қасиет өліп, түрлі зұлымдыққа баруы мүмкін. Құмарлықтың қақпанына адам не үшін түседі? Адамның кеудесі рухани ілімнен, құндылықтан ада болған жағдайда қуыс кеудеге айналады. Аңырап бос тұрған кеудеге пайдасыз, уақытша дүниенің, жылтырақтың сыйып кететіні осыдан болса керек.

Ал енді спортшы өзінің мақсатына жетіп, өмірдің мәні “ әлемді бағындыру” болған адамның өмірін талдап көрейік. Тоқтаусыз жасалған, қаншама жылдық еңбек өз нәтижесін беріп, барын салып, тұғырдың биігіне шығады. Сол тұғырды “өмірдің мәні” деген спортшылардың денсаулығынан айырылып жатқаны да баршылық. Осы жеңіс тұғырына жетіп, атағы әлемді шулата бастайды. Осы кезде не істегісі келсе де жолы ашыла бастайды. Спортшының өмірдің мәні “жеңімпаз болу” керек деген

ұстанымынан асып, осы атағымен билікке ұмтыла бастайды. Ел басқарып, өз саласының емес басқа саланың маманы атанып, билікқұмар болып шыға келеді. Бұл Адлердің теориясы еді. Қазақ та айтады ғой “кедей бай болсам, бай Құдай болсам” дейді. Ендігі өмірдің мәні басқаларға үстемдігін жүргізу бола бастайды. Құмарлық пен атақ – даңққа жұтылғандар, адамды зат сияқты көре бастайды. Ойна келгенін істеп өмірдің отына түскенін өзі байқамай, билігін қару етеді. Алдағы өмірін мәнсіз кәрілік тосып тұрғанын сезбейді. Баянсыз құмарлық, мақтанға, мансапқа Шәкәрім атамыз ерте жастан жоламау керектігін ескертеді:

Пайдасыз құмарлық та, мақтандағы,
Ерте бойға жолат па, сақтандағы.
Үйір қылып алған соң құтылу жоқ
Бейне түлкі боларсың қақпандағы.

Бойына жамандықты үйір қылып, қақпанға түсіп қалғанын өзі сезбей, өзін өзі бұл қараңғылықтан алып шыға алмай қалады. Өмірдің мәні ондай адамға ақша, қымбат көлік, үлкен үй, атақ-даңқ, билік сияқты адамдықтан ажыратып, соқыр қылатын дүниеге отырып, елді шығынға ұшыратады. Осындай адамдардың билікте отырғаны қаныңды қарайтады. Енді осы қателікті болашақ ұрпақ біздер қателеспес үшін, баянсыз дүниеге жұтылмас үшін баланың кеудесіне құндылықты әбден құйып, сіндіріп, майданға түсіру керек деп ойлаймын.

Виктор Франкл: “өмірдің мәні – кез келген адамның нәсіліне, дініне, ұлтына, тіліне, жынысына қарамастан жаның ашып, адал қызмет ету, соған марапат күтпестен шатыққа шомылып жүру” керектігін айтады. Бабамыздан қалған керемет сөз бар ғой “Ер ел үшін туады, ер үшін өледі”. Адам біреу үшін өмір сүретін болса рухани тоқырамайтынын айтады Санжар Керімбай. Әр қазақтың ұлына сен дүние жиып бай болу үшін емес, елің үшін туған ерсің деген принциппен тәрбиелейтін болса, еліміздің тұрақтылығы, дамуы, байқуатты, рухани бай ел болу жолы ашылар ма еді. Баланың бойына бесік жырынан бастап, батырлар жыры, аңыздар, қиссалар, жыр- дастандарды кеудесіне құятын болс жылтыраққа, баянсызға жұтылмайтын тұлғалар, академик, зиялылар қатары көбейер ма еді.

Тәрбие қазір құр мораль болып кеткендей.” Адамның жаралу қиссасынан” үзінді келтіріп көрейік, тәрбие осында жатқанын айту үшін.

Адамның жаралу қиссасы “Құдай өзінің құпиясын ашып, рухани қазынасы мен шарапатын он сезгіз мың ғаламға тарату үшін өзіне орынбасар жаратуды ұйғарады. Сол кезде тау-тас, орман-ағаш, от-су, аспан-жер – барлығы “адамды меннен жаратса екен” деп таласты.

- Мен биік, менен жсрат, - деді тау.
- Мен әзизбін, менен жарат, - деді алтын.
- Мен тасқынмын, менен жарат, - деді су.
- Мен дүлеймін, менен жарат, - деді жел.
- Мен күштімін, менен жарат, - деді от.

- Мен асқақпын, менен жарат, - деді аспан.
- Мен жұмсақпын, менен жарат, - деді ағаш.
- Мен қаттымын, менен жарат, - деді тас.

Сөйтіп таласып жатқанда, жер ғана сынық танытып:

- Мен мақұлықтан атаулының табанының астында жатамын. Ұлы Алла орынбасарын мұндай қадірсіз заттан жаратпас. Түбім – топырақ. Бүкіл күл-қоқысты маған көмеді, лас суды маған төгеді. Мен бұл құрметке лайық емеспін, - деп ойлайды.

Сонда Алла тұрып:

- Әй тау, сенде бір мін бар: тәкәппарсың, кішіреюді білмейсің. Алтын, сенде

бір мін бар: баяның жоқ. Сыртың жылтырақ, ішің қалтырақ. Су, сенде бір мін бар: тасығанда өткел бермейсің. Жел, сен – тұрақсызсың, мінезін құбылмалы. От, сенің мінің – қатыгезсің, жанғанда жақсы мен жаманды айырмайсың, жан-жағыңды жайпап кетесің. Аспан, сенің мінің – мақтаншақсың, өзіңнен басқаны көзге ілмейсің. Ағаш, сен әлсізсің, сынақта сынып кетесің. Тас, сен – мейрімсізсің, жақынға жылуың жоқ, - деді. Сосын жерге қарап:

- Адам тәнін сеннен жаратамын, сен – кішіпейілсің. Менің ең жақсы көретін мінез құлқым – осы. Бүкіл тіршілік иесі саған тәуелді болады. Мінезін ауыр, сабырлы. Қойның толған береке” – деп жалғаса береді [3, 120 - 121 б.].

Бұл қиссадан балаға мораль оқымай-ақ тәрбиелеуге болатыны анық көрініп тұр. Әркім өз бойындағы мінін көріп, өз бойын тазалайтын, ұзын сөздің қысқасы тәрбиенің отаны осында ғой.. Осындай құнды дүниені елдің игілігіне пайдалана алатындай, мектепте жеке пән ретінде кіргізсе деген ұсынысым бар. Бауыр Момышұлы атамыз айтады ғой” баласына бесік жырын айтпайтын анадан, немересіне ертегі оқымайтын әжеден қорқамын” деп. Ертегі, қисса, аңыз тыңдап өскен бала көркем мінезді тұлға болатынына сенемін. Және бұны бұрынғылар іс жүзінде керемет қолдана алды. Мешіттің өзінде қисса айтпайды, құр уағызбен адамның миын улай береді. Бұрынғы медреселерде қиссамен өтетіні туралы алаштың зиялыларының әңгімесінен, өлеңдерінен көруге болады.

Осы дәстүрімізден ажырап, көрінген шатақ дінге, дүниеге жем болып жүрміз. Мінездің жоқтығынан біліміміз пайда емес зиян әкелуде. Алаш көсемі Алихан Бөкейханов атамыз “Ұлтқа қызмет ету білімнен емес мінезден” - екенін нақты көрсетіп тұр. Президент бала тәрбиесі туралы биылғы жылы қолға алғанына қуаныштымын. Сөз жүзінде емес іс жүзінде жүзеге асырса нұр үстіне нұр болар еді.

Пайдаланылған әдебиеттер тізімі

1. Шәкәрім Құдайбердиев. Шығармалары: Өлеңдер, дастандар, кара сөздер. – Алматы: Жазушы. – 1988. – 560 бет.

2. ЛОГОТЕРАПИЯ НЕМЕСЕ ӨМІРГЕ ҚҰШТАРЛЫҚ. Отбасы хрестоматиясы. Алтыншы басылым. – 2022. – 472 б.
3. Әлдиден эпосқа дейін. Отбасы хрестоматиясы. – 2022 . – 392 б.

Технология восстановления техники «утраченных» двигательных действий в прыжках на акробатической дорожке

¹О.В.Сапешко, ²Е.В. Бронский

¹ СДЮШОР № 1 г. Павлодар,

²Павлодарский педагогический университет, г. Павлодар

e-mail Evtna_salto@mail.ru

Аңдатпа. Мақалада элиталық спорттың маңызды мәселесі – моторлық стресс және оның салдары қарастырылады. Акробатикалық жолда секірулердегі «жоғалған» мотор әрекеттерін қалпына келтіру технологиясы ұсынылды.

Аннотация. В статье рассматривается важная проблема спорта высших достижений – двигательный стресс и его последствие. Предлагается технология восстановления «утраченных» двигательных действий в прыжках на акробатической дорожке.

***Annotation.** The article deals with an important problem of elite sport - motor stress and its consequences. A technology is proposed for restoring the "lost" motor actions in jumps on an acrobatic track.*

***Түйінді сөздер:** моторлық кернеу, «жоғалған» қозғалыс әрекеттерін қалпына келтіру, акробатикалық жол.*

***Ключевые слова:** двигательный стресс, восстановление «утраченных» двигательных действий, акробатическая дорожка.*

***Key words:** motor stress, restoration of "lost" motor actions, acrobatic track.*

Введение. Батутная гимнастика является сложно-координационным видом спорта. Данный спорт включает в себя очень большое количество акробатических элементов различной сложности (сальтовых и винтовых), общую и специальную физическую подготовку,

техническую, психическую подготовку, упражнения на гибкость, ловкость, координацию. Ранее (до 2015 года) данный вид спорта назывался прыжки на батуте и акробатической дорожке (АКД).

Актуальность. Особое место в психограмме спортсменов на АКД занимают сложные, рискованные упражнения и особенности их исполнения (многократные сальто и повороты, выполняемые на высоте 4 и более метров, кратковременность, травмоопасность, сложность пространственной ориентации и т.п.), что в значительной мере отражается на психике спортсмена. Психические переживания, испытываемые спортсменом во время выполнения сложнейших элементов, зачастую вызывают у них неуверенность в успехе исполнения, а, следовательно, и чувство страха со всеми вытекающими последствиями. Подобное чувство может вызвать проблему «срыва» гимнастом двигательных действий (ДД), вплоть до отказа от их исполнения.

Американский специалист в теории обучения, Р. Маурер считает, что причины страха следует искать в личном опыте и индивидуальности человека [1]. Негативный опыт, полученный от неудачного исполнения упражнения, может вызвать психологический стресс и, как следствие, неуверенность в последующих действиях, страх, вплоть до отказа выполнения подобного элемента [2, 3].

Проблема исследования заключается в персональном определении ведущих факторов, вызвавших двигательный стресс у спортсмена и выборе адекватной технологии реабилитации его последствий.

Цель исследования. Разработка и обоснование технологии реабилитации последствий двигательного стресса в прыжках на АКД.

Результаты исследования. Известно, что педагогические и психологические моменты тесно переплетены в тренировочном процессе, в связи с этим, реабилитация «утерянных» ДД, т.е. пути воздействия на психику спортсменов осуществлялось совместно методами психорегуляции и педагогическими приемами. В первую очередь выявлялись причины «срывы» ДД и определялись индивидуально-психологические особенности (тип темперамента, направленность личности, тип нервной системы). В дальнейшем разрабатывалась педагогическая технология реабилитации. Под технологией мы подразумеваем только систему средств, адекватных индивидуально-психологическим, возрастным, физическим особенностям спортсмена, материально-техническим условиям (оснащенность спортивного зала батутами, лонжей и другим оборудованием) и реальной практической ситуации.

На основании полученных данных и рекомендации разработана система мер по реабилитации спортсменов, в основу которой были положены особенности их нервной.

Психолого-педагогические меры воздействия применялись до исполнения элемента, в котором вероятность срыва или отказа от его выполнения была достаточно велика.

Педагогическая технология реабилитации «утерянных» ДД реализовалась через технологические схемы. В практике сложно-координационных видов спорта их может быть множество, так или иначе, все они должны учитывать современные знания о проблемах технологии и теории обучения двигательным действиям.

На наш взгляд, технологические схемы восстановления «утерянного» ДД есть алгоритм операций, выполнение которых обеспечивает последовательное достижение конечного результата [4].

Другими словами, технологическая схема реабилитации – это алгоритмизация действий тренера и спортсмена. Ее отличие от подобной схемы обучения ДД состоит лишь в том, что первые базовые операции – знания тренером техники исполнения ДД и создание представления о ДД у спортсмена уже реализованы на предыдущем этапе, т.е. до «срыва».

На основании полученных данных и методических рекомендаций была разработана система мер (технологическая схема) реабилитации спортсменов, в основу которой положены особенности их нервной системы.

Психолого-педагогические меры воздействия применялись до исполнения элемента, в котором вероятность срыва или отказа от его выполнения была достаточно велика.

На наш взгляд, технологическая схема восстановления «утраченного» ДД - есть *алгоритм операций*, выполнение которых обеспечивает последовательное достижение конечного результата – успешное выполнение элемента или упражнения в целом.

Как уже отмечалось, технология восстановления «утраченного» ДД направлены, прежде всего, на конкретного спортсмена, с его индивидуально-психологическими способностями. Рассмотрим это на конкретном примере.

Спортсмен, мастер спорта РК Международного класса С-ко О., стаж занятий прыжками на АКД 15 лет, член штатной национальной сборной, неоднократный чемпион Казахстана, участник трех чемпионатов Мира. Спортсмен обладает сильной, уравновешенной, инертной НС, флегматик, интроверт.

Основные поведенческие характеристики:

- отличается медленной реакцией; малоразговорчив, мало коммуникабелен;
- эмоции проявляются замедленно (трудно рассердить, развеселить);
- обладает высокой работоспособностью, недостаточно хорошо сопротивляется сильным и продолжительным раздражителям, трудностям, не способен быстро реагировать в неожиданных новых ситуациях.

Биомеханический анализ техники выполнения на акробатической дорожке финального (заключительного) сверхсложного элемента «тройное сальто назад согнувшись» (- - - о обозначение элемента по правилам соревнований) спортсмен снизил уровень концентрации внимания и допустил следующие ошибки, в результате которых была получена физическая и в какой-то мере психическая травма:

- короткий взмах (недостаточный) руками во время отхода на элемент;
- недостаточный набор высоты;
- неплотное сгибание в тазобедренных суставах;
- ранняя разгруппировка.

В беседе с тренером было выявлено, что основной причиной «срыва» данного элемента было отсутствие собранности и снижение уровня концентрации внимания. Физиологические симптомы полученного стресса в дальнейшем выразились в разговорах о беспричинных страхах (фобии) выполнения тройного сальто. Когнитивные симптомы выразились в постоянном беспокойстве перед выполнением этого элемента, в тревожных мыслях о возможной неудаче, падении во время приземления и получении травмы. Эмоциональные симптомы выражались в чувстве подавленности и одиночества, невозможности расслабиться, которые усугублялись невозможностью быстрого восстановления «утраченного» элемента.

После лечения и физической реабилитации полученной травмы, тренером совместно со спортсменом была разработана технологическая схема реабилитации. Особое внимание было уделено психологическому настрою спортсмена перед восстановлением «утраченного» элемента:

- обдуманное выполнение каждого подводящего упражнения, не спешить с попыткой;
- осмыслить элемент, сконцентрировать внимание на предстоящих действиях;
- проговорить словесные формулы самоубеждения, самоприказа, рациональное внушение с целью снятия излишнего эмоционального напряжения. Убеждение в положительном исходе. Идеомоторное представление (см. практические рекомендации);
- сосредоточить внимание на финальном компоненте элемента (своевременное раскрытие группировки перед приземлением).

Теоретическое обоснование содержания технологической схемы восстановления «утраченного ДД»

Первый алгоритм в технологической схеме по восстановлению этого элемента - определение уровня готовности спортсмена к работе над «потерянным» ДД. Существует несколько видов готовности. Это в первую очередь техническая, физическая, психическая и мы еще выделяем, в данном случае, волевую готовность.

Поскольку первые два вида готовности достигнуты и реализованы в тренировочном процессе до «срыва» тройного сальто, наиболее значимыми становятся психическая и волевая готовность. В первую очередь это преодоление страха, целеустремленность, решительность и смелость, от которых, во многом, зависит успех предстоящей работы.

Выбор метода восстановления и методических приемов (*второй шаг*) должен опираться на результаты анализа причин срыва. В основу выбора метода реабилитации необходимо положить принцип целесообразности - использовать целостный метод, либо метод подводящих упражнений, при необходимости – расчлененный метод, т.к. первые два, дают значительный выигрыш во времени.

При использовании целостного метода восстановление «утраченного» ДД осуществляется за счет многократного повторения этого элемента. Такой подход возможен при восстановлении простых элементов, несложных в техническом, физическом и психическом плане. В нашем случае этот подход неприемлем.

В нашем конкретном случае это будет применение метода подводящих упражнений и на заключительном этапе восстановления, целостного метода. Здесь важно отметить знание тренером профилирующего и базового элементов в выполнении тройного сальто назад согнувшись, с выполнения которых начнется его восстановление.

Профилирующим и одновременно базовым элементом в технике выполнения тройных сальто являются:

- высокое выполнение двойного сальто прямым телом;
- выполнение двойного сальто в группировке с приземлением на бумы (толстые поролоновые маты) высотой 1,5-1,8 м;
- тройное сальто в группировке.

Большое значение имеет выбор адекватных методических приемов сложившейся ситуации. Это может быть разнообразное сочетание батута, системы батут-поролоновая яма для приземления, стационарных и подвижных лонж и т.п. На этом этапе важно найти верный путь создания безопасного и успешного выполнения «утраченного» элемента с первой попытки, в противном случае - падение или неудачное его исполнение может надолго растянуть процесс реабилитации во времени.

Содержание практической части технологической схемы восстановления «утраченного ДД»

Первыми шагами восстановления «утраченного ДД» будут выполнение базовых и профилирующих элементов. С этой целью спортсмену необходимо выполнить базовый элемент, предшествующий в обучении «утраченному» тройному сальто. В данном случае это будет выполнение высокого двойного сальто прямым телом, затем – этот же элемент, с приземлением на бумы высотой до 1,0 метра, двойное сальто в группировке с приземлением на бумы высотой 1,5 -1,8 метра.

Следующим шагом восстановления является *алгоритм III*, выполнение тройного сальто в группировке, а затем и согнувшись, с приземлением в поролоновую яму.

Здесь важна установка на выполнение спортсменом своевременного разгибания по вербальной команде тренера. Выполнив данную часть схемы, мы создали технические и психологические предпосылки к выполнению (на первом этапе), тройного сальто в группировке на АКД.

В практике не всегда бывает, что первое исполнение элемента после «утраты» будет удачным. В случае исполнения ДД с ошибками тренер, совместно со спортсменом выявляют их и устраняют причину неудачи (*операция IV*).

Правильное определение причин ошибок (*алгоритм V*) становится основой для следующих операций VI и VII – коррекции и возможно, применения нового методического приема. При выполнении задания или исполнения элемента в других условиях спортсмен может вновь допустить ошибки. Желательно, чтобы они были менее значимые.

От правильного выбора алгоритма восстановления зависит количество затраченного времени и усилий как спортсмена, так и тренера.

Таким образом, выполнив все предыдущие операции по восстановлению «утраченного» элемента тройного сальто согнувшись образуется как бы целостный, спиралевидный цикл. Чем правильным и оптимальным выбран технологический путь восстановления элемента, тем меньше будет витков спирали, тем быстрее будет достигнута конечная цель – реабилитация «утраченного» ДД, т.е. качественное его исполнение в тренировочных, а затем и соревновательных условиях.

Заключение

На основании проведённого исследования можно сделать вполне определённые выводы констатирующие широкий спектр факторов возникновения двигательного стресса у спортсменов, выступающих на акробатической дорожке. При чем, в каждом случае, набор и сочетание факторов носит строго индивидуальный характер.

1. Основными причинами возникновения маловероятных «срывов» являются: психическая неподготовленность к ведению борьбы, плохая разминка, отсутствие сосредоточенности, нарушение дисциплины, неожиданные внешние факторы (громкий крик, несвоевременное оказание страховки), а также их непредвиденность и неожиданность;

2. Основными причинами возникновения систематических «срывов» тренеры назвали: опасные ситуации, связанные с ранее неудачно выполненным ДД, ситуации, при которых есть возможность получения травмы, страх, вызванный отсутствием физической или психической готовности исполнения ДД.

3. Разработанная технология восстановления техники выполнения «утраченного» тройного сальто согнувшись на акробатической дорожке подтвердила ее эффективность и целесообразность. Значительно

сократилось время восстановления «утраченного» ДД, спортсмен не боится рисковать, смело разучивает сложные и сверхсложные элементы, поскольку он и его тренер владеет механизмом решения рассматриваемой проблемы.

Литература

1. Маурер, Р. Шаг за шагом к достижению цели: Метод кайдзен. / Р. Маурер. - Альпина Паблишер: 2006, 192 с.
2. Бронский, Е.В. Исследование причин «срывов» двигательных действий, допущенных спортсменами в сложно-координационных видах спорта. / Е.В. Бронский. Материалы Межд. научно-практ. конф. «Взаимовлияние народов России и Казахстана». - Павлодар, 2004. Т. 2. С. 124-129.
3. Павлов, А.С., Грищенко, Н. Н. Тревога и страх в спорте / Н.Н. Грищенко, А.С. Павлов, А.Г. Чумак, В.А. // Педагогика, психология и медико-биологические проблемы физического воспитания и спорта. - 2007. - № 5. - С. 168-170.
4. Солодяников В.А. Технология обучения гимнастическим упражнениям. / В.А. Солодяников //Теория и практика физической культуры, № 12, 1996. С. 41-44.

Профилактика вегето-сосудистой дистонии у студентов специальной медицинской группы

О.В. Чернышова, НАО «Павлодарский педагогический университет», г. Павлодар, Казахстан

В.А. Сексенов, НАО «Павлодарский педагогический университет», г. Павлодар, Казахстан

А.С. Ходотчук, НАО «Павлодарский педагогический университет», г. Павлодар, Казахстан

e-mail: olga.pvl.79@mail.ru

***Аңдатпа.** Вегетативтік-тамырлық дистония қазіргі уақытта халықтың 80% -ында байқалады. Оның алдын алу шараларының бірі оңтайлы физикалық белсенділік болып табылады деп саналады. Бұл мақалада арнайы медициналық топтағы академиялық зерттеулерде 18-20 жас аралығындағы қыздарда вегетативтік-тамырлық дистонияның алдын алуда жергілікті күш жаттығуларын қолдану тәжірибесі сипатталған.*

***Аннотация.** Вегето-сосудистая дистония в настоящее время отмечается у 80% населения. Считается, что одной из мер ее профилактики является оптимальная физическая нагрузка. В данной статье описывается опыт использования локальных силовых упражнений в профилактике вегето-сосудистой дистонии у студенток 18-20 лет в*

условиях академических занятий в специальной медицинской группе.

Abstract. *Vegetative-vascular dystonia is currently observed in 80% of the population. It is believed that one of the measures for its prevention is optimal physical activity. This article describes the experience of using local strength exercises in the prevention of vegetative-vascular dystonia in female students aged 18-20 in academic studies in a special medical group.*

Негізгі сөздер: *Вегетативтік-тамырлық дистония, алдын алу, күш жаттығулары.*

Ключевые слова: *Вегето-сосудистая дистония, профилактика, силовые упражнения.*

Key words: *Vegetative-vascular dystonia, prevention, strength exercises.*

Двигательный дефицит с давних времен стал одной из основных проблем в разрезе сохранения здоровья человека. Специалисты еще несколько десятилетий назад установили (Сухарев А.Г., 1972, Силла Р.В., 1986 и др.), что недостаток необходимых человеку энергозатрат приводит к рассогласованию деятельности отдельных систем: мышечной, костной, дыхательной, сердечно-сосудистой и организма в целом с окружающей средой, а также к снижению иммунитета и ухудшению обмена веществ [1, с. 23; 2, с. 16].

Сегодня гипокинезия и неадекватная учебная нагрузка на протяжении всего срока обучения приводят к эмоциональному перенапряжению и нарушению механизмов адаптации, а, следовательно, к отклонению в состоянии здоровья людей еще в школьные годы. Одним из таких отклонений является вегето-сосудистая дистония (ВСД), которая в настоящее время отмечается у 80% населения. Возникновение ее первых проявлений относится, как правило, к детскому или юношескому возрасту; выраженные же нарушения дают о себе знать к 20-40 годам [3, с. 4].

Данные специальной литературы и наши многолетние наблюдения за состоянием здоровья студенческой молодежи свидетельствуют о том, что проявления вегето-сосудистой дистонии многообразны. Она может проявляться перебоями и болями в области сердца, сердцебиением, перепадами артериального давления, нарушениями регуляции дыхательной системы, психоневрологическими расстройствами: повышенной утомляемостью, снижением памяти и внимания, вспыльчивостью, высокой тревожностью, раздражительностью, головокружениями, расстройствами сна, обмороками и другими приступообразными состояниями.

В современной медицине вегето-сосудистая дистония не рассматривается как самостоятельная болезнь, поскольку является совокупностью симптомов, развивающихся на фоне течения какой-либо органической патологии.

Под термином вегето-сосудистая дистония подразумевается нарушение вегетативной регуляции внутреннего гомеостаза организма (АД, ЧСС, пищеварительной, выделительной функций, и др.), сопровождающееся изменением сосудистого тонуса и кровообращения в тканях и органах [4, с. 65-66].

Студенты с вегето-сосудистой дистонией лечатся под наблюдением [врачей общей практики](#), невролога, [эндокринолога](#) либо [психиатра](#) в зависимости от преимущественных проявлений синдрома. Ежегодно справки об освобождении от практических занятий по физическому воспитанию по причине ВСД предоставляет 50 % всего контингента студентов с ослабленным здоровьем.

По вопросу о стратегии борьбы за охрану природы в человеке среди ученых всего мира наблюдается редкое единодушие. Подавляющее большинство их считает главным источником развития и укрепления здоровья систематическую физическую нагрузку. Организм человека живо реагирует на любые изменения, происходящие во внешней или внутренней среде. Но на двигательную активность он отвечает совершенно поразительным образом, приходя в состояние значительных нарушений функционального состояния при гипокинезии и, напротив, достигая высокого уровня развития своих функций и систем при правильно организованном, тренирующем режиме систематических физических нагрузок [1, с. 28; 2, с. 44; 5, с. 22-26].

Учение М.Р. Могендовича о моторно-висцеральных рефlekсах показало взаимосвязь деятельности двигательного аппарата, скелетных мышц и вегетативных органов. В результате недостаточной двигательной активности в организме человека нарушаются нервно-рефлекторные связи, заложенные природой и закрепленные в процессе тяжелого физического труда, что приводит к расстройству регуляции деятельности сердечнососудистой и других систем, нарушению обмена веществ и развитию дегенеративных заболеваний. Для нормального функционирования человеческого организма и сохранения здоровья необходима определенная «доза» двигательной активности [6, с. 88].

М.Р. Могендович обосновал положение о доминировании, или функциональном преобладании моторного аппарата над вегетативным. Им была разработана теория «кинезофилии» – как физиологического механизма регуляции двигательной активности. Под кинезофилией он понимал «...мощный потенциал энергии, наследственно заложенный в мозгу и определяющий активность моторики, как органическую потребность, своего рода инстинкт первостепенного биологического значения». Он считал, что существует чрезвычайно важная для приспособления и развития организма потребность – «влечение к движению».

И в лечении и профилактике ВСД предпочтение отдается немедикаментозному подходу: нормализации трудового режима и отдыха,

устранению гиподинамии, дозированной физической нагрузке, ограничению эмоциональных воздействий (стрессов, компьютерных игр, просмотра телепередач), индивидуальной и семейной психологической коррекции, рациональному и регулярному питанию. Своевременное выявление и лечение вегето-сосудистой дистонии и ее последовательная профилактика в 80-90% случаев приводят к исчезновению или значительному уменьшению многих проявлений, укреплению механизмов саморегуляции нервной системы и восстановлению адаптационных возможностей [4, с. 45].

В последние десятилетия во всем мире наблюдается огромный интерес к атлетической гимнастике у лиц различного возраста. Популярность упражнений силового характера с отягощениями, на тренажерах и блочных устройствах, с резиновыми амортизаторами и весом собственного тела неуклонно растет в связи с их широкой доступностью и относительной простотой организации занятий.

Занятия силовыми упражнениями являются средством профилактики и ликвидации не только гипокинезии, но и гиподинамии, т.е. недостатка силовых движений в жизни человека. В процессе занятий происходит укрепление опорно-двигательного аппарата, усиливается кровоснабжение мышечных тканей, что способствует их развитию. Выполнение комплекса упражнений с отягощениями положительно влияет на белковый обмен, усиливает анаболические процессы, вследствие чего улучшается способность организма к регенерации, возрастает его сопротивляемость заболеваниям [7, с. 89].

При рационально дозированной нагрузке занятия силовыми упражнениями успешно снимают психоэмоциональное напряжение, что содействует улучшению психологического компонента здоровья. В занятиях силовыми упражнениями оздоровительной направленности непредельная нагрузка носит аэробный характер. Она не вызывает высокой напряженности вегетативных функций организма и является развивающим стимулом для мышечной ткани, воспитания силовой выносливости и других двигательных способностей [6, с. 33; 7, с. 48; 8, с. 56].

Таким образом, целью наших исследований явилась оценка эффективности использования локальных силовых упражнений в профилактике вегето-сосудистой дистонии у студентов 18-20 лет педагогического вуза.

Объектом исследования была методика занятий в специальной медицинской группе со студентками 18-20 лет, освобожденными по заключению ВКК от практических занятий по физическому воспитанию в связи с выявлением у них признаков вегето-сосудистой дистонии.

Мы предположили, что использование специально разработанных комплексов локальных силовых упражнений во время занятий в специальной медицинской группе окажет положительное

влияние на самочувствие студенток 18-20 лет, имеющих отклонения в состоянии здоровья по типу вегето-сосудистой дистонии.

Исследования проводились на протяжении одного учебного года на базе Павлодарского педагогического университета в специальной медицинской группе, включавшей в себя 25 девушек-студенток 18-20 лет, у которых отмечалась вегето-сосудистая дистония.

Для занятий в этой группе мы разработали комплексы локальных (с задействованием примерно 1/3 мышц двигательного аппарата) силовых упражнений общеразвивающего направления на блочных тренажерах. Режим работы мышц на тренажерах можно легко регулировать, т.к. можно задавать скорость перемещения звеньев тела, а также вес поднимаемого груза.

Для обеспечения комплексного воздействия на различные мышечные группы занятия проводились нами по методу круговой тренировки. В каждом занятии использовалось 5-6 упражнений на разные мышечные группы.

Длительность занятий в начале была 45-60 мин, затем 60-80 мин. Учитывая тот факт, что все студентки были полностью освобождены от практических занятий по физвоспитанию, силовая нагрузка вначале была для всех одинаковой: 5-6 повторений упражнения с отягощением 8-10 кг. Выполнялось два подхода. Пауза между подходами 1 минута, между разными упражнениями – 2 минуты. Скорость движений в отдельном повторении средняя или медленная: около двух секунд выполнялось преодоление сопротивления и две-три секунды - возврат к исходному положению без задержки дыхания. Комплекс составлялся таким образом, чтобы на каждой станции были задействованы разные мышечные группы.

В подготовительной части занятия широко применялись общеразвивающие упражнения. Силовые упражнения занимали всю основную часть, в заключительной - обязательно использовались упражнения на растягивание и на расслабление. Помимо тренажеров использовались также упражнения с гимнастическими предметами (фитболами, амортизаторами, гантелями и т.п.).

К концу учебного года студентки уже могли выполнять каждое упражнение до появления утомления, т.е. 12-16 раз. В связи с этим мы сокращали число упражнений в основной части, а выполняли каждое упражнение по 2 подхода. Постоянно производилось измерение ЧСС и оценка самочувствия занимающихся по субъективным факторам. Все упражнения выполнялись на пульсе 100–120 уд/мин. Со второго полугодия в конце основной части занятия каждая студентка выполняла ходьбу на беговой дорожке в течение 2-3 минут на пульсе 130-150 уд/мин. В зависимости от индивидуального состояния кардиореспираторной системы.

В экспериментальную группу вошли девушки, у которых наблюдались в основном признаки ВСД психоневрологического характера:

повышенная утомляемость, плохая переносимость физической нагрузки, снижение внимания, тревожность, раздражительность, головокружения, расстройства сна, обмороки. Для оценки динамики показателей самочувствия студенток в процессе занятий локальными силовыми упражнениями в спецмедгруппе нами была разработана анкета, в которой хорошее самочувствие оценивалось баллами от 3 до 5, а плохое – от 2 до 1.

В таблице 1 представлены усредненные результаты анкеты группы, которые показывают, как изменились разные показатели самочувствия девушек с сентября по март. Как видно из таблицы, ухудшения самочувствия не произошло ни по одному показателю. Более того, не стали проявляться такие состояния как болевые ощущения в каких-либо органах, тревожность, одышка, головокружения, перестали случаться обмороки, меньше стали утомляемость и слабость, лучше стала переносимость физической нагрузки, улучшился сон и настроение.

Таблица 1 - Оценка самочувствия студенток специальной медицинской группы до и после занятий

№	Оцениваемые показатели	Балл до занятия	Балл после занятий	Динамика состояния
1	Сон	3,8	4,5	+0,7
2	Аппетит	4,3	4,4	+0,1
3	Настроение	3,7	4,6	+0,9
4	Общее самочувствие	3,6	4,5	+0,9
5	Утомляемость	3,0	4,6	+1,6
6	Слабость	3,8	4,8	+1,0
7	Активность	3,8	4,2	0,4
8	Переносимость физической нагрузки	2,7	4,7	+2,0
9	Болевые ощущения в каких-либо областях организма	4,1	5,0	+0,9
10	Головокружения каждый день	4,2	5,0	+0,8
11	Головокружения один раз в неделю	3,7	5,0	+1,3
12	Потеря сознания один-два раза в месяц	4,4	5,0	+0,6
13	Тревожность	4,1	5,0	+0,9
14	Учащенное сердцебиение	4,0	4,8	+0,8
15	Одышка	4,5	5,0	+0,5

Конечно же, полностью нивелировать проявления вегето-сосудистой дистонии одной только физической нагрузкой вряд ли удастся. Необходимо также проводить профилактику другим влияющим факторам. Тем не менее, полученные нами результаты доказывают, что использование локальных силовых упражнений на занятиях с людьми, у которых наблюдаются эти отклонения, является хорошей профилактической мерой коррекции их здоровья.

Литература

1. Сухарев А.Г. Гигиенические принципы нормирования двигательной активности школьников: Автореф. дис. ... д-ра мед. наук. – М., 1972. - 39 с.
2. Силла Р.В. Гигиеническое значение двигательной активности школьников: Автореф. дис. ... канд. мед. наук. –Тарту, 1986. – 58с.
3. Вегето-сосудистая дистония [электронный ресурс] https://www.krasotaimedicina.ru/diseases/zabolevaniya_cardiology/vegeto-vascular_dystonia (дата обращения: 15.04.2021).
4. Луковкина А. Большая медицинская энциклопедия диагностики. 4000 симптомов и синдромов. - М: Научная книга, 2015. – 2910 с., с ил. 2.
5. Мендекеева А.Н. «Оздоровительная физическая культура и ее проблемы среди старшеклассников» / журнал «Валеология. Физкультура и спорт» №1, 2002 г.- С. 22-26.
6. Могендович М.Р. Рефлекторное взаимодействие локомоторной и висцеральной систем / М.Р. Могендович. Л.: Медгиз, 1957. - 429 с.
7. Бодюков Е.В. Научно-методические основы атлетической гимнастики оздоровительной направленности: монография. – Барнаул: Изд-во АлтГТУ, 2006. - 179 с.
8. Менхин Ю. В., Менхин А.В. Оздоровительная гимнастика: теория и методика. – Ростов н/Д: Феникс, 2002. – 384 с.

Образовательный компонент спортивного педагога

Б. Б. Касенова, В. В. Кольева

Павлодарский педагогический университет, Павлодар

bibus_27@mail.ru

Аңдатпа. Мақалада дене шынықтыру және спорт саласындағы мамандардың педагогикалық қызметінің өзекті мәселелері

қарастырылады. Білім беру процесінің алғышарттары нақтыланды, заманауи талаптар мен құзыреттілік тәсілді ескере отырып, жоғары білім беру мекемесінің түлектерін кәсіби даярлаудың тиімділігін қамтамасыз ететін жүйелі факторлар көрсетілді. Болашақ мұғалімнің кәсіби дене шынықтыру контекстінде дене шынықтыру-спорттық іс-әрекеттің теориялық және практикалық аспектілері қамтылған.

Түйінді сөздер: білім; қызмет; педагог; дене шынықтыру және спорт.

Аннотация. В статье рассматриваются актуальные вопросы педагогической деятельности специалистов в области физической культуры и спорта. Конкретизированы предпосылки образовательного процесса, показаны системные факторы, обеспечивающие эффективность профессиональной подготовки выпускников учреждения высшего образования с учетом современных требований и компетентностного подхода. В контексте профессиональной физической культуры будущего педагога освещены теоретические и практические аспекты физкультурно-спортивной деятельности.

Ключевые слова: образование; деятельность; педагог; физическая культура и спорт.

Abstract. The article discusses topical issues of pedagogical activity of specialists in the field of physical culture and sports. The prerequisites of the educational process are concretized, system factors are shown that ensure the effectiveness of professional training of graduates of higher education institutions, taking into account modern requirements and a competent approach. In the context of professional physical culture of the future teacher, theoretical and practical aspects of physical culture and sports activity are highlighted.

Keywords: education; activity; teacher; physical culture and sports.

Высшее физкультурное образование представляет собой широкий диапазон системного взаимодействия воспитания, образования, гармоничного физического и духовного становления профессионального специалиста. Сущность и содержание образовательного процесса ни в коей мере не ограничивается физическими кондициями – телесностью, физической подготовкой или двигательными умениями и навыками. Определяющей целью физкультурного образования является всестороннее подготовленная личность, способная обеспечивать социальную адаптацию, оздоровление, целенаправленную активность, использование физкультурно-спортивного потенциала в жизнедеятельности людей различных возрастных категорий. При этом весьма важно ассоциировать физкультурное образование с устойчивым развитием общества. В этой связи Кармаев Н.А. отмечает, что высшее образование способствует саморефлексии общества как социальной подсистемы относительно целей его развития, а также

участвует в формировании граждан с социальными установками, ориентированными на устойчивое развитие. При этом он констатирует, что потенциал этой концепции не был в достаточной мере разработан применительно к сфере физической культуры и спорта [2, с.169].

Особое место в системе физкультурного образования занимают непредвиденные различные жизненные ситуации, природные явления и возникающие вызовы. Своевременное реагирование на них должно быть адекватным, соответствующим их сложности, условиям возникновения, продолжительности, силе воздействия и т.д.

Для процесса развития образования и воспитания в свое время Лесгафт П.Ф. установил ряд основополагающих законов: гармонии, постепенности и последовательности, закон упражняемости, что полностью соответствует системе физического воспитания. Причем, физическое воспитание он тесно связывал с трудовым воспитанием и воспитанием духовно-нравственных качеств человеческой личности [1, с.119].

В этой связи необходимо обозначить роль ценностей физической культуры

и спорта, которые нельзя рассматривать только с позиций спорта высших достижений или здорового образа жизни. Одной из главных задач формирования физической культуры студентов, их активной физкультурно-спортивной деятельности как эффективного средства профилактики заболеваний, профессиональной физической подготовленности, снятия стрессовых ситуаций и т.п., является профилированное физкультурное образование.

Разработка теоретических предпосылок образовательного процесса в сфере

физической культуры и спорта предполагает:

- ресурсное обеспечение подготовки специалистов, адекватное сложив-

шейся жизнедеятельности, приоритетность научных исследований, инновационные педагогические технологии;

- системность целенаправленного учебно-воспитательного процесса с

установкой на высокопрофессиональный, многоуровневый и междисциплинарный потенциал специалиста;

- восприятие профессиональных (универсальных) компетенций и требований субъектом с учетом его самооценки;

- перспективность совершенствования профессиональных знаний, умений,

навыков;

- научно-исследовательскую деятельность;

- осознанную и мотивированную потребность в оптимальном двигатель-

ном режиме;

- ответственность профессионального педагога физической культуры за здоровье обучающегося;

- профессиональную физическую культуру как совокупность критериев и признаков, обеспечивающих здоровьесберегающую, профилактическую, спортивную деятельность и основы здорового образа жизни.

Образовательный компонент спортивного педагога может стать основой

мотивированной установки на физкультурную активность студента. Повседневная образовательная деятельность, разработка и внедрение научных основ кадровой политики в области физической культуры позволяют обеспечить высокий профессиональный уровень специалиста для работы с любым контингентом обучающихся. Следовательно, необходим объективный анализ профилированной подготовки специалиста физической культуры (в том числе через магистратуру, Ph-докторантуру) на соответствующих факультетах и кафедрах. Выпускник факультета или университета физической культуры, обеспечивающий учебный процесс – это в первую очередь профессионал, способный и готовый к результативной трудовой деятельности в разных ее направлениях.

Наиболее существенные проблемы преподавательского корпуса в данной сфере связаны:

- с формированием физкультурной образованности специалиста;
- с совершенствованием и популяризацией форм, средств и методов физической культуры;

- с недостаточной научно-методической базой, содержание которой обусловлено специфичностью задач, средств и методов физического воспитания и

спортивной подготовки;

- с отсутствием или недостаточностью тренерского опыта в работе со студентами;

- с нерациональностью управленческих решений по оптимизации «вхождения» физической культуры и спорта в социальную среду студента;

- с неэффективностью использования потенциала спорта в профессиональной педагогической деятельности.

Рациональная система управления физкультурно-спортивной деятельностью основывается на принципах упорядочивания её структуры [3, 4]. Все компоненты системы только при их согласованности и взаимосвязи способствуют, с одной стороны: качественному преобразованию учебно-воспитательного процесса, а с другой – позитивным организационным нововведениям, определяющим стратегию формирования физической культуры личности. В этой связи важно

установить органическую взаимосвязь основополагающих компонентов управления для создания фундаментальной части системы, которыми могут быть следующие на основе:

- общей теории, представляющей свойственную человеку целенаправленную двигательную активность;
- содержания и последовательности компонентов системы, адекватных специфике профессиональной деятельности;
- узловых механизмов системы, включающих главные сферы её влияния на личность и социальную среду;
- системообразующего фактора как результата использования средств физической культуры и спорта в жизненной и профессиональной практике;
- защитных форм, способов, средств системы, способствующих ее сохранению и дальнейшему совершенствованию.

Общеизвестно, что любая система успешно функционирует, если она защищена жизнеутверждающими законами и подкреплена нормативно-правовой базой.

При этом попытка изменить или исключить систему может привести к нарушению единства социальных, профессиональных, идеологических, политических других сфер деятельности, обеспечивающих всестороннее развитие личности.

Система физического воспитания основана на законах физического развития человека, формировании знаний, двигательных умений и навыков, условиях функционирования – материально-технической базе, в соответствии

с концептуальными целями и задачами развития общества. Здесь можно со-

слаться на Л. П. Матвеева, который подчеркивал, что социальные системы формируются, функционируют и развиваются благодаря целеустремленной разумной человеческой деятельности [4, с. 123].

Использование потенциала физической культуры студента во многом

предопределено личностно-ориентированной потребностью в занятиях физической культурой, а также участием в соревнованиях по избранному виду спорта.

Поэтому свобода выбора спортивной специализации и возможность реализации тренировочного процесса на основе мотивированного и позитивного отношения к физической культуре и спорту обеспечивают социально значимый компонент системы физического воспитания. Здесь важно отметить конкретную цель деятельностного самоутверждения в физической культуре – не просто формальное телесное состояние физически здорового организма, а достижение уровня физически

культурного человека, соответствующего установленным всесторонним признакам и критериям [5, 6].

На современном этапе управления педагогическим процессом наиболее приемлемы, как минимум, два концептуальных подхода к данному виду деятельности.

Первый связан с увеличением и дифференцированием физкультурно-спортивных и оздоровительных мероприятий, соревнований, встреч, волонтерства, праздников, а также различных совместных с другими подразделениями молодежных проектов. При этом факультеты, кафедры, другие подразделения и общественные организации являются активными организаторами и участниками.

Второй – это совершенствование действующей нормативно-правовой базы, регламентирующей организацию образовательного процесса и внеучебную

физкультурно-спортивную деятельность. Своевременность и соответствие нормативных документов, которые принимаются Министерством образования, Министерством спорта, Министерством здравоохранения и др., их согласованность в сфере физической культуры и спорта способствуют устойчивому социально-экономическому развитию страны посредством подготовки физически культурного специалиста-выпускника.

Образовательный компонент спортивного педагога определяется концептуальными положениями профессионального физкультурного образования в соответствии с целевыми установками, специфичностью средств физической культуры и организацией педагогической деятельности, адекватной социально-биологическим и профессиональным особенностям и предпочтениям студента.

Взаимодействие структурных механизмов управления подготовкой специалистов – это целостный блок педагогических, организационных, медико-биологических задач в реальном их представлении и дальнейшем решении с учетом уровня физического развития, подготовленности, базовой физической культуры, общего для всех и профессионального физкультурного образования.

Парадигма становления специалиста-профессионала в сфере физической культуры и спорта основана на деятельностном факторе профессии, которая предполагает, с одной стороны, готовность спортивного педагога к трудовой деятельности, а с другой – соответствие его ценностных ориентаций и направленности, структурированной на основе специфичности физической культуры и спорта, профиограмме профильного специалиста.

ЛИТЕРАТУРА

1. Агеевец В.У. Реализация научно-педагогического наследия П. Ф. Лесгафта в подготовке специалистов в области физической культуры и

спорта / В.У. Агеев//Управление человеческими ресурсами в сфере физической культуры, спорта и здорового образа жизни : сб. науч. ст. Всерос. научн. практ.-конф. с междунар. участием, С.-Петербург, 23-25 мая 2019 г. – СПб.: ПОЛИТЕХ-ПРЕСС, 2019. – 514 с.

2. Кармаев Н.А. Гуманизация образования как основа оптимизации сферы спорта и физической культуры / Н.А. Кармаев // Управление человеческими ресурсами в сфере физической культуры, спорта и здорового образа жизни: сб. науч. ст. Всерос. научн.-практ. конф. с междунар. участием, С.-Петербург, 23-25 мая 2019 г. – СПб.: ПОЛИТЕХ-ПРЕСС, 2019. – 514 с.

3. Коледа, В. А. Концептуальные подходы к управлению физическим воспитанием в Республике Беларусь/В. А. Коледа, В. И. Новицкая// Физическое воспитание и студенческий спорт глазами студентов: материалы V Международной научно-методической конференции. Казань, 29 – 30 ноября 2019 г./под ред. Р. А. Юсупова, Б. А. Акишина. – Казань: Изд-во КНИТУ-КАИ, 2019. – С. 11–14.

4. Матвеев Л.П. Теория и методика физической культуры. Введение в предмет: учебник для высших специальных физкультурных учебных заведений. 4-е изд., стер./Л. П. Матвеев. – СПб.: «Лань»; М.: ООО «Омега-Л», 2004. – 160 с.: ил.

5. Коледа В.А. Педагогика физического воспитания студентов / В.А. Коледа, В. И. Новицкая//Журнал Белорусского государственного университета. Журналистика. Педагогика. – 2019. – No2. – С.74–82.

6. Коледа В.А. Физическая культура в жизнедеятельности студента/В. А. Коледа В.И. Новицкая // Ученые записки : сб. рец. науч. тр./редкол.: С. Б. Репкин (гл. ред.) [и др.]; Белорус. гос. ун-т физ. культуры. – Минск: БГУФК, 2018. – Вып. 21. – С. 162–170

Основные направления силовой подготовки спринтера.

В. В. Кольева, Р.Х. Нигматуллин

Павлодарский педагогический университет, Павлодар

Секция: Физическая культура, спорт и искусство: актуальные вопросы и тенденции развития.

koleva.vika@mail.ru

***Аңдатпа.** Мәселе жалпы дене күші жаттығуларының көмегімен бастапқыда күшті қалыптастырудың кейінгі дамуы үшін берік негіз құрылатын ұзақ мерзімді оқу-жаттығу процесіне байланысты. Бұл әсіресе заманауи жаттықтырушыға қатысты. Бұл мақалада жоғары*

дәрежелі спринтерлерге арналған күш жаттығуларының негізгі бағыттары көрсетілген.

Түйінді сөздер: күш жаттығулары, жарылғыш күш пен күшке төзімділік, жеңіл атлетикалық жаттығулар, спринтерлердің жаттығу процесінің жаттығулары.

Аннотация. Проблема связана с многолетним учебно-тренировочным процессом где при помощи общефизической силовой тренировки в начале создается прочный фундамент для последующего развития формирования силы. Особенно это актуально для современного тренера. В данной статье отражены основные направления силовой подготовки для спринтеров высокого класса.

Ключевые слова: силовая тренировка, взрывная сила и силовая выносливость, легкоатлетические упражнения, упражнения тренировочного процесса спринтеров.

Annotation. The problem is connected with many years of teaching and training process where by means of general physical strength training in the beginning creates a solid foundation for further development of the formation of force. This is especially true for the modern coach. This article reflects the main areas of strength training for high-class sprinters.

Keywords: strength training, explosive power and strength endurance, athletic exercise, exercise training process sprinters.

Результаты научных исследований ученых, результаты практической деятельности ведущих тренеров и наш опыт необходимо констатировать, что силовая подготовка является главнейшим звеном в подготовке спринтера высокого класса. Попытка тренера улучшить спортивный результат может быть удачно лишь тогда, когда тренировочные нагрузки максимально соответствуют соревновательным упражнениям. Тренировочные нагрузки всегда оказывают воздействие на адаптационные перестройки в организме. Положительный результат можно получить лишь тогда, когда раздражители вызывают тренировочными нагрузками, в полной мере удовлетворяют требованиям к определенной дисциплине: [5, с. 121].

В первую очередь следует развивать мышечные группы и их антагонисты, непосредственно участвующие при выполнении основного двигательного действия или фазы упражнения (низкий старт, стартовый разгон)

Силовая характеристика тренировочного упражнения должна совпадать с характеристиками соревновательного движения (например, взрывная стартовая скорость при низком старте у спринтера)

Необходимо учитывать усилия, затрачиваемые при выполнении упражнения (для спринтера на 100 и 200 м. максимальные, для бегуна на 400м. средние но более продолжительные)

Длительность действия раздражителя при выполнении упражнения силового характера.

Необходимо учитывать состояние организма, при котором в условиях соревнований выполняют упражнения (бегуны на 400м. со второй половины дистанции и особенно последние 100м. выполняют в состоянии крайнего утомления)

Необходимо так же учитывать психические состояния спортсменов, связанные с переносимыми нагрузками. Однако учитывая все требования: не следует , все же делать вывод, что каждое тренировочное упражнение должно в обязательном порядке соответствовать соревновательному упражнению. Такие упражнения с отягощениями, как рывок, толчок, приседание, выпрыгивание, тяга, высокое бедро, выполняемые легкоатлетами , можно без всякого сомнения включить в специальную силовую подготовку.

Лишь в совокупности, отдельные раздражители, создаваемые в процессе тренировки в соответствии с требованиями легкоатлетических упражнений и в типичных для данного вида спорта условиях, могут привести к желаемым изменениям в нервно-мышечной системе и к повышению спортивных результатов. [7, с.93].

В многолетнем учебно-тренировочном процессе при помощи общефизической силовой тренировки вначале создается прочный фундамент для последующего сформированного развития специальной силы. Объем общефизических упражнений в силовой тренировке снижается по мере роста квалификации легкоатлета. Однако происходит это не за счет уменьшения времени, предназначенного для общефизической подготовки, а за счет увеличения времени, отведенного на специальную силовую тренировку. Максимальная сила, доведенная в подготовительном периоде у спортсмена до высокого уровня развития и является предпосылкой для достижения высоких показателей в специальной силе, не может долго оставаться на должном уровне в соревновательном периоде, если для её поддержания будут применяться специальные упражнения в преодолении лишь не больших и средних сопротивлений. Значительно ухудшаются и показатели скоростной силы, а вместе с ними и спортивные результаты. Поэтому мы в соревновательном периоде уделяем должное внимание общему развитию максимальной силы. [1, с. 521].

Учебно-тренировочные занятия по общему развитию максимальной силы, направленные на закрепление имеющегося потенциала, следует проводить не менее одного раза в неделю и прекращать за две недели до старта.

Несмотря на серьезные различия между общей и специальной силовыми тренировками, эти две части процесса находятся в тесной связи и дополняют друг друга. В тренировочном процессе при развитии силовых качеств мы учитываем следующие методические компоненты : средства, методы, режим работы мышц, величину преодолеваемого сопротивления, интенсивность выполнения упражнения в одном подходе , характер и длительность отдыха между подходами . Спортивная практика свидетельствует о том, что для силовой подготовки спортсменов высших разрядов в годичном цикле подготовки , характерно наличие трех различных методических процессов - развитие , удержание и восстановление силовых качеств. [2,с. 147].

Удержание силовых качеств - это процесс, направленный на стабилизацию наивысших показателей силовой подготовки.

Восстановление силовых качеств - это процесс, направленный на достижение ранее уже показанных спортивных показателей силовой подготовки.

Различность трех методических процессов, естественно , и определяют выбор средств, методов и методически связанных с ними правил и положений.

Ряд ведущих специалистов в области методики развития физических качеств отмечают, что при воспитании силы по ходу роста мастерства высококвалифицированных спортсменов соотношения процессов развития, удержания и восстановления изменяются.

При достижении спортсменом экстра-класса, критического для спортивной специализации возраста, процесс развития силовых качеств почти исключается. В данном случае дальнейшему росту мастерства способствует в основном улучшение других спортивных качеств.

Ю.В. Верхошанский, характеризуя силовые способности спортсмена, пишет, что в основе всего разнообразий спортивных движений, лежат 2 генеральные линии способности: взрывная сила и силовая выносливость.

Взрывная сила проявляется при преодолении не достигающего предельных величин сопротивления, но с максимальным ускорением. В легкоатлетических упражнениях способность проявить усилия взрывного характера позволяет спринтеру опережать соперника за счет быстрого старта и стартового разгона. Рабочий эффект взрывного усилия

определяет такие компоненты способности, как абсолютная, стартовая и ускоряющая сила мышц. [3, с.252].

Применяя, данную систему силовой подготовки и её состоятельность мы подтверждаем результатами спринтеров Павлодарского Прииртышья показанных на соревнованиях международного и республиканского масштабов. За последние годы чемпионами и призерами в беге на 100,200,400м. и эстафетном беге 4+100м и 4+400 м. становились спортсмены, которые тренируются в нашей группе. За последние 8 лет по данной методике нами подготовлены 2 мастера Республики Казахстан международного класса и 12 мастеров спорта. [6, с.265].

Выводы:

1.Силовые упражнения должны воздействовать на мышечные группы и их антагонисты, и непосредственно участвующие при выполнении основного двигательного движения (низкий старт, стартовый разгон)

2.Взрывная сила и силовая выносливость является главными физическими качествами, которые развиваются при достаточно высоком уровне абсолютной силы.

3.При достижении спортсменов высокой квалификации критического для физической специализации возраста процесс развития силовых качеств почти исключается.

4.Абсолютная сила в соревновательном периоде носит поддерживающий характер и выполняется один раз в недельном цикле в небольшом объеме.

5.Выполнение упражнений абсолютной силы прекращаются за 2 недели до соревнований.

ЛИТЕРАТУРА:

1.Платонов В.Н. Система подготовки спортсменов в олимпийском спорте., Киев,2004.-С 521-532.

2.Тер-Ованесян А.А. Педагогические основы физического воспитания. – ФиС,1983.-С.147-154.

3.Верхошанский В.Ю., Основы специальной силовой подготовки в спорте.

М: ФиС, 1970. –С.252- 264.

4.Гуревич С.С., Морозов В.А. Спорт, личность и социальное развитие.-
М.:

ФиС, 1974.-С. 56-89.

5.Матвеев Л.П. Теория и методика физического воспитания. – М.: ФиС,
1991.-С.121-133.

6. Вайцеховский С.М., .Книга тренера ФиС, 1971.-С.265- 312 .

7. Петровский В.В., Адаптация спортсменов к тренировочным и
соревновательным нагрузкам.1984.- С.93-104 .

«Методика сопряженной тренировки в условиях лимита времени»

Сергеева В.В.

Национальный институт бизнеса, г. Москва – д.п.н. заведующая
кафедрой гуманитарных дисциплин,

Юнусов Э. – студент Зкурса, направления подготовки «Спортивный
менеджмент и антидопинговое администрирование»,

Национальный институт бизнеса, г. Москва

e-mail: maxwrest@mail.ru

***Аңдатпа.** Мақалада жекпе-жек түрлерінен уақыттың шекті шарттарын реттейтін арнайы спорттық іс-әрекет ашылады. Қарсыластың тиімді қарсыласу қажеттілігін азайтатын ауыспалы техникалық дағдылар ұсынылады. Тренингтік емдеу техникасы сипатталған.*

***Түйінді сөздер:** конъюгациялық әсер ету принципі, спортшы, конъюгаттық жаттығу әдістемесі*

***Аннотация:** В статье раскрывается специфика спортивной деятельности в видах единоборств, которая протекает в условиях лимита времени. Предлагаются вариативные технические навыки, позволяющие при необходимости преодолевать активное сопротивление соперника. Описана методика сопряженной тренировки.*

***Ключевые слова:** принцип сопряженных воздействий, спортсмен, методика сопряженной тренировки*

***Annotation.** The article reveals a special sports activity in the types of martial arts, which regulates the conditions of the time limit. Variable technical skills are offered, reducing the need for effective resistance by the opponent. The technique of training treatment is described.*

Key words: *the principle of conjugate effects, the athlete, the technique of conjugate training*

Одним из современных направлений подготовки борцов является использование принципа сопряженных воздействий в развитии быстроты спортсменов.

В связи с необходимостью сопряженного развития быстроты, силы и других необходимых спортсменам физических качеств и навыков решения тактических задач применяются следующие средства подготовки: формирование специальных тактико-психологических способностей через моделирование боевых ситуаций; формирование специальных тактико-психологических способностей в сфере сенсомоторных реакций во взаимодействиях с партнером; Формирование специальных тактико-психологических способностей, основанных на оперативных решениях в условиях повышенного дефицита времени и информации [1].

В одном случае, сопряженное воздействие может быть прямым, а в другом - косвенным. Например, упражнение на выполнение защитных действий в ответ на обусловленную атаку партнера способствует развитию быстроты простой реакции и быстроты простых по структуре одиночных движений - это прямое воздействие. В то же время многократное выполнение такого упражнения, особенно на фоне утомления или воздействия сопутствующих эмоциональных факторов, способствует развитию скоростной выносливости - это косвенное воздействие.

Основными элементами в структуре спортивной деятельности единоборца являются так называемые технико-тактические приемы, которые принято подразделять на атакующие, защитные и контратакующие. Помимо этого могут рассматриваться действия, которые играют вспомогательную роль при проведении атакующих, защитных или контратакующих приемов. В борьбе они носят название подготавливающих. Такие маневры не только позволяют создать ситуацию для проведения основных действий, но и несут в себе существенную психологическую нагрузку [2].

Существенным фактором тактической деятельности помимо уровня развития быстроты и определенной компенсации когнитивных и сенсомоторных качеств становится состояние спортсмена, адекватное экстремальным условиям соревнования. Эти состояния, с одной стороны, во многом обусловлены динамикой качеств в предсоревновательной обстановке, а с другой – сами влияют на такую динамику и опосредованно – на эффективность решения тактических задач.

Для разработки методики сопряженной тренировки для развития быстроты у борцов проводился анализ учебных программ по вольной борьбе. На основании полученных данных была разработана методика сопряженной тренировки, которая в январь 2018 по апрель 2020 года апробировалась на базе Спортивного клуба «Мир» г. Москвы: по 10

человек в экспериментальной и контрольной группах.

Разработанная методика сопряженной тренировки рассчитана на 24 занятия. Предлагаемая методика основывается на следующих методических положениях:

Принцип преемственности определяет последовательность изложения программного материала по этапам обучения и соответствия его требованиям высшего спортивного мастерства, чтобы обеспечить в многолетнем учебно- тренировочном процессе преемственность задач, средств и методов подготовки, объемов тренировочных и соревновательных нагрузок, рост показателей уровня физической и технико-тактической подготовленности [3].

Принцип постепенности применения тренировочных нагрузок в процессе тренировки юных спортсменов.

Принцип постепенности органически связан с принципом доступности и индивидуализации и формулируется в виде методологического правила: «от простого – к сложному, от легкого – к трудному». Его реализация обеспечивает нефорсированное усложнение программного материала с тенденцией к расширению технико-тактического арсенала занимающихся и дальнейшему его усложнению. Игровые приемы, усвоенные автономно, затем совершенствуются в сочетании и в вариативных условиях, постепенно приближаемых к игровым. Противодействие изменяется от пассивной до активной формы [4].

Следующим этапом нашей работы явилось определение результативности развития быстроты методом сопряженной тренировки в единоборствах.

Нами были определены основные задачи исследования:

- определить уровень быстроты у спортсменов борцов;
- разработать и внедрить методику сопряженных воздействий в учебно-тренировочном процессе борцов;
- определить эффективность предложенной методики развития быстроты у спортсменов.

Для определения уровня развития быстроты спортсменов - борцов на начальном этапе эксперимента нами были проведены контрольные испытания с помощью специально подобранных тестовых упражнений, которые широко применяются для контроля уровня развития физических способностей.

Во время проведения тестирования мы придерживались всех требований, обеспечивающих надежность, стабильность и информативность контрольных испытаний.

Обе группы, контрольная и экспериментальная тренировались по традиционной методике, включающей в себя содержание программы для детско-юношеских спортивных школ по борьбе.

В контрольной группе занятия проводились 3 раза в неделю по 90

минут. В экспериментальной группе занятия также проводились 3 раза в неделю, но основная часть занятия программы для детско-юношеских спортивных школ была заменена на план основной части занятия по программе сопряженного формирования технических и тактических действий.

В конце педагогического эксперимента было проведено повторное тестирование, которое определило эффективность разработанной программы развития быстроты методом сопряженной тренировки.

В результате проведенного тестирования было выявлено, что в контрольной группе высокий уровень развития быстроты имеют 3 борца, уровень выше среднего определен у 3 спортсменов, средний уровень развития быстроты имеют 2 борца, уровень ниже среднего – у 2 человек.

В экспериментальной группе высокий уровень развития быстроты имеют 1 борец, уровень выше среднего определен у 4 спортсменов, средний уровень развития быстроты имеют 4 борцов, уровень ниже среднего – у 1 человека. Подведем итоги исследования уровня быстроты юных борцов.

Следует отметить, что в начале эксперимента в уровне развития быстроты участников эксперимента статистически достоверных отличий обнаружено не было ($p < 0,05$). Из данных видно, что в целом борцы в наблюдаемых группах имеют не плохой уровень развития быстроты.

Средний уровень развития быстроты в обеих группах характеризуется уровнем «выше среднего» (ВСУ): 21,32 - в контрольной группе, 21,47 - в экспериментальной группе.

В начале исследования спортсмены двух групп (контрольной и экспериментальной) показывали примерно одинаковые результаты в тестовых заданиях, характеризующих уровень развития скоростных качеств. Далее был проведен педагогический эксперимент, целью которого было выявить эффективность сопряженной тренировки на развитие быстроты у спортсменов. Борцы контрольной группы занимались по стандартной программе обучения Клуба, со спортсменами экспериментальной группы как основной метод использовался сопряженный метод тренировки.

Основным принципом, который заключается в основе методики развития быстроты борцов, является принцип сочетания средств общей и специальной физической подготовки, подобранных с учетом возрастных особенностей борцов. Для развития быстроты широко использовались упражнения с отягощением, прыжковые упражнения, метание разнообразных предметов и упражнения, которые способствуют выработке умения быстрого напряжения и расслабления мышц. Выбор средств для каждого тренировочного занятия предусматривал оптимальное развитие быстроты и комплексное проявление скоростных способностей спортсменов.

Основным критерием при выборе средств и методов их

использования было их соответствие основным параметрам техники борьбы, характера нервно-мышечных напряжений в выполнении технических действий. В конце педагогического эксперимента, который длился 12 недель, для определения уровня развития быстроты борцов было проведено повторное тестирование с помощью тестовых упражнений, которые использовались в начале эксперимента.

В конце эксперимента снова проводились контрольные испытания с соблюдением всех условий начальных контрольных испытаний. В результате проведения контрольных испытаний в конце эксперимента в контрольной группе высокий уровень развития быстроты имеют 3 борца, уровень выше среднего определен у 4 спортсменов, средний уровень развития быстроты имеет 1 борец, уровень ниже среднего – 2 спортсмена.

В результате проведения контрольных испытаний в конце эксперимента в экспериментальной группе высокий уровень развития быстроты имеют 4 борца, уровень выше среднего определен у 5 спортсменов, средний уровень развития быстроты имеет 1 борец, уровень ниже среднего – выявлен не был.

Отметим, что полученные показатели тестирования во всех контрольных испытаниях возросли по сравнению с исходными у каждого спортсмена. Эти изменения в обеих группах (контрольной и экспериментальной) были статистически достоверными ($p < 0,01$) по всем показателям, которые отражают уровень развития быстроты у спортсменов. Лишь один показатель (10 бросков партнера через бедро (передней подножкой, подхватом, через спину) в экспериментальной группе на контрольном этапе изменился с несколько более низким уровнем значимости ($p < 0,05$). Однако качественные характеристики развития быстроты в экспериментальной группе имеют более высоко выраженный характер.

Динамика изменения уровня развития быстроты у борцов экспериментальной группы свидетельствует о том, что достичь положительных результатов развития быстроты у борцов можно с помощью целенаправленной и правильно организованной системы занятий методом сопряженной тренировки. Об этом свидетельствует проведенный межгрупповой анализ заключительного этапа тестирования, который выявил статистически значимые различия между результатами в контрольной и экспериментальной группах.

Таким образом, при проведении сравнения результатов повторного тестирования наблюдаются различия по всем результатам испытаний между двумя группами, а время, затраченное на выполнение тестов, показывает, что уровень развития быстроты в экспериментальной группе значительно превышает показатели контрольной группы.



Рисунок 1 - Сравнительный анализ результатов между двумя группами

За период проведения педагогического эксперимента по всем показателям развития скоростных способностей спортсмены экспериментальной группы, имея практически одинаковый исходный уровень развития быстроты с борцами контрольной группы, в конце эксперимента значительно увеличили свои показатели развития быстроты. Это говорит о том, что использование в тренировочном процессе метода сопряженной тренировки позволило спортсменам экспериментальной группы достоверно улучшить результат.

Отметим, что средняя скорость выполнения блока тестовых заданий в конце педагогического эксперимента снизилась в контрольной группе на 0,1 сек., в экспериментальной группе на 0,47 сек.

Таким образом, в результате проведенного педагогического эксперимента улучшились качественные характеристики показателей развития быстроты экспериментальной группы. Так, высокий уровень развития скоростных способностей в целом по экспериментальной группе испытуемых вырос на 300% (3 человека), развитие быстроты у борцов выше среднего уровня увеличилось на 25% (1 человек). В связи с положительными изменениями в скоростных качествах борцов экспериментальной группы снизилось количество спортсменов, имеющих средний уровень развития быстроты на 3 человека (75%). Динамика развития общего уровня быстроты значительно выше в экспериментальной группе, что свидетельствует об эффективности использования сопряженной тренировки в организации учебно-тренировочного процесса борцов.

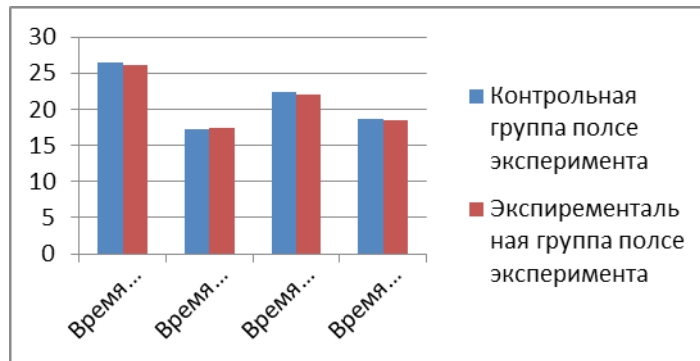
Литература

1. Герасимов, К.А. Специальная физическая подготовка. Учеб.

пособие/ Герасимов К.А. - Саратов: СЮИ, 2012. – 224с.

2. Новиков, А.А. Основы спортивного мастерства: монография / А. А. Новиков. - 2-е изд., перераб. и доп. - М.: Советский спорт, 2017. - 255 с.

3. Айриянц, А.Г. Теория и методика физического воспитания: пособие для студентов учреждений высш. образования, обучающихся по специальности 1–03 02 01«Физ. культура» / М-во образования Респ. Беларусь, Белорус. гос. пед. ун-т им. М. Танка ; [под общ. ред. А. Г. Фурманова, М. М. Круталевича]. – Минск: БГПУ, 2014. – 415 с.

4. Ионов, С.Ф. Индивидуальное планирование тренировки борца-самбиста: Методические рекомендации / С.Ф. Ионов, Е.М. Чумаков. – 3 изд. - М.: Комитет по ФК и С, 2012. – 408с.

Система физкультурной образованности молодежи

В. В. Кольева, Б. Б. Касенова

Павлодарский педагогический университет, Павлодар

koleva.vika@mail.ru

***Аңдатпа.** Бұл мақалада дене шынықтыру мен спорт ағзаның қоршаған ортаның қолайсыз факторларының әсеріне төзімділігін арттыруға, денсаулықты нығайтуға және өнімділікті арттыруға ықпал ететін шаралар жиынтығы ретінде әрекет ете алатындығы туралы зерттеулерді талдау сипатталған. Бүгінгі таңда жастардың дене шынықтыру білімі үйлесімді тұлғаны дамытудың өзекті мәселесі болып табылады және еңбек нарығында сұранысқа ие.*

***Түйінді сөздер:** дене шынықтыру, салауатты өмір салты, денсаулықты нығайту, жаттығулар, дене шынықтыру білімі*

***Аннотация.** Данная статья описывает, анализ исследований о том, что физическая культура и спорт могут вступать как комплекс мероприятий, способствующих повышению сопротивляемости организма к действию неблагоприятных факторов внешней среды, укреплению здоровья, повышению работоспособности. Физкультурная образованность молодежи на сегодняшний день является актуальной проблемой для развития гармоничной личности и востребованными на рынке труда.*

***Ключевые слова:** физическая культура, здоровый образ жизни, укрепление здоровья, физические упражнения, физкультурная образованность*

***Abstract.** This article describes an analysis of studies that physical education and sport may come as a set of activities that enhance the body's resistance to adverse environmental factors, health promotion, improving efficiency. Sports*

education of youth today is an urgent problem for the development of a harmonious personality and demand in the labor market.

Keywords: *physical education, healthy lifestyles, health promotion, physical exercise, sports education*

В условиях нашего времени всех сфер жизни нашего общества значительно возрастает роль массовой физической культуры и спорта как важного и эффективного способа укрепления здоровья, повышения работоспособности населения его физического и духовного совершенствования. Создание в Республике Казахстан «индустрии» здоровья, базирующегося на повсеместном развитии физической культуры и спорта, помимо чистого оздоровительного, имеет и огромное социальное, экономическое, оборонное значение. Однако, число регулярно занимающихся физическими упражнениями людей в сравнении с прошлым невелико. От понимания роли и пользы физической культуры и спорта до их практического применения дистанция на сегодняшний день еще очень велика. [1,с.244]. Наше наблюдение за происходящим, мы, работники физической культуры и спорта, задаем резонные вопросы: чем объяснить то, что после окончания образовательной школы, колледжа, гимназии и высших учебных заведений, где физическая культура на протяжении многих лет учебы является обязательным предметом, так резко сокращается число её поклонников? Почему, как показывают опросы, лишь около ¼ части молодежи верят в ее благотворное влияние на здоровье и производительность труда?

Сегодня немалая часть населения располагает временем и условиями для активного отдыха, не используют возможности физической культуры и спорта. Традиционно большинство родителей учащихся общеобразовательных школ, колледжей, высших учебных заведений не интересуются, как успевают их дети по предмету «Физическая культура», тем более в высших учебных заведениях в каждом семестре студенту выставляется дифференцированный зачет. Ответ на все эти вопросы однозначен: в системе народного образования мы еще не обеспечиваем должной физкультурной образованности нашей молодежи. На сегодняшний день многие считают, будто все достоинство занятий физической культуры только в том, что они развивают двигательные качества человека. Несомненно, это не мало – крепкие мышцы, красивое тело, уверенность в своих силах, ловкость в движении, но физические упражнения, кроме того, укрепляют и связанные мышцами нервные механизмы. Мышечная работа влияет на эмоциональное состояние человека. Она тонизирует весь организм, включая головной мозг, улучшает развитие умственных способностей. Ежедневные занятия

физическими упражнениями должны стать привычкой, как чистить зубы, причесываться, просто дышать. [2, с.138].

Анализируя пройденный этап, необходимо констатировать, что требуется совершенствование подходов к развитию движения «Здоровый образ жизни» в Республике. Анализ различных исследований свидетельствует о том, что физическая культура и спорт могут вступать как комплекс мероприятий, способствующих повышению сопротивляемости организма к действию неблагоприятных факторов внешней среды, укреплению здоровья, повышению работоспособности, борьбы с утомлением. Прежде всего, следует объяснить учащимся школ, студентам ВУЗов, колледжей, что именно в этом есть ценность физической культуры для личности и общества, её образовательное, воспитательное, оздоровительное и общекультурное значение. В связи с непониманием многих вопросов по физической культуре и спорту, как самому главному предмету времени, мы имеем результаты, которые нас не могут удовлетворить. Анализируя результаты медицинского осмотра 1 курса специальностей ППУ выявлено 30% больных, т.е. 238 студента отнесены к специально-медицинской группе. Наиболее распространёнными отклонениями являются: терапевтические – 238 случая (хронический пиелонефрит-83, железодефицитная анемия – 94, повышенный показатель СОЭ – 68 и др.). Проведены исследования для изучения состояния здоровья школьников (Ж. М. Мукатаева, 2007) проживающих в условиях города и села Павлодарской области. Объектами исследования были мальчики и девочки 1-9 классов СШ № 39 и Кенжекольской СШ. В ходе исследований выяснилось, что количество городских тубинфицированных детей составило 19,8% от общего количества, сельских 34,6%, болезни костно-мышечной системы и соединительной ткани в городе 17%, в селе 9%, болезни нервной системы в городе 16%, в селе 16% и т.д. Среди школьников села было зарегистрировано 21,4% здоровых детей.

Для того чтобы улучшить положение сегодняшнего дня необходимо усилить пропаганду значимости ФК для здоровья человека, его физической подготовленности. Что же мешает решать данную проблему в полной мере? Среди причин надо отметить материально-техническое состояние спортивных баз: теснота в спортивных залах ведет к дефициту двигательной активности, что является одной из причин отсутствия развития физических качеств. Но самой главной причиной низкой физической подготовленности учащихся и студентов является малая физическая активность и несформированность ценностей мотивации к укреплению здоровьем и активному двигательному режиму. [6, с.234].

Сегодня главная задача – систематические занятия физической культурой, когда не только укрепляются мышцы, повышаются

функциональные возможности сердечно – сосудистой и дыхательной систем занимающихся, но и развивается и укрепляется их нервная система. В процессе занятий физическими упражнениями человек воспитывает в себе стойкость, выдержку, способность управлять своими действиями и эмоциональным состоянием. Спорт содействует формированию таких черт характера, как сила воли, смелость, самообладание, решительность, настойчивость, уверенность в своих силах, стремление к победе, стойкость, дисциплинированность. Влияние спорта на отношения людей в современном обществе велико: оно оказывает прямое или косвенное воздействие не только на отношения между индивидами или между группами, но и на международные, межгосударственные отношения. [3, с.248].

Не случайно международный Олимпийский комитет призвал под свои знамена более 200 стран, решая тем самым многонациональную проблему. В настоящее время физическая культура и спорт становятся радикальными средствами укрепления здоровья, повышения жизнедеятельности и работоспособности, продления творческого долголетия, формирования гармонически развитой личности и решения других социальных задач. [4, с.380]. В условиях рыночной экономики спорт приобретает все более возрастающую роль. Он становится элементом общественного развития. С одной стороны, спорт действительно является неотъемлемым компонентом здорового образа жизни, активным средством укрепления здоровья людей. С другой стороны, известна роль спорта в повышении производительности труда, т.е. физически здоровый человек способен достигать более высоких экономических показателей. Поэтому каждый человек общества смолоду должен заботиться о своем здоровье и физическом совершенствовании [5, с.280].

Наверное, поэтому сегодня наша главная задача – охватить как можно больше детей школ, дать им задатки в понимании и ощущении физического совершенства. Но наряду с этими задачами мы должны обратить внимание на материальную базу, которая должна соответствовать современности. В нашей стране есть не плохие условия для регулярных занятий физической культурой и спортом, плаванием, и другими видами спорта, при которых повышается уровень функциональной подготовки организма, улучшается работа всех органов и систем человеческого организма и, естественно, состояние здоровья. В заключении следует отметить, что при любых социально-экономических и политических условиях состояние здоровья детей и молодежи является актуальной государственной проблемой и предметом первоочередной важности, т.к. оно определяет будущее страны, её экономический и научный потенциал, генофонд нации. Необходимо учитывать, что детский возраст – период

интенсивного и целенаправленного развития, процесс и путь формирования физического интеллектуального, психического, нравственного и социального совершенствования человека.

ЛИТЕРАТУРА

1. Тер–Овасенян А. А. Педагогические основы физического воспитания. – 1988. – 244 с.
2. Плахтиенко В. А., Блудов Ю. М. Надежность в спорте. – 1983. – 138 с.
3. Иванов Г. Д., Кульназаров А. К. Физическое воспитание студентов. – 2008. – 248 с.
4. Васильков П. А. Теория и методика спорта. – Ростов-на-Дону, 2008. – 380 с.
5. Волков Л. В. Физические способности детей и подростков. – 1981. – 280 с.
6. Физиология человека. – М: Физкультура и спорт, 1984. – 234 с.

Қазіргі өмір жағдайындағы дене шынықтыру мен спорттың өзекті мәселелері

Солтанбеков С.Е.

Әлкей Марғұлан атындағы Павлодар педагогикалық университеті,
Павлодар қаласы
sse05@mail.ru

Аннотация. Мақалада қазіргі қоғам өміріндегі дене шынықтыру мен спорттың ең өзекті мәселелеріне қатысты материалдар келтірілген, сондай-ақ осы мәселелерді практикалық шешу құралдары ұсынылған.

Аннотация. В статье приведены материалы относительно наиболее актуальных проблем физической культуры и спорта в условиях жизни современного общества, а также предложены средства практического решения данных вопросов.

Annotation. The actual problems of physical culture and sport in the modern terms of life. In the article the resulted materials in relation to the most actual problems of physical culture and sport in the conditions of life of modern society, and also the offered facilities of practical decision of the given questions.

Түйінді сөздер: дене шынықтыру, спорт, өзекті мәселелер, қоғам, қазіргі өмір сүру жағдайлары.

Ключевые слова: физическая культура, спорт, актуальные проблемы, общество, современные условия жизни.

Keywords: physical culture, sport, actual problems, society, modern terms of life.

Кіріспе.

Қазіргі өмір сүру жағдайлары адам ағзасына жоғары талаптар қояды және экстремалдылықтың жоғарылауымен сипатталады. Бұл қолайсыз экологиялық жағдайды алдын ала анықтайтын қоршаған ортаның ерекшеліктеріне ғана емес, сонымен қатар әлеуметтік, экономикалық, психологиялық сипаттағы факторлардың көпшілігіне және т.б.

Қазіргі қоғамда кез келген адам оның психологиялық жағдайына да, денсаулығының жалпы деңгейіне де сөзсіз әсер ететін әртүрлі сипаттағы қолайсыз әсерлердің үлкен мөлшерін бастан кешіретіні белгілі болды. Соңғы жылдары халықтың әр алуан топтары арасында олардың әлеуметтік мәртебесі, табыс деңгейі және т.б.

Қазіргі уақытта қалыптасқан күрделі әлеуметтік-экономикалық, психологиялық және экологиялық жағдай қоғамдық өмірдің әртүрлі салаларына, оның ішінде дене шынықтыру және спорт сияқты адам қызметінің түріне мүлдем жаңа талаптар қоюы әбден заңды. Қазіргі қоғамның әртүрлі қабаттарының өкілдеріне нақты оң әсер ете алатын ғылыми және практикалық білімнің осы саласындағы ең өзектісі қандай [1, 3596].

Ең алдымен, бүгінде халықтың әртүрлі топтары арасында дене шынықтыру мен спорттың әртүрлі түрлерін кеңінен тарату қажеттілігі туралы ереже өзектілігін жоғалтпағанын атап өткен жөн. Әр түрлі формадағы әр түрлі дене жаттығуларының жүйелі сабақтары қазіргі тұрғындардың денесінің әртүрлі сипаттағы қолайсыз әсерлерге жалпы төзімділігін арттыруға ықпал ететіні анық.

Бұл мәселе әсіресе біздің өскелең ұрпаққа қатысты. Жастар арасындағы физикалық денсаулық деңгейінің айтарлықтай төмендеуі, олардың арасында әртүрлі аурулардың таралуы біздің қоғамның экономикалық, зияткерлік және әлеуметтік тұрақтылығына ең жақын болашақта қауіп төндіреді. Өкінішке орай, соңғы жылдары оқушылар мен оқушы жастар арасында дене тәрбиесі деңгейінің айтарлықтай төмендегенін айту керек. Мектеп оқушылары мен студенттер арасында дене шынықтыру және спортпен шұғылдану уақытының негізсіз қысқаруы ғана емес, ең өкініштісі, салауатты өмір салты беделінің төмендеуі, жүйелі спортпен шұғылдану, мектеп дене шынықтыру мұғалімі, әртүрлі бағыттағы балалар мен жасөспірімдер спорт мектептеріндегі жаттықтырушы мамандықтарының қоғамдағы беделінің тез төмендеуі туралы айтпағанда.

Сонымен қатар, белгілі бір әлеуметтік жағдайы мен қаржылық байлығы бар адамдардың қатаң шектеулі тобы үшін жаттығулардың элиталық түрлері, атап айтқанда фитнес, бодибилдинг, үлкен теннис және т.б. сияқты сабақтарға негізсіз бейімділік байқалды. Дене шынықтыру мен спортты дамытудың осы стратегиясының салдары жалпы білім беретін мектептер мен жоғары оқу орындарындағы оқу сабақтарының санын

қысқарту болды. Мұның бәрі балалар мен жастардың физикалық денсаулығы мен дене дайындығы деңгейінің төмендеуіне ғана емес, сонымен қатар бұқаралық дене шынықтырудың қолайсыз имиджін қалыптастыруға әкелді [2, 137б].

Жұмыс мақсаттарын тұжырымдау.

Мақаланың мақсаты - қазіргі қоғам өміріндегі дене шынықтыру мен спорттың өзекті мәселелерін зерттеу және осы мәселелерді практикалық шешудің құралдарын көрсету.

Зерттеу нәтижелері.

Жоғарыда айтылғандарға байланысты қазіргі қоғамдағы дене шынықтыру мен спорттың экономикалық, әлеуметтік және ұлттық тұрғыдан маңыздылығын тез арада қалпына келтіруге бағытталған жұмыс қазіргі кезеңдегі аса өзекті мәселе болып табылады. Бұл мәселені шешу үшін әртүрлі мемлекеттік және қоғамдық ұйымдардың декларативті түрде емес, іс жүзінде, іс жүзінде бірлескен күш-жігері қажет. Әлбетте, ауқымды көлемде қабылданған түрлі бағдарламалар енді бұл мәселені нақты шешуді қамтамасыз ете алмайды, отандық дене шынықтыру мен спорт саласындағы келеңсіз жағдайды қалпына келтіре алатын нақты экономикалық және әлеуметтік тәсілдер қажет.

Дене тәрбиесі саласында білікті кадрларды даярлауға қатысты мәселе де маңызды мәселе болып табылады. Бұл аспектіде оқытушы мен жаттықтырушы мамандығының беделін жандандыру қажеттілігіне ғана емес, сонымен қатар университеттер мен дене шынықтыру институттарының дене тәрбиесі факультеттерінің түлектерін тиімді жұмысқа орналастыру мәселесін шешуге ерекше назар аударғым келеді.

Бұл мәселе әсіресе физикалық сауықтыру мамандарына қатысты өткір: теориялық және практикалық тұрғыдан жеткілікті түрде дайындалғандықтан, олар көп жағдайда медициналық мекемелерге жұмысқа орналасуда күрделі қиындықтарға тап болады, бұл толыққанды, келісілген келісімдердің болмауына байланысты. Қазақстан Республикасы Денсаулық сақтау министрлігі, Қазақстан Республикасының Оқу-ағарту министрлігі, Қазақстан Республикасы Ғылым және жоғары білім министрлігі, Қазақстан Республикасы Мәдениет және спорт министрлігі арасында. Бұл ретте бұл саланың мамандарына деген нақты қажеттілік жоғары. Спорттық медицина саласында толыққанды жоғары білікті кадрларды даярлау мәселесі де маңызды. Дене шынықтыру және спорт саласында қызмет ететін дәрігерлердің барлығы дерлік спорттық медицинаға қатысты арнайы білімі жоқ екені белгілі. Осы мамандардың жоғары кәсібилігі мен өз ісіне берілгендігіне қарамастан, спорт дәрігерлерін дайындау мәселесі өзекті болып отырғаны сөзсіз. Бұл мәселені шешудің күрделілігін осы саладағы мамандарды дайындауға жауапты министрліктер мен ведомстволар арасында осы мәселе бойынша әлі де ортақ пікірдің жоқтығы қиындатады [3, 320-324б].

Қазіргі уақытта таңдалған мамандық бойынша дене шынықтыру және спорт саласындағы мамандарды мақсатты, ұзақ мерзімді даярлаудың болмауы да маңызды мәселе болып табылады.

Сонымен, «Дене шынықтыру», «Кәсіптік спорт», «Спорттық сауықтыру негіздері» сияқты пәндердің оқу бағдарламалары бір бағытқа сәйкес құрастырылған.

Осылайша, «Дене шынықтыру», «Кәсіби спорт», «Спорттық сауықтыру негіздері» сияқты пәндердің оқу жоспарлары бір бағытқа сәйкес құрастырылған, бұл 1 курстан бастап осы мамандықтар бойынша студенттерді мақсатты түрде дайындауға мүмкіндік бермейді. Арнайы пәндерді оқу тек 4 курстан бастап «Бакалавриат» білім беру біліктілік деңгейі шеңберінде мүмкін болады, бұл осы мамандықтар бойынша мамандарды даярлаудың тиімділігін айтарлықтай төмендетеді.

Осылайша, бұл мәселеде оларды белгілі бір мамандықтың ерекшеліктеріне сәйкес келтіру үшін оқу жоспарларын қайта қараудың шұғыл қажеттілігі туындағаны анық.

Бұл ретте жалпы дене шынықтыру саласындағы кадрларды даярлау үдерісі заман талабына сай келетінін айта кеткен жөн. Көптеген ондаған жылдар бойы қалыптасқан дәстүрлер мен оқыту әдістері еліміздің көптеген жоғары оқу орындарында дене шынықтыру бойынша бәсекеге қабілетті мамандарды дайындауға мүмкіндік береді. Дегенмен, объективті себептермен де (біліктілігі жоғары педагогикалық кадрлардың қартаюы, оқу процесін материалдық-техникалық қамтамасыз етуге елеулі қаржылық қолдаудың жоқтығы және т.б.) байланысты да бұл процесті әлсіретудің айқын тенденциясы байқалады, нақты субъективті нәрселермен (қазіргі өмір шындығы мен қажеттіліктеріне сәйкес оқу процесін қайта құруды қаламау, ал көп жағдайда және қабілетсіздік).

Бұл мәселеде дене шынықтыру және спорт бойынша жаңа тартымды және бәсекеге қабілетті мамандықтардың ашылуымен, сондай-ақ олардың толыққанды материалдық қамтамасыз етілуін ұйымдастырумен, қазіргі әлеуметтік-экономикалық жағдайда қоғам өмірінің қажеттіліктеріне өзіндік «байланыстырумен» байланысты сапалы серпіліс қажет болды.

Дене шынықтыру саласында жоғары білікті кадрларды даярлаудағы атап өтілген проблемалар элиталық спорт саласында айтарлықтай өткір. Біздің жетекші спортшыларымыздың халықаралық аренадағы жетістіктерінің көпшілігі негізінен бірнеше ондаған жылдар бұрын жасалған материалдық және адами ресурстарға байланысты екені ешкімге құпия емес. Қазіргі уақытта көптеген сарапшылар спорттың әртүрлі түрлері бойынша мамандандырылған жасөспірімдер спорт мектептерінің тиімділігінің айтарлықтай төмендегенін белгілейді, бұл оларды мемлекеттік қаржыландырудың жеткіліксіздігінің объективті себептерімен, білікті кадрлардың шетелге кетуімен, балалар жаттықтырушыларын материалдық ынталандырудың төмен деңгейімен байланысты т.б. Бұл мәселелерді шешу қазіргі бұқаралық спорт пен

элиталық спорттың өзекті мәселелерінің бірі екені анық. Тек осы жағдайда ғана қазақстандық спортшылардың алдағы Олимпиада ойындары мен маңызды әлемдік және азиялық жарыстардағы жоғары нәтижелеріне сенуге болады. Жоғары білікті спорт кадрларын даярлау мәселесін іс жүзінде шешу, біздің ойымызша, Қазақстанның белгілі бір қалаларындағы мамандандырылған олимпиадалық дайындық орталықтарында белгілі бір материалдық және адам ресурстарын шоғырландырудың арқасында мүмкін болады. соңғы жылдардағы ерекше спорт. Мысалы, Павлодар қаласы гандболшыларды, волейболшыларды және баскетболшыларды, сондай-ақ спорттың жүзу, жеңіл атлетика, ескек есу және т.б. түрлері бойынша жаттығу орталығына айналуы әбден мүмкін.

Жоғары білікті спортшылардың оқу-жаттығу процесін медициналық-биологиялық қамтамасыз ету мәселесі де өзекті болып табылады. Тиімді медициналық-биологиялық және медициналық-педагогикалық бақылау белгілі бір спортшының немесе белгілі бір спорт командасының спорттық жетістіктерін алдын-ала анықтайтыны белгілі. Қазақстандық спорт ғылымының осы бағыттағы елеулі табыстарына қарамастан, қазіргі заманғы компьютерлік технологиялардың жетістіктерін пайдалана отырып, спортшылардың қазіргі жағдайын жедел бағалауға, оңалту шараларының тиімділігін арттыруға және спортшыларды сауықтыру және спортшыларды сауықтыру шараларының тиімділігін арттыруға мүлдем жаңа әдістемелік тәсілдерді әзірлеу процесін жандандыру қажет сияқты. фармакологиялық қолдау жүйесі. Тек осы жағдайда ғана біз болашаққа сеніммен қарап, спортшыларымыздан жоғары спорттық жетістіктер күтуге болады [4, 19-21б].

Қорытындылар.

Бұл мақалада келтірілген материалдар бүгінгі күні дене шынықтыру мен спорттың алдында тұрған проблемалардың аз ғана бөлігінің көрінісі болып табылады және бұл мәселе бойынша автордың өзіндік көзқарасы болып табылады. Сонымен қатар, дене шынықтыру мен спортты мүлдем жаңа сапалы деңгейде дамыту қазіргі қоғам өмірінің ең өзекті мәселелерінің бірі болып табылады, оның шешімі оның барлық өкілдерінің үйлесімді дамуына ықпал етеді.

Әдебиет

1. Маликов Н.В. Адаптация: проблемы, гипотезы, эксперименты. Монография. - Запорожье, 2021. - с. 359
2. Основы здорового образа жизни в образовательной организации: учебное пособие для вузов / А.А. Зайцев [и др.]; под общей редакцией А.А. Зайцева. - 2-е изд., перераб. и доп. - Москва: Издательство Юрайт, 2022. - 137 с.

3. Папкина Д.А., К вопросу о важности занятий физической культуры в вузе // Международная научно-техническая конференция молодых ученых БГТУ им. В.Г. Шухова- Белгород, 2017 - с. 320-324
4. Полиевский С.А., Лакшин А.М., Ковтун М.В. и др. Оздоровление школьников из районов комплексного экологического загрязнения // Физическая культура: воспитание, образование, тренировка. - 2020. - №3. – с. 19 - 21.

Студенттің тұлғасын қалыптастыруда дене тәрбиесінің маңызы туралы сұрақ

Солтанбеков С.Е.

Әлкей Марғұлан атындағы Павлодар педагогикалық университеті,
Павлодар қаласы

sse05@mail.ru

Аннотация: Бұл мақалада жоғары оқу орындарының студенттері үшін дене шынықтыру сабақтарының маңыздылығы талданады. Спорт пен дене шынықтырудың студенттің денсаулығына, физикалық дамуына және жеке басының қалыптасуына әсері қарастырылды.

Аннотация: В данной статье анализируется важность занятий физической культуры для студентов высших учебных заведений. Рассмотрены вопросы влияния спорта и физической культуры на здоровье, физическое развитие и становление личности студента.

Abstract: This article analyzes the importance of physical education classes for students of higher educational institutions. The issues of the influence of sports and physical culture on the health, physical development and formation of the student's personality are considered.

Түйінді сөздер: дене шынықтыру, спорт, денсаулық, тәрбие, жеке қасиеттер, өзін-өзі жүзеге асыру

Ключевые слова: физическая культура, спорт, здоровье, воспитание, личные качества, самореализация

Keywords: physical culture, sport, health, education, personal qualities, self-realization

Кіріспе: Қазіргі уақытта адам өмірінің бірде-бір саласы дене мәдениетінсіз өмір сүрмейді, ол өз алдына жалпы адамзат үшін материалдық және рухани құндылыққа ие.

Оқушылардың күнделікті іс-әрекетіндегі дене шынықтырудың барлық маңыздылығы қозғалыс белсенділігіне келіп тіреледі. Аурудың барлық түріне кінәлі - студенттер аудиторияларда ұзақ сабақтар отыратын

күйде өткізеді, соның салдарынан тез шаршайды, бұл өз кезегінде жүрек-қан тамырлары ауруларының себебі болуы мүмкін.

Өзектілігі: қазіргі уақытта жалпы дене шынықтыру студенттердің дене шынықтыру бағдарламасына кіреді, ол болашақта перспективаты жас мамандарды дайындайды. Белгілі дәрігерлер адамның физикалық белсенділігі оның жұмысына тікелей әсер ететінін атап өтті.

Мақсаттары, міндеттері: студенттің жан-жақты дамуы үшін жоғары білім беру жүйесіндегі оқыту пәні ретінде дене шынықтырудың ерекше маңыздылығын анықтау.

Ғылыми жаңалық бүгінгі таңда жас мамандар ұрпағы дене дамуының алдыңғы буындардан айтарлықтай ерекшеленетінін, бұл қоғам мен мемлекет тарапынан көбірек көңіл бөлуді қажет ететіндігіне қарай дамиды.

Қандай да бір спорт түрімен айналысқан адам өзіне сенімді болады. Уақыт өте келе ол өмірдің әртүрлі салаларында өзі үшін жаңа білім ашуға ынталандырады. Дене тәрбиесі – оқушылардың бүкіл оқу-тәрбие процесінің құрамдас бөлігі. Ең алдымен дене шынықтыру сабағының тиісті жоспарларын жасағанда адам денсаулығын нығайту мен сақтауда нәтижеге қол жеткізу керек.

Жоғарыда айтылғандай, бұл пәннің өзі адамның эмоционалдық жағдайына әсер етеді, яғни дене шынықтыру сабағында оқушылардың өз іс-әрекетіне сенімділігі артады, көңіл-күйі, ерік-жігері артады.

Өз кезегінде, егер адам бұған немқұрайлы қараса, оның денсаулығы жоғалады, жұмыс қабілеті төмендейді, зейіні төмендейді, өйткені лекциялар мен семинарлар үлкен адамдық күшті қажет етеді. Сондықтан дене шынықтыру студенттер үшін өте маңызды. Мысалы, күнделікті таңертеңгілік жаттығулар мектепке көбірек жиналып, жақсы көңіл-күймен келуге көмектеседі, ал кешкі жаттығулар өнімді жұмыс күнінен кейін демалуға көмектеседі [1,566].

Қозғалыс әрекеттерінің өзі физикалық және ақыл-ой күшін қалпына келтірудің көзі екенін түсінуіңіз керек. Дене тәрбиесінің арқасында адамға ұзақ өмір сүруге, жастыққа және ұзақ қартаймайтын теріге кепілдік беруге болады. Қазіргі ХХІ ғасырда жас ұрпақ физикалық жазықтықта өзін ұстаудың қарапайым ережелерін елемейді.

Олардың кейбіреулері физикалық белсенділіктің төмендігінен денсаулығына зиян келтіретін түрлі өнімдерді тұтынатын адамдарға айналады. Сондықтан бүгінгі таңда осы құбылыстармен күресіп, оқушыларды салауатты өмір салтын қалыптастыру қоғамның маңызды міндеті болып табылады.

Осы қарапайым ережелердің барлығын бүкіл жас ұрпаққа үйрету керек. Осы өмір салтына берілген адамдар уақытын белсендірек таратады және өткізеді. Сондай-ақ, дене шынықтыру сабақтарының маңызды құрамдас бөлігі ретінде демалысты ұмытпау керек, бұл өз кезегінде жаңа

күштердің серпілісін және жоғарылауын береді, бұл студенттің ақыл-ой әрекетіне үлкен сенімділікпен оралуға мүмкіндік береді.

Дене тәрбиесі өте күрделі және көп функциялы психофизиологиялық процесс, әсіресе адамдар дене шынықтыруға жеткіліксіз көңіл бөлетін жағдайларда. Дене шынықтыру оқу пәні бола отырып, біршама күрделі жүйеге ие [2, 322б].

Дене шынықтыру процесінің өзі ерікті және дене қасиеттерін жақсартуға ықпал етеді, адамның физиологиялық қауіпсіздігінің дамуына әсер етеді, оқушылардың эмоционалдық жағына күшті әсер етеді.

Адамның физикалық дамуының бұл тұтас жүйелі процесі тәжірибелі ұстаздардың ерекше жауапкершілігімен, жетекшілігімен және қамқорлығымен өтуі керек. Ұстаздар өз ісінің шебері ретінде студенттерге дене шынықтыру пәнінен білім беруге, сондай-ақ болашақта бұл жастар мектепті бітіргеннен кейін дене шынықтыру жаттығуларын жоғалтпауы үшін спорттың маңыздылығын сіңіруге шақырылады. білім беру мекемесі. Ал бүкіл оқу-тәрбие процесінің нәтижесінде нағыз тұлға қалыптасады.

Бұл процесс еліміздің жоғары оқу орындарында студенттердің дене тәрбиесінің ең маңызды міндеті болып табылады.

Дене шынықтыру мен спорт эстетикалық тәрбиемен байланысты, оның арқасында адам эстетикалық түрдегі мақсатына жетіп қана қоймай, бойында адамгершілік, ерік қасиеттерді тәрбиелейді [3,127б].

Осылайша, дене шынықтырумен айналыса отырып, қазіргі студенттер өздері үшін жаңа нәтижелерге қол жеткізе алады, бұл оларға адамның көптеген физикалық және психикалық қасиеттерін нығайтуға және дамытуға көмектеседі, мысалы, бұл өзіне деген сенімділік пен жоғары талаптар.

Қорытындылар: жоғарыда айтылғандарға сүйене отырып, жеке тұлғаны қалыптастыруда дене шынықтыру сабақтарының маңыздылығы өте зор деген қорытынды жасауға болады. Дене шынықтырумен айналысатын адам, біз анықтағандай, жеке қасиеттерді, соның ішінде зейін мен есте сақтауды дамытады.

Спортпен шұғылданатын студенттер оқу процесінде жақсы білім алады, ауруға аз ұшырайды және физикалық тұрғыдан төзімді болады. Сонымен қатар, олар жан-жақты тұлғаны қалыптастырады.

Ата-аналар баласын денсаулығына қамқорлық жасау қажеттілігін сезінуі үшін оны жүйелі дене шынықтыру сабақтарына баулуы керек. Жаңа ұрпақ еліміздің тарихынан жақсы мысалдарды білуі және көруі керек.

Әдебиет

1. Білім беру ұйымындағы салауатты өмір салтын қалыптастыру негіздері: ЖОО-ға арналған оқулық / А.А. Зайцев [және т.б]; бас

редакциясымен А.А. Зайцев. - 2-бас., қайта қаралған. және қосымша – Мәскеу: «Юрайт» баспасы, 2022. - 137 б.

2. Папкина Д.А., Университеттегі дене тәрбиесінің маңыздылығы мәселесі туралы // БҚТУ жас ғалымдарының халықаралық ғылыми-техникалық конференциясы. В.Г. Шухов - Белгород, 2017 - 322-324б.

3. Поволодов И.В., Козинская Е.В. Тұлға дамуындағы дене тәрбиесінің маңызы// ҒЫЛЫМ-2020. - 2019 ж. - No 6 - 124-128б.

Демікпемен ауыратын науқастар спортпен айналыса алады ма?

Темиргалиева С.Е., магистр, НАО «Торайғыров университет», РК, г. Павлодар

Айгужинова Г.З., магистр, НАО ППУ. РК, г. Павлодар

Сембаева М. Г., ГУ Областная казахская гимназия-интернат им. Алтынсарина

Батяшова И.В., НАО «Торайғыров университет», РК, г. Павлодар

Кривец О.А., НАО «Торайғыров университет», РК, г. Павлодар
gulmira_aiguzhinova.mail.ru

Аннотация: Бейімделетін дене мәдениеті күрделі функционалдық құбылыс ретінде және оның бүкіл қоғам өмірінің әртүрлі аспектілеріне және физикалық, интеллектуалдық, сенсорлық және басқа да тұрақты кемістігі бар әрбір адамға әсері.

Аннотация: Адаптивная физическая культура как сложное функциональное явление и ее влияние на различные стороны жизни всего общества и каждого человека с физическими, интеллектуальными, сенсорными и другими стойкими нарушениями.

Түйінді сөздер: адаптивті дене шынықтыру, адаптивті қозғалыс рекреациясы, физикалық реабилитация, астма.

Ключевые слова: адаптивная физическая культура, адаптивно-двигательная рекреация, физическая реабилитация, астма.

Көптеген адамдар спортпен шұғылданады, тіпті кейбір аурулар мен денсаулыққа байланысты мәселелер де бар. Біз белсенді өмір салтын ұстануға және спортпен айналысуға кедергі келтіретін демікпе сияқты ауруды бұзамыз. Демікпе дегеніміз не және қандай спорт түрлерімен айналысуға болады?

Демікпе дегеніміз не?

Бронхиальды демікпе (от др. ἄσθμα -греч. тыныс алу жолдарының созылмалы қабыну ауруы. Негізгі буын - бронхты обструкция (бронхтың саңылауының тарылуы), спецификалық иммунологиялық (сенсбилизация және аллергия) немесе спецификалық емес механизмдермен негізделген, ысқырғыш сырылдардың, еңтігу, кеуде және жөтелге түсу сезімдерінің қайталанатын эпизодтары болып табылады. Бронхиальды обструкция ішінара немесе толық, кенеттен немесе емдеудің әсерінен кері қайтады. ДДҰ бағалауы бойынша, 235 миллион адам демікпеден зардап шегеді. Емдеу үшін ұстаманы тоқтатуға арналған симптоматикалық препараттар және аурудың патогенетикалық механизміне әсер ететін базалық терапия препараттары қолданылады. Аурудың ауыр асқынуы-демікпе мәртебесі. Негізгі құжат-GINA-бронх демікпесін емдеудің және алдын алудың жаһандық стратегиясы.

GINA 2006 жаһандық стратегиясына сәйкес, бронх демікпесі - көптеген жасушалар мен жасушалық элементтер қатысатын тыныс жолдарының созылмалы қабыну ауруы. Созылмалы қабыну бронхиальды гиперреактивтіліктің дамуына себепші болады, ол ысқырық сырылдардың, еңтігу, кеудеге және жөтелге, әсіресе түнде және таңертең ерте түсу сезіміне әкеледі. Бұл эпизодтар әдетте кең таралған, бірақ өкпеде тыныс алу жолдарының обструкциясына байланысты өзгеріп отырады, ол жиі кенеттен немесе емдеу әсерінен болады".

ДДҰ сарапшыларының анықтауынша, бронх демікпесі - тыныс алу жолдарында қабыну процесі болып табылатын созылмалы ауру, соның ішінде бұлшықет жасушалары, эозинофилдер және Т-лимфоциттер. Бейімді адамдарда бұл процесс айқын көріну дәрежесі әртүрлі жайылған бронхиальды обструкцияның дамуына әкеледі, толығымен немесе ішінара қайтымды спонтан немесе емдеу ықпалымен. Қабыну процесі әр түрлі сыртқы және ішкі стимулдарға бронхиальды обструкция түрінде тыныс алу жолдарының жауабының достастық күшеюін тудырады".

XX ғасырдың соңында г. Б. Федосеевтің (1982) тұжырымдалуы танымал болды, оған сәйкес бронх демікпесі — "өзіндік созылмалы, қайталанатын ауру, негізгі және міндетті патогенетикалық механизмі спецификалық иммунологиялық (сенсбилизация және аллергия) немесе спецификалық емес механизмдермен негізделген бронхтардың өзгертілген реактивтілігі болып табылады, ал негізгі (міндетті) клиникалық белгісі — бронх түйілуі, гиперсекреция және бронхтың шырышты қабығының ісінуі салдарынан тұншығу ұстамасы".

Бронх демікпесінің даму механизміне сүйене отырып, мамандар осындай спорт түрлерін таңдауды ұсынады:

- жүзу;
- жеңіл атлетика;
- волейбол/баскетбол;
- би;

- аэробика;
- ЛФК және тыныс алу гимнастикасы.

Кез келген физикалық жаттығуларды тек ремиссия сатысында жүзеге асыру ұсынылады. Сондай-ақ, аурудың ауыр ағымы ұстамалардың болуына қарамастан, спорттың белсенді түрлерін толығымен жоққа шығаратынын ұмытпау қажет. Бронх демікпесі дамуының ауыр түрінде тыныс алу жүйесіне аз жүктемемен күрделі емес гимнастика ұсынылады.

Қандай спорт түрі бронх демікпесімен үйлесімді және ұсынылған сұраққа жауап бере отырып, бұл тыныс алу гимнастикасы деп айтуға болады. Ол бронх демікпесінің дамуы кезінде ең пайдалы. Және онымен аурудың әртүрлі түрлері мен асқынулары кезінде кеңес береді. Алайда, сабақ алдында дәрігермен кеңесу керек. Тыныс алу гимнастикасының негізгі сипаттамасы-дем шығару кезінде орындалатын физикалық жаттығулар ғана емес, сөйлеу жаттығулары. Бастапқыда жаттығуларды тыныш ырғақпен және отырып, кезең-кезеңмен дене жүктемесін қосып, жаңа жаттығулар енгізе отырып жүргізу қажет. Сонымен қатар, сабаққа арналған үй-жай жақсы желдетілуі және ауа ылғалдылығының базалық мәні болуы тиіс.

Спортшылар демікпе туралы не ойлайды?

Американдық авторлардың кітаптарында сөз демікпе жазылмайтын ауру болып қалатын миллиондаған астматиктер туралы болып отыр, АҚШ-та демікпені емдей алмайды. Бұл астматиктер үшін демікпе мен спорттың үйлесімділігі туралы мәселе екі жақты бар: демікпемен ауыратын науқастар спортпен шұғылдана ала ма және мұны істеу керек пе? "Демікпені қалай жеңуге болады" кітабының негізгі авторы жүзгіштің бірнеше дүркін Олимпиада чемпионы Нэнси Хогсхед, Лос-Анджелесте 1984 жылғы Олимпиада ойындарының атақты (үш алтын және бір күміс медаль). Нэнси Хогсхед оқырмандарды өз мысалында және басқа да көптеген мысалдар бойынша, бронх демікпесіне тек өмір сүруге ғана емес, сондай-ақ әлемдік деңгейдегі дені сау спортшылардың Олимпиада ойындарында жеңуге де мүмкіндік береді.

Сонымен, Нэнси Хогсхед " демікпемен ауыратындар спортпен айналыса ала ма?". Иә, мүмкін! Және ең сенімді дәлел ретінде Олимпиада ойындарының жеңімпаздары, бронх демікпесімен ауыратын адамдар туралы көптеген мәліметтер келтіреді. Жиынтық түрде бұл келесідей көрінеді.

1984 жылғы Олимпиада ойындары. Лос-Анджелес

- АҚШ Олимпиадалық командасындағы спортшылардың жалпы саны-597 адам.
- Олардың ішінде астматиктер – 67.
- Жеңіп алған медальдардың жалпы саны – 174.
- Оның ішінде астматик-спортшылар жеңіп алған медаль – 41 (15 алтын, 21 күміс және 5 қола). Сонымен қатар, АҚШ командасының астматиктері жүзуде 5 алтын, баскетболда 4 алтын және велоспортта 3

алтын медаль жеңіп алды. Есуден, жеңіл атлетикадан және күрестен тағы 3 алтын медаль.

1988 жылғы Олимпиада ойындары. Сеул

АҚШ Олимпиадалық командасындағы спортшылардың жалпы саны-611 адам.

- Олардың ішінде астматиктер – 53.
- Жеңіп алған медальдардың жалпы саны-94.
- Оның ішінде астматиктер жеңіп алған медаль – 16 (5 алтын, 10 күміс және 1 қола). Сонымен қатар, АҚШ командасының астматиктері жеңіл атлетикадан 2 алтын, баскетболда 2 алтын және Яхт жарыстарында 1 алтын медаль жеңіп алды.

Келтірілген мәліметтер әсер етеді және американдық авторлардың астматиктер үшін "спортқа тыйым салу" жоқ деген тұжырымына қосылуға негіз береді. Олардың кітабында әңгіме Олимпиада ойындарының қатысушылары мен жеңімпаздары туралы ғана емес, сонымен қатар демікпемен ауыратын атақты спортшылар туралы да жүреді.

Табиғи сұрақ туындайды: АҚШ-та кез келген физикалық жүктемелер өкпе қан ағынын ұлғайтады, жүректің оң бөлігінің жұмысын күшейтеді және осы аурумен ауыратын науқастарда бронх демікпесінің ұстамаларына әкеледі ма? Бұл себептері дұрыс емес, бірақ демікпелер үшін физикалық жүктемелердің салдары жақсы:

"Статистикаға сәйкес, астматиктердің 60-тан 90 пайызына дейін бронх демікпесі зардап шегеді.

Егер астматик қандай да бір белсенді қозғалыстарды орындайтын болса-жүгіру кезінде немесе шаңғымен жүру, жүзу, велосипедпен сырғанау кезінде, баскетбол ойнау немесе аэробикамен айналысу кезінде – онда ең көп дегенде бес минуттан соң оның (немесе оның) физикалық мүмкіндіктерінің 70 пайызы жүктемесімен шұғылдану кезінде бронх спазмы немесе демікпе ұстамасы басталады".

Ықтимал қауіпті заттардың мысалдары

Спорт	Ықтимал қауіпті заттар
Шаңғы жарысы Биатлон Шаңғы сайысы	Суық, құрғақ ауа
Жүзу	Хлорорганикалық қосылыстар (хлорамин және трихлорамин)
Мәнерлеп сырғанау Коньки тебу спорты Шайбалы хоккей	Мұздатқыш қондырғылардан азот оксиді Тегістеу машиналарынан ұсақ бөлшектер

Демікпемен ауыратын АҚШ-тың барлық көрнекті спортсмендерінде аурудың пайда болуы уақыт өте келе өзгермеді. Бұл спортшылардың

барлығы спортпен айналысудан ешқандай жеңілдік алған жоқ, бұл мүлдем мүмкін емес.

Бірақ АҚШ – тың барлық көрнекті спортшылары медициналық дәрі-дәрмектер-бронходилататорлар (бронхтардың кеңейткіштері) көмегімен демікпені бақылауға өте маңызды азықтарды сатып алуға мәжбүр болды.

Американдық мамандар мұндай науқастарды емдей алмайды және осы себепті өзінің парадоксалды "шығу" жағдайын насихаттайды – олар демікпемен ауыратын науқастарды спортқа тартады, демікпенің осы көріністерін күрт күшейтеді және оларды " демікпені бақылауға үйретеді»:

"Демікпені бақылаудың ең тиімді жолы-дәрі-дәрмектерді қабылдау.

Американдық мамандар ресми медицинада демікпе ұстамаларын үзуге арналған жалғыз құрал бар – дұрыс емдік дәрі-дәрмектік көмек және аурудың емдеу құралдары жоқ екенін жақсы біледі (олар жалпы дәрілік нұсқада болуы мүмкін емес). Олар бүгінгі күні адамды осы аурудан толықтай құтқара алатын дәрі-дәрмектер жоқ екенін атап өтті. Біз мұндай дәрі-дәрмектерді жасау мүмкін емес деп айта аламыз. Медицина тек науқастың жағдайын жеңілдетеді,яғни ауруды науқасқа қатты мазасыздық тудырмайтындай етіп бейтараптандырады. Бұл американдық мамандардың пікірі (біздің пікірімізбен).

Нэнси Хогсхед және Джеральд Казенс демікпесінің ресми сипаттамасын береді: "тыныс алудың қиындауынан көрінетін тыныс алу жолдарының қайтымды бұзылуы". Бұл сипаттама дұрыс емес, бірақ зерттеушілердің тыныс алу мүшелерінде демікпенің себептерін іздеудің жалған жолы бойынша бағыттайтынына да зиянды. Айтпақшы, аурудың ресейлік атауы: "бронхиалды" демікпе. Бұл мағынада АҚШ-та бронх демікпесін тек астма деп атайды,бірақ бұл істің мәнін түсінбей жасалған. Астманың ресми сипаттамасын американдық авторлар ғылыми түсінік деп атайды,бірақ ол дәл сол жерде жоқ.

Енді спорт пен демікпе үйлесімдігі туралы мәселенің екінші жағы тұр: мұны істеу керек пе? Демікпе мен спортты біріктіру керек пе, егер науқас кез келген дене жүктемесінен міндетті түрде нашар болса, бұл не үшін жасалады?

Бұл мәселе бойынша американдық мамандардың позициясын Питтсбургтен медицина докторы Дэвид М. Оренстайн жасады:

"Демікпені спорттық жаттығулармен емдеуге болмайды, бірақ мен демікпеге спортпен шұғылдануды ұсынамын, өйткені мен алған барлық мәліметтер бір нәрсені айғақтайды: ол оларға өте пайдалы болады. ...Мен өз емделушілеріме ешқандай спорт демікпеден кетуге көмектеспейді деп айтамын, спорттық жаттығулардың міндеті – өмірді бай, бай ету. Спортпен айналысуды қаламау демікпенің тыныс-тіршілігін шектейді, оны сковывает, көптеген қуаныштардан айырады.

...Егер сіз спорт арқылы демікпеден құтылуды мақсат еткен болсаңыз-бірден осы бітімді тастаңыз. Тіпті ең қарқынды сабақтар бұл

ауруды емдемейді. Спорт сізге тағы бір нәрсе береді-белсенді өмірге дайындық".

Қорытындылар:

Спорт және бронх демікпесі. Не істеу керек?

1. Дене шынықтыру пәні мұғалімдері мен жаттықтырушыны ауру туралы хабардар ету керек.

2. Препараттарды спортпен айналысар алдында қорғау ретінде қабылдауға болады.

3. Жүктемелерде күтпеген өзгерістер мен олардың азаюынан аулақ болу керек.

4. Шыдамдылық пен физикалық жағдайды баяу жақсарту керек.

5. Спортпен шұғылданудан қуаныш пен рахат алу керек, бұл жағдайда дене жаттығуларының әсері әлдеқайда жақсы болады.

Алайда, жоғарыда талқыланғандай, астманың шынайы формасының дамуы ең үлкен мәселе болып табылады. Демікпе өмір сүруге кедергі келтірмесе де, аурудың болуын ескеру және жаттығу режиміне өзгерістер енгізу қажет. Бұл мақалада дәрі-дәрмектік терапия мәселелері талқыланбайды. Жеке жаттығу режимдері тұрақты және ұзақ ремиссияға қол жеткізуге ықпал ете отырып, ауру ағымына оң әсер етуі мүмкін екенін атап өткен жөн.

Қолданылған әдебиеттер тізімі:

1. Бадалян Л.О. Детская неврология. – М., 1984. Учебное пособие. М.: Вузовский учебник. 2009. – 384 с.

2. Волков М.В., Дедова В.Д. Детская ортопедия. – М., 1980.

3. Евсеев С.П. Теория и организация адаптивной физической культуры: учебник. Т. 1. – М., 2005.

4. Евсеев С.П. Теория и организация адаптивной физической культуры: учебник. Т. 2. – М., 2007.

5. Рожков П.А., Сладкова Н.А., Поляков Б.А., Выходец И.Т. Классификационный кодекс и международные стандарты. – М., 2008.

6. Толмачев Р.А. Адаптивная физкультура и реабилитация слепых и слабовидящих. – М., 2004

7. Шапкова Л.В. Частные методики адаптивной физической культуры: Учебник. – М., 2007.

Жаңартылған білім беру мазмұны негізіндегі көркем еңбек пәні

П.Н. Балташева

Павлодар педагогикалық университеті, Павлодар қ.

perizat_nb@mail.ru

Түйіндеме. Мақалада жаңартылған «Көркем еңбек» білім беру бағдарламасының мақсаты, оқытудың мазмұны мен құралдары, «Көркем еңбек» білім беру бағдарламасын әдістемелік қамтамасыз ету, сондай-ақ заманауи білім беру технологияларына сәйкес көркем еңбек пәніне кадрлар даярлау, бейнелеу өнері арқылы көркем еңбек сабағында оқушылардың шығармашылық қабілеттерін дамыту қарастырылады. Сондай-ақ, мақалада оқушыларды өз халқының рухани құндылықтарымен, оның ұлттық мәдениетімен, әдет-ғұрыптарымен және ұлттық өнер дәстүрлерімен таныстыру, ұлттық өнер тәсілдеріне үйрету, қазақ халқының өмірі, шаруашылық, қолөнер саласында ағаштан жасалған бұйымдарды Қазақ ұлттық мәдениетінің элементтерімен дайындаудың маңыздылығы қарастырылған.

Аннотация. В статье рассматривается цель обновленной образовательной программы «Художественный труд», содержание и средства обучения, методическое обеспечение образовательной программы «Художественный труд», а также подготовка кадров к предмету художественный труд в соответствии современным образовательным технологиям, развитие творческих способностей учеников на уроке художественный труд через визуальное искусство. А также, в статье рассматривается ознакомление учеников духовными ценностями своего народа, его национальной культурой обычаями и национальными традициями искусства, приучение способам национального искусства, а также жизнь казахского народа, хозяйство, в отрасли ремесла значимость изготовления изделий из дерева с элементами казахской национальной культуры.

Abstract. The article discusses the purpose of the updated educational program «Art labor», the content and means of training, methodological support of the educational program «Art labor», as well as training for the subject of art work. Also, the article discusses the acquaintance of students with the spiritual values of their people, their national culture by customs and national traditions of art, teaching methods of national art, as well as the life of the Kazakh people, economy, in the craft industry the importance of making wood products with elements of Kazakh national culture.

Кілтті сөздер: Көркем еңбек, визуалды өнері, шығармашылық, дизайн, технология.

Ключевые слова: Художественный труд, визуальное искусство, творчество, дизайн, технология.

Keywords – *art labor, visual art, creation, design, technology.*

Мемлекет басшысының 2017 жылдың 12 сәуірінде жарияланған «Болашаққа бағдар: рухани жаңғыру» атты мақаласында: «Күллі жер жүзі біздің көз алдымызда өзгеруде. Әлемде бағыты әлі бұлыңғыр, жаңа тарихи кезең басталды. Күн санап өзгеріп жатқан дүбірлі дүниеде сана-сезіміміз бен дүниетанымымызға әбден сіңіп қалған таптаурын қағидалардан арылмасак, көш басындағы елдермен тереземізді теңеп, иық түйістіру мүмкін емес. Өзгеру үшін өзімізді мықтап қолға алып, заман ағымына икемделу арқылы жаңа дәуірдің жағымды жақтарын бойға сіңіруіміз керек... Әжептәуір жаңғырған қоғамның өзінің тамыры тарихының тереңінен бастау алатын рухани коды болады. Жаңа тұрпатты жаңғырудың ең басты шарты – сол ұлттық кодыңды сақтай білу» - делінген [1].

Бүгінгі таңда халықтың дәстүрлі өнерін қайта жаңғыртып, – тәрбие беру мүмкіндіктерін пайдалануға зор көңіл бөлінуде. Тәуелсіз мемлекетіміздің ертені ұрпақтың рухани байлығы мен мәдениеттілігіне, саналы ұлттық ойлау қабілеті мен біліміне, іскерлігі мен кәсіби шеберлігіне байланысты.

Ұлттық тәрбиелік мәні көптеген ғылыми – педагогикалық еңбектерге арқау болып келеді. Жалпы білім беретін орта мектептің оқу – тәрбие процесінде ұлттық қолданбалы өнер дәстүрлерін пайдалану негізінде педагог – ғалымдар Б.Әлмұхамбетов, Ж.Балкенов, Ә.Қамақов, О. Сатқанов және т.б. оқушылардың дүниетанымдық қабілеттерін, шығармашылық іс-әрекетінің түрлері мен әдістерін, дағдылары мен қызығушылығын қалыптастырудың кезеңдерін терең қарастырған [2].

Ғылыми әдебиеттерге және жоғары оқу орындарыны, қол өнер мамандығы бағдарламаларына жүргізілген талдаулар мен тәжірибелі маман педагогтардың пікір көзқарастары бұл проблеманың толық зерттелмегендігін дәлелдейді.

Мұндай жағдай білім алушыларды өз халқының рухани қазынасымен, оның ұлттық мәдениетімен, әдет-ғұрыптары мен ұлттық өнер дәстүрлерімен таныстырып, ұлттық өнерге баулу қажеттілігін тудырады.

Осыған байланысты қазіргі білім берудің көкейкесті міндеті – көркем еңбек сабағында оқушыларды материалдарды қол құралдарымен өңдеу барысында оқушылардың дағдыларын қалыптастыру, дамыту, шығармашылық іс-әрекетті жүзеге асыруға дайындау болып табылады.

Осы орайда мектеп қабырғасында «Көркем еңбек» пәнінің алар орны ерекше. Себебі, бұл сабақта оқушылар шығармашылықпен жұмыс жасап, дағдыларын дамытып, қалыптастырады.

Оқушыларға қол еңбегін үйрету арқылы, қол құралдармен жұмыс жасау барысында олардың пәнге деген қызығушылықтарын, шығармашылық еңбекке деген сүйіспеншілігін, эстетикалық тәрбиесін, дағдыларын қалыптастыру әр мұғалімнің кәсіби міндеті болып табылады.

Осы жоғарыда айтылған мәселелерді ескере отырып, зерттеу тақырыбын «Көркем еңбек» сабағында бұйым дайындау үшін материалдарды қол құралдарымен өңдеу» деп таңдауға себеп болды [3].

Қазіргі уақытта көркем еңбек пәні бойынша педагогикалық мамандарды кәсіби даярлаудың жүйесі нәтижелі бір жолға қойылмаған.

Дегенімен, жаңартылған білім беру мазмұнында көркем еңбек пәні кіріктіріліп оқытылып жатыр. Бейнелеу өнері және сызу, технология пәндерін оқытатын жан жақты кәсіби дайындықтан өткен мамандар қажет.

Осыған байланысты, болашақ көркем еңбек пәні мұғалімдерін кәсіби даярлау қажеттілігі және оны жүйелі жүзеге асырудың теориялық-әдіснамалық тұрғыдан жеткілікті деңгейде негізделмеуі, болашақ көркем еңбек пәні мұғалімдерін жаңартылған білім мазмұны негізінде кәсіби даярлаудың мүмкіндіктері мен оларды пайдалануға байланысты әдістеменің жеткіліксіздігі, болашақ көркем еңбек пәні мұғалімдерін кәсіби даярлаудың, мұғалім мен оқушылардың жаңартылған білім мазмұны негізінде әдістемелік тұрғыдан кешенді қамтамасыз ету мәселелері туындауда.

Интеграция дегеніміз – (латын тілінен *integratio*) – қалпына келтіру, толықтыру, ал (*integer*)- толық, бүтін деген ұғымды білдіреді және де жеке дифференциалданған бөліктердің атқаратын жүйесін, ғылымдағы байланысты, яғни пәндердің бір-біріне жақындығын, ұқсастығын білдіреді.

Демек, көркем еңбек пәні деп бейнелеу өнері және технология пәндерін біріктіріп, тұтас бір пән ретінде қабылдануда. Себебі, технология пәнінде қандай да бір тақырыпты таңдасақ, оның алдымен суретін, бейнесін саламыз, атап айтатын болсақ, кез келген бұйымды жасап шығару керек болса, ең алдымен елестетеміз оны, не болмаса суретіне қарап орындаймыз.

Сонымен қоса, көркем еңбек пәні қолдың сенсорлық қозғалысы және қолдың буындары үшін өте маңызды. Көркем еңбек пәнінде қандай да бір бұйымды жасап шығару үшін міндетті түрде оның көркемдік жағын қарастырамыз, оның сырт-пішініне, әдемілігіне, әрбір бөлшектерінің құрылысына, сипатына мән береміз.

Көркем еңбек пәнінің оқушылардың технологиялық мәдениетін, техникалық-технологиялық құзыреттіліктерін, еңбекке баулу, кәсіби өзін-өзі анықтау, жүзеге асыру және шығармашылықтарын дамытуда рөлі айрықша депайтуға болады [4, 69б.].

Көркем еңбек пәнінде оқушылар көркем материалдарды меңгеріп, еңбек әрекетінің және бейнелеу өнерінің технологиясын үйренеді. Олар оны зерттей отырып, бұйымның қасиеті мен сапасын анықтай алады. Сонымен қатар, өзінің қоршаған ортасын жан-жақты зерттей отырып, түрлі суреттер салып, оның құрылысын құрастырады немесе оның бейнесін мүсіндей отырып, дайын бұйым шығарады. Және де олардың назарын қоршаған ортадағы адамдардың кәсібіне, мысалы, суретшілерге қажетті іскерліктер: өмірді суретші көзімен көре білу, әрбір көрген затты

көңілмен қабылдау, адамның ісіне, табиғаттың әсемдігін түсіне білуді үйрету.

Осы орайда әрбір педагог тарихи мәдени мұраларды, соның ішінде халықтың сәндік - қолданбалы өнерін оқушылардың көркемдік - эстетикалық тәрбиесінде мақсаттылықпен қолдана білуі тиіс. Өйткені сәндік - қолданбалы өнер формасы жағынан да, мазмұны жағынан да оқушылар үшін түсінікті, олардың сұлулық сезімін дамыту күшіне ие. Бұл оқушылар туған және басқа халықтардың ұлттық мәдениетін игеруге, барлық дәуірлердегі шығармашылық еңбекке сұлулық идеалы мен шеберліктің қажеттілігінің қалыптасуына ықпал етеді.

Сайып келгенде, көркем еңбек пәнінде оқушылар бойында мәдени құндылықтарды қалыптастыру үшін біздер ағашты ұлттық элементтері бар бұйымдар дайындау үдерісінде кең түрде қолдануымыз және мектепте оқу – тәрбие үдерісінде тиімді пайдалана алатын кәсіби мамандар қажет.

Мәдени мұраны, сәндік-көркемдік эстетикалық танымды дамыту өнер - тануды, бағалау – бейнелеу, кескіндеме, сәндік қолданбалы қол өнер бағыттарын, композициялық құралымын, шикі заттарының түрін, сәндік әсемдігін барынша айқындап көрсететін, дәлелдейтін өнер туындылары, қолдан жасалған шығарма бұйымдары, заттарының өздері. Өнер заттарының бітім эстетикалық сұлулық әсерлері мен бірге – пішінін, түр сипатын, композициялық көркемдігін және тәжірибе іс жүзінде тұрмыста қолдану саласының бір – бірімен ажыраспас тұтастығын, ғылыми теориялық тұрғыдан зерттеу, қажет [5, 566.].

Осындай көлемді, ауқымды мәселелердің, өнер мұраларының тек қана үй тұрмысына, шаруашылық қажетіне, адамның тәжірибелік пайдасына, ғана керек деп қана қараудың қате ұғым, тарөрістілік, шешімін таппаған ой. Оның себебі, қол өнер заттарының өмірде тұрмыста қолданудан басқа да, эстетикалық әсемдік сипаты, көркемдік бейнелері, туынды образдарының көрерменге тұтынушыға шынайы беретін әсері айғақ. Бұның бәрін ғылыми тұрғыдан дәлелдеу, ажырату біздің ғалымдардың, өнер теориясының тарихын зертеушілерінің, практикалық тәжірибе негізінде суретші-шебер мамандарының үлес еншісінде. Арғынбаев Д, Шоқпарұлы Д. т.б [6, 221б.].

Қазіргі уақытта қолданбалы өнердің сан алуан түрлерін қолдана отырып, түрлі бұйым дайындау арқылы білім алушылардың көркемдік талғамын, шығармашылық қабілеттерін, ақыл-ой дамуын, төзімділігін, ұқыптылығын т.б. тұлғалық сезімдік қасиеттерін дамытуға болады. Яғни, көркем еңбек сабақтарында көркемдік материалдарды қолдану қазақ халқының қолөнер саласындағы таптырмас құрал болып табылады.

Әдебиеттер тізімі

1 Назарбаев Н.Ә. Қазақстанның үшінші жаңғыруы: жаһандық бәсекеге қабілеттілік // Қазақстан халқына Жолдауы – Астана: Ақорда.-2017

2 Қазақстан Республикасы Үкіметінің 2016 жылғы 23 тамыздағы № 1080 (РК МЖМС 1.4.002-2012) қаулысымен бекітілген Орта білім берудің (бастауыш, негізгі орта, жалпы орта білім беру) мемлекеттік жалпыға міндетті стандартына сәйкес әзірленген;

3 Көркем еңбек (Визуалды өнер және технология). Орта білім беру мазмұнын жаңарту аясында негізгі орта білім беру деңгейінің 5-9 сыныбына арналған оқу бағдарламасы – Астана, 2016. – 111 бет.

4 Камалов Ю.Н., Балташева П.Н. Көркем еңбек пәнінде оқушылардың шығармашылығын дамыту. ҚР қол өнер саласының қас шебері Б.Симованың «Өмірім – өнерім» атты аймақтық ғылыми практикалық конференциясының материалдары. Шымкент: 2018.

5 Адамқұлов Н. Ұлттық қолданбалы қолөнері. Оқу құралы. – Алматы, 2008-122 б.

6 Жолдасбекова С.А. Еңбек технологиясы және кәсіпкерлік мұғалімін кәсіби даярлау : монография / С. А. Жолдасбекова. - Алматы : Эрекет-Print, 2008. - 330 с

Отечественная практика кредитных взаимодействий промышленных предприятий с банками второго уровня в современных условиях казахстанской экономики.

Жасарова Р.А. к.э.н., доцент

Павлодарский педагогический университет г. Павлодар.

Аннотация. В статье рассмотрена отечественная практика кредитных взаимодействий промышленных предприятий с банками второго уровня в современных условиях казахстанской экономики.

Annotation. The article considers the domestic practice of credit interactions of industrial enterprises with second-tier banks in the modern conditions of the Kazakh economy.

Аннотация. Мақалада қазақстандық экономиканың қазіргі жағдайында өнеркәсіптік кәсіпорындардың Екінші деңгейдегі банктермен кредиттік өзара іс-қимылының отандық тәжірибесі қарастырылады.

Ключевые слова: банки, предприятия, кредитных взаимодействий, банковские кредиты, финансовый аспект.

Анализ источников финансирования основных фондов по промышленности показал, что одним из эффективных источников инвестиций в данную сферу, в условиях ограниченности бюджетных

средств и рискованности иностранных инвестиций, является частные инвестиции банков второго уровня.

В статье рассмотрена отечественная практика кредитных взаимодействий промышленных предприятий с банками второго уровня в современных условиях казахстанской экономики, для которой характерны:

- высокая степень износа основных средств и низкая рентабельность большинства промышленных предприятий;
- отраслевая специфичность промышленного производства;
- сильная зависимость от иностранных инвестиций;
- краткосрочный характер используемых предприятиями кредитов;
- высокий размер риска кредитования промышленности;
- несоответствие ресурсной базы банков для адекватного кредитования промышленных предприятий;
- нежелание предприятий и банков идти на компромисс в решении проблем кредитных взаимодействий и т.д.

В сложившейся ситуации, когда разнонаправленные интересы промышленных предприятий и банков порождает множество проблем кредитных взаимодействий, нахождение их компромиссного решения обуславливает необходимость изыскания наиболее эффективных и доступных, для современных условий, способов размещения и привлечения кредитных ресурсов, а также формирования действенной системы управления эффективностью кредитными ресурсами с позиции обеих сторон.

С целью определения наиболее приоритетных направлений в формировании системы управления кредитными ресурсами в промышленности нами был проведен анализ отечественной практики банковского кредитования промышленных предприятий, который выявил следующие основные проблемы противоречия:

1. Цена:

- Высокая стоимость банковских кредитов для предприятий;
- Необходимость компенсации банками в цене кредита своих расходов и рискованной надбавки.

2. Срок:

- Длительный срок окупаемости кредитов в промышленном производстве;
- Выдача банками преимущественно краткосрочных кредитов, в силу высокого кредитного риска;
- Качество ресурсной базы банков с точки зрения сроков привлечения источников ее формирования.

3. Обеспечение:

- Отсутствие или неликвидность залогового обеспечения;
- Заниженная оценка банковскими экспертами оценочной стоимости залогового имущества в силу учета временного фактора.

4. Сумма кредита:

- Растущая потребность предприятий в увеличении объема кредитов;
- Качество ресурсной базы банков, с точки зрения объемов привлечения источников ее формирования.

Как видно, проблемы взаимодействия предприятий и банков возникают, по всем основным элементам кредита. Это обусловлено тем, что и промышленное предприятие и коммерческий банк, будучи самостоятельными субъектами рыночных отношений, в процессе своей деятельности, преследуют основную цель – максимизацию собственной выгоды в процессе взаимодействия друг с другом.

При этом качество управления кредитованием промышленных предприятий будет зависеть от формирования и реализации стратегий управления кредитными ресурсами и степени эффективности использования кредитных ресурсов каждой из сторон – участников кредитного взаимодействия.

В качестве основных составляющих системы управления кредитованием промышленности были выделены следующие основные аспекты:

- Управленческий аспект (качество подготовки управленческого персонала, система подготовки и повышения квалификации кадров);
- Информационно – технический аспект (наличие оперативной и достоверной информации и техническое обеспечение);
- Финансовый аспект (прогнозирование и оценка эффективности кредита).

Если первые аспекты связаны, прежде всего, с организаторскими способностями участников кредитных отношений и личностными характеристиками управленческого персонала, то финансовый аспект имеет, на наш взгляд, определяющее значение в повышении качества управления кредитными ресурсами.

Финансовый аспект базируется, прежде всего, на методах финансового менеджмента, который представляет собой ответственный процесс, позволяющий прогнозировать эффективность кредита, определить рациональность предстоящей кредитной сделки и оценить реальное финансовое состояние предприятия.

Так, практическое применение обобщенной методики оценки кредитоспособности и методов финансового менеджмента на примере некоторых промышленных предприятий Карагандинской области позволили выявить нецелесообразность кредитования большинства из исследуемых предприятий, которые не только не получили эффект от привлечения кредитных средств, но еще больше ухудшили свое финансовое положение.

В этой связи, использование финансовых методов управления кредитом целесообразно, на наш взгляд, использовать не только банком –

кредитором, но и предприятием – заемщиком, с тем, чтобы еще до обращения в банк определить целесообразность будущего кредитования.

Большинство проблем кредитных взаимодействий, возникающих по основным элементам кредитного взаимодействия (цена, срок и сумма), обусловлено недостаточностью ресурсной базы отечественных банков для адекватного кредитования предприятий промышленности.

Анализ основных источников формирования ресурсной базы банков показал следующие взаимозависимости:

- Завышенная процентная ставка – желание банка – кредитора компенсировать стоимость привлеченных источников формирования кредитных ресурсов, налоговых и административных расходов;
- Короткий срок кредитования – сложившаяся практика преимущественного привлечения краткосрочных депозитов и заемов;
- Небольшая сумма кредита – недостаточность ресурсной базы банков в силу недостаточного уровня доверия населения к банковской системе.

Рассматривая вопросы оптимизации системы управления эффективностью кредитных ресурсов в промышленности, необходимо отметить безусловную роль государства, выраженную в разработке нормативно – законодательных актов в области расширения кредитования промышленности. Так, например, одним из ограничительных факторов кредитных взаимодействий промышленных предприятий с банками, является отсутствие унифицированных и доступных как для банка, так и для промышленного предприятия методик определения кредитоспособности предприятия заемщика, оценки залогового имущества и т.д. Кроме того, существенных доработок требует большинство нормативно – законодательных актов в области банковского дела, инвестиций и налогообложения.

Следовательно, достижение эффективности использования кредитных ресурсов представляет собой комплексную задачу, реализация которой напрямую связана с процессом организации и управления финансовыми потоками и всеми этапами промышленного производства в целом. В этой связи управление эффективностью кредитных ресурсов в промышленности требует применения комплексной методики определения эффективности кредитования промышленности.

Реализация стратегического партнерства в управлении кредитными ресурсами промышленных предприятий с банками возможна лишь в случае концентрации усилий обеих сторон на следующих элементах финансового управления:

- анализ текущего финансового состояния предприятия;
- планирование реального объема потребности в кредите в зависимости от целевого назначения;
- управленческая диагностика и принятие рациональных решений;

- ведение финансовых расчетов с целью определения тенденций финансового развития предприятия;
- прогноз экономической эффективности будущего кредита;
- разработка долгосрочной стратегии двухсторонних отношений, включая создание соответствующих материально – технических условий, финансового и кадрового обеспечения, координация совместной деятельности, контролирование, оперативное управление и т.д.
- реализация гибкой процентной политики;
- формирование экономически обоснованной цены за кредит;
- реализация гибкой политики управления активами и пассивами банка;
- формирование адекватной ресурсной базы банков;
- повышение степени доверия населения к банковской системе;
- формирование эффективной системы управления риском.

Установление долгосрочных кредитных взаимодействий промышленного предприятия и коммерческого банка позволит достичь не только компромисса в удовлетворении разнонаправленных экономических интересов обеих сторон кредитования, но и обеспечит высокую эффективность использования кредитных ресурсов для развития экономики в целом.

Вместе с тем, укрепление долгосрочного стратегического сотрудничества промышленных предприятий с банками, не возможно без активной поддержки государства, в частности государственных мер направленных на активизацию участия банковских кредитных ресурсов в подъеме промышленного производства.

При этом процесс государственной поддержки активизации кредитных взаимодействий промышленных предприятий с банками требует не только разработки и реализации нормативно законодательных актов, но и предполагает обеспечение экономических условий и стимулов. При этом заставить банковский сектор финансировать промышленность невозможно, так как данный процесс должен основываться на экономической заинтересованности и реальных финансовых возможностях участников кредитования. Поэтому, государственная поддержка должна быть направлена не только на расширение предложения банковских кредитов для предприятий промышленности, но и стимулировать формирование и развитие платежеспособного спроса на банковские кредиты со стороны промышленных предприятий.

Литературные источники:

1. Бузуев В.А. Эволюция управления кредитными рисками // Банки Казахстана. – 22. - № 6. – С. 37 – 42.
2. Абуталипов М., Розукулов У. Вопросы совершенствования оценки и снижения кредитного риска // Деньги и кредит. – 2020. - № 10.

3. Ветрова А.В. Кредитное бюро: проблемы и решения // Банковская дело. – 2019. - № 11.
4. Каримов Р.М. Мониторинг предприятий – важное условие эффективного управления региональной экономикой // Деньги и кредит. – 2018. - № 11.
5. Ильясова К.К. Финансово-кредитные проблемы развития экономики Казахстана. – Алматы. Білім, 2015.

Подвижные игры как средство формирования soft skill у младших школьников

Ж.М. Маликова

Павлодарский педагогический университет, г.Павлодар

malikovazhansayam@mail.ru

Аннотация

В Концепции развития физической культуры и спорта Республики Казахстан до 2025 года сказано: «Сфера физической культуры и спорта выступает в качестве одной из перспективных площадок, способствующих прочной социальной консолидации общества, независимо от возраста и социального статуса, формированию нации единого будущего, системному воспитанию патриотизма» [1].

Исходя из вышеизложенного, для формирования нации единого будущего, наше будущее нужно формировать с раннего возраста. Активное развитие современного общества обращено на приобретение способностей человека решать актуальные проблемы в тесном контакте с другими участниками процесса или при применении современных компетенций, технологий. Овладение навыками и компетенциями, обеспечивающих тесное сотрудничество, взаимодействие в группе или команде, достижение успеха общего дела, необходимо развивать с младшего школьного возраста. Т.к. современные дети с пеленок растут в цифровой среде, социальные преобразования общества привели к изменениям личности людей, в том числе и в физическом плане. Это диктует прямую необходимость пересмотра подхода обучения, в частности в разделе формирования компетенции, называемых «гибкими» или «мягкими навыками» (англ.-soft skills).

Ключевые слова: мягкие навыки, подход обучения, физическое развитие, навык, школьный возраст, гибкие навыки, soft skills.

Қазақстан Республикасының дене шынықтыру және спортты дамытудың 2025 жылға дейінгі тұжырымдамасында: «Дене шынықтыру және спорт саласы жасы мен әлеуметтік мәртебесіне

қарамастан қоғамның берік әлеуметтік бірігуіне, болашағы бір ұлтты қалыптастыруға, патриотизмді жүйелі тәрбиелеуге ықпал ететін перспективалы алаңдардың бірі ретінде қызмет атқарады» деп, айтылған.

Жоғарыда айтылғандардың негізінде, болашақта біртұтас ұлтты қалыптастыру үшін болашағымызды жастайымыздан қалыптастыру керек. Қазіргі қоғамның белсенді дамуы, адамның заманауи құзыреттер мен технологияларды пайдалана отырып, өзекті мәселелерді шешу қабілетімен тығыз байланысты. Топта немесе ұжымда тығыз ынтымақтастықпен өзара әрекеттесу, ортақ іске табысқа жетуді қамтамасыз ететін дағдыларды меңгеру бастауыш мектеп жасынан қалыптастыру керек. Қазіргі балалар бесіктен бастап цифрлық ортада өскендіктен, адамның әлеуметтік оның ішінде физикалық дамуының өзгеруіне әкеледі. Бұл оқыту тәсілін қайта қарау және оның ішінде «жұмсақ шеберлік» (ағыл. *Soft skills*) тұжырымдамасын қайта қарастыру қажеттілігін талап етеді.

Негізгі сөздер: жұмсақ дағдылар, оқыту тәсілі, физикалық даму, шеберлік, мектеп жасы, *soft skills*, дағдылар.

The Concept for the Development of Physical Culture and Sports of the Republic of Kazakhstan until 2025 states: "The sphere of physical culture and sports of public organizations as one of the promising areas, promoting a strong social consolidation of society, regardless of age and social status, building on the basis of a common future, systemic education patriotism." [1]

Based on the above, in order to form a nation of a united future, our future must be formed from an early age. The active development of modern society is aimed at acquiring the ability of a person to solve urgent problems in close contact with other participants in the process or using modern competencies and technologies. The acquisition of skills and competencies that ensure close cooperation, interaction in a group or team, the achievement of success in a common cause, must be developed from primary school age. This dictates a direct need to revise the teaching approach, in particular in the section of competence formation, called "flexible" or "soft skills".

Key words: soft skills, learning approach, physical development, skills, school age, junior school age.

Изложение основного материала статьи.

Что же такое soft skills? Soft skills (в пер. с англ. «гибкие навыки») — это комплекс неспециализированных навыков, которые отвечают за успешное участие в процессе взаимодействия с другими и высокую производительность деятельности. Soft skills относятся к жизненно-важным навыкам. Для навыков soft skills характерна универсальность. Овладение ими позволяет ребенку повысить эффективность работы в процессе физического воспитания, а также даёт возможность

эффективного применения в других видах деятельности и общения, сохраняя свою востребованность.

Навыки soft skills рассматриваются как «комплекс». Следовательно, и формировать их необходимо именно в комплексе, параллельно. Именно тогда они начнут усиливать друг друга и давать синергетический эффект [2].

Какие же навыки можно отнести к «soft skills»? В первую очередь - социально-психологические навыки, которые пригодятся школьникам в большинстве жизненных ситуаций, учебной и внеучебной деятельности: коммуникация, эмоциональный интеллект, аргументация, мотивация и самомотивация, решение проблем и конфликтов. Кроме этого - сбор информации, мышление «результатами» и «процессами», системное мышление.

Применительно к младшим школьникам процесс формирования soft skills должен быть направлен как на применение в собственно учебной деятельности, так и в иные виды активности и сферах жизни личности. «Гибкие навыки» универсальны, они не зависят от сферы и предмета деятельности, профессии, рабочего или учебного места. Они динамичны, т.е. могут и должны совершенствоваться на протяжении всей жизни. В современном мире «мягкие навыки» выступают своего рода основой для быстрой адаптации к динамично меняющимся социальным условиям. В виду вышеизложенного не должен вызывать удивления тот факт, что в настоящее время нет единого определения термину soft skills. На основе анализа литературных источников можно сформулировать следующее определение данной дефиниции: «soft skills» – это личностные навыки, которые закладываются в детстве и помогают решать различные жизненные задачи, быстро адаптироваться в меняющихся условиях и способствуют эффективному взаимодействию людей. По мнению ряда исследователей, наиболее востребованными навыками XXI в. являются:

- саморазвитие;
- организованность;
- коммуникация;
- управленческие и межличностные навыки;
- адаптивность;
- решение нестандартных задач в профессиональной и иных видах деятельности.

Также можно сказать, что формирование «гибких навыков» начинается в детстве. Соответственно, и начинать процесс их развития лучше на ступени начальной школы. У младшего школьника необходимо в первую очередь развивать следующие универсальные компетенции:

- критическое мышление;
- креативность;
- коммуникативные навыки;
- командность (умение работать в команде)

Эти четыре ключевые компетенции составляют т.н. «модель «4К»». Достаточный уровень их развития необходим каждому учащемуся для того, чтобы в будущем он мог стать востребованным специалистом и конкурентноспособным членом общества будущего [3].

С приходом ребенка в школу, изменяется и его ведущий вид деятельности - с игровой на учебную, в связи с чем появляются новые задачи, новые формы взаимодействия с другими людьми. Он сталкивается с большим объемом информации, которую необходимо понять и запомнить. Также, именно в начальной школе у ребенка формируются физические качества, появляется интерес к спорту путем подвижных игр и начинается процесс физического воспитания. Но, у младших школьников на способность воспринимать информацию, легко ее усваивать, большое влияние оказывает и настроение, и отношение в коллективе. Поэтому надо дальше развивать у своих детей навыки правильного общения - так называемые soft skills.

Soft skills во многом связан со способностью быть лидером. Лидерство, как способность возглавить группу или коллектив, означает признание права на принятие ответственного решения. Это означает, что младший школьник сможет повести за собой других детей, понимать их настроение, ставить определенные задачи и добиваться их выполнения.

В младшем школьном возрасте soft skills проявляется в креативности, как склонности и способности воплощать в жизнь оригинальные идеи и находить новые решения в нестандартных ситуациях.

Ведущим элементом выступает, является коммуникативная развитость как открытость и способность к общению, доступно излагать свои мысли, уверенно общаться с группой сверстников, выступать в аудитории.

Коммуникация лежит в основе организации игрового, познавательного, досугового процесса. soft skills здесь у младших школьников проявляется как способность объединять людей, быть инициативным, предъявлять требования к себе и другим. Ученик при овладении организационными компетенциями участвует в школьных мероприятиях, принимает решение по выполнению коллективного задания.

Soft skills стимулируют любознательность как жажду знаний и стремление получить новые впечатления от окружающего мира. Основопологающим моментом здесь является желание непрерывно учиться.

В начальном образовании, как и в дошкольном, для развития мягких навыков рекомендуются игры. В игровой форме младшие школьники прививают навыки общения, учат решать логические задачи, развивают речь и память. Оценивания гибких навыков в физической культуре, можно путем подвижных игр. Например, быстрое усвоение задачи игр, лидерские

качества, коммуникация со одноклассниками по команде, сопоставление мышления и движения. Такие мягкие навыки, как умение работать в команде, слушать и понимать других, хорошо тренируются в летних детских лагерях. Командные игры учат взаимодействовать и общаться, например, интеллектуальные по типу "Что, где, когда" или спортивные игры по типу «гонки мячей», «круговышибалы», «море волнуется раз». Детям нравится соревноваться. Участие в конкурсах, олимпиадах является хорошим стимулом для совершенствования ребенка и формирования новых мягких навыков.

Подвижная игра – это одно из важнейших средств всестороннего развития и воспитания детей младшего школьного возраста. Характерная ее возможность – комплексность воздействия на организм и на все стороны личности ребенка [4]. процессе игры происходит не только упражнение в уже имеющихся навыках, закрепление их, совершенствование, но и формирование новых физических и познавательных умений. В играх у детей развивается интеллект, фантазия, воображение, память, речь. Сознательное выполнение правил игры формирует волю, развивает самообладание, выдержку, умение контролировать свои поступки, свое поведение. В игре формируются такие личностные качества, как, активность, честность, дисциплинированность, справедливость. В процессе игры происходит всестороннее гармоничное развитие ребенка.

Игра может быть средством самопознания, развлечения, отдыха, средством физического и общего воспитания. Игра – очень эмоциональная деятельность, поэтому она представляет большую ценность в воспитательной работе.

Дети усваивают смысл игры, учатся действовать в соответствии с избранной ролью, творчески применяют имеющиеся двигательные навыки, учатся анализировать свои действия и действия товарищей.

В подвижных играх ребенку приходится самому решать, как действовать, чтобы достигнуть цели, т.е. проявлять лидерские качества. Быстрая и порой неожиданная смена условий заставляет искать все новые и новые пути решения возникающих задач. Все это способствует развитию самостоятельности, активности, инициативы, творчества, сообразительности.

Большое значение имеют подвижные игры для нравственного воспитания. Дети учатся взаимодействовать в коллективе, подчиняться общим правилам и требованиям, т.е. проявлять коммуникативные качества и способность работать в команде.

Подвижная игра носит коллективный характер. Мнение сверстников, как известно, оказывает большое влияние на поведение каждого игрока. В коллективной подвижной игре каждый участник наглядно убеждается в преимуществах общих, дружных усилий, направленных на преодоление препятствий и достижение общей цели.

Правила игры дети воспринимают как закон, и сознательное выполнение их формирует волю, развивает самообладание, выдержку, умение контролировать свои поступки, свое поведение. Добровольное принятие ограничений действий правилами, принятыми в коллективной подвижной игре, при одновременном увлечении игрой дисциплинирует играющих детей. В зависимости от качества выполнения роли тот или иной участник подвижной игры может заслужить поощрение или, наоборот, неодобрение товарищей; так дети приучаются к деятельности в коллективе.

В игре формируется честность, дисциплинированность, справедливость. Подвижная игра учит искренности, коллективизму, взаимовыручке.

Увлекательный игровой сюжет вызывает у участников положительные эмоции и побуждает их к тому, чтобы они с неослабевающей активностью многократно проделывали те или иные приемы, проявляя необходимые волевые качества и физические способности.

Для возникновения интереса к игре большое значение имеет путь к достижению игровой цели – характер и степень трудности препятствий, которые надо преодолевать для получения конкретного результата, для удовлетворения игрой.

Соревновательный характер коллективных подвижных игр также может активизировать действия игроков, вызывать проявление решительности, мужества и упорства для достижения цели. Однако необходимо учитывать, что острота состязаний не должна разъединять играющих.

Игре свойственны противодействия одного игрока другому, одной команды – другой, когда перед играющим возникают самые разнообразные задачи, требующие мгновенного разрешения. Для этого необходимо в кратчайший срок оценить окружающую обстановку, выбрать наиболее правильное действие и выполнить его, так подвижные игры способствуют самопознанию.

Выводы

На основе вышеизложенного можно заключить, что на сегодняшний день фиксируется острая необходимость в выработке у учащихся способностей, связанных с быстрой сменой навыков в целях эффективной адаптации к динамично меняющимся реалиям современного мира. Одну из ведущих ролей в формировании члена современного общества, которому присущи подобные качества играет развитие у учащихся системы soft skills – личностных навыков, закладывающихся в детстве и в дальнейшем помогающих индивидуально решать различные жизненные задачи, быстро адаптироваться в меняющихся условиях и способствуют эффективному взаимодействию людей. На этапе начальной школы особое внимание следует уделить развитию следующих «мягких навыков»: критическое

мышление, креативность, коммуникативные навыки, командность. Вышеперечисленные навыки входят в структуру «модели «4К»». Достаточный уровень их развития необходим каждому учащемуся для того, чтобы в будущем он мог стать востребованным специалистом и конкурентноспособным членом общества.

Как говорил детский писатель В.А.Сухомлинский: «Дети должны жить в мире красоты, игры, сказки, музыки, рисунка, фантазии, творчества.»

Литература

1. Концепция развития физической культуры и спорта в Республике Казахстан до 2025 года. Режим доступа: <https://adilet.zan.kz/rus>

2. Гончарук Е. А. Развитие soft skills навыков как способа реализации федерального государственного образовательного стандарта; Методическая работа. Режим доступа: <https://nsportal.ru/nachalnaya-shkola/materialy-mo/2019/12/20/razvitie-soft-skills-navykov-kak-sposoba-realizatsii>

3. Саидов З. А., Добрякова М.С. Формирование гибких навыков у учащихся начальных классов как актуальная проблема педагогики // Навыки XXI века в российской школе: взгляд педагогов и родителей / М.С. Добрякова, О.В. Юрченко, Е.Г. Новикова. – М.: НИУ ВШЭ, 2018. – 72 с.

4. Денисенко К.К., Сынова Н.А., «Подвижные игры как средство развития психофизиологических качеств у младших школьников»//Материалы X Международной студенческой научной конференции «Студенческий научный форум». Режим доступа :<https://scienceforum.ru/2018/article/2018006943>

Мектепке дейінгі білім беру мекемелерінде балалардың қозғалыс белсенділігінің дұрыс ұйымдастыру маңыздылығы

Баянбаева Т.С. Сыздықов А.А. Темирбулатов К.Б.

Павлодар педагогикалық университеті Павлодар қ.

E-mail: bayanbaeva3@mail.ru

Аннотация: В данной работе внимание уделяется роли правильной организаций физического воспитания в дошкольных учреждениях. В статье указываются главные задачи физической культуры дошкольного возраста. Описывается важность правильной организации физической культуры. К концу статьи автор приходит к выводу что, основа дальнейшего формирования ребенка лежит именно в правильной организаций физической культуры в дошкольных учреждениях.

Ключевые слова: дети, дошкольного возраста, физическое воспитания, формирования, правильное.

Аннотация: Бұл жұмыста мектепке дейінгі мекемелерде дене тәрбиесінің дұрыс ұйымдастырылу рөліне назар аударылады. Мақалада мектепке дейінгі жастағы дене тәрбиесінің негізгі міндеттері көрсетіледі. Дене тәрбиесінің дұрыс ұйымдастырудың маңыздылығы сипатталады. Мақала соңында, автор баланы одан әрі қалыптастыру ережесінің негізі, мектепке дейінгі мекемелердегі дене шынықтырудың дұрыс ұйымдарында жатыр, деген қорытындыға келеді.

Түйін сөздер: балала, мектепке дейінгі жас, дене тәрбиесі, қалыптастыру, дұрыс.

Annotation: In this paper, attention is paid to the role of proper organization of physical education in preschool institutions. The article indicates the main tasks of physical culture of preschool age. The importance of proper organization of physical culture is described. By the end of the article, the author comes to the conclusion that the basis for the further formation of the child lies precisely in the correct organization of physical culture in preschool institutions.

Keywords: children, preschool age, physical education, formation, correct

Жұмыстың өзектілігі: Мектепке дейінгі мекемелерде дене шынықтыру- сауықтыру және оларды ұйымдастыру мен өткізуде оқу құралы бейімділік дене күш даярлығын қамтамасыз етуге, салауатты өмір салтын жүргізудің саналы қажеттілігін тәрбиелеуге көмектеседі, жан – жақты дамыған тұлғаны қалыптастыру құралы, денсаулықты нығайту, мектепке дейінгі балалардың дене күш және психикалық, жағдайын тиімді ету факторы болып табылады.

Балалардың дене – бітімінің дұрыс дамуы, денсаулығының нығаюы, өмірге деген қабілетінің артуы сыртқы ортаның қолайсыз жағдайларына қарсы тұруға ықпал жасайды. Қазіргі таңда балалардың денсаулығына қамқорлық жасауға біздің қоғамымыз мейлінше мүдделі.

Дене шынықтыру жан - жақты тәрбие берудің аса маңызды салаларының бірі болғандықтан, балаларды өмірге, қоғамдық еңбекке бейімдеуде оқу – тәрбие жұмысында дене шынықтырудың алатын орнын анықтау. Мектепке дейінгі білім беру мекемелерінде балалардың қозғалыс белсенділігі мазмұны және ұйымдастыру түрлерін зерттеу.

Мектеп жасына дейінгі балалардың дене шынықтыру жөнінен ұйымдастырылатын жұмыс түрлері балалардың өз еріктерімен іс әрекеттерді орындауды, құлшына ұйымдастырушылықты, тапқырлықты талап етеді.

Мектепке дейінгі балалардың жасы - жылдам өсуі және денесінің даму кезеңі болып табылады. Сондықтан мектепке дейінгі мекемелер барлық жағдайда, мүмкіндіктерді пайдалана отырып, балалардың денесінің дұрыс дамуына қамтамасыз етуі қажет. Мектепке дейінгі балалардың дене

жаттығу сабақтары ең алдымен бала ағзасына әсерін тигізе отырып денесін шынықтыру, денсаулығын нығайту міндеттері жүзеге асырылуы тиіс.

Баланың ағзасының жан-жақты дамуының негізі, тәрбие көзі дене тәрбиесі болып табылады. Табиғи, дұрыс өсіп келе жатқан бала тұрақты түрде қозғалғысы келіп тұрады. Оның осы қозғалыс әрекетін жанұяда, бала бақшасында дұрыс ұйымдастыру оның жүрек-қан тамырлары, дем алу, жүйке жүйесі, зат алмасу жүйесі қызметтерін жақсартады, қозғалыс-тірек аппараттарын нығайтады. Баланың ауруға қарсылық күшін, ағзаның қорғаныс күшін күшейтеді. Қозғалыс арқылы бала өмірді, табиғатты тани бастайды, оның психологиясы, ерік-күші, өзіндік қасиеттері дамиды. Бала көбірек қозғалыстарды білген сайын оның таным, түйсік, қабылдау, сезім, қабілет және басқа да әр түрлі психикалық мүмкіншіліктері кең көлемде дамиды. Сондықтан да осы кезеңде дене тәрбиесі сауатты, дұрыс жүргізілмесе, өткізіп алған уақытты қуып жету, жіберілген қателіктерді түзету қиын болады.

Сондықтан көптеген сабақтар таза ауада өткізіледі, ал жабық орында өткізілетін сабақтар қажетті гигиеналық талаптарды қажет етеді.

Мектепке дейінгілер дене тәрбиесінің міндеттері - өмір қорғау және денсаулық нығайту балалардың организмін шынықтыру болып табылады. Жақсы денсаулық барлық органдар мен организм жүйелерінің нормаға сай жұмыс істеуімен анықталады. Денсаулық нығайту міндеттері бала организмнің даму ерекшеліктерінен туа отырып, әр жүйе бойынша әлдеқайда нақты түрде анықталады: дұрыс және уақытылы сүйектенуге, омыртқа иілістерінің қалыптасуына, табан үзінділігінің дамуына, байланыс буындық аппараттың нығаюына көмектесетін, дене бөліктерінің дұрыс арақатыста дамуына, сүйектердің өсуі мен салмағын реттеуге себепші болып; бұлшық еттердің барлық топтарын кеуде, арқа, аяқ-қол, алақан, табан, мойын, ішкі органдар, оның ішінде жүрек, қан тамырлары, бұлшық еттерін дамыту, нашар дамыған иіп жазғыш бұлшық ет топтарына айрықша көңіл бөлу; қанның жүрекке қарай ағуының күшеюіне, оның жиырылу жиілігінің және тұтқиылдан өзгерген жүкке бейімделу қабілетін жақсарту жәрдемдесу; тыныс жолдары еттерін нығайту, кеуде клеткасының қозғалғыштығын дамыту, тыныс алудың тереңдеуіне ауаны үнемді жұмсауға, тыныс ырғағының тұрақталуына, өкпенің ауа сыйымдылығын арттыруға себепші болу, мұрын арқылы дем алуды үйрету; ішкі органдардың дұрыс қызмет етуіне көмектесу, теріні зақымданудан сақтау және оның дұрыс қызмет етуіне жәрдемдесу; қозу және тежелу процестерінің тең қалыптатылуына, олардың қозғалмалығына, белсенді тежелістің дамуына, сондай-ақ қимыл-қозғалыстық анализатордың, сезім мүшелерінің жетілуіне себепші болу.[1, с. 4]

Балалардың дене тәрбиесі жаттығуларына деген тұрақты қызығушылықтарын қалыптастыруға ең қолайлы уақыт – мектепке дейінгі балалық кезең. Ол үшін балалар орындай алатын, орындаған жаттығулардан олар қанағат алып, ары қарайғы әрекеттерге

ынтықтыратын тапсырмалар берілуі қажет. Орындалған тапсырмаларды бағалау, көңіл бөлу, мадақтау арқылы дене тәрбиесіне деген жақсы көзқарас қалыптастырылады, баланың дене жаттығуларымен тұрақты айналысуға ұмтылуына себеп болады.

Мектеп жасына дейінгі балалардың жылдам өсуі және денесінің даму кезеңі болып табылады.

Сондықтан барлық жағдайда, мүмкіндіктерді пайдалана отырып, балалардың денесінің дұрыс дамуын қамтамасыз етуі қажет.

Дене жаттығулары сабақтары ең алдымен адам ағзасына әсерін тигізе отырып денесін шынықтыру, денсаулығын нығайту міндеттерін жүзеге асырады. Сондықтан көптеген сабақтар таза ауада өткізіледі, ал жабық орында өткізілетін сабақтар қажетті гигиеналық талаптарды қажет етеді.

Бұлшық ет топтарының, тыныс алу, қан тамыр жолдары, сонымен қатар ағзаның басқа мүшелерінің қызметін күшейтуде ойын, жүгіру, секіру, лақтыру, шаңғымен жүру жаттығулары ерекше орын алады.

Дене жаттығулары сабақтары мен бірге сабақтағы демалыс минуттары, сабаққа дейінгі гимнастика, үзілісті ұйымдасқан түрде өткізу, бала бақша тазалығы, ыстық тамақ, тәрбиешінің балалардың тұлғасына, жүріс тұрысына қарауы сияқты іс шаралар да қолданылады.

Балалардың қалыпты дамуында тұлғаны дұрыс ұстау ерекше орын алады. Ағзаның, ішкі құрылысының қызметінің қалыпты жағдайда болуы тұлғаға байланысты. Жоғарыда аталған іс шараларды іске асыру, сонымен қатар тұлғаға арналған жаттығуларды орындау алға қойған міндеттерді шешеді. [2, с. 12]

Денсаулықты нығайту, шынықтыру үшін жаратылыстың табиғи күштері кеңінен қолданылады.

Дене шынықтыру балаларға жан жақты тәрбие берудің аса маңызды салаларының бірі. Дене тәрбиесінің маңызды мақсаты бала организмін шынықтыру. Шынықтыру арқылы балалардың салқын тиюден болатын және жұқпалы ауруларға төтеп беру қабілеті күшейтіледі.

Жүйелі шынықтыру организмде сыртқы ортаның түрлі жағдайына және өзгерістеріне температураның ауытқуына, желді және жауын шашынды ауа райына бейімделу қабілетін қалыптастырады. Дене тәрбиесінің елеулі міндеті балалардың қимыл дағдыларын, іскерлігін, дене күші сапаларын қалыптастыру. Балалардың денсаулығы, олардың нығайып өсуі туралы қамқорлық тазалық сақтауға, мұнтаздай киінуге, тәртіпке баулудан басталады. «Балалар бақшасының маңызды міндеттерінің бірі», деп жазды Н. К Крупская балаларға олардың денсаулығын нығайтатын дағдыларды үйрету.

Балаларды жастайынан тамақ алдында жууға, асты бөлек ыдыстан ішуге, таза жүруге, шашы қиылған болуға, киімнің шаңын қағуға, аяқ киімін сүртуге, қайнамаған су ішпеуге, мезгілінде тамақтануға, уақтылы ұйықтауға, таза ауада көбірек жүруге және т.б үйрету керек». Бұл курстық

жұмысымда балалар жаттығулар түрлерін сезіммен, қызығушылықпен қабылдауында түрлі әдіс тәсілдер мен теориялық жағынан талданды.

Балалардың дене шынығуында түрлі жаттығулар олардың дене бітіміне, және физиологиялық, психологиялық жақтарынан маңызды орын алатындықтан, өз курстық жұмысымда жаттығулар түрлеін жан жақты дамыта отырып, балалар мен жұмыс жүргіздім.

Нәтижесінде балалар жақсы меңгере алып, олар өздері орындай алтындай жағдайға келді. Сабақта ғана емес, сабақтан тыс уақыттарда: баланың жан жақтылығын арттырып, дене шынықтырудың адам организміне тигізер әсері туралы білімдерін арттырып, ұсыныстар енгізілді.

Демек бұл жағдайда балаларды дамытуда жаңа жаттығуларды меңгерту, олар бірнеше қимылдардан тұрады және жаттықтырушының арнайы дайындығын қажет етеді. Осы себептен балаларға түрлі жаттығуларды үйрету барысында, қандай амал тәсілдер қолдану қажет деген сұрақтар тууы орынды. Себебі дұрыс таңдалып алынған жаттығулар жүйесі жемісті істің нәтижелі болуының кепілі.

Балалардың дене тәрбиесі жаттығуларына деген тұрақты қызығушылықтарын қалыптастыруға ең қолайлы уақыт – мектепке дейінгі балалық кезең. Ол үшін балалар орындай алатын, орындаған жаттығулардан олар қанағат алып, ары қарайғы әрекеттерге ынтықтыратын тапсырмалар берілуі қажет. Орындалған тапсырмаларды бағалау, көңіл бөлу, мадақтау арқылы дене тәрбиесіне деген жақсы көзқарас қалыптастырылады, баланың дене жаттығуларымен тұрақты айналысуға ұмтылуына себеп болады.

Балалардың ақылдылықтарын, дүниетанымдарын, көзқарастарын кең дамыту үшін, оларға жаттығулар жасау кездерінде дене тәрбиесі, спорт саласындағы қарапайым білім негіздерінен мағлұматтар беріліп отырылуы керек. Мектеп жасына дейінгі балалардың дене тәрбиесі процесінде білім беру міндеттерін шешудің де маңызы аз емес. Қимыл-қозғалыс дағдыларын қалыптастыру, денені түзеу, ұстау, гигиена дағдыларын бойға сіңіру, дене тәрбиесі туралы білімді игеру. Жүйке (нерв) жүйесінің икемділігі арқасында балаларда қимыл-қозғалыс дағдылары басқалармен салыстырғанда оңай қалыптасады. Олардың көпшілігін балалар күнделікті өмірде пайдаланады. Қимыл-қозғалыс дағдылары қоршаған ортамен байланыс жасауды жеңілдетеді және оны танып білуге көмектеседі: мәселен, еңбектеуді үйренген бала оны қызықтыратын заттарға өзі жақындайды да олармен танысады, шаңғы, велосипед тебе білетін балалар қардың, желдің қасиеттерін оңай танып біледі, жүзу кезінде балалар судың қасиеттерімен танысады. Дене жаттығуларын дұрыс орындау бұлшық еттердің, буындардың, бунақтардың, сүйек жүйесінің жетілуіне тиімді әсер етеді. Мысалы, «қолды артқа сілтей құлаштап лақтыру» әдісін дұрыс үйренген бала құлаш сілтеу мен лақтыруды кеуде, аяқ, қол қозғалысының үлкен амплитудасымен орындайды, бұл бұлшық еттер, буындар,

бунақтардың тиісті топтарының жақсы жетілуіне жағдай жасайды. Қалыптасқан қимыл-қозғалыс дағдылары баланың күш үнемдеуіне мүмкіндік береді. Осының арқасында жаттығуды көп рет қайталауға және жүрек қан тамырлары, тыныс жүйелеріне әлдеқайда тиімді әсер жасауға, сондай-ақ дене қасиеттерін дамытуға мүмкіндік туады. Нық қалыптасқан қимыл-қозғалыс дағдыларын пайдалану қимыл-қозғалыс және ойын іс-әрекетінің кутпеген жерден туатын міндеттерін ойластыруға мүмкіндік береді. Мәселен, жүгірген бетте ұзындықтан дұрыс секіруді үйренген бала, мысалы, «Жар астында қасқыр бар» ойынын ойнап жүргенде қалай секіру керек екендігін жайын ойламай, қасқырдан қалай құтылу жағдайын ойластырады. Жеті жасқа дейінгі қалыптасқан қимыл-қозғалыс дағдылары мектепте оларды одан әрі жетілдірудің іргетасын қалайды және алдағы уақытта спортта жақсы нәтижелерге жетуге мүмкіндік береді.[3, с. 32]

ПАЙДАНЫЛҒАН ӘДЕБИЕТТЕР ТІЗІМІ:

1. Жұмажанова С. Спорттық морфология негізіндегі тәнтану. Алматы: – 1994.
2. Дене тәрбиесі. Балаларға арналған үлгі бағдарлама. Алматы: Рауан, 1993.
3. Аяшев О. Балаларды сауықтыру жұмыстарына даярлау. Алматы: Рауан, 1991.

«The place of kazakh ritual songs in the schoolchildren's ethno-cultural education»

А. Р. Тулекова

Павлодарский педагогический университет, г. Павлодар

e-mail Asemgul.tulekova@mail.ru

Аннотация. Бұл мақалада жырдың қазақ халқының өмірінде орасан зор орын алғаны сөз болады. Оқушылардың этномәдени тәрбиесіндегі, сүйіспеншілігі мен өмірге деген құштарлығын оятудағы қазақ салт-дәстүрлерінің орны туралы айтылады.

Халық даналығының сарқылмас қазынасы болған қазақ жырын талдау мысалында адамгершілік идеялардың этномәдени ерекшеліктері қарастырылады. Музыкалық мұралармен таныстыру негізінде мектеп оқушыларының бойында қазақтың салт-дәстүрі әндері туралы этномәдени білімдерін қалыптастыру болашақ білім беру жүйесіндегі және

оқушылардың ұлттық-патриоттық санасын қалыптастырудағы ең маңызды табыс факторы болып табылады.

Түйін сөздер: ғұрыптық әндер, этномәдени тәрбие.

Аннотация. В данной статье рассматривается тот факт, что песня занимала огромное место в жизни казахского народа. Рассказывается о месте казахских обрядовых песен в этнокультурном воспитании студентов, пробуждающих любовь и волю к жизни.

Этнокультурные особенности нравственных представлений рассматриваются на примере анализа казахской песни, являющейся неисчерпаемой сокровищницей народной мудрости. Формирование у школьников этнокультурных знаний о казахских обрядовых песнях на основе знакомства с музыкальным наследием является важнейшим фактором успеха в будущей системе образования и национально-патриотического сознания учащихся.

Ключевые слова: обрядовые песни, этнокультурное воспитание.

Abstract. This article discusses the fact that the song occupied a huge place in the Kazakh people's life. It tells about the place of Kazakh ritual songs in the students' ethno-cultural education, which has awakened love and the will to live. The ethno-cultural features of moral ideas are considered on the example of the analysis of the Kazakh song, which is an inexhaustible treasury of folk wisdom. The schoolchildren's ethnocultural knowledge formation about Kazakh ritual songs on the basis of acquaintance with the musical heritage is the most fundamental success factor in the future of education system and the national patriotic consciousness of students.

Key words: ritual songs, ethno-cultural education.

Our study examines the role of the traditions of folk pedagogy in the education of Kazakhstani youth of the future, which are reflected in a number of educational programs for the musical education of children. The article also raises the question of the preservation and development of Kazakh folk musical traditions in instrumental and vocal music, the implementation of which, perhaps, in the opinion of the authors, with the help of a certain set of ethnographic means and folk traditions, since Kazakh ethnopedagogy is an integral part of pedagogical science and its branch, formed at the intersection of ethnography, Kazakh philosophy, ethnic culture and the subject of which is the system of Kazakh ethnic education, carried out continuously throughout a person's life. Folk songs reflected various aspects of labor activity, historical events that imprinted the finest emotional experiences in the people's memory. Numerous proverbs and sayings, poetic traditions and legends, telling about the life of folk singers and poets, storytellers and musicians, reflected the love of the Kazakh for the song, who considers it his main spiritual wealth.

The masterpieces of educating schoolchildren in a music lesson include the songs «Elimai», «Bir bala», «Kargash» composed by an unknown author

and undergoing a folk interpretation, as well as the authors - Abai, Birzhan, Akhan sere, Zhayau Musa, Mukhit Meraliyev, Baluan Sholak, as well as Maira, Yestai, Amre, Kenen and many others.

Their songs are masterpieces of the Kazakh national musical culture. More than 100 years have passed, and their songs live on, still causing admiration. They have firmly established themselves on the concert stage and are widely promoted by modern composers of Kazakhstan in opera and instrumental art.

Traditions played an important role in the education of the Kazakh youth, and even today, having passed through the test of time, they serve as the basis for the formation of the musical culture of the Kazakhs. The trend of preserving and recreating certain traditions of folk musical education has been traced for many centuries, both in folk pedagogy and in pedagogy implemented in the system of teaching and educating children in various educational institutions.

It is noteworthy that the Kazakhs have always been of the opinion that traditions are not something unshakable and undergo changes in the course of history. All this allows us to say that in the musical education of schoolchildren, adhering to centuries-old traditions, in education system has being included new, recently emerging traditions. As for representatives of other nationalities, both they and their children living in modern Kazakhstan need to know and understand the musical culture of the titular nation. An example of this can be the folk pedagogy of the musical education of Russian children, the content of which was based on the use of certain children's vocal genres - songs, chants, chants, lullabies.

Table 1 - The contribution of Kazakh folk composers to the schoolchildren's ethno-cultural education

Composer	Contribution	Famous works
Birzhan-sal	The founder of the Kazakh folk-professional song of the Arka tradition. Birzhan's songs are the classics of Kazakh music. The influence of the singer's creativity on the Kazakh song is enormous. Birzhan's style is brightly concert, virtuoso brilliant, at its core contains akyn broadcasting, invocativeness. His life and work inspired M. Tulebaev and K. Zhumaliyev to	Among his songs, the most famous was the song "Laylim-Shyrak". In the song, the singer and composer allegorically expresses admiration for the beauty of the girl. One of Birzhan's favorite songs by the people is "Aitpay", dedicated to a girl with that name.

	create the opera "Birzhan and Sara", which became the pearl of the Kazakh opera scene.	
Ahan-Sere	One of the outstanding Kazakh singers of the second half of the 19th century.	In his multifaceted work, songs stand out: dedicated to the faithful horse - "Manmanker"; "Nurila"; telling about love for the girl Zhamal "Syrymbet"; full of penetrating feelings, sorrowful experiences, reflections on the vicissitudes of fate "Karatorgay"; joyful - about the lovely girl "Balkhadish"; a sad monologue about unrequited love - "Makpal"; "Kulager", dedicated to the death of a beloved horse and full of grave forebodings, remorse, the poet's sadness for his bygone youth.
Zhayau Musa	The popularity of the famous Kazakh singer-composer Zhayau Musa in the families of the Kazakh people is huge. The ideological content of Zhayau Musa's songs and poems is multifaceted, in whose work one can observe landscape sketches, which are interspersed with the image of a difficult female lot in the family, freedom-loving aspirations, motives of dissatisfaction. A significant place in it is occupied by civil lyrics, samples, fables.	The songs of Zhayau Musa are notable for their acute modernity, they reveal social inequality with great force and passion ("Aksisa", "Tolgau", "Buzau zary", "Tutkyn zary", "Suyindik").
Mukhit Meraliev	In the song of the Kazakh composer-singer Mukhit Meraliyev, the experiences of the father of the family are conveyed with great artistic power, based on the	The song "Aynamkoz" became widely known, one of the first in the work of Mukhit, which tells about a charming girl in a Kazakh family as an assistant to the elders. She always conquered

	<p>tradition of the deep sadness of the father, who lost all his sons and his beloved daughter. His bottomless sorrow shakes his soul. Zauresh is more than a song, it's a small completed requiem."</p>	<p>those around her with her spiritual warmth and power. The most famous, despite its complexity in terms of performance, was his song "Karakesek", which requires a powerful voice and virtuoso vocal skills. It conveys the state of overcoming difficulties, thanks to a passionate desire for light and freedom. It is told that the mighty will is not broken, how it grows stronger, gradually gaining strength.</p>
<p>Mayra Shamsutdinova</p>	<p>There are many beautiful songs composed by women, although their participation in the life of the society of that time did not go beyond those social roles that were determined by rituals and everyday life. In working with schoolchildren, the appeal to the original forms of folklore is of particular importance. Musical art provides children with the opportunity to realize themselves as a spiritually significant person, to develop the ability of artistic, aesthetic, moral assessment of the world around them. Master the enduring values of culture, adopt the spiritual experience of generations. Folk-professional songs were formed in line with such an institution as salov and sire. Mayra's work, despite her popularity during her lifetime, is</p>	<p>In all corners of Kazakhstan, her bright and cheerful song "Maira" sounds. By genre, this work is a typical presentation of the author to the public, a self-portrait song. However, it does not report belonging to a particular genus. The motif of her female attractiveness comes to the fore, and calls to peers to have fun and sing while they are young determine the general upbeat, cheerful mood of the song, which has its origin in the aesthetics of Kazakh sals and sare, and a kind of "Epicureanism", the cult of youth and idleness, characteristic them.</p>

	unknown to us in its entirety.	
--	--------------------------------	--

The history of the pedagogical culture of the Kazakh people goes back centuries. In the definition of Professor S.A. Uzakbayeva, «folk pedagogy is understood as a natural historical process leading to the formation of customs and traditions that are passed on to subsequent generations in the form of folk art» [3]. According to K.D. Ushinsky, the educational power of folklore, laying the moral ideas of the child, forming his inner world, is so great that hardly anyone «was able to compete in this case with the pedagogical genius of the people» [4]. Knowing well the folk customs, rituals, traditions, he came to the conclusion that «the wisdom of the ancestors is a mirror for the descendants» and therefore, he advocated public education, since it is a living model in the process of national development.

Kazakh scientist-researcher K.Zh. Kozhakhmetova especially emphasizes Kazakh ethnic pedagogy and emphasizes that in line with this branch of knowledge, the features of Kazakh ethnic education, which has historically developed in the specific living conditions of the Kazakh ethnic group, the formation of which was influenced by its culture, way of life, customs, traditions, language, beliefs, are studied. She gives the following definition: “Kazakh ethnopedagogy is an integral part of pedagogical science, its branch, formed at the intersection of ethnography, Kazakh philosophy, ethnic culture, the subject of which is the system of Kazakh ethnic education.

A special place in Kazakh folk pedagogy belongs to the traditions of aesthetic education. Children, as a rule, were assistants to the elders in everything: from the manufacture of carpets, traditional women's headdresses decorated with owl feathers, decorative embroidery (keste) by girls, to the manufacture of art products from silver, gold and copper, horse harness and saddles by boys. Kazakh children have always taken part in all national games, and, moreover, they were witnesses of the musical competition - aitys.

Comprehension of folk musical culture at school goes in two directions:

- *firstly*, it is the study of authentic or stylized samples of folklore;
- *secondly*, this is an acquaintance with the musical works of composers, in which the folklore element is clearly expressed or genuine folk melodies are used.

However, it is important that the source material is selected in accordance with their age characteristics. Younger schoolchildren are mobile, sensitively react to figurative bright, emotional, expressive speech, only in this case they are also emotionally included in the game. And therefore, the origins of the spiritual culture of the Kazakhs are unusually rich and their oral folk art, like shepherd's songs, reflects the cult of animals and their patrons and the work of cattle breeders.

The lyrical everyday songs were extremely diverse: farewell songs, a song announcing a sad event, a crying song for the deceased, etc. Historical songs tell

about popular uprisings and their leaders - Srym Datov, Isatai Taimanov, Makhambet Utemisov and others.

The modern song art of the Kazakh people, under the influence of the culture of Russian, European and other peoples, has undoubtedly undergone significant changes. In the 20th century, theatrical performing arts arose (within the genres of opera, operetta, etc.), which took place not only within the framework of the classical repertoire, but also taking into account local national traditions.

Currently, significant research work is being carried out to fix and revive (preserved in the countryside and still used in some rituals) traditional ritual and cult songs, which are a unique part of the world cultural heritage. In order to maintain the national song heritage, republican competitions and festivals of performers are regularly held, who also take part in foreign tours and competitions. It should be noted that it was music, the art of music, that was of primary importance among the Kazakhs not only for the aesthetic assimilation of reality, but also for the understanding of the world in general. The relationship of music and human made it possible for the harmonious existence of the Kazakh ethnos.

References:

1. Uzakbayeva S. A. Samobytnaya natsional'naya kul'tura kak sredstvo vospitaniya shkol'nikov. «Muzykal'noye obrazovaniye v Kazakhstane» Khrestomatiya, vyp.1. Almaty. Komp'yuterno-izdatel'skiy tsentr OO «DOIIVA Medeuskiego r-na Almaty» 2007. – 272p.

2. Dobrovolskaya L.V., Tagil'tseva N.G. Idei kazakhskikh filosofov proshlogo v muzykal'nom vospitanii shkol'nikov Respubliki Kazakhstan// Izvestiya Ural'skogo gosudarstvennogo universiteta. Seriya 1. Problemy obrazovaniya, nayki i kul'tury. - 2010.-№ 1 (71).- pp.145-149.

3. Kozhakhmetova K.ZH. Polikul'turnoye obrazovaniye v usloviyakh monoetnicheskogo Kazakhstana: Problemy i perspektivy - Almaty,2007,- pp.10-19.

4. Aubakirova G.M. Semeynoye, religioznoye i svetskoye muzykal'noye obrazovaniye v Kazakhstane v 19 veke. /Muzykal'noye obrazovaniye v Kazakhstane. Khrestomatiya vyp.!. Almaty, Komp'yuterno - izdatel'skiy tsentr OO «DOIIVA» 2007,- 272p.

5. Ayazbekova S.SH. Kartina mira etnosa: Korkyt-ata i filosofiya muzyki kazakhov. Almaty: Komp'yuterno - izdatel'skiy tsentr Instituta filosofii i politologii.2000,- pp.88-89.

6. Amanov B., Mukhambetova A. Kazakhskaya traditsionnaya muzyka i XX vek. Almaty: Dayk- Press, 2002. - 544 p.

Проблемы внедрения инклюзивного образования в процесс физического воспитания

Т.Д. Командик, НАО «Павлодарский педагогический университет»,
г.Павлодар, Казахстан

Г. К. Сатабаева, НАО «Павлодарский педагогический университет»,
г.Павлодар, Казахстан

А.С. Ходотчук, НАО «Павлодарский педагогический университет»,
г.Павлодар, Казахстан

Секция: Физическая культура, спорт и искусство: актуальные вопросы и тенденции развития.

e-mail: tatya4a@mail.ru

Аңдатпа. Ерекше білім алу мүмкіндігі бар балаларды кәдімгі мектеп жағдайында оқыту балалардың білім беру қызметтерін алудағы құқықтарының нақты (ресми емес) теңдігін және денсаулық жағдайына қарамастан барлық азаматтар үшін бірдей қолжетімді білім алуды қамтамасыз етеді. Қазіргі уақытта бұл мәселеге медициналық және педагогикалық профильдегі мамандар көбірек көңіл бөлуде. Бұл мақалада Қазақстан мектептерінде инклюзивті білім беруді енгізуге байланысты бейімделген дене шынықтыру саласында кадрларды даярлау мәселелері қарастырылған.

Аннотация. Образование детей со специальными образовательными возможностями в обычной школьной среде обеспечивает реальное (а не формальное) равенство прав детей в получении образовательных услуг и одинаково доступное образование для всех граждан, независимо от их состояния здоровья. В настоящее время этой проблеме уделяется все больше внимания специалистов как медицинского, так и педагогического профиля. В данной статье обсуждаются проблемы подготовки кадров в сфере адаптивной физической культуры, связанные с внедрением в школы Казахстана инклюзивного образования.

Abstract. The education of children with special educational opportunities in a regular school environment ensures real (and not formal) equality of children's rights in obtaining educational services and equally accessible education for all citizens, regardless of their health status. Currently, more and more attention is being paid to this problem by specialists of both medical and pedagogical profiles. This article discusses the problems of personnel training in the field of adaptive physical culture associated with the introduction of inclusive education in schools in Kazakhstan.

Негізгі сөздер: бейімді дене тәрбиесі, инклюзивті білім беру.

Ключевые слова: адаптивная физкультура, инклюзивное образование.

Keywords: adaptive physical education, inclusive education.

В педагогической науке инклюзивное (от лат. Include - conclude) это термин, используемый для описания процесса обучения детей с особыми возможностями в общеобразовательных (массовых) школах [1].

Инклюзивное образование предполагает совместное обучение в общеобразовательных школах детей, не имеющих отклонений по состоянию здоровья и детей со специальными образовательными возможностями в обычной школьной среде. Адаптация детей с особыми потребностями в общеобразовательных школах проходит лучше, чем в специализированных учреждениях, поскольку дети получают там также и социальный опыт. Кроме того, считается, что здоровые дети, обучаясь вместе с детьми с особыми потребностями, развивают толерантность и ответственность, становятся самостоятельнее [2, с. 4-6].

Но действующие типовые учебные программы по физкультуре не учитывают индивидуальных особенностей здоровья детей со специальными образовательными возможностями, а нагрузки при выполнении физических упражнений могут нанести им вред. Для исключения подобных случаев в систему общего образования следует привлекать педагогов-тренеров адаптивной физической культуры (АФК), которые смогут выработать индивидуальные подходы к организации занятий детей со специальными образовательными возможностями, рассчитать и оптимизировать для них физические нагрузки.

В связи с переходом на инклюзивное образование в Казахстане очень остро встал вопрос подготовки специалистов, обладающих навыками и подготовленными для работы с детьми «... имеющими проблемы со здоровьем (инвалидами)». Дети-инвалиды в процессе обучения в образовательных учреждениях должны обеспечиваться государственной медико-психологической поддержкой и особыми условиями для обучения, преимущественно по месту жительства и только в исключительных случаях в специальных школах-интернатах» [3].

В связи с тем, что в Казахстане, как и во всем мире с каждым годом растет число детей с особыми образовательными потребностями, развитие инклюзивного образования является первостепенной задачей. В 2017 году 60006 детей со специальными образовательными возможностями пошли в общеобразовательные школы, а в 2018 году - 61336. Согласно Национальной образовательной базе данных, условия для инклюзивного образования в настоящее время расширяются.

Так, по данным МОН РК, в 2019 году 30% детских садов, 70% школ и 40% колледжей адаптированы для инклюзивного образования, 58 высших учебных заведений создали условия для обучения и жизни студентов с особыми образовательными возможностями. У них есть пандусы, лифты, социальные объекты, библиотеки и многое другое. В 2020-21 годах планировалось ввести инклюзивное образование: в 20% (1232 из 6159) детских садов; в 60% (4207 из 7014 школ)

общеобразовательных школ; в 30% профессионально-технических училищ (250 из 821 колледжа) [4].

Сложность ситуации заключается в том, что учебные заведения Казахстана испытывают острую нехватку квалифицированных кадров: например, из более чем 180 тысяч учителей и педагогов, работающих с детьми с ограниченными возможностями, только около 10% имеют специальную образовательную подготовку. Переподготовка кадров для обучения детей-инвалидов в общеобразовательной системе не в полной мере решает вопрос качества подготовки специалистов по адаптивному физическому воспитанию. Динамика числа детей с ограниченными возможностями, усугубляя проблему, приводит к еще большей нехватке специально подготовленных кадров для преподавания физического воспитания в школах. Ряд учебных заведений, которые готовят учителей к преподаванию физического воспитания в рамках инклюзивного образования, имеют ограниченную материальную базу, в том числе нет специальных пособий, учебников, программ [4]. Несмотря на растущие потребности в учителях для адаптивного физического воспитания, ни один казахский вуз не готовит специалистов в этой области.

Таким образом, **целью** нашего исследования явилось изучение проблемы обеспечения учебного процесса по физическому воспитанию в условиях инклюзивного образования в Павлодарской области Северного Казахстана.

Основным методом исследования был анкетный опрос специалистов, работающих с детьми и подростками с ограниченными физическими возможностями.

Нехватка специалистов по адаптивной физической культуре в Казахстане происходит потому, что образовательные программы университетов ориентированы в основном на подготовку инструкторов по лечебной физкультуре, а адаптивное физическое воспитание преподается только в качестве факультативных курсов или в рамках только одной из дисциплин учебного плана. Так, например, выпускники образовательной программы «Физическая культура и спорт» одного из вузов Павлодарского региона, специализируясь в лечебной физической культуре, успешно реализуют свои знания в реабилитационных центрах области, таких как РЦ «САМАЛ», КГУ «Павлодарский областной центр реабилитации лиц с ограниченными возможностями». Работать в условиях адаптивной физической культуры они также могут, но таких специалистов, которые выбрали для себя направление работы с людьми с особыми потребностями единицы. Решением данной проблемы была бы подготовка специалистов по образовательной программе «Адаптивная физическая культура» с достаточным количеством выпускников. В России, например, есть возможность получить данное образование, где студенты учатся по этой специальности 4-5 лет, а также есть возможность получить степень магистра по АФК.

Казахстанская практика внедрения инклюзивного образования показывает, что многие общеобразовательные учреждения пытаются адаптировать существующие стандартные учебные программы для конкретного ребенка, но адаптация их для уроков физкультуры не возможна. Это происходит из-за необходимости формировать и оптимизировать нагрузку, выбирать специальные виды упражнений и адаптировать их под здоровье и возможности конкретного ребенка, что требует особой подготовки педагога. Это приводит к ограничению занятий по физическому воспитанию для детей с ограниченными возможностями. Они или просто освобождаются от уроков физкультуры из-за состояния их здоровья или, по возможности, занимаются в специализированных реабилитационных центрах.

Из вышесказанного становится очевидным, что нехватка подготовленных специалистов по адаптивной физической культуре сегодня является ключевым сдерживающим фактором для широкого внедрения инклюзивного образования в Казахстане и негативно влияет на его качество.

Тренер-преподаватель АФК, работающий в системе инклюзивного образования, при формировании оптимальной нагрузки на уроках физкультуры, должен обладать навыками внедрения ориентированных на здоровье систем, как для здоровых детей, так и для детей со специальными образовательными возможностями, которые предназначены для широкого использования.

С целью исследования деятельности учителей физической культуры в работе с детьми с ограниченными возможностями в условиях общеобразовательной школы нами была разработана анкета. В анкетировании приняли участие 54 педагога из 10 школ г. Павлодара. В каждой из данных школ внедрена программа инклюзивного образования.

По данным анкетного опроса только 23% наших респондентов считают, что готовы профессионально работать с особыми детьми. При ответе на вопрос «Есть ли необходимость параллельно привлекать к работе с учащимися с ограниченными возможностями медицинский персонал школы?» 95% ответили «Да», в первую очередь по причине недостаточных знаний у учителей о патологии различных систем организма, а также с целью медицинского контроля за состоянием здоровья учащихся. В связи с этим мы считаем, что сегодня учителя физической культуры должны вместе с медицинскими работниками заниматься планированием физической нагрузки на занятиях физической культурой с учащимися с отклонениями в состоянии здоровья, так как не имеют специализированного образования.

Много лет назад в Казахстане существовала хорошая практика подготовки специалистов по образовательной программе «Физическая культура и спорт» со специализацией «инструктор по лечебной физической культуре». Тогда по классификатору родственников

специальностей на обучение по этой программе могли поступать выпускники медицинского колледжа. Хотя и это не решало в полной мере проблем адаптивной физической культуры. Однако с 2006 года эта практика была прекращена на республиканском уровне, т.к. эти специальности перестали свитаться родственными.

Педагог, работающий в системе инклюзивного образования, должен уметь использовать индивидуальный и дифференцированный подход в практической работе. Исходя из этого, определен ряд критериев, которые способны комплексно решать вопросы физического воспитания детей с ограниченными возможностями здоровья:

- серьезность основного диагноза;
- количество и степень выраженности соматических заболеваний и пороков развития, связанных с основным диагнозом;
- уровень физического развития;
- уровень физической подготовленности;
- совокупность сформированных двигательных навыков и физических качеств.

Эти критерии здоровья устанавливаются медицинскими работниками и являются основой для формирования оптимальной нагрузки учащихся на уроке физкультуры [5, с. 22].

С другой стороны - профессиональная подготовка учителей по адаптивной физической культуре позволяет использовать в учебном процессе ряд эффективных методов, которые индивидуально разработаны для определения и оптимизации нагрузки для детей, которые имеют определенные отклонения в состоянии здоровья. Кроме того, тренер-преподаватель АФК разрабатывает систему упражнений, которые очень эффективны для поддержания и укрепления здоровья. И главное, что для их выполнения не требуется особых усилий, они позволяют выполнять их дома.

Проблема еще и в том, что, в отличие от специализированных учебных заведений, в общеобразовательных школах с инклюзивным образованием медицинские работники не присутствуют на уроках физкультуры. Вся ответственность за состояние ребенка во время урока ложится на учителя. Расчет нагрузки, основанный на диагнозах и результатах исследований здоровья ребенка, может со временем меняться, и учитель не всегда может рассчитать его оптимально при формировании физической активности в классе, что может привести к травме или нанесению непоправимого вреда здоровью ребенка. Поэтому только профессиональный преподаватель квалификации АФК может создать систему первоначального подхода к оптимизации нагрузки на каждого ребенка в процессе инклюзивного образования.

Из всего сказанного можно сделать **вывод**: подготовка специалистов по адаптивной физической культуре сегодня - это возможность решить ряд актуальных проблем казахстанского образования, повысить его качество и

эффективность, реализовать программу по внедрению инклюзивного образования в школах, колледжах и университетах, повысить качество учебного процесса для детей-инвалидов в специальных учебных заведениях открытого и закрытого типа. Поэтому, на наш взгляд, для создания кадрового резерва в системе высшего и среднего профессионального образования в Казахстане должна быть открыта система обучения учителей с квалификацией «Учитель адаптивной физической культуры». Ввиду особой важности подготовки таких специалистов Министерству образования РК необходимо гибко подойти с формированию государственного заказа на эту специальность с приемлемой стоимостью обучения.

Литература

1. Инклюзивное. URL:<https://s25009.edu35.ru/attachments/article> (дата обращения 29.03.2020)
2. Попова Т.В. Медико-социальная экспертиза и реабилитация инвалидов в Республике Казахстан: современные аспекты // «Медицина». – Алматы, 2012. – № 1. – С. 4-6.
3. Инклюзивное образование в Казахстане и за рубежом. URL:<https://nur.kz/...inkluzivnoe-obrazovanie-v-kazahstane-i-za...> (дата обращения 29.03.2020)
4. Инклюзивное образование: как в Казахстане учат детей с особыми возможностями. URL:<https://informburo.kz/cards/inklyuzivnoe-obrazovanie...v...s...> (дата обращения 29.03.2020)
5. Методические рекомендации по физическому воспитанию учащихся вспомогательной школы/ сост. В.М. Мозговой, А.А. Дмитриев, А.С. Самыличев. - М., 1986. - 36с.

«Боевые искусство востока в контексте межмолекулярных взаимодействий и досуговых интересов молодежи»

Усина Ж.А., Арынгалин Е., Жукубаев Ж.
Павлодарский педагогический университет, г.Павлодар
Zhanar100@mail.ru

Аннотация. Мәдениетаралық өзара іс - қимылдың белсенді процесінің болуы қазіргі қоғамдық өмірдің барлық аспектілеріне, соның ішінде жастардың субмәдени ортасына айтарлықтай әсер етеді. Бұл процесс жастардың қазіргі бос уақыт кеңістігіндегі өзгерістерді анықтайды, оны жаңа, дәстүрлі емес тәжірибелермен толықтырады. Атап айтқанда, бұл қазіргі жастардың басқа мүдделері арасында тұрақты орын алған Шығыстың жекпе-жек өнері дәстүріне деген жаппай құмарлықтан көрінеді. Осыған байланысты автор Шығыстың жекпе-жек өнерінің жастар ортасында қабылдау мен түсінудің ерекшеліктері жастарға бағытталған барлық деңгейдегі мәдени саясатты қалыптастыру процесінде байыпты ескерілуі керек деп санайды. Жастар мәдени саясаты шеңберінде осы процесті неғұрлым тиімді және ғылыми негізделген реттеу үшін жекпе-жек өнерін жастар субмәдени кеңістігіне енгізу процесін талдауды жүзеге асыру.

Кілт сөздер. Шығыс жекпе-жегі, жастар, процесс, сәрсенбі, шығыс жекпе-жегі.

Аннотация. *Существование активного процесса межкультурных взаимодействий, в достаточно сильной степени влияет на все стороны современной общественной жизни, в том числе - на молодежную субкультурную среду. Этот процесс обуславливает и изменения в современном досуговом пространстве молодежи, дополняя его новыми, нетрадиционными видами практик. В частности, это проявляется в массовом увлечении традицией боевых искусств Востока, которые заняли устойчивое место среди других интересов современной молодежи. В связи с этим автор считает, что особенности восприятия и осмысления в молодёжной среде боевых искусств Востока, должны серьёзно учитываться в процессе формирования культурной политики всех уровней, ориентированной на молодёжь. Осуществить анализ процесса включения боевых искусств в молодёжное субкультурное пространство для более эффективного и научно обоснованного регулирования данного процесса в рамках молодёжной культурной политики.*

Ключевые слова. *Боевые искусство Востока, молодежь, процесс, среда, восточные единоборс* **Annotation.** *The existence of an active process of intercultural interactions strongly influences all aspects of modern social life, including the youth subcultural environment. This process also causes changes in the modern leisure space of young people, complementing it with new, non-traditional types of practices. In particular, this is manifested in the mass fascination with the tradition of martial arts of the East, which have taken a stable place among other interests of modern youth. In this regard, the author believes that the peculiarities of perception and comprehension in the youth environment of the martial arts of the East should be seriously taken into*

account in the process of forming a cultural policy at all levels aimed at youth. To analyze the process of inclusion of martial arts in the youth subcultural space for more effective and scientifically based regulation of this process within the framework of youth cultural policy.

Keywords. *Martial arts of the East, youth, process, environment, martial arts.mvo.*

Актуальность_исследования. Проблема взаимодействия культур занимает в современном мире и в гуманитарных науках особое место, поскольку этот процесс приобретает всё больший масштаб и разнообразие форм. Интенсивный рост этого интереса происходит особенно явно, начиная с конца 19 века, вылившись в изучение и увлечение восточной мистикой и идеями космизма, в обращении к многообразным религиозным системам и философским школам Востока, а также к различным сопутствующим им духовным практикам. В «постсоветский» период произошло резкое, почти взрывоподобное увеличение интереса к культурному и духовному наследию Востока. Этот процесс совпал (и не случайно) с глобальной переоценкой ценностей в массовом сознании населения, особенно в молодёжной среде. Причём, как показывают многочисленные исследования, изменения в ценностном мире молодежи затрагивают не частные, а нередко фундаментальные, жизнеориентирующие элементы культуры личности, отражаясь в её мировоззренческих, религиозных, эстетических исканиях. Расширение, спектра этого поиска, связанное с «открытием границ», утверждением плюралистичности в сфере идеологии, новыми возможностями в получении информации и т. п., определило и многообразие тех направлений, в которых обнаруживается сегодня этот «поиск себя». Наряду с тягой к освоению отечественного духовного наследия, очевидно и сильное стремление молодежи к знакомству с иными культурными традициями, в частности, с многоликим наследием Востока: с религиозно - философскими системами буддизма, даосизма конфуцианства и др.; с самобытным искусством Востока; с нетрадиционными оздоровительными методиками др.

Вероятно, до определенного времени интерес к боевым искусствам Востока стимулировался более всего «ореолом запретности», когда государство не только не приветствовало, но и просто запрещало изучение боевых искусств. Сегодня этот фактор исчез, боевые искусства разрешены и получили широкое распространение в России, открылись огромные возможности для обмена информацией в этой области. Однако, исчезновение стимула в виде «запретного плода» не привело к снижению интереса к боевым искусствам. В этом контексте несомненное значение приобретает изучение тех факторов, которые обуславливают такой

устойчивый интерес и анализ вхождения данного инокультурного явления в пространство российской молодёжной субкультуры.

Такого рода анализ приобретает особую актуальность в условиях кризисно - поискового развития современного российского общества, когда возникает своего рода «скрещивание» двух процессов - «поиска себя» и поиска социального, характерного для общества как целого. Молодежь как социальная группа является во многих отношениях средоточием самых острых проблем сегодняшнего дня, заключая в себе и потенциал усугубления накапливающихся противоречий, и характеристики «точки роста», в которой видны будущие конструктивные подвижки. В этом отношении анализ выбора, который делает сегодня молодое поколение, его приоритетов и ценностных ориентиров, имеет важное социальное значение.

В современной ситуации интенсивных межкультурных взаимодействий, поиск молодёжью своих ценностей, ориентиров, моделей нередко происходит в ситуации выбора между ценностями отечественной культуры, культур Запада и Востока. Неизбежно при этом возникает вопрос о том, почему при наличии высочайших и многообразных ценностей отечественной и западной культуры, которые часто ближе и понятней для россиянина, часть молодёжи стремится к освоению ценностей восточной культуры, в том числе, традиций боевых искусств Востока. Широкое распространение такого рода увлечений, их институализация в виде центров, федераций, обществ; значительность того места, которое заняли боевые искусства Востока в современных коммуникациях и в сознании молодого поколения, несомненно, акцентируют социально – культурную значимость этой проблемы.

В то же время, при всём огромном потоке литературы, телепрограмм и т. п., посвященных боевым искусствам Востока, именно социально - культурный аспект анализа, связанный с изучением причин возникновения такого рода феномена в молодёжной среде, его места, роли, влияния в конкретных, сегодняшних обстоятельствах, практически отсутствует. Существование же немалого числа исторических, философско - мировоззренческих работ, связанных с восточными боевыми традициями, как и практических пособий по овладению ими (о «ширпотребе» мы просто не упоминаем), при всей их значимости, не заменяет такого рода анализа а, напротив, скорее заостряет актуальность социокультурного рассмотрения проблемы, который позволяет увидеть и понять сегодняшнее социальное функционирование одной из древних традиций, перенесённых на иное культурное поле и, в силу определённых причин, востребованных и распространяемых в нём. Именно этот процесс, его факторы и влияние на досуговые интересы и досуговую активность молодёжи и являются тем проблемным полем, в котором находится непосредственный предмет данного исследования.

Таким образом, в рамках изучения традиционных культур Востока постепенно вырисовывается как отдельное направление и исследование восточных боевых искусств в их историческом, философском, спортивно - прикладном и иных аспектах. В то же время, очевидно, что эта проблема, в силу указанных выше причин, требует своего более целенаправленного и глубокого рассмотрения в современном социокультурном контексте. Важно это и в связи с отсутствием такого рода специальных исследований в контексте изучения собственно молодёжной проблематики, в том числе в рамках изучения досуга, интересов, ценностных ориентаций молодёжи, то есть вопросов, которые разрабатывались в социологии и социальной психологии.

Таким образом, несмотря на достаточно большой массив исследований, связанных с восточными культурами вообще и боевыми искусствами Востока в частности, на богатую традицию изучения молодёжной субкультуры в отечественной науке, проблема устойчивого интереса молодёжи к боевым искусствам Востока, в условиях межкультурных взаимодействий, их влияния на ценностный мир и досуговые ориентации не была до сих пор выделена как специальный предмет исследования, хотя сложился достаточно серьёзный научный фундамент для разработки этого вопроса и его практического осмысления.

Объект исследования — досуговые интересы и ориентации современной молодёжи.

Предмет исследования - отношение молодёжи к традициям боевых искусств Востока, факторы и механизмы их освоения как составной части молодёжного досуга.

Цель исследования - осуществить анализ процесса включения боевых искусств в молодёжное субкультурное пространство для более эффективного и научно обоснованного регулирования данного процесса в рамках молодёжной культурной политики.

Задачи исследования:

- провести анализ социокультурных факторов формирования и распространения интереса к восточным культурам в контексте современных межкультурных взаимодействий;

- осуществить анализ влияния межкультурных взаимодействий на изменения в молодёжном субкультурном пространстве;

- выявить факторы и механизмы распространения традиции боевых искусств в процессе Востока;

- дать характеристику места и роли боевых искусств Востока в структуре современного молодёжного досуга;

- провести сравнительный анализ ценностных ориентаций и отношения к боевым искусствам Востока молодёжи различных групп;

Заключение.

Результаты эмпирического исследования дают основание для заключения о том, что основными факторами, определяющими устойчивый интерес молодежи к боевым искусствам Востока, являются: привлекательность, для современного молодого человека, самого культурного феномена, в том числе, традиции соединения в нем ориентации на единство физического и духовного развития в человеке, имеющей под собой мощную духовно-философскую доктрину; внешнюю красоту и эстетику движений; ориентацию на здоровый образ жизни и ценность долголетия; связь боевых искусств с другими искусствами; ритуальность; медитативность; возможность научиться защищаться физически и психологически, стремление к подражанию природе, к единению с ней. Интерес также стимулируется фактором моды, с учётом того, этот фактор во многом поддерживается огромным по объёму рекламным потоком популяризирующей печатной, кино- и видеопродукцией. При рассмотрении интереса, нельзя не учитывать и социально - психологические особенности молодёжи как особой возрастной группы: её интерес ко всему необычному; особая пластичность и неустойчивость взглядов; поиск самих себя; разрешение неизбежных юношеских проблем путём ухода из обыденной реальности в почти сказочный мир, в легенды и предания из далёких культур.

Самыми значимыми мотивами, повлиявшими на вовлечение молодежи в процесс занятий боевыми искусствами Востока, явилось желание научиться защищаться и возможность физического совершенствования. Достаточно значимым мотивом для молодежи, оказалось приобретение уверенности в себе через занятия. Перечисленные мотивы могут указывать на то, что молодежь зачастую чувствует неуверенность в себе и незащищенность своего социального существования. При выявлении структуры ценностных ориентаций обнаружилось, что самыми приоритетными ценностями для молодежи, вовлеченной в занятия боевыми искусствами, явились: здоровье, развитие (духовное и физическое совершенствование) и жизненная мудрость. Эти позиции достаточно сильно отличают единоборцев от студентов, с которыми производилось сравнение. У студентов в числе наиболее приоритетных ценностей, находятся: наличие хороших и верных друзей, здоровье и материально обеспеченная жизнь. Определённые различия в ценностных ориентациях позволяют предположить в то же время, что не только сама среда влияет на формирование ценностного мира молодежи, но и молодежь, имеющая склонность к духовным ценностям как значимым, тянется к традиции боевых искусств Востока.

Таким образом, автор полагает, что занятия боевыми искусствами могут быть использованы как уже апробированное и эффективное средство поликультурного воспитания, как средство развития понимания ценности культуры как таковой в любой её исторической и национальной форме, средство воспитания уважения к каждой отдельной культуре,

западной, российской или же восточной. Традиция боевых искусств Востока может также служить эффективным механизмом всестороннего культурного развития личности, гармоничного воспитания ментального, духовного и физического в человеке. Необходимо обратить внимание на то, что таким эффективным механизмом боевые искусства могут быть лишь при распространении именно их традиционной модели, в то время как - получившие развитие эрзац - модели, ориентированные лишь на физическую сторону дела, порождают нередко иллюзию «встречи» с боевыми искусствами и часто служат источником возникновения ряда негативных тенденций присущих сегодня боевым искусствам.

СПИСОК ЛИТЕРАТУРЫ

1. Абаев Н. В. О некоторых философско - психологических основах чаньских (дзэнских) военно-прикладных искусств // Общество и государство в Китае. - М.: Мысль, 1981. - 180 с.
2. Абаев Н. В. Чань-буддизм и культура психической деятельности в средневековом Китае. - Новосибирск: Наука, 1983.
3. Абаев Н. В., Вечерский М. И. О принципах построения тренинговых обучающих систем на базе круговых движений «внутренних» школ у-шу // Психологические аспекты буддизма: 2-е изд. - Новосибирск.: Наука - 1991.-С. 140-146.

«Построение процесса начальной профессиональной подготовки судей по волейболу»

Усина Ж.А., Арынгалин Е., Жукубаев Ж.
Павлодарский педагогический университет, г.Павлодар
[**Zhanar100@mail.ru**](mailto:Zhanar100@mail.ru)

Аннотация. Мақалада арнайы білімді, жеке және іскерлік қасиеттерді қалыптастыруды, психикалық процестерді дамытуды және жеке тұлғаның элеуметтік мәртебесін қалыптастыруды қамтамасыз ететін судьяларды бастапқы кәсіби даярлау жоспарын іске асыру негізінде волейбол жарыстарының төрешілік сапасын арттыру туралы айтылады. . Волейболдан спорт төрешісінің судьялық қызметтің

ерекшеліктері мен ерекшеліктеріне, сондай-ақ оның сапалы орындалуын қамтамасыз ететін факторларға бағдарланған заманауи моделі көп өлшемді құрылым болуы керек, оның негізгі компоненттері: арнайы дайындық (білім, білік, дағды), психикалық процестердің қасиеттері (қабілеттері), жеке-іскерлік қасиеттері, әлеуметтік мәртебесі. Волейбол төрешілерін бастапқы кәсіптік даярлаудың әзірленген эксперименттік бағдарламасы (оның ішінде: модель, кәсіби іріктеу, оқыту және бақылау) дәстүрлі дайындық нұсқасынан айқын басымдыққа ие.

Кілт сөздер. Волейбол, сапалы төрешілік, жоспар, төрешілерді кәсіби даярлау.

Аннотация. В статье говорится о повышении качества судейства соревнований по волейболу на основе реализации плана начальной профессиональной подготовки судей, обеспечивающего формирование специальных знаний, личностно-деловых качеств, развитие психических процессов и становление социального статуса личности. . Современная модель спортивного судьи по волейболу, ориентированная на особенности и специфику судейской деятельности, а также на факторы, обеспечивающие ее качественное выполнение, должна представлять собой многомерную структуру, основными компонентами которой являются: специальная подготовленность (знания, умения, навыки), свойства психических процессов (способности), личностно-деловые качества, социальный статус. Разработанная экспериментальная программа начальной профессиональной подготовки судей по волейболу (включающая в себя: модель, профотбор, обучение и контроль) имеет выраженное превосходство над традиционным вариантом подготовки.

Ключевые слова. Волейбол, качественное судейство, план, профессиональная подготовка судей.

Annotation. The article talks about improving the quality of refereeing volleyball competitions based on the implementation of the plan of initial professional training of judges, providing the formation of special knowledge, personal and business qualities, the development of mental processes and the formation of the social status of the individual. . The modern model of a sports volleyball referee, focused on the features and specifics of judicial activity, as well as on the factors ensuring its high-quality performance, should be a multidimensional structure, the main components of which are: special preparedness (knowledge, skills, skills), properties of mental processes (abilities), personal and business qualities, social status. The developed experimental program of initial professional training of volleyball referees (including: model, professional selection, training and control) has a pronounced superiority over the traditional training option.

Keywords. *Volleyball, high-quality refereeing, a plan, professional training of judges.*

Актуальность. Спорт - это уникальное общественное явление, которое абсолютно никого не может оставить равнодушным. Вместе с тем спорт - это соперничество, стремление показать результат на пределе возможностей, победить в спортивной борьбе[1, с 35-39]. В своем развитии спорт достиг таких высот, когда всё труднее и труднее становится объективно оценить и точно зафиксировать показанный результат или определить превосходство одного спортсмена над другим. Это обстоятельство указывает на то, что современный спорт (особенно спорт высших достижений) нуждается в достаточно развитом институте.

В каждом виде спорта существуют свои определённые правила, в соответствии с которыми выполняются двигательные действия, ведётся спортивная борьба, осуществляется оценка действий, определяется результат и победитель. За соблюдением правил участниками спортивных состязаний следят спортивные судьи. Они же фиксируют и оценивают результат. В отдельных видах спорта для достижения большей точности при определении результата, показанного спортсменами, и объективности в оценке их действий широко используются современные технические средства. Однако, несмотря на стремительный технический прогресс в спорте, на сегодняшний день остаётся ещё целый ряд видов, в которых оценка спортивных действий осуществляется только лишь на уровне субъективного решения спортивного судьи. К числу таких видов относится и волейбол .

Стремительное развитие последнего, как во всем мире, так и в нашей стране, привело к возникновению противоречия между требованиями, предъявляемыми к уровню подготовленности судей, и реальными их возможностями осуществлять данный вид деятельности. Основной причиной возникновения данного противоречия является устаревшая система подготовки спортивных судей по волейболу, которая на протяжении последних пятидесяти лет остается практически неизменной.

Одним из основных недостатков существующей системы является то, что она не способна в полной мере решить проблему качественного профессионального отбора судей. Необходимость решения данного вопроса, объясняется высокой сложностью судейства спортивной игры волейбол, которая характеризуется: сложностью оценки выполнения технических приемов; скоротечностью выполнения технических и тактических действий; одновременностью контроля за соблюдением правил игры игроками обеих команд; повышенным вниманием к полету мяча, к месту его падения на площадке, а также другими игровыми моментами[2, с 45-46].

Любой вид деятельности, в том числе и спортивное судейство, предъявляет к человеку специфичные требования, которые определяют

необходимость наличия у него ряда специальных личностно-деловых качеств. Нерешенность данного вопроса ограничивает возможности прогнозирования успешности и качественной подготовки судей, а значит, будет сдерживать весь процесс развития института судейства в волейболе.

Отсутствие отлаженной системы профессионального отбора, устаревшая одномерная модель спортивного судьи, использование упрощенного учебного плана, содержание которого ориентировано только на приобретение специальных знаний, умений и навыков судейства - все указывает на имеющую место проблему в подготовке кадров для института судейства в волейболе[3, с.15].

Объект исследования — процесс подготовки спортивных судей по волейболу.

Предмет исследования — организация и содержание начальной профессиональной подготовки судей по волейболу.

Рабочей гипотезой наших исследований стало предположение о том, что для обеспечения высокого качества судейства в волейболе необходимо переориентировать процесс подготовки судей с одномерной модели на многомерную, структура и содержание которой определяются факторами, влияющими на процесс судейства. При этом качество подготовки судей может повыситься за счет использования принципов профессионального отбора, системы контроля и оценки процесса подготовки и его содержания, предусматривающего приобретение обучающимися специальных знаний, умений и навыков, а также развитие специальных способностей и личностных качеств:

Цель исследования — повысить качество судейства соревнований по волейболу на основе реализации плана начальной профессиональной подготовки судей, обеспечивающего формирование специальных знаний, личностно-деловых качеств, развитие психических процессов и становление социального статуса личности.

Логика построения и проведения исследований отражена в задачах, которые конкретизируют цель и определяют этапную последовательность ее достижения. В качестве **основных задач** выделены следующие:

1. Определить факторы, влияющие на качество профессиональной деятельности судей по волейболу.
2. Разработать многомерную модель судьи по волейболу.
3. Выявить условия формирования и развития способностей, значимых для выполнения судейских действий в волейболе.
4. Разработать и экспериментально оценить эффективность учебного плана начальной профессиональной подготовки судей по волейболу.

Научная новизна работы состоит в том, что:

- выявлены факторы, обуславливающие эффективность и качество судейства в волейболе;
- разработана многомерная модель современного спортивного судьи по волейболу;

- определен состав способностей и личностно-деловых качеств, влияющих на качество судейской деятельности;

- установлены количественные границы проявления специальных способностей и личностно-деловых качеств, которые являются ориентиром при проведении профессионального отбора и прогнозирования результата подготовки судей по волейболу;

- обосновано структурное построение и содержание учебного плана обучения и начальной профессиональной подготовки судей по волейболу.

Теоретическая значимость. Результаты проведенных исследований дополняют теорию и методiku волейбола положениями, раскрывающими:

- особенности и специфику судейской деятельности в волейболе;

- место профессиональной подготовки судей в системе специального образования;

- востребованность и значимость профессиональных, личностно-деловых качеств и способностей, обеспечивающих эффективность выполнения функциональных обязанностей судьи;

- структуру и содержание многомерной модели судьи по волейболу как целевого ориентира, регламентирующего процесс подготовки судей;

- организационно-содержательные аспекты подготовки судей.

Практическая значимость результатов работы заключается в том, что:

- разработка многомерной модели судьи по волейболу, состоящей из взаимосвязанных между собой компонентов, основными из которых являются: специальная подготовленность, специальные способности, личностно-деловые качества, социальный статус, позволяет выйти на качественно новый уровень процесса их подготовки, обеспечивающий выполнение сложившихся на данный момент требований, предъявляемых к специалисту в области спортивного судейства;

- реализация в профессиональном отборе рекомендаций по учету количественных показателей исходного уровня проявления специальных способностей позволяет гарантировать искомый результат подготовленности и выполнения судейской деятельности в будущем на высоком профессиональном уровне;

- внедрение в практику начального обучения судей разработанного учебного плана обеспечивает в полной мере подготовку судей по волейболу на уровне, приближенном к модели.

Выводы

1. В условиях стремительного развития современного спорта в целом и спортивной игры волейбол в частности, объективно возникают противоречия между требованиями, предъявляемыми к уровню, содержанию и качеству подготовленности спортивных судей, и реальными возможностями эффективно осуществлять данный вид деятельности.

Существующая традиционная система подготовки судей по волейболу не в состоянии обеспечить в полной мере выполнение

сформировавшихся в последнее время требований, предъявляемых к судьям. Основными ее недостатками являются:

- отсутствие отлаженной системы профессионального отбора;
- отсутствие модели спортивного судьи по волейболу;
- узость содержания учебного плана.

2. Качественное выполнение судейской деятельности в волейболе во многом зависит от объективных факторов (условий проведения, характеристики игры и т.д.), а также предопределяется наличием у судьи ряда специальных способностей и личностных качеств, которые относятся к группе субъективных факторов. Наиболее значимыми из них являются:

- психические процессы: зрительные ощущения, восприятие пространственных признаков, концентрация внимания, объем внимания, распределение внимания, оперативное мышление;
- личностные качества: уверенность в себе, коммуникативный контроль, реакция на стрессовые ситуации, выраженная сила «Я», решительность.

3. При проведении профессионального отбора с целью комплектования учебных групп начальной профессиональной подготовки судей по волейболу, в качестве нормативных требований целесообразно использовать:

- глазомер - > 3,0 балла;
- восприятие пространственных признаков - > 4,0 балла;
- концентрация внимания - > 2,5 балла;
- объем внимания - > 6,0 балла;
- распределение внимания — > 6,0 балла;
- оперативное мышление - > 3,5 балла;
- суммарный показатель - > 25,0 балла.

4. Современная модель спортивного судьи по волейболу, ориентированная на особенности и специфику судейской деятельности, а также на факторы, обеспечивающие ее качественное выполнение, должна представлять собой многомерную структуру, основными компонентами которой являются: специальная подготовленность (знания, умения, навыки), свойства психических процессов (способности), личностно-деловые качества, социальный статус.

5. Достижение должного уровня подготовки судей по волейболу обеспечивается специально организованными педагогическими условиями. Курс обучения в объеме 72 учебных часов, проводящийся по учебному плану с расширенной структурой, предусматривающей рациональное сочетание теоретического, развивающего и практического обучения. Внутренняя структура учебного плана представлена тремя разделами: специальная подготовка (знания, умения, навыки); развитие личностных качеств и способностей; практика (интегральная подготовка).

Результат обучения при условии соблюдения регламента, рекомендованного учебным планом, соответствует запланированному

уровню приобретенного навыка и гарантирует более быструю адаптацию к судейской деятельности.

6. Разработанная экспериментальная программа начальной профессиональной подготовки судей по волейболу (включающая в себя: модель, профотбор, обучение и контроль) имеет выраженное превосходство над традиционным вариантом подготовки, ориентированным на одномерную модель судьи, что позволяет характеризовать её как более эффективную и рекомендовать для широкого применения в практике подготовки судейских кадров в волейболе.

СПИСОК ЛИТЕРАТУРЫ

1. Абдулина О.А. Мониторные качества профессиональной подготовки // Высшее образование в России. 1998. - №3. - С.35-39.
2. Абиев А.Г. Проблема судейства и пути повышения объективности с помощью технических средств // Олимпийский бокс сегодня: Тез. докл. Междунар. науч. симпоз. (Москва, 29 сент. 1989 г.) ВНИИФК. М., 1989.- С.45-46.
3. Абрамова Т.Ф. и др. Возможности использования пальцевой дерматоглифики в спортивном отборе // Теория и практика физической культуры. 1995. - №3. - С.15.

Кәсіпқойлар мен әуесқойлар: шахматшылардың жаттықтырушылық қызметін салыстырмалы талдау

**Каршиганова Е. М., 2 курс магистранты, Усина Ж. А., педагогика ғылымдарының кандидаты, қауымдастырылған профессор
Павлодар мемлекеттік университеті
e-mail: yerkeshaa_98@mail.ru**

Аңдатпа. Бұл мақалада Павлодар қаласының мектептеріндегі кәсіби шахматшылар мен әуесқой шахматшылардың жаттықтырушылық қызметіне талдау жасалды. Зерттеудің мақсаты – кәсіби шахматшылар мен әуесқой шахматшылардың жұмыс тиімділігі арасындағы айырмашылықты анықтау. Жаттықтырушы жұмысының тиімділігінің негізгі көрсеткіші оның қамқорлығындағы адамдардың нәтижелері болып табылады. Сондықтан зерттеу барысында сауалнама жүргізу, шахмат есептерін шешу және 8-10 жастағы оқушылар арасында бір мезгілде сеанс ойыны сияқты әдістер қолданылды. Бұл зерттеу әдістері негізгі білім деңгейін, бастапқы теориялық бөлімді және шахмат ойынының деңгейін анықтауға мүмкіндік берді. Алынған мәліметтер өңделіп,

талданды. Мақалада келтірілген тұжырымдар шахмат федерациясында, білім бөлімдерінде және т.б. жұмыс істейтін адамдар үшін пайдалы болуы мүмкін.

Түйін сөздер: жаттықтырушы-кәсіпқойлар, жаттықтырушы-әуесқойлар, шахмат тапсырмалары, салыстырмалы талдау, мектептегі шахмат.

Аннотация. В данной статье проведен анализ тренерской деятельности профессиональных шахматистов и шахматистов-любителей в школах города Павлодара. Цель исследования-выявить разницу между эффективностью работы профессиональных шахматистов и шахматистов-любителей. Главным показателем эффективности работы тренера являются результаты его подопечных. Поэтому в ходе исследования были использованы такие методы, как анкетирование, решение шахматных задач и одновременный сеанс игры среди учеников 8-10 лет. Данные методы исследования позволили выявить уровень базовых знаний, начальной теоретической части и уровень игры в шахматы. Полученные данные были обработаны и проанализированы. Выводы, приведенные в статье, могут быть полезны для людей работающих в федерации шахмат, в отделах образования и т.д. Подобный вид работы был проведен в Павлодаре впервые.

Ключевые слова: тренер-профессионалы, тренер-любители, шахматные задания, сравнительный анализ, шахматы в школе.

Annotation. This article analyzes the coaching activities of professional chess players and amateur chess players in the schools of the city of Pavlodar. The purpose of the study is to identify the difference between the performance of professional chess players and amateur chess players. The main indicator of the coach's performance is the results of his wards. Therefore, in the course of the study, such methods as questionnaires, solving chess problems and a simultaneous game session among 8-10-year-olds were used. These research methods allowed us to identify the level of basic knowledge, the initial theoretical part and the level of playing chess. The received data were processed and analyzed. The conclusions given in the article may be useful for people working in the chess Federation, in education departments, etc. This type of work was carried out in Pavlodar for the first time.

Keywords: professional coach, amateur coaches, chess tasks, comparative analysis, chess at school.

Кіріспе. Қазіргі уақытта мектеп аналитикалық, сыни ойлауды, бағалауды, проблемаларды шешуді, шығармашылықты және т.б. тәрбиелеуі керек. Мұндай қабілеттерді дамытуға шахмат ойынының тигізетін әсері жоғары. Шахмат – бұл өмір бойы қолданылатын ақыл-ой қабілеттерін дамытатын шексіз ақыл-ой жаттығулары, мысалы: концентрация, сыни ойлау, аналитикалық ойлау, проблемаларды шешу, үлгіні тану, стратегиялық жоспарлау, шығармашылық, талдау, синтез және

бағалау. Шахмат – әлемдегі ең танымал логикалық ойындардың бірі. Жасыратыны жоқ, ол логика, тактика, стратегия және зияткерлік тұлғаның көптеген басқа қасиеттерін дамытады.

Зерттеудің өзектілігі: Соңғы уақытта қазақстандық шахматшылардың өте беделді жарыстарда жүлделі орындарға ие болғаны туралы жаңалықтар жиі пайда болып жатыр. Мысалы, Бибісара Асаубаеваның блиц бойынша әлем чемпионатындағы жеңісі, ол шахмат тарихындағы әйелдер арасындағы (17 жасында) ең жас әлем чемпионы атанды және осылайша Гиннестің рекордтар кітабына енді. Сондай-ақ, Азия чемпионатында Екібастұздан келген жас шахматшы Әлия Жұмамбаеваның (8 жас) жеңісі. Осы және басқа да жетістіктерге 7-17 жас аралығындағы спортшылар қол жеткізгендігінен, бұл мектеп оқушылары арасында шахматтың үлкен танымалдылығын көрсетеді. Шахмат бүгінгі таңда танымалдылықтың екінші тынысын алды. Мектептерде шахмат үйірмелері ашылды, осы ойын бойынша сабақтар енгізілді, мемлекет оны қолдауға көп қаржы бөлді. Қазақстанның жоғарыда аталған жетістіктерін жалғастыру үшін мектепте шахматпен қызығатын оқушыларды ойынды түсіну деңгейі жоғары кәсіби шахматшылар оқытуы қажет. Алайда, шахмат жаттықтырушыларына сұраныстың күрт артуына байланысты кәсіби жаттықтырушылардың жетіспеушілігі анықталды. Сондықтан көптеген мектептерде шахматты негізінен дене шынықтыру мұғалімдері, әуесқой жаттықтырушылар оқытады. Осыған байланысты кәсіпқой шахматшылармен салыстырғанда әуесқой жаттықтырушылар сабақты қаншалықты тиімді жүргізеді деген сұрақ туындайды.

Зерттеудің мақсаты: Әуесқой жаттықтырушылар мен кәсіби жаттықтырушылардың жаттығулары арасындағы нәтижелердің айырмашылығын нақты анықтау

Зерттеудің міндеттері:

1. Шахмат ойыны туралы жалпы білімді анықтау үшін 8-10 жастағы оқушылар арасында сауалнама жүргізу;
2. Мектеп оқушыларының шахмат есептерін шешу арқылы шахмат ойынының қарапайым дағдыларын анықтау;
3. Бір мезгілде сеанс ойынын өткізу әдісімен 8-10 жастағы оқушылар арасында шахмат ойнау дағдыларының деңгейін анықтау;
4. Эксперимент барысында алынған нәтижелерді талдау.

Зерттеу әдістері мен ұйымдастырылуы: Эксперимент үш кезеңнен тұрды. Сауалнама жүргізу, оқушылардың шахмат есептерін шешуі, сондай-ақ оқушылармен бір мезгілде сеанс ойынын өткізу. Экспериментке барлығы әр мектептен 10 оқушыдан қатысты. Балалардың жынысы әртүрлі. Қатысушылардың жасы 8-10 арасында.

Шахмат вербалды дағдыларды жақсартады. Иә, бұл ауызша дағдылар. Доктор Альберт Франк аптасына екі сағат шахматпен айналысатын балаларды зерттеп, нәтижесінде, ол тілге тәуелді емес ойын

ауызша дағдыларды жақсартып алады деп тұжырымдады, өйткені ол мидың тілге байланысты бөліктерін, соның ішінде логикаға жауап береді.

Шахмат сыни ойлау дағдыларын дамытады. Бұл анық көрінеді, бірақ доктор Роберт Фергюсонның зерттеуінің нәтижелері шахмат ойнай бастаған 7-9 сынып оқушыларының шахмат ойнамайтын құрдастарымен салыстырғанда ақыл-ойы мен сыни ойлауына байланысты 17% жақсы ұпай жинағанын көрсетті.

Шахмат ақыл-ой қабілеттерін сақтайды. Шахматтың барлық артықшылықтары миы дамып келе жатқан балаларға арналған ба? Әрине, жоқ! Шахмат егде жастағы ойыншылардың ақыл-ой қабілетін сақтайтыны, деменция және Альцгеймер сияқты аурулардың белгілерінің дамуын болдырмауға көмектесетіні көрсетілген.

Шахмат эмоционалды жағдайды жақсартады. Көптеген адамдар шахматты суық есептеу ойыны деп санайды, бірақ ойынның мәні дәл екі ойыншы үшін екенін түсіну керек, бұл өз кезегінде эмоционалды жағдайды жақсартады, сонымен қатар психоэлеуметтік өзара әрекеттесуді дамытады, дейді шахмат академиясының докторы Роуз Мари Стуттс.

Шахмат математикалық қабілеттерді жақсартады. Математика көбінесе абстрактілі мәселелерді шеше алатын ғылым ретінде қабылданады. Бірақ бұл олай емес. Математика үлгіні танумен, логикамен, сондай-ақ басыңыздағы айнымалымен ойнау мүмкіндігімен байланысты, мұның бәрі шахматты жақсартатыны белгілі.

Шахмат логика мен тиімділікті үйретеді. Шахмат логикалық ойлауды үйретеді, өйткені ойыншы тақта мен фигуралар арқылы шектеліп, тиімді жолдарды іздеуі керек, өйткені оның қарсыласы да онымен бір мақсатты ұстанып ойнайды. Ол өзекті мәселелердің шешімін іздеуге және күрделі мәселелерді шешудің әдістерін қолдануға ықпал етеді.

Түйсік. Таңдау мүмкіндігі бізден күн сайын қажет. Таңертеңнен кешке дейін біз белгілі бір таңдау жасау қажет болған кезде кішігірім, сондай-ақ үлкен және өте маңызды жағдайларды үнемі кездестіреміз. Шахмат түйсікті дамытады, өйткені ойын кезінде екі бірдей қозғалыстың ішінен біреуін ғана таңдау керек.

Шыдамдылық. Егер сізде шыдамдылық болмаса, қарсыласыңызды жеңу екіталай. Тақтадағы күштердің тепе-теңдігін мұқият талдау, қарсыластың қимылын шыдамдылықпен күту және оның стратегиясына ұзақ уақыт көңіл бөлу. Мұның бәрі шахматшыда шыдамдылықты дамытады. Бұл табысты адамның басты қасиеттерінің бірі.

Аналитикалық ойлау. Шахмат ойнау арқылы сіз аналитикалық ойлауды дамытасыз. Бұл тек сіздің қозғалыстарыңыз ойлауы туралы ғана емес. Сырттан қарау – бұл адамға жиі жетіспейтін нәрсе. Біз көбінесе осы немесе басқа істі субъективті түрде бағалаймыз. Қарсыластың тактикасын зерттей отырып, оның логикасына еңуге тырысып, сіз объективті аналитикалық ойлауды дамытасыз, бұл өмірде өте пайдалы болады.

Жеңімпаздарша ойлау. Бұл таңқаларлық, бірақ жеңімпаз ретінде ойлау қабілеті кез-келген қызмет саласында үлкен мәнге ие. Мақсатқа сәтті жету үшін жеңіске сену өте маңызды. Өз күшіне сенбейтін дамыған адамды елестету қиын. Жеңімпаздың психологиялық көзқарасы кез-келген басқа зияткерлік сапа сияқты оқытылады. Шахмат – бұл үшін тамаша құрал.

Ұтылуға үйрену. Бір қарағанда, бұл мәлімдеме жеңімпаздарша ойлауға қайшы келетін сияқты көрінуі мүмкін. Шын мәнінде жоқ. Жоғалту қабілеті де дамыған тұлғаның өте маңызды қасиеті болып табылады. Жеңілістер, жеңістер сияқты, бізге таңқаларлық әсер етеді. Біз бұрын ойламаған қорытынды жасаймыз, қолымызды түсірмеу үшін өзімізге төзімділік танытамыз [1].

Шахмат адамның *жадын* жақсы дамытады. Ойын барысында біздің миымыз бір уақытта ұзақ мерзімді және жедел жадты пайдаланады. Ойыншы келесі қадамдарын есте сақтауы керек, жаудың бірқатар мүмкін қимылдарын есептеп, типтік позицияларды есте сақтауы керек. Мұның бәрі өте қарқынды зияткерлік қызметті қажет етеді [2].

Біз бұрын жүргізген зерттеуде шахматшылардың есте сақтау қабілеті қарапайым оқушылардан ерекшеленетіні, шахмат балалардың табандылығын дамытатыны, 2-3 қадам алға ойлауға және әрине, есте сақтауды жақсартатыны дәлелденген [3].

Шахмат – өнер (оның ішінде шахмат композициясы бөлігінде), ғылым және спорт элементтерін біріктіретін 64-ұялы тақтадағы шахмат фигуралары бар үстелдік логикалық ойын. Шахматты әдетте екі ойыншы (шахматшы) бір-біріне қарсы ойнайды. Сондай-ақ, бір шахматшылар тобының екіншісіне немесе бір ойыншыға қарсы ойнауы мүмкін, мұндай партиялар жиі кеңес беру партиялары деп аталады.

Ойын ережелері негізінен XV ғасырға қарай қалыптасты. Қазіргі ресми жарыстарда Халықаралық Шахмат федерациясының ережелері қолданылады, олар фигуралардың қозғалысын ғана емес, сонымен қатар төрешінің құқықтарын, ойыншылардың мінез-құлық ережелерін және уақытты бақылауды реттейді. Мысалы, қашықтықтан ойнау, хат алмасу, телефон немесе ғаламтор арқылы өткізілетін ойынның ерекше ережелері бар. Классикалық шахматтан басқа ережелерімен ерекшеленетін ойынның түрлері бар. Олар: стандартты емес ережелермен, фигуралармен, тақта өлшемдерімен және т.б. ерекшеленеді.

Шахмат теориясы – бұл шахмат ойынының әртүрлі аспектілеріне арналған зерттеулер жиынтығы. Оның белсенді дамуы XV ғасырдан басталды, сол кезде шахмат ережелері бүгінгі күнге дейін өзгеріссіз қалды.

Партия кезеңдері. Теория шахмат ойынының үш кезеңін: дебют, миттельшпиль және эндшпильді анықтайды.

Дебют – алғашқы 10-15 фигуралар жүрісімен жалғасатын партияның бастапқы кезеңі. Дебютте ойыншылардың негізгі міндеті – өз күштерін жұмылдыру, қарсыласпен тікелей қақтығысқа дайындық және осындай

қақтығыстың басталуы. Ойынның дебюттік кезеңі теорияда ең жақсы зерттелген, дебюттердің көлемді жіктелуі бар, белгілі бір нұсқаларда оңтайлы әрекеттер туралы ұсыныстар жасалды, сәтсіз дебюттік жүйелердің көп саны жойылды.

Миттельшпиль – ойынның ортасы. Дебюттен кейін басталатын кезең. Онда әдетте шахмат партиясының негізгі оқиғалары орын алады (дебютте жеңіске жеткен жағдайлар өте сирек кездеседі). Ол тақтадағы көптеген фигуралармен, белсенді маневрлермен, шабуылдармен және қарсы шабуылдармен, негізгі нүктелер үшін, ең алдымен орталық үшін бәсекелестікпен сипатталады. Партия осы кезеңде аяқталуы мүмкін, әдетте бұл тараптардың бірі сәтті комбинацияны жүргізген кезде орын алады. Әйтпесе, екі қарсылас ойыншы көп фигураларды бір-біріне айырбастап алған соң партия эндшпиль алаңына өтеді.

Эндшпиль – ойынның соңғы кезеңі. Ол тақтадағы фигуралардың аз санымен сипатталады. Эндшпильде пешкалар мен патшаның рөлі күрт артады. Көбінесе эндшпиль ойынының басты мақсаты – пешканы ферзьге айналдыру. Эндшпиль тараптардың бірінің жеңісімен немесе жеңіс мүмкін болмаған кезде тең ойынға келісумен аяқталады [4].

Қазақстандағы мектептердегі шахматтың орны

Халықаралық шахмат федерациясының (ФИДЕ) президенті Кирсан Илюмжинов Дармен Садвакасовтың академиясының тыңдаушылары мен оқушылары үшін мастер-класс өткізіп, кәсіби тұрғыдан шахматпен қалай айналысу керек туралы біршама кеңес берді.

ФИДЕ басшысы қайырымдылық сеансы аясында мектеп оқушыларымен бір мезгілде ойнап, шахматтың болашағы туралы өз ойымен бөлісті.

«Қазіргі таңда шахмат үйірмелері көптеп ашылуда. Жақын арада шахмат мектептерде міндетті оқу пәні ретінде енгізіледі деп ойлаймын. Әлемнің көптеген елдерінде шахмат қазір мектеп бағдарламасына енгізілген. Мен басқарып отырған ФИДЕ әлемнің 188 елін біріктіреді. Шахматты бүгінде әлемде 600 миллион адам ойнайды. Біз 2020 жылға дейін планетада 1 миллиард адамға шахмат ойнауды үйрету міндетін қойдық. Бізде бар болғаны 400 мың адам қалды. Біздің ұранымыз: 1 млрд шахматшы – 1 млрд ақылды адам. Сондықтан мұғалімдер мен ата-аналардың көмегімен біз осының бәріне қол жеткіземіз деп ойлаймын», - деді Кирсан Илюмжинов қазақстандық балаларға арнаған сөзінде (13 желтоқсан 2016 жыл) [5].

Шахмат Қазақстанның 205 мектебінде оқытыла бастады

Жоба 80 қала мен ауылды қамтиды. Бүгін Қазақстанның 80 қаласы мен ауылындағы 160 мектепте «мектептегі шахмат» бағдарламасы басталды. Осылайша, бүгінгі таңда ел бойынша бағдарлама 205 мектепте жұмыс істейді, онда 15 мыңнан астам бала шахматпен айналысады.

Бағдарламаны 2017 жылы ҚШФ іске қосты, сол кезде мектеп пәні ретінде шахматты Алматы, Павлодар және Қызылорданың 18

мектептерінде енгізді, онда 1000-нан астам бала жаңа пәнді оқи бастады. 2018 жылы бағдарламаға Шымкенттің тағы 26 мектебі және 1000-нан астам оқушысы қосылды. Кейіннен, тізім тағы 160 мектеп пен 13 000 оқушымен толықтырылды.

«Сонымен қатар, материалды жақсы меңгеру үшін арнайы оқу құралдары дайындалып, 223 жаттықтырушы мен 25 мектеп психологы оқытылды. Шахматтың балаларға әсерін бағалау 22 мектепте жүргізілді, оған 1700-ден астам бастауыш сынып оқушылары қатысты. Қазақстан шахмат федерациясы сайтында оқыту бөлімі, шахмат терминологиясының глоссарийі, сондай-ақ жаттықтырушыларға арналған онлайн - платформа әзірленді», - деп қосты федерацияның атқарушы директоры Ирина Грищенко.

Бүгінгі таңда шахмат мектептерінде келесі қалалардағы балалар оқиды: Алматы, Нұр-Сұлтан, Павлодар, Екібастұз, Қызылорда, Шымкент, Көкшетау, Ақтөбе, Атырау, Жезқазған, Қарағанды, Теміртау, Қарқаралы, Қостанай, Ақтау, Петропавл, Арыс, Темір, Шу, сондай-ақ республиканың 61 ауылында.

Жоғарыда айтылғандарға сүйене отырып, біз Павлодар қаласының мектептерінде эксперимент жүргіздік. Экспериментке барлығы 6 мектеп қатысты. Таңдалып алынған 6 мектептің тең жартысында кәсіби тұрғыдағы жаттықтырушылар, ал келесі жартысында шахмат әуесқойлары жұмыс атқарады. Эксперименттің мақсаты: әр мектептегі оқушылардың шахматты қандай дәрежеде ойнай алатындары, шахматтың негіздерін қандай дәрежеде білетіндерін және шахмат есептерін қалай шеше алатындарын анықтау болды. Әр мектепте оқушылардың жасы 8-10 жас аралығында, экспериментке қатысушылар саны – 10. Барлық 6 мектепте қорытынды нәтижені қарау және оларды бір-бірімен салыстыру үшін бірдей тапсырмалар берілді [6].

Арнайы тапсырмалар:

1 – тапсырма. Сауалнама жүргізу. Сауалнамада төмендегідей сұрақтар

болды:

1. Партияның басында не істеу керек?
2. Шахмат ойынының басты мақсаты?
3. Шахмат ойынының соңына дейін қандай фигуралар қалады?
4. Шахмат ойынының 3 кезеңін атаңыз?
5. Тең ойын түрлері?
6. Төмендегілердің ішінен мат қою мүмкін емес позицияны табыңыз:
 - а. ақтар: патша + екі ат; қаралар: патша;
 - б. ақтар: патша + ат және піл; қаралар: патша;
 - с. ақтар: патша + ладья; қаралар: патша.

7. «Байлам» дегеніміз не және ол қандай фигуралармен жүзеге асырылады?

8. «Фигура арқылы соққы» дегеніміз не және ол қандай фигуралармен жүзеге асырылады?

9. Жеңіл фигураларды атаңыз?

10. Ауыр фигураларды атаңыз?

2 – тапсырма. Шахмат есептерін (Сурет 1) шешуге арналған тапсырмалар [7]:

(Сурет 1)

Сурет 1 – шахмат есептері

3 – тапсырма. Бір мезгілдегі сеанс ойыны.

Зерттеу нәтижелері және оларды талқылау.

Тестіленетін мектептердің саны 6. Кестеде көрсетілген мектептердің бірінші үшеуінде әуесқойлар, ал екінші үшеуінде кәсіби бапкерлер жұмыс атқарады. Әр мектепте 10 оқушы қатысты. Тестіленушілердің жасы 8-10 жас.

Кесте 1 - сауалнама жүргізу

Мектеп						
Оқушы	1	2	3	4	5	6
1	10 / 5	10 / 6	10 / 4	10 / 6	10 / 8	10 / 10
2	10 / 4	10 / 4	10 / 5	10 / 7	10 / 7	10 / 9
3	10 / 4	10 / 5	10 / 5	10 / 7	10 / 9	10 / 7
4	10 / 4	10 / 5	10 / 5	10 / 7	10 / 9	10 / 8
5	10 / 5	10 / 3	10 / 6	10 / 6	10 / 10	10 / 10
6	10 / 6	10 / 4	10 / 6	10 / 6	10 / 8	10 / 9
7	10 / 5	10 / 2	10 / 4	10 / 8	10 / 7	10 / 8
8	10 / 3	10 / 5	10 / 5	10 / 6	10 / 8	10 / 10
9	10 / 4	10 / 4	10 / 4	10 / 7	10 / 9	10 / 8
10	10 / 4	10 / 3	10 / 4	10 / 7	10 / 10	10 / 9
Тапсырмаларды орындағандар нәтижесі пайызбен (%)	44%	41%	48%	67%	85%	88%
Орташа балл	44,33			80		

Шартты белгілер: а/в: а – сауалнамада болған сұрақтар көлемі, в – сауалнамада жауап бере алған сұрақтар көлемі.

Кесте 2 - шахмат есептерін шешу

Мектеп						
Оқушы	1	2	3	4	5	6
1	6 / 2	6 / 3	6 / 3	6 / 4	6 / 6	6 / 6
2	6 / 3	6 / 3	6 / 3	6 / 4	6 / 5	6 / 6
3	6 / 4	6 / 3	6 / 4	6 / 4	6 / 5	6 / 5

4	6 / 4	6 / 3	6 / 4	6 / 4	6 / 5	6 / 5
5	6 / 3	6 / 2	6 / 3	6 / 5	6 / 5	6 / 4
6	6 / 2	6 / 4	6 / 3	6 / 5	6 / 6	6 / 6
7	6 / 3	6 / 3	6 / 2	6 / 4	6 / 6	6 / 5
8	6 / 3	6 / 3	6 / 3	6 / 4	6 / 4	6 / 5
9	6 / 4	6 / 3	6 / 4	6 / 4	6 / 4	6 / 5
10	6 / 3	6 / 4	6 / 3	6 / 5	6 / 6	6 / 4
Тапсырмаларды орындағандар нәтижесі пайызбен (%)	51%	51%	53,3%	71,6%	86,6%	85%
Орташа балл	51,76			81,06		

Шартты белгілер: а/в: а – берілген есептер көлемі, в – шеше алынған есептер көлемі.

Кесте 3 – бір мезгілдегі сеанс ойыны

Мектеп	1	2	3	4	5	6
	10-0	9,5-0,5	10-0	9,5-0,5	9-1	9,5-0,5
Тапсырмаларды орындағандар нәтижесі пайызбен (%)	0%	5%	0%	5%	10%	5%

Шартты белгілер: а-в: а – сеансердің ұтқан ойын саны, в – оқушының ұтқан ойын саны.

Қорытынды

Зерттеу нәтижелері және оларды талқылау. Жоғарыдағы зерттеуді қорытындылайық. Біз зерттеуді 6 түрлі мектепте 10 оқушының қатысуымен өткіздік. Жоғарыдағы кестелерде бірінші үш мектепте шахмат әуесқойлары, ал екінші үш мектепте шахматпен кәсіби түрдегі айналысатын жаттықтырушылар жұмыс атқарады. Зерттеу 3 кезеңнен тұрды. 1-ші кестеде оқушылар 10 сұрақтан тұратын сауалнамаға жауап берулерінің нәтижесі берілген. Сауалнама сұрақтары шахматтың ең негізгі бастапқы ойын кезіндегі тақырыптарды қамтиды. Көріп отырғанымыздай, бастапқы үш мектеп сауалнамадағы кейбір сұрақтарға жауап бере алмады. Ал, керісінше екінші үш мектеп сұрақтардың түгеліне дерлік жауап бере алды. Бірінші үш мектептің нәтижесі 44%, 41%, 48%-ды құраса, екінші үш мектептің нәтижесі 67%, 85%, 88%-ды құрады. 2-ші кестеде оқушылар 6 есептен тұратын шахмат есептерін шешулерінің нәтижесі берілген. Бірінші үш мектептің нәтижесін алсақ, мұнда 51%, 51%, 53,3%, ал екінші үш мектептің нәтижесі 71,6%, 86,6%, 85%-ды құрады. 3-ші кестеде бір мезгілдегі сеанс ойынының нәтижелері берілген. Мұнда бірінші үш мектеп нәтижесі 0%, 5%, 0%, ал екінші үш мектептің нәтижесі 5%, 10%, 5%-ды құрады. Бір мезгілдегі сеанс ойыны арнайы оқушылардың шахмат тақтасында қандай қателіктер жасайтындарын көру үшін өткізіліп, оларға ойынның соңында қателері жайында айтылып, қатемен жұмыс жасалды. Барлық нәтижелерді көріп, талдап, қорытындылай келе біз оқушылардың

мәтіні» мен «ән» сөзінің өзара байланысы мен айырмашылығы, ерекшелігі қаралады. Сонымен қатар бұл сөздердің анықтамасы болжанады. Қазақ тілді ән мәтіндерінің қаралуы ән зерттеушілерінің, әдебиетші ғалымдардың еңбектері арқылы негізделені түсіндіріледі. Ән өнерін зерттеушілер әннің өзін зерттеуде оның мәтін арқылы ғана тұжырым жасауға қол жеткізетіні баяндалады.

Тірек сөздер: ән, ән мәтіні, жыр, өлең, мәтін тілі мен әуен байланысы.

Аннотация. В статье дается объяснение понятий «текст песни и «мелодия»; и дается анализ через труды исследователей. Рассматриваются взаимосвязь и различие, специфика слова «текст песни» и «песня» (мелодия). Также предполагается определение этих слов. Разъясняется, что рассмотрение казахоязычных текстов песнь основано на трудах исследователей музыки, ученых-литературоведов. При изучении самой песни(музыки, мелодии) исследователи песенного искусства сообщают, что она достигает вывода только через самого текста песни, а не через мелодии.

Ключевые слова: песня, текст песни, жыр, музыка, стих, связь языка текста и мелодии

Annotation. The article explains the concepts of "song text" and "melody" and provides an analysis based on the work of researchers. The interrelation and difference, the specifics of the words "text" and "song" (melody) are considered. The definition of these words is also assumed. It is explained that the consideration of the Kazakh-language text of the song is based on the works of music researchers, literary critics. Studying the song itself (music, melody), song art researchers report that it achieves results only through the song text itself, and not through melodies.

Keywords: song, lyrics, zhyr, music, verse, connection of the text language and melody

Қазақ тілді ән мәтіндері туралы түсінік негізінен, әнге (әуенге, музыкаға) қатысты қабылданады. Сондықтан бұған қатысты зерттеу де тікелей мәтіннің өзін емес, ән туралы (музыка) мәселені қарастыруға тіреледі. Ән өнерін зерттеу көбінесе осы салада жүрген мамандар тарапынан қарастырылады. Ал тіл ғылымы бағытында ән жазылған өлең мәтіндерін қарастыру жоқтың қасы. Бұл түсінікті де; өйткені жеке осы атаумен қарастырылмаса да, «өлең» тұрғысындағы түсінік бойынша тіл-әдебиеттік зерттеуде шағын параграфтық түсініктер, бөлімдік, тараулық тақырыптар қарастырылады.

Ән мәтіндері бойынша зерттеулерді қарастыруда нақты еңбек кездеспесе де, ән (музыка) туралы жазылған өнер мамандарының, педагог ғалымдардың еңбектеріне шолу жасау мүмкін болды. Ол еңбектерде ғалымдар әннің өзін емес, әнге қатысты туып отырған мәтіннің өзін

талдайды. Яғни ән, әуенді жеке дара зерттеу мүмкіндігі болмайтындықтан, әнді қарастыруда зерттеушілерге мәтіннің өзін қарастыруға тура келеді. Сондықтан қазақ тілді ән мәтіндерінің, жалпы ән мәтіндерінің, ән мәселесінің зерттелуі» деген тақырыпты ашу үшін ән туралы зерттеу жүргізген сазгер мамандардың ғана емес, әдебиетші, педагог ғалымдардың еңбектерін де қарау қажет болады.

Біздің қолданып отырған тіркесімізге қатысты («ән мәтіні») ешбір зерттеу жоқ деп танысақ та, ән туралы қай зерттеуде болсын, бәрінде әннің өзіне емес, мәтін тіліне қатысты пікір қозғалады, сөзіне талдау беріледі. Сонда «Ән мәтіні» туралы зерттеу жоқ деп айтуымыз шартты болып шығады, керісінше, мәтін арқылы туындаған әндерге (немесе мәтін әндеріне) мәтіні арқылы зерттеу жүргізілген деп тұжырым жасауға болады.

Әнге қатысты жазған барлық зерттеушінің еңбектері музыка туралы емес, ән мәтінін қарастырылған еңбек болып табылады. Яғни қазақ әндерін қарастыру мәтіннің өзін талдап қарастыруға айналып кетеді. Сөйтіп мәтіннің әуені (музыкасы) туралы зерттеу мәтінсіз мүмкін емес деген қорытындыға келеміз.

«Ән мәтіндері» атауы бойынша зерттеулер кездеспегенмен, ән мәселесін зерттеушілер ән орындаушы мен өлең шығарушының еңбегін талдайды, ал ән шығарушысы (сазгер) талдаудан «тысқары» қалады. Шындап келгенде, сазгер шығарған әуенді талдау мәтіннің көмегімен (ақын шығармасы арқылы) жүзеге асып, астарында сазгер мен әншінің еңбегі саралауға түсіп кетеді.

Осындай парадокстан «ән мәтіні зерттеліп жүр ме, жоқ па?» деген сұрақ туындайды. Сол үшін біз мақаламызда «ән мәтіні» дегенде өлеңдік мәтін шығаратын ақынның тілі, оның әнге лайықтап өлең шығаруы немесе өлеңінің әнге айналып кетуі, басқа тілден аударылған ән мәтінінің қазақша орындалуы, дұрыс-бұрыс аударылуы туралы зерттеулер жүргізілу мәселесі алға қойылуы тиіс деген ойды талқыға түсіргіміз келеді.

Қазақ тілді ән мәтіндері, алдымен, халық туындатқан өлеңнен бастау алады. Әуелден халық арасынан шыққан кез келген өлең әуенмен, әнмен туындап отырған. Себебі қазақ өлең шығаруда бірінші ауызша қолданысты пайдаланғаны белгілі. Ауызша жеткізуде өлең домбыра арқылы әуендеп шығарылған. Оны айтыс өнері арқылы да тануға болады. Кез келген айтыс түрі (ол «айтысу» әрекеті болса да) әуендеп айтылады. Тіпті «өлең» деген сөздің өзі «әуенді жыр (тақпақ)» дегенді білдіреді. Ауызекі сөйлесуде «өлең айтып жатыр» деп айтуда да, алдымен, әнмен айтылып жатқан өлең деп қабылдаймыз.

Алғашқы әндік мәтіндер фольклорда танылады. Жалпы фольклорлық тақырыптағы өлеңдердің әуелден әуенмен-әуенсіз туындағаны туралы зерттеулік еңбектерде кездеспеді. Бірақ қазақтың ауызекі тараған қай тұрмыс-салт өлеңі болса да, белгілі бір әуенмен айтылып орындалатыны белгілі. Сондықтан қазақта ауызекі тараған шығармалары «өлең» деп емес,

«жыр» деп аталған (тұрмыс салт жырларының бәрі «жыр» делінеді: *бесік жыры, жарапазан, бәдік, беташар, жар-жар*, т.б.)

Қазақ тілді ән мәтіндері жайында айтқанда, алдымен, әндік мәтіндердің ауызекі тарап орындалатын түрлерін (тұрмыс-салт жырларын) қарастырған қазақ зерттеушілерінен Ш.Уәлиханов пен А.Байтұрсынұлынан бастап, Ә.Диваев, Б.Кенжебаев, М.Әуезов, С.Сейфуллин, М.Ғабдуллин, [Б.Уақатов](#) деген ғалымдардың еңбектері алдыңғы орынға шығады. Бұл ғалымдар тұрмыс-салт жырларының тақырыптық мазмұнына, айтылу мақсаты мен кезеңіне, топтық түрлеріне қарай талдау береді. Аталған ғалымдардың зерттеулері барлық әдебиетші ғалымдардың зерттеулеріне негіз болды. Осы зерттеулерде де фольклорлық шығармалардың жырлық, әуендік сипаты мәтіні арқылы түсіндіріледі.

Сөйтіп «Ән мәтінін зерттеу» дегенде әннің, әуеннің, күйдің «тілін» емес, әні бар шығарма өлеңнің мәтінін талдау деп қараймыз. Бұл арада мәтіннің әнге айналу ерекшелігі мен икемділігі қаралады.

Ғалым Е.Ө.Жұматаева фольклорлық шығармаларды, дәстүрлі халық әншілерін, сал-серілерін қарастырған еңбегінде (музыкаға қатысты) олардың әуенмен бірге айтылудағы тіліне (сөзіне), құрылымына түсінік береді. Ең бастысы, ғалым әуеннің таралуы оның мәтіндік тіліне қатысты екенін астарлап өтеді: «Біздіңше, әнші-ақын, ақын-композиторлардың алғаш жеке дара өнерпаз ретінде жіктеліп, таралуы жыршы, жыраулардың қызметіне байлынысты болса керек. Сондықтан да сол жыршы жыраулардың өзі қазақ ән өнерінің тұңғыш өкілдері болуға тиіс. ...қоғамда өмір сүрген әр түрлі топтардың көзқарастарымен ой мүддесі де ән арқылы көрініс тауып, бізге жетті. ... Ән өнері – өмірдегі қоғамдық құрылыстың жай-жапсарын суреттей алатын идеялық құралдың бірі. Ерте кезде ән бірден-бірге, бір жерден екінші жерге ауыздан ауызға таралып, ауызша үйрену арқылы меңгерілген. Ол заман жай сауаттың да, әуен сауаттың да жоқ кезі еді» [1].

Пікірдегі «әнші-ақын, ақын-композиторлардың алғаш жеке дара өнерпаз ретінде жіктеліп, таралуы жыршы, жыраулардың қызметіне байлынысты», «ән бірден-бірге, бір жерден екінші жерге ауыздан ауызға таралып, ауызша үйрену арқылы меңгерілген» дегендегі ғалымның ойы біз қарастырып отырған «ән мәтінінің қызметі» мәселесіне қатысты деп тануға болады.

Тағы да зерттеушінің: «Ол уақытта шығарған әнін айтып, халыққа тарататын да композитордың өзі болды. ... Орындалған әннің көркемдік дәрежесі де жоғары, сапалы болып шығып, тыңдаушыларды қызықтырып, олардың көкейлеріне тез қонатын. Ал жақсы ән шығарып, бірақ оны автордың өзі тиісті дәрежеде орындай алмаса, ол шығарма аз таралуымен қатар, кейде ұмытылып та кететін еді. Әнші жыршылар бір жерден екінші жерге барып, өнерлерін көрсетіп, елдің сыйлы қонағы болып жүрді» деген пікірінде де әннің, әуеннің өзі емес, әнінің мәтініне, оның қабылдануына байланысты талдау беріліп отыр[1].

Тіпті кез келген әннің атауын айтуда әннің өзі емес, сөзі еске түсетінін ескерсек, кез келген әннің талдануы мәтінсіз мүмкін емес екенін айқын түсінеміз. Осы жағынан алғанда, әннің өзіне (нотасына, ырғағына, айтылымына, орындалуына) «зерттеу жүргізіліп жүр ме екен?» деген сұрақ туындайды.

Зерттеуші Е. Жұматаева тұрмыс-салт жырларын талдауда да олардың әндетіп айтылатындығын сөз етсе де, әндеп айтылуының астары шығарманың сөзінде екенін жеткізеді: «Бесік жырларының құрылымы қарапайым болғанымен, сазы ... көркем болып, жас сәбидің нерв жүйелеріне, жалпы психикасына жағымды әсер етеді... Ананың ... игі тілектері, болашаққа деген жақсы үміттерін сүтімен, әлдиімен ерте бастан-ақ құлағына құйылып ер жетеді». Пікірде әннің құрылымына емес, мәтіннің құрылымы мен сөзіне басымдық түсіп отырғаны белгілі.

Сонымен қатар еңбекте қазақ әні туралы түсінік беріле отырып, түрлеріне жіктеу жасалады: *нақлият әндері, сатиралық-юморлық әндер, дәстүрлі әндер, т.б.* Жіктеудің ішінде «Нақлият әндері» деген түріне тәрбиелік тұрғыдан талдау жасалады. Ғалым бұл ән түрінде тағылымдық сипат барын, адам өміріндегі қарама-қайшылықтағы жағымды-жағымсыз ұғымдарды ашатын мазмұнын қарастырып, талдайды. Мұнда да әуеннің мәтіні ғана осындай ұғымдарды ашуға мүмкіндік беретіні сөзсіз.

Осыған орай ғалым Е.Жұматаеваның зерттеуінде ән туралы түсінік мәтіндік әуен дегенді білдіреді. Бұны ғалымның ән белгілерін көрсетуімен дәлелдейміз: «Әннің келесі бір қасиеті – әуезділігі, әсерлілігі, көркемділігі. Бұл – халық әндерінің барлығына тән белгі. ... Халық әндеріне тән тағы бір белгі – елдің өмірі, тұрмыс-тіршілігімен сабақтастығы. Кез-келген ән белгілі бір оқиғаға құрылады. Соған орай айтатын деген ой-мазмұны да болады. Сол ой ... өлең түрінде сыртқа шығып отырған. Мұны әннің поэзиялық арқауы немесе әдеби сипаты дейміз. Осы үш белгі жоқ жерде оны ән жанырына жатқызу қиын. Уақыт пен кеңістікпен тыс өмір сүретін ән болмайды. Әннің осы аталған үш сипатына орай тарихшы, ақын және сазгер қызметіне де тоқталу қажет болады» деп нақты «ән» сөзінің анықтамасын ашып береді[1].

Жинақтай келгенде ән зерттеушілері қарастыратын ән мәселесі нотаға түсірілген әуеннің өзін емес, мәтіннің өзіне зерттеу жүргізетінін байқаймыз. Сөйтіп ән деген түсінік әуеннің өзі емес, әнге түсірілге мәтін (өлең сөз) болып табылады.

Сонымен ән мәтіні туралы түсінік жалаң өлең мәтіннің, өлең сөздің құрылымы болып табылмайтынын байқадық. Кез келген өлеңнің (тақпақтың) әнге айнала бермеуінің себебі де оның құрылымына, сөзіне, тарихына, ұйқасына, т.б. белгілеріне тәуелді болуына байланысты.

Әдебиет:

1. Ахметова М.М.Традиции казахской песенной культуры. Алматы: «Наука». 1984. –128 с.

2. Жұбанов А. Қазақтың әнші-композиторлары, әнші-орындаушылары туралы әңгіме-очерктер. Алматы: Жазушы, 1975. – 462 б.
3. Кәрменов Ж.Әнің қазақ жетпес бұрмасына (мақалалары мен зерттеулері)/Құраст.:Т.Тұрсынханова. Астана:"Фолиант", 2002. 232 б.
<https://textbook.tou.edu.kz/books/223/1.html>: Жұматаева Е. Музыкалық педагогика: музыка мамандықтарының студенттеріне арналған оқу құралы. Алматы: ССК, 2020. – 400 б.

«Тенденции развития вольной борьбы в казахстане»

**М.К.Сирлибаев, К.Т.Иманбай, Д.А. Мушетов, К.Б.Темирбулатов,
Б.Б.Зейнелев**
Павлодарский педагогический университет, г.Павлодар
e-mail:Sirlibaevm@mail.ru

Аннотация. Проблема – индивидуализация подготовки борцов. Цель работы – изучить тенденции развития вольной борьбы и обосновать процесс формирования стилей противоборства. На основе данных литературы и анализа соревновательной деятельности борцов на Играх Олимпиад установлены основные тенденции развития вольной борьбы. Выявлено появление новых стилей противоборства как закономерный результат развития и совершенствования вольной борьбы. Необходимым условием процесса эффективной индивидуализации при подготовке юношей и молодежи является ориентация на модельные характеристики борцов соответствующих стилей противоборства. Поэтому выявление современных стилей противоборства и определение их модельных характеристик – одна из основных задач проблемы индивидуализации подготовки борцов.

Однако она не может быть решена без анализа тенденций развития вольной борьбы, которые и обуславливают формирование стилей противоборства и системы индивидуализации подготовки борцов в целом

Ключевые слова: вольная борьба, тенденции развития, стиль противоборства, соревновательная деятельность.

Аңдатпа. Мәселе-балуандарды дайындауды даралау. Жұмыстың мақсаты-еркін күрестің даму тенденцияларын зерттеу және қарсыласу стильдерін қалыптастыру процесін негіздеу. Әдебиет деректері мен Олимпиада ойындарындағы балуандардың бәсекеге қабілеттілігін талдау негізінде еркін күресті дамытудың негізгі тенденциялары белгіленді. Еркін күресті

дамыту мен жетілдірудің табиғи нәтижесі ретінде қарсыласудың жаңа стильдерінің пайда болуы анықталды. Жастар мен жастарды даярлау кезінде тиімді даралау процесінің қажетті шарты-қарсыласудың тиісті стильдерінің балуандарының модельдік сипаттамаларына назар аудару. Сондықтан қазіргі заманғы қарама – қайшылық стильдерін анықтау және олардың модельдік сипаттамаларын анықтау балуандарды даярлауды дараландыру мәселесінің негізгі міндеттерінің бірі болып табылады.

Алайда, оны еркін күрестің даму тенденцияларын талдаусыз шешу мүмкін емес, бұл қарсыласу стильдерінің қалыптасуын және жалпы балуандарды даярлауды даралау жүйесін анықтайды

Кілтті сөздер: еркін күрес, даму тенденциялары, қарсыласу стилі, бәсекеге қабілеттілік.

Annotation. The problem is the individualization of the training of wrestlers. The purpose of the work is to study the trends in the development of freestyle wrestling and to substantiate the process of formation of styles of confrontation. Based on the literature data and the analysis of the competitive activity of wrestlers at the Olympic Games, the main trends in the development of freestyle wrestling are established. The emergence of new styles of confrontation as a natural result of the development and improvement of freestyle wrestling is revealed. A necessary condition for the process of effective individualization in the preparation of young men and young people is orientation to the model characteristics of wrestlers of the corresponding styles of confrontation. Therefore, the identification of modern styles of confrontation and the definition of their model characteristics is one of the main tasks of the problem of individualization of wrestlers' training.

However, it cannot be solved without analyzing the trends in the development of freestyle wrestling, which determine the formation of styles of confrontation and the system of individualization of the training of wrestlers as a whole

Keywords: freestyle wrestling, development trends, style of confrontation, competitive activity.

Постановка проблемы и ее связь с важными научными или практическими задачами. В последние десятилетия вольная борьба как вид спорта развивается под воздействием многих обстоятельств, имеющих противоречивую направленность. Разрешение этих противоречий приводит к изменениям в характере и структуре соревновательной деятельности (СД): изменяется структура успешной схватки, состав предпочитаемых технико-тактических действий (ТТД), стратегия и тактика борца в отдельном периоде, поединке и соревнованиях в целом.

Как следствие указанных воздействий, изменяются требования к морфофункциональному и психологическому статусу спортсмена, а это обостряет другую общую проблему спорта – проблему поиска наиболее действенных, эффективных форм, методов и средств подготовки борца [1, 5, 9].

Взаимодействие всех указанных факторов спортивной деятельности, безусловно, способствует процессу совершенствования вольной борьбы (ВБ), и, как следствие, приводит к расширению и видоизменению вариантов стилей противоборства – это непрерывный закономерный процесс развития ВБ. Поэтому разработка системы индивидуализации подготовки борцов на основе тенденций ее развития является актуальной проблемой спорта высших достижений [1–3, 8, 10].

Анализ последних исследований и публикаций. Мы установили, что на мировом ковре все чаще появляются успешные борцы высокого класса, которые реализуют свой собственный, характерный для них, стиль ведения схваток [4 – 6]. Так, из всех спортсменов, занявших первые пять мест на Играх Олимпиады в Токио (2020), лишь около 40% борцов относятся к трем базовым стилям (силовики, игровики, темповики). Из анализа СД мы выявили еще четыре стиля противоборства (темповик в захвате, завязочник, высоконадежный, равно- развитый) и разработана теоретическая модель распределения борцов по стилям [4, 5]. Выделенные нами стили противоборства необходимо рассматривать как одно из важнейших следствий развития вольной борьбы [3, 4 -7, 10].

Необходимым условием процесса эффективной индивидуализации при подготовке юношей и молодежи является ориентация на модельные характеристики борцов соответствующих стилей противоборства. Поэтому выявление современных стилей противоборства и определение их модельных характеристик – одна из основных задач проблемы индивидуализации подготовки борцов.

Однако она не может быть решена без анализа тенденций развития вольной борьбы, которые и обуславливают формирование стилей противоборства и системы индивидуализации подготовки борцов в целом [1 – 4, 8 – 10].

Цель работы – изучить тенденции развития вольной борьбы и обосновать процесс формирования стилей противоборства как закономерный результат ее развития и совершенствования.

Методы и организация исследований. В работе были использованы методы анализа и обобщения данных литературы, анализа соревновательной деятельности, экспертных оценок и математической статистики.

Полученные результаты. Системные научно-методические исследования в вольной борьбе основываются на результатах анализа соревновательной деятельности (принцип детерминации или первичности СД). Проведенный нами анализ развития вольной борьбы (так- же основан на исследовании СД) условно разделен на три временных периода. Для первого периода до 1996 года анализ выполнен на основе литературных источников. Для второго периода, начиная с Игр Олимпиады в Атланте (1996 г.) и до Игр Олимпиады в Афинах (2004), мы выполнили оригинальные исследования СД борцов высокого класса на основе

видеоанализа и хронометрирования соревновательных схваток, бесед и анкетирования специалистов [6, 7]. Третий период – после 2019 года, когда радикальное изменение правил и условий проведения соревнований [6, 8 – 10] существенно изменили характер СД, исследован более детально (начиная с анализа правил соревнований). Такой системно-исторический подход, основанный на принципе – понимая прошлое, можно заглянуть в будущее, позволил составить ретроспективное представление об изменениях тренировочной и соревновательной деятельности в последние десятилетия; глубже понять суть противоречий, лежащих в основе развития ВБ и выделить те тенденции, которые определяют закономерное порождение и формирование новых стилей противоборства.

Первоначально мы выделили основные группы факторов (причин), обуславливающих развитие и совершенствование вольной борьбы:

- острая необходимость повышения рейтинга, престижности и популярности вольной борьбы как вида спорта;

- интенсивное развитие науки и практики олимпийского спорта, что позволило углубить исследования в спорте высших достижений, установить важные закономерности и найти решение конкретных узкоспециальных задач, в частности, для единоборства;

- существенные изменения социальных условий в мире и, особенно, в Украине (обмен тренерами, спортсменами, учеными; взаимное проникновение школ борьбы и пр., что активизирует поиск более эффективных (совершенных) способов ведения поединка, подходов учебно-тренировочной деятельности и пр.);

- повышение социальной значимости спорта и, особенно, победы в современном спорте мирового уровня, (что обостряет конкуренцию в борьбе за мировое первенство, в частности, в видах борьбы, способствует улучшению материально-экономической базы спорта и повышению квалификации специалистов и пр.).

В этой работе рассматривается лишь первая группа факторов.

Повышение рейтинга ВБ, в первую очередь, возможно за счет повышения зрелищности соревнований. Зрелищность предполагает активность и инициативность борцов на ковре, динамичность поединка, широкий арсенал используемых технико-тактических действий, применение высокоамплитудных разнообразных и высоко оцениваемых приемов; характер борьбы должен быть открытым, рискованным, достаточно простым для восприятия и понятным зрителю. Действия борцов должны быть эффектными, производящими впечатление, вызывающими восторг [2, 3, 8], поэтому с целью повышения рейтинга борьбы, Международной федерации борьбы (ФИЛА) постоянно вносит изменения в правила соревнований (ПС) и условия их проведения.

Наиболее действенным способом повышения активности борцов, темпа и динамичности схваток является сокращение времени поединка и соревнований в целом. За последние пять десятилетий продолжительность

поединка с указанной целью многократно пересматривалась. В результате чего время борьбы сократилось с 20 до 6 минут. Сегодня результат оценивается и фиксируется по каждому периоду (т.е. три мин.), большая часть схваток заканчивается за три минуты, т.е. в один период, а соревнования в одной весовой категории начинаются и заканчиваются в течение второй половины дня.

Другое направление повышения зрелищности – это изменения системы и критериев оценки технико-тактических действий, в частности, существенно повысилась оценка эффективных и высокоамплитудных ТТД. Эти процессы существенно изменяли структуру и сам характер соревновательной деятельности.

При анализе публикаций и непосредственно соревновательной деятельности выявляется устойчивая тенденция повышения активности, напористости, жесткости, надежности и психо-эмоциональной устойчивости борцов в схватке. Однако с повышением активности (за счет сокращения времени схватки) связана и отчетливо проявляется другая важная тенденция - тенденция к изменению состава предпочитаемых и результативных технико-тактических действий: уменьшается арсенал ТТД борцов в целом, сужается состав и частота выполнения сложных и высокобальных технико-тактических действий, приоритет отдается все более простым и надежным ТТД при некотором повышении вариативности подготовительных действий. Превалирующее значение для победы в схватке (особенно борцов мирового уровня) приобретает специальная выносливость и скоростно-силовое давление. Все это изменяет требования к морфофункциональному, физическому, психическому и когнитивно-психологическому статусу успешного спортсмена уже на более ранних этапах подготовки, а позднее это приводит к выбору определенного стиля противоборства.

Еще одна тенденция связана с уменьшением числа весовых категорий; она обуславливает расширение весового интервала каждой весовой категории. Так, если в период с 1993 по 1996 год спортсмены боролись в 10 весовых категориях, с 1997 по 2001 г – уже в 8-и, то с 2002 года оставлено лишь 7 весовых категорий. Весовой интервал для средней весовой группы составил 8 – 10 кг. Тенденция к уменьшению числа весовых категорий, безусловно, увеличивает конкуренцию среди борцов в каждой весовой категории, обостряют задачи оптимального выбора своей весовой категории и снижения (сгонкой) веса перед соревнованиями, восстановления после снижения веса. Это также влечет определенные изменения в структуре подготовленности борцов, имеющих определенные природные морфофункциональные различия, связанные с выбором весовой категории, которые и обеспечивают тот или иной стиль противоборства [2, 5, 8 – 10].

Для оценки модельных параметров стиля противоборства мы выделили следующие наиболее информативные и значимые

характеристики СД: активность (количество реальных атак в единицу времени), результативная активность (количество оцененных атак в единицу времени); дистанция (предпочитаемая дистанция ведения поединка); преимущественное направление движения; темп (скорость движений и перемещений, без учета воздействия на противника); степень воздействия на соперника; надежность атаки (отношение количества оцененных атак к количеству реальных атак); надежность защиты (отношение количества отраженных атак соперника к количеству реальных атак соперника); напористость (отношение числа собственных реальных атак к количеству реальных атак противника); результативность (количество баллов выигранных борцом за единицу времени) и пр.

Для оценки особенностей технико-тактического мастерства борца определенного стиля выделены такие характеристики: наиболее предпочитаемые и эффективные ТТД, составляющие арсенал борцов каждого из стилей; варианты реализации ТТД (одиночные приемы, сложные атаки, ложные атаки, наработанные подготовки и приемы, импровизированные приемы); особенности тактики ведения поединка в этом стиле. На этой теоретической основе разработана модель чемпиона с таким стилем противоборства (силовики, игровики, темповики, темповики в захвате, завязочники, высоконадежные, равноразвитые) [4, 5]. В частности, все борцы, занявшие первые пять мест на Играх Олимпиады в Пекине (2008 г.), методом экспертных оценок с высокой степенью надежности были распределены по этим стилям противоборства (индекс общего согласия мнений экспертов был в пределах от 0,71 до 0,86, относительная ошибка составила от 0,18 до 0,23).

Не вдаваясь в другие результаты исследования, подчеркнем, что в основе проблемы развития современной вольной борьбы и повышения ее зрелищности лежит противоречие между двумя важнейшими направлениями ее совершенствования, которые одновременно необходимы для повышения зрелищности и престижности. Первое – это «темповое» – динамичность и напористость, с одной стороны, а второе – «техническое» – красота и эффект, создающий впечатление, с другой стороны. Однако, если правила соревнований стимулируют темп, динамичность и силовое давление, то это, как правило, снижает (или подавляет) действие стимулов, направленных на проявления комбинационной, высокотехничной и эффектной борьбы. Чем выше класс борцов, тем это противоречие становится острее и разрешается за счет адекватного выбора и совершенствования стиля противоборства, за счет узкой, но надежной специализации техники и тактики. Талантливые борцы, пытаясь удовлетворить этим требованиям правил способны найти свой вариант стиля. В конечном же счете, все указанные выше группы факторов предопределяют успешность формирования одного из семи стилей противоборства лишь при условии адекватного удовлетворения гено- и фенотипическим особенностям конкретного спортсмена.

Выводы. Выявлены следующими наиболее значимые тенденции развития вольной борьбы: повышение активности и напористости борцов в схватке; сужение и упрощение индивидуального арсенала ТТД, повышаются требования СД к уровню специальной выносливости и скоростно-силовой подготовленности; снижается значимость технико-тактического компонента поединка, он вытесняется силовым и темповым, на передний план выдвигаются активность, напористость, жесткость, скоростно-силовое давление, надежность, психо-эмоциональная устойчивость; изменяются требования к антропометрическому, физическому, психическому и когнитивно-психологическому статусу спортсменов на более ранних этапах подготовки; у борцов высокого класса все более отчетливо проявляется индивидуальный стиль противоборства, и борец выигрывает, если умеет вести поединок в своем стиле; акценты в системе управляющих воздействий смещаются в сторону развития специальной выносливости и скоростно-силовых качеств, начиная с более ранних этапов многолетней подготовки; проблема повышения зрелищности схваток борцов высокого класса остается открытой; она обостряется из-за постепенного приближения к пределу совершенства противоборства (логистическая зависимость), а необходимость повышения зрелищности становится все более настоятельным требованием развития вольной борьбы.

Перспективы развития работы. Предполагается уточнить модельные характеристики стилей противоборства и разработать систему индивидуализации подготовки борца.

Литература

1. Бойко В. Ф. Современные подходы к обучению технике двигательных действий в спортивной борьбе / В. Ф. Бойко, В. В. Яременко // Вісник Чернігівського національного педагогічного університету імені Т. Г. Шевченка. Серія : Педагогічні науки, фізичне виховання та спорт. – Чернігів, 2011. – С. 129–132.
2. Карелин А. А. Структурно-функциональная модель интегральной подготовленности борца высокой квалификации / А. А. Карелин // Теория и практика физической культуры. – 2006. – № 10. – С. 36–38.
3. Колесник Л. Ф. Причины и тенденции изменения правил соревнований по классической и вольной борьбе / Л. Ф. Колесник, В. В. Нелюбин // Спортивная борьба : ежегод. – М., – 1986. – С. 6–9.
4. Латышев С. В. Соотношение количества борцов основных стилей противоборства / С. В. Латышев // Вісник Чернігівського національного педагогічного університету імені Т. Г. Шевченка. Серія : Педагогічні науки, фізичне виховання та спорт. – Чернігів, 2012. – С. 189–193.
5. Латышев С. В. Система индивидуализации поэтапной подготовки в

вольной борьбе / С. В. Латышев // Теория і практика фізичного виховання. – 2012. – № 1. – С. 71–76.

6. Латышев С. В. Анализ соревновательной деятельности финалистов игр XXIX Олимпиады в Пекине по вольной борьбе / С. В. Латышев, Н. В. Латышев, В. А. Гаврилин // Теория і методика фізичного виховання. – 2008. – № 1. – С. 131–134.

7. Латышев С. В. Порівняльний аналіз змагальної діяльності борців вільного стилю на Іграх Олімпіад в Афінах, Сідней та Атланті / С. В. Латышев, М. В. Латышев // Молода спортивна наука України : зб. наук. пр. з галузі фіз. виховання і спорту. – Л., 2007. – Вип.11 – С. 141–145.

8. Мартинетти Р. Борьба на заре XXI века / Р. Мартинетти // Чемпион клуб. – 2004. – № 2. – С. 7–8.

9. Новиков А. А. Система подготовки спортсменов высокой квалификации / А. А. Новиков // Теория и практика физической культуры. – 2003. – № 10. – С. 33 – 38.

Подливаев Б. А. Вольная борьба на XXVII олимпийских играх в Афинах / Б. А. Подливаев // Теория и практика физической культуры и спорта. – 2005. – № 3. – С. 28–30.

«Роль спортивного психолога в подготовке спортсменов»

**М.К.Сирлибаев, К.Б.Темирбулатов, Д.А. Мушетов, Б.Б.Зейнелев,
К.Т.Иманбай**

**Павлодарский педагогический университет, г.Павлодар
e-mail:Sirlibaevm@mail.ru**

Аннотация. Профессиональные тренеры уже не раз отмечали, что в спорте побеждает не самый физически развитый человек, обладающий генетической предрасположенностью, а самый настойчивый, дисциплинированный и упорный в тренировках. Успешное выступление спортсмена на спортивных соревнованиях очень часто зависит не только от его уровня физической подготовки, но и от его тактической и психологической подготовленности к предстоящему мероприятию. Спортивная психология – это одно из важнейших направлений социальной, и общей психологии. Оно появилось недавно, до этого роль психолога исполнял тренер, он же играл и почти все остальные роли в команде или индивидуальном тренинге. Хороший тренер это еще и психолог. В рамках современных видов спорта, как спортсмены, так и тренеры, признают важность спортивных ученых для улучшения показателей спортсменов[1].

Ключевые слова: физическая культура и спорт, спортивный психолог, подготовка спортсменов.

Аңдатпа. Кәсіби жаттықтырушылар спортта генетикалық бейімділігі бар ең дамыған адам емес, жаттығуда ең табанды, тәртіпті және табанды адам жеңетінін бірнеше рет атап өтті. Спортшының спорттық жарыстарда сәтті өнер көрсетуі көбінесе оның дене шынықтыру деңгейіне ғана емес, сонымен қатар алдағы іс-шараға тактикалық және психологиялық дайындығына байланысты. Спорттық психология-Әлеуметтік және жалпы психологияның маңызды бағыттарының бірі. Бұл жақында пайда болды, бұған дейін психологтың рөлін жаттықтырушы атқарды, ол командада немесе жеке тренингте барлық басқа рөлдерді ойнады. Жақсы жаттықтырушы-бұл психолог. Қазіргі заманғы спорт түрлері аясында спортшылар да, жаттықтырушылар да спортшылардың көрсеткіштерін жақсарту үшін спорт ғалымдарының маңыздылығын мойындайды [1].

Кілтті сөздер: дене шынықтыру және спорт, спорт психологы, спортшыларды даярлау.

Annotation. Professional coaches have repeatedly noted that it is not the most physically developed person with a genetic predisposition who wins in sports, but the most persistent, disciplined and persistent in training. The successful performance of an athlete at sports competitions very often depends not only on his level of physical fitness, but also on his tactical and psychological readiness for the upcoming event. Sports psychology is one of the most important areas of social and general psychology. It appeared recently, before that the role of a psychologist was played by a coach, he also played almost all other roles in a team or individual training. A good coach is also a psychologist. Within the framework of modern sports, both athletes and coaches recognize the importance of sports scientists to improve the performance of athletes[1].

Keywords: physical culture and sports, sports psychologist, athletes' training.

Введение. Раньше тренера подходили к организации такого желательного поведения интуитивно, в силу своих личностных качеств и харизмы. Но в настоящее время на смену им пришел спортивный психолог, отвечающий за душевное состояние спортсмена. Спортивные психологи с помощью профессиональных психологических методик выявляют, какие именно установки и личностные качества спортсмена позволяют ему усердно тренироваться и достигать успеха [2]. Кроме того, психология в спорте позволяет командам и тренеру сыграть не только на поле или тренировочной площадке, но и почувствовать более прочное единство и взаимопонимание для эффективного взаимодействия: групповая динамика, совместимость, взаимоотношения – все эти аспекты тоже лежат в зоне интереса психологии спорта.

Методы и организация исследования. Написание осуществлялось на основе применения общенаучных методов исследования в рамках сравнительного и логического анализа информации.

Результаты и их обсуждение. Спортивный психолог для ребенка играет особую роль в достижении спортивных успехов (рисунок 1). У детей психика особенно подвижна и ранима, а спорт является соревновательным видом деятельности, в котором поражений на пути к успехам не избежать. Детей неудачи особенно травмируют, поэтому важно их вовремя направить и мотивировать, чтобы избежать глубокого разочарования, падения самооценки и депрессии. Многие практикующие психологи, даже если психология спорта не является их узкой профессиональной деятельностью, владеют приемами, которые позволяют сгладить негативные факторы на ранних этапах. Спортивная психология, в ее базовых проявлениях, входит в перечень подготовки специалистов психологических факультетов. Если ребенку или взрослому профессиональному спортсмену требуется психологическая помощь, необходимо безотлагательно обращаться к специалисту [3]. Спортивный психолог выступает для команды в роли семейного психотерапевта. В профессиональном спорте консультант этого профиля закреплен за каждой командой, тем самым разделяя с тренером обязанности по психологической подготовке каждого игрока. Есть специалисты, которые консультируют спортсменов индивидуально. Чаще всего это происходит в тех случаях, когда спортсмен испытывает трудности и дискомфорт, мешающие ему добиваться спортивных высот, но произрастающие при этом из личностных проблем. Рассмотрим задачи, которые применяет психолог на практике: Спортивная профориентация. Детский спортивный психолог помогает определить склонности ребенка к тому или иному виду спорта- исходя из типа нервной системы, личностной направленности и мотивации. Подготовка к соревнованиям. В зависимости от текущей ситуации в команде или психики конкретного спортсмена психолог может устранять тревожность, помогать в поиске внутреннего ресурса спортсмена, мотивировать его на победу. Разработка стратегии во время соревнования. Психолог, работая- совместно с тренером, предоставляет информацию о проведенной психодиагностике и выявленных особенностях личности конкретных спортсменов, а также проводит анализ их соперников. Исходя из полученных данных, два специалиста разрабатывают максимально эффективную стратегию победы. Реабилитация после состязаний. Вопреки бытовому мнению,- данный пункт необходим и в случае победы команды. Соревновательная деятельность требует высокого психического напряжения, она связана с ожиданием и сосредоточением на победе, и достигает своего пика по исходу игры. В случае поражения, спортсмен оказывается глубоко фрустрирован и не находит в себе сил соревноваться. В случае победы участники могут испытывать опустошенность и апатию, либо длительную

эйфорию, что мешает им сосредоточиться на дальнейших тренировках [4]. Выявление и разрешение кризисных состояний. Кризисы случаются у всех людей – это нормальное течение психических процессов, обусловленных возрастом. У спортсменов кризисное состояние случается чаще, а риск их неблагоприятного течения выше. Это связано с тем, что люди в профессиональном спорте уходят в тираж, то есть молодыми быстро теряют востребованность, тяжело переживают поражения. Помощь психолога необходима, чтобы сбалансировать личную и профессиональную жизнь человека в спорте и помочь ему стать не только успешным спортсменом, но и гармоничным, уверенным и счастливым.

Заключение. В связи с тем, что психология спортсмена только недавно выделилась в отдельное направление работы и медленно приобретает популярность в России, многие недооценивают роль, выполняемую спортивным психологом для команды и каждого участника в отдельности [5]. Традиционно психологические функции для спортсменов были закреплены за тренером и полностью зависели от его видения жизни, природного дара, убеждений, тактики, которую он сам выбрал для взаимодействия с подопечными. В свою очередь, психолог обладает профессиональными знаниями в вопросах психологической составляющей жизни каждой из сторон спорта. Опираясь на собранные при помощи большого эмпирического опыта данные, психолог вырабатывает различные стратегии поведения и меняет их по необходимости. Специальные методики и тестирования позволяют вовремя выявить и предотвратить угнетенные кризисные состояния, и разрешаются они при помощи надёжных научных методов, в отличие от житейского внушения тренера.

Выводы. Таким образом, психология спорта и практикующие в этом направлении специалисты не идут в разрез с интересами тренера. Тренер и психолог являются содружественной силой и взаимно дополняют друг друга.

Литература:

1. Аверин, В.А. Психология личности / В.А. Аверин. СПб.: Питер, 2003. 516 с.
2. Акимова, Л.Н. Психология спорта. Курс лекций / Л.Н. Акимова. Одесса: Негоциант, 2004. 230 с.
3. Рубанович В. Б. Основы врачебного контроля при занятиях физической культурой. М.: Юрайт, 2019. 254 с.
4. Борисова Е.В., Борисов П.А. Физкультурно–оздоровительные технологии и здоровый образ жизни в образовательном пространстве //Физическое воспитание и спорт в высших учебных заведениях: сб. Статей XIV Междунар. Науч. Конф. / Белгор. Гос. Технолог. Ун–т. – Изд–во БГТУ, 2018. №1. С. 12–15

5. Иванов Д. В., Юрьева В. Ф. Значение физической культуры в воспитании личности // Борисова Е. В // Современное состояние и тенденции развития физической культуры и спорта: сб. Статей Всероссийской науч. Конф. / Белгор. Гос. Ун-т. – Изд-во БГУ, 2019. №7С.2–4

Особенности формирования критического мышления у студентов специальности физическая культура и спорт

Сатабаева Г. К., Павлодарский педагогический университет,
62satabaeva62@mail.ru

Кусмиденов М. Е., Павлодарский педагогический университет,
Marke67@mail.ru

Аскапов С.Н., Astana IT University, Сеньор-лектор,
askapov-sarzhan@mail.ru

***Аннотация.** Важную роль в развитии мышления играет логика: по логичности мышления человека можно судить о выраженности и развитости его мыслительных операций. В статье раскрываются особенности формирования критического мышления студентов специальности «Физическая культура и спорт», изучающих комплекс спортивно-медицинских дисциплин*

***Ключевые слова:** Критическое мышление, студент, физическая культура*

***Аннотация.** Логика ойлаудың дамуында маңызды рөл атқарады: адамның ойлау логикасына сүйене отырып, оның ойлау операцияларының ауырлығы мен дамуын бағалауға болады. Мақалада спорттық-медициналық пәндер кешенін оқитын "дене шынықтыру және спорт" мамандығы студенттерінің сыни ойлауын қалыптастыру ерекшеліктері ашылады.*

***Түйінді сөздер:** сыни тұрғыдан ойлау, студент, дене шынықтыру*

***Annotation.** Logic plays an important role in the development of thinking: by the logic of a person's thinking, one can judge the severity and development of his mental operations. The article reveals the features of the formation of critical thinking of students of the specialty "Physical culture and sports" studying a complex of sports and medical disciplines*

***Keywords:** Critical thinking, student, physical education*

Мышление всегда начинается с формулирования вопроса или проблемы, которую необходимо решить, осознать неизвестное, понять его. При этом необходимо применить имеющуюся систему знаний, использовать понятия из разных областей. Это учебно-познавательная

способность, и развивать ее у студентов в современных условиях крайне важно, так как сегодня многие науки носят междисциплинарный характер.

Критическое мышление возникает тогда, когда студент начинает заниматься конкретной проблемой. Главный вопрос, который должен быть задан по поводу ситуации или явления, взятого за отправную точку процесса решения задачи, есть вопрос о том, какого рода проблемы это явление порождает.

На занятиях мы используем методику организации экспертных групп, которая составляется из студентов выбранных самой группой. Эта группа просматривает выполненные задания по темам до ответа на занятии, проводится как бы репетиция ответа, вносятся коррективы, замечания. Отрабатывая совместно без педагога материал, студенты практически отрабатывают коммуникативные навыки, критическое мышление.

Поэтому прежде чем давать задание по АФК, необходимо обрисовать круг проблем который появляется при данной патологии, и исходя из них находить пути проведения урока физической культуры или тренировки для детей с особыми потребностями

Поставленная проблема стимулирует любознательность студентов и побуждает их к критическому мышлению. Только сражаясь с конкретной проблемой, отыскивая собственный выход из сложной ситуации, он начинает придумывать как можно заниматься с ребенком у которого есть проблемы со слухом, или зрением, как работать с ребенком с нарушением интеллекта.

Критическое мышление включает процесс рассуждения и аргументации. Сюда можно отнести умения выявлять проблему, прояснять ситуацию, анализировать, всесторонне изучать вопрос, разрабатывать критерии для оценки решений и надежности источников информации, избегать обобщений [1].

В технологии критического мышления можно выделить следующие фазы.

1. Фаза вызова: если предоставить обучающемуся проанализировать то, что он уже знает об изучаемой теме, это создаст дополнительный стимул для формулировки им собственных целей-мотивов.

2. Фаза осмысления содержания: обучающиеся самостоятельно продолжают активно конструировать цели своего учения. Постановка целей в процессе знакомства с новой информацией осуществляется при ее наложении на уже имеющиеся знания.

3. Фаза рефлексии: в процессе рефлексии та информация, которая была новой, становится присвоенной, превращается в собственное знание. Рефлексивный анализ направлен на прояснение смысла нового материала, построение дальнейшего маршрута обучения [2].

Как известно, важную роль в развитии мышления играет логика: по логичности мышления человека можно судить о выраженности и

развитости его мыслительных операций. Если студент владеет законами "правильного мышления", он легко оценивает факты, делает аргументированные выводы, дает компетентную оценку результатам исследований и, производит коррекцию в дальнейшей работе тренера или преподавателя ФК.

Целью формирования критического мышления-стимулирование выдвижения новых идей, разрушающих привычные стереотипы и общепринятые взгляды, не навязывать учащимся единственный путь решения проблемы, а учить их активному, альтернативному, более рациональному выбору приемов и способов решения задачи.

Для решения этой цели на дисциплинах «Адаптивная физическая культура» мы даем студентам разработать различные ситуации при определенных патологиях. Студенты имея опыт работы со здоровыми детьми, испытывают затруднения на начальном этапе выполнения задания. Но после ознакомления со знаменитыми параолимпийцами охотно берутся выполнять данное требование. Многие берут из просторов интернета, но при практическом выполнении задания во время разбора предложенного материала они самостоятельно находят недостатки и нестыковки в «списанных» готовых комплексах и проводят корректировку. Недопустимо для проведения адаптивной физической культуры подходить схематично, ведь у каждого имеются свои особенности патологии, следовательно, и работу надо проводить индивидуально, используя особенности патогенеза и степени, стадии, расположения патологического процесса.

При обсуждении предложенных работ студенты учатся внимательно относиться к предложенному диагнозу, локализации патологии. Как можно применить педагогические принципы в различных ситуациях, как можно их разнообразить, подстроить под возможности особых детей.

Теоретические вопросы по патологиям они получают в лекционном курсе, используя эти знания при построении урока они должны вывести цель и задачу проведения занятия АФК и основываясь на которые формируют оздоровительные занятия или тренировки. Выполняя работу по этому алгоритму, на занятиях не бывает идентичных работ.

Кроме того, механизм критического мышления включает мыслительные операции, определяющие процесс рассуждения и аргументации: постановка цели, выявление проблемы, выдвижение гипотез, приведение аргументов, их обоснование, прогнозирование последствий, принятие или непринятие альтернативных точек зрения. Он включает способность применять базовые интеллектуальные умения (знания и понимание) для синтеза, анализа и оценки сложных и неоднозначных ситуаций и проблем. Сюда можно отнести умения выявления проблемы, прояснения ситуации, анализ аргументации, всестороннего изучения вопроса, разработки критериев для оценки решений и надежности источников информации, избегание обобщений.

На дисциплине «Спортивная медицина с основами реабилитации» студенты более активны, так как дисциплина им интересна как действующим спортсменам. В блоке теории даются методики исследования, проведение функциональных проб по системам. Навык проведения проб и исследований студенты отрабатывают активно, но обработка полученных данных у них вызывает большие трудности. Для формирования критического мышления были подготовлены практические задачи, близкие по содержанию к спортивной деятельности студентов, где даются результаты определенных проб. Студенты должны делать выводы о функциональном состоянии спортсмена с учетом вида спорта и на основании своих выводов формулировать рекомендации тренеру в дальнейшей работе.

Очень часто задачи составляются на примерах из спортивной жизни, сами студенты задают вопросы, ответы на которые мы можем найти после изучения темы, совместно рассматривая решения возникшей проблемы или изменения в самочувствии.

Знания, полученные по восстановлению спортсменов после нагрузки, дают возможность использовать физические механизмы для восстановления, что в своей работе редко используют как тренера так и учителя физической культуры. Девиз, под которым они получали свое спортивное воспитание «Больше, быстрее, дальше» часто приводит к патологическим изменениям, что в конечном счете ставит крест на спортивной карьере в дальнейшем, поэтому я стараюсь научить студентов в своей работе уметь использовать функциональные возможности спортсмена, не допускать срывов физиологических механизмов восстановления и перетренированности[4].

Работа над проблемой предполагает также общение в коллективе, поскольку в условиях проблемного обучения основной акцент делается на самостоятельную работу учащихся в группах сотрудничества, так как в процессе работы участники обмениваются знаниями, опытом, идеями, полученной информацией и в результате приходят к обоюдному решению. Таким образом, предлагаемая методика основана на принципах личностно-ориентированного подхода (дискуссии, «круглые столы», проекты), что соответствует парадигме современного образования[3].

Умение правильно оценивать результаты функциональных проб, формирует навыки не только критического мышления, в спортивно – медицинском направлении, но и формирует навык правильной организации тренировочного процесса. Так как студенты умеют видеть проблему, ставить задачи и находить пути решения. Значит они в своей работе не только используют определенную методику подготовки, а проводят тренировку учитывая индивидуальные особенности спортсмена. В конечном итоге это приведет к грамотной организации профессиональной деятельности тренера и учителя.

Труд учителя физической культуры является сложным и многообразным. В процессе уроков он дает знания о механизме владения своим телом, учит учащихся формировать себя, ощущать выполняемые упражнения, вникать в их смысл, управлять ими.

Внеклассная физкультурно-оздоровительная работа направлена на формирование потребности у ребенка к самосовершенствованию и стремлению творить красоту в себе самом. Эффективность этой деятельности возможна при наличии у педагога творчества, выражающегося в высокой активности его духовной жизни, в стремлении к инновациям, поиску нестандартного решения педагогических проблем, непрерывному профессиональному самосовершенствованию на основе изучения и внедрения в практику достижений спортивно-педагогической науки.

Литература

1. Шабалина А.Н. Гуманитарно-ориентированный подход в системе университетского комплекса как фактор модернизации образования / А.Н. Шабалина // Среднее проф. Образование. – 2009.-№9. – С.
2. Шакирова Д.М. Теоретические основания концепции формирования критического мышления // Педагогика. 2006 , №9
3. Кашлев С.С. Современные технологии педагогического процесса. Минск, 2002.
4. Бухвалов В.А. Развитие учащихся в процессе творчества и сотрудничества. - М.: Центр «Педагогический поиск», 2000. - 144с.

Эффективность использования средств профилактики и предупреждения травматизма у девушек - футболисток в процессе учебно-тренировочных занятий и соревнований

А.С. Ходотчук, НАО «Павлодарский педагогический университет», г. Павлодар
mail: khodotchuk89@bk.ru

***Аңдатпа.** Футбол - ең танымал және тартымды спорт түрлерінің бірі, сондықтан әлсіз жыныстың өкілдері оған артықшылық бере бастағаны таңқаларлық емес. Бірақ, сонымен бірге, бұл спортпен айналысудың ең ауыр жарақаттарының бірі болып саналады. Бұл мақалада университеттің әйелдер футбол командасында жарақаттанудың алдын алу құралдарын қолданудың тиімділігін негіздеу бойынша зерттеу нәтижелері сипатталған.*

***Аннотация.** Футбол является одним из самых массовых и привлекательных видов спорта, поэтому не удивительно, что ему стали*

отдавать предпочтение и представительницы слабого пола. Но, при этом он считается одним из самых травмоопасных из игровых видов спорта. Данная статья описывает результаты исследования по обоснованию эффективности использования средств профилактики травматизма в женской футбольной команде вуза.

Abstract. Football is one of the most popular and attractive sports, so it is not surprising that it has become a sport favoured by the fairer sex. But it is also considered to be one of the most traumatic of competitive sports. This article describes the results of a study to substantiate the effectiveness of injury prevention measures in a university women's football team.

Негізгі сөздер: футбол; қыздар; жарақаттанудың алдын алу құралдары.

Ключевые слова: футбол; девушки; средства профилактики травматизма.

Key words: football; girls; injury prevention tools.

Подготовка детей, подростков и молодежи в современном футболе характеризуется возрастанием физических и нервных нагрузок, а следовательно, и ростом травматизма. По данным современной литературы основным механизмом повреждения являются контактные травмы, составляющие 38%, от общего их количества [1, с. 35]. Голкиперы получают повреждения в результате контакта в 50% случаев, защитники - в 42% случаев. У полузащитников и нападающих наиболее частые травмы случаются во время бега, при падениях и ударах по мячу, причем чаще во время официальных матчей (64% всех повреждений), чем во время тренировочных занятий (51%).

Футбол занимает одно из приоритетных мест в физическом воспитании подрастающего поколения, благодаря своей воспитательной, оздоровительной и образовательной направленности. Исследования показали высокую эффективность футбола как средства развития основных двигательных и координационных способностей [2, с. 227-229].

В Павлодарском педагогическом университете женская футбольная команда была сформирована в начале 2018 года в связи с проведением на спортивной базе ПГПУ женского турнира по футболу в рамках Зимней Универсиады Казахстана, которая проходила в Павлодарской области. На этих соревнованиях наша команда выступила очень достойно, заняв 4 место, но, при этом, обыграв команду Казахской академии спорта и туризма, имеющую многолетний опыт тренировочных занятий. С тех пор команда ведет регулярный учебно-тренировочный процесс, выступает в соревнованиях областного и республиканского ранга, являлась победителем областного этапа турнира «Казахстанская студенческая девичья лига по футзалу» среди студентов колледжей и ВУЗов. Но, при этом, травмирование игроков является серьезной проблемой, влияющей на успешность выступления команды.

В научно-методической литературе достаточно полно представлены методы технической, тактической и психологической подготовки футболистов [3, с.197-200]. Тем не менее, крайне не достаточно, на наш взгляд, исследований, направленных на поиск средств и методов, обеспечивающих эффективность профилактики травм занимающихся в секции футбола, что обусловило выбор темы наших исследований.

Цель исследования - разработать комплекс специальных профилактических средств, направленных на снижение травматизма игроков женской студенческой команды по футболу, и экспериментально обосновать его внедрение в систему спортивной тренировки.

Задачи исследования:

1. Провести анализ случаев травматизма в женской спортивной секции по футболу во время учебно-тренировочного процесса и соревнований;
2. Разработать комплекс специальных средств, направленных на профилактику травм у девушек, занимающихся футболом;
3. Оценить эффективность использования специальных средств для профилактики травматизма в женской команде по футболу.

Методы исследования. Для решения поставленных задач, были использованы следующие методы исследования: педагогические наблюдения, анализ научно-методической литературы; анализ медицинской документации; педагогический эксперимент.

Организация исследований. Педагогический эксперимент был организован и проведен на базе Павлодарского педагогического университета в женской спортивной секции по футболу, в целях проверки эффективности комплексного использования в структуре учебно-тренировочного процесса профилактических средств, направленных на предупреждение травматизма игроков. В эксперименте были задействованы студентки 18 – 22 лет, занимающиеся футболом – 16 человек. Педагогический последовательный эксперимент длился 2 года (октябрь 2018 – апрель 2020гг.)

Группа занималась в тренировочной режиме – 3 тренировочных занятия в неделю по 2 часа. На предварительном этапе, в 2018 – 2019 учебном году группа применяла стандартные способы профилактики травмирования игроков. В структуру занятий 2019-2020 учебного года был включен специально разработанный комплекс профилактических средств, который включал в себя следующие компоненты:

- повышение функциональной надежности часто травмирующихся суставов и прилегающих мышц (повышение гибкости суставов и повышение силы мышц);
- повышение качества выполнения технико-тактических приемов для предупреждения столкновений и самотравмирования;
- совершенствование внешней защиты суставов игрока с помощью технических средств.

Всего за учебный год было проведено 72 учебно-тренировочных занятия, 4 товарищеских турнира, 1 областной и 1 республиканский.

В структуре каждого учебно-тренировочного занятия выделялись три взаимосвязанные части: подготовительная, основная и заключительная. В учебно-тренировочном процессе 2019-2020 учебного года на каждом занятии по 10-15 минут отводилось на профилактику травм (использование комплексов специальных упражнений как физической, так и технико-тактической направленности, которые выполнялись в подготовительной части занятия). Также 1 раз в неделю, в те дни, когда не было тренировок, студентки выполняли дома специальный комплекс из 4 упражнений (2 на гибкость и 2 на силу: полевые игроки - нижних конечностей, голкиперы – рук и верхнего плечевого пояса).

Результаты исследования и их обсуждение. В результате наших наблюдений и анализа медицинских карт было выявлено, что у девушек преобладали травмы нижних конечностей различной локализации. Следует отметить, что в процессе учебно-тренировочной и соревновательной деятельности футболистки, чаще всего получают травмы коленного сустава и пальцев стопы (18,7% от общего количества). Случаи травмирования голеностопного сустава составили 12,5%, случаи травм локтевого сустава были зафиксированы у голкиперов и составляли 6,3%. Данная ситуация обусловлена большой интенсивностью тренировочного процесса и участия в соревновательных играх.

У игроков линии нападения по сравнению с игроками других игровых амплуа, чаще встречались травмы коленного сустава: нападающие - 2 травмы; защитники – 1 травма; вратари – 0 травм. Частота травм голеностопного сустава у нападающих и у игроков линии защиты за исследуемый период было зафиксировано одинаковое количество (по одной травме). Травмы пальцев стопы присутствовали у испытуемых всех игровых амплуа: у вратарей, защитников и нападающих – по 1 травме. Травмы локтевого сустава встречались довольно редко и были присущи только игрокам вратарской позиции (1 травма). У игроков линии защиты и нападения данных травм не наблюдается.

Опираясь на данные, полученные в ходе анализа показателей травматизма футболисток, нами был разработан комплекс средств, направленных на профилактику травм занимающихся.

Игроки вратарской позиции во время разминки преимущественно применяли упражнения, направленные на профилактику травм локтевого сустава, что непосредственно является необходимым с позиции особенностей их игровой деятельности. В свою очередь в процессе разминки, игроками линии защиты, полузащиты и нападения, преимущественно выполнялись упражнения, направленные на профилактику травм коленного, голеностопного суставов, а так же травм пальцев стопы. В содержание комплексов были включены упражнения, способствующие развитию подвижности в интересующих нас суставах

(активные, пассивные и статические упражнения). Эти упражнения выполнялись в конце подготовительной части занятия, после хорошей разминки.

Основными методами развития гибкости, являлся повторный метод, где упражнения на растягивание выполнялись сериями. На первых занятиях число повторений составляло 8-10 раз и постепенно доводилось до 15-20 раз, (выдержка в статистических положениях 6-8 секунд). Темп при активных упражнениях составлял одно повторение в секунду, при пассивных, одно повторение в 1-2 секунды. Продолжительность пауз между упражнениями составляла 10-15 секунд.

Способы организации занимающихся - фронтальный, групповой и индивидуальный. При использовании группового метода, группы составлялись из спортсменок одинакового игрового амплуа, на этой же основе был организован и индивидуальный способ работы.

Так как активная гибкость (подвижность в суставах) зависит не только от эластичности мышц, амплитуды движения и связочного аппарата, но и от силы мышечных групп, участвующих в движении, нами так же предлагались упражнения силового характера (упражнения, отягощенные весом собственного тела, рывково-тормозные упражнения, изометрические упражнения, силовые упражнения с набивным мячом и прыжковые упражнения). Количество повторений силовых упражнений зависело от типа упражнений. Отдых между упражнениями составлял около 1 минуты.

В качестве технико-тактических профилактических упражнений использовались упражнения с повышенной маневренностью в плотной связке с соперником, с мячом и без мяча, с помощью которых игроки отработывали навыки ухода от травмирующих действий противника или более корректного вступления в борьбу за мяч.

На заключительном этапе исследования (апрель 2020г.) был произведён количественный анализ имеющихся травм у девушек, занимающихся в секции футбола, после применения профилактических средств (табл. 1).

Таблица 1 - Динамика показателей травматизма за период педагогического эксперимента

Виды травм	Время проведения наблюдений	Процентное соотношение	Количество
Коленный сустав	До эксп.	18,7%	3
	После	12,5%	2
Голеностопный сустав	До эксп.	12,5%	2
	После	6,3%	1
Пальцы стопы	До эксп.	18,7%	3
	После	12,5%	2
Локтевой	До эксп.	6,3%	1

сустав	После	0,0%	0
Всего	До эксп.	56,2%	9
	После	31,3%	5

У игроков, по окончанию педагогического эксперимента наблюдалось заметное снижение травм. Травм коленного сустава зафиксировано два случая: у защитников и нападающих по одной. Травма голеностопного сустава наблюдалась однажды и лишь у игрока линии защиты, а у вратарей и нападающих травм зафиксировано не было. Среди игроков вратарской линии и линии нападения зафиксировано по одной травме пальцев стопы, у защитников травм не зафиксировано. Травм локтевого сустава у вратарей, защитников и нападающих зафиксировано не было.

Рассматривая динамику имеющихся травм на начальном и итоговом этапах педагогического эксперимента в процентном соотношении, можно констатировать тот факт, что произошло явное их снижение на 25%. Травмы коленного сустава и пальцев стопы снизились с 18,7% до 12,5%; травмы голеностопного сустава снизились с 12,5% до 6,3%. По окончании педагогического эксперимента травм локтевого сустава зафиксировано не было: результат снизился с 6,3% до 0,0%.

Выводы. Наши педагогические наблюдения и анализ медицинской документации позволили обнаружить, что у игроков вратарской позиции чаще встречаются травмы локтевого сустава и пальцев стопы, что обусловлено спецификой их игровой деятельности. У игроков линии защиты чаще встречаются травмы голеностопного сустава, коленного сустава и пальцев стопы. У нападающих чаще наблюдаются травмы коленного сустава. В процессе учебно-тренировочной и соревновательной деятельности футболистки, чаще всего получают травмы коленного сустава и пальцев стопы (18,7% от общего количества). Случаи травмирования голеностопного сустава составляют 12,5%, случаи травм локтевого сустава были зафиксированы у голкиперов и составляли 6,3%.

В ходе исследования были отобраны средства, которые, при комплексном применении во время учебно-тренировочного процесса, позволили снизить количество травм у девушек-футболисток на 25% в годичном цикле тренировочных занятий и соревновательной деятельности.

Литература

- 1 Башкиров, В.Ф. Возникновение и лечение травм у спортсменов / В.Ф. Башкиров. – М.: ФиС, 1981. – 179 с.
2. Саскевич А.П. Динамика антропометрических показателей футболистов 13-14 лет в годичном цикле тренировки / А.П. Саскевич // Инновации и перспективы физической культуры и спорта в современном

обществе: Материалы III студенческой заочной Международной научной конференции в 2-х томах. – Иркутск: ФГБОУ НИ ИрГТУ, 2014. - С. 227-229.

3. Саскевич А.П. Экспериментальное обоснование программы физической подготовки на этапе начальной спортивной специализации /А.П. Саскевич, Е.А. Масловский// материалы II региональной студенческой научно-практической конференции «Физическая культура в жизни студента». - Брест: БрГУ им. А.С. Пушкина, 2014. – С. 197-200.